

FANUC Serisi 0i Mate–TB

OPERATÖR KILAVUZU

GÜVENLİK ÖNLEMLERİ

Bu bölümde, CNC birimlerinin kullanımına ilişkin güvenlik önlemleri açıklanmıştır. Bir CNC birimiyle donatılmış makinelerin güvenli bir şekilde çalışmalarını sağlamak için bu önlemlerin kullanıcılar tarafından alınması gereklidir (bu bölümdeki tüm açıklamalarda bu yapılandırma varsayılmıştır). Bazı önlemlerin yalnızca belirli fonksiyonlara ilişkin olduğunu ve bu nedenle belirli CNC birimleri için geçerli olmayabileceklerini akılda tutunuz.

Kullanıcıların, makine üreticisi tarafından sağlanan ilgili kılavuzda açıklandığı şekilde, makineye ilişkin güvenlik önlemlerine de uymaları gerekir. Makineyi çalıştırmaya veya makinenin çalışmasını kontrol etmek için bir program yaratmaya kalkışmadan önce, operatörün bu kılavuzun ve makine üreticisi tarafından sağlanan ilgili kılavuzun içindekileri tam olarak öğrenmesi gerekir.

İçindekiler

1. UYARI, DİKKAT VE NOT TANIMLARI	g-2
2. GENEL UYARILAR VE DİKKAT UYARILARI	g-3
3. PROGRAMLAMAYA İLİŞKİN UYARILAR VE DİKKAT UYARILARI	g-5
4. KULLANIMA İLİŞKİN UYARILAR VE DİKKAT UYARILARI	g-7
5. GÜNLÜK BAKIMA İLİŞKİN UYARILAR	g-9

1

UYARI, DİKKAT VE NOT TANIMLARI

Bu kılavuz, kullanıcıyı koruma ve makinenin zarar görmesini önleme amaçlı güvenlik önlemleri içerir. Önlemler, güvenlikle ilişkilerine göre Uyarı ve Dikkat Uyarısı olarak sınıflandırılmıştır. Ayrıca, tamamlayıcı bilgiler Not olarak açıklanmıştır. Makineyi kullanmaya başlamadan önce Uyarı, Dikkat Uyarısı ve Notları tümüyle okuyunuz.

UYARI

Onaylanan prosedür uygulanmazsa kullanıcının yaralanması veya hem kullanıcının yaralanması hem de donanımın zarar görme tehlikesi durumunda geçerlidir.

DİKKAT

Onaylanan prosedür uygulanmazsa, donanımın zarar görme tehlikesi durumunda geçerlidir.

NOT

Notlar, Uyarı ve Dikkat Uyarıları dışında kalan tamamlayıcı bilgileri belirtmek için kullanılır.

○ Bu kılavuzu dikkatlice okuyun ve güvenli bir yerde saklayınız.

2

GENEL UYARILAR VE DİKKAT UYARILARI

UYARI

1. Makinenin çalışmasını kontrol etmeden önce, makineyi bir iş parçası üzerinde kullanmaya hiçbir zaman kalkışmayınız. Bir üretim çalışması başlatmadan önce, örneğin tek bloğu, ilerleme hızı yüzdesel ayarı veya makine kilidi fonksiyonunu kullanma yoluyla bir deneme çalışması yaparak veya makineyi bir takım veya iş parçası takılı olmadan çalıştırarak, makinenin doğru şekilde çalıştığından emin olunuz. Makinenin doğru şekilde çalıştığından doğrulanmaması, makinenin beklenmedik şekilde davranmasıyla sonuçlanarak iş parçasına ve/veya makineye zarar verebilir veya kullanıcının yaralanmasına neden olabilir.
2. Makineyi çalıştırmadan önce, girilen verileri tümüyle kontrol ediniz. Makinenin hatalı şekilde belirtilen verilerle çalıştırılması, makinenin beklenmedik şekilde davranmasıyla sonuçlanarak iş parçasına ve/veya makineye zarar verebilir veya kullanıcının yaralanmasına neden olabilir.
3. Belirtilen ilerleme hızının amaçlanan işlem için uygun olduğundan emin olunuz. Genellikle, her makine için izin verilen bir maksimum ilerleme hızı vardır. Uygun ilerleme hızı, amaçlanan işleme göre değişir. İzin verilen maksimum ilerleme hızını belirlemek için, makineyle birlikte sağlanan kılavuza bakınız. Doğru hızdan farklı bir hızda çalıştırılması, makinenin beklenmedik şekilde davranmasına ve iş parçasının ve/veya makinenin zarar görmesine veya kullanıcının yaralanmasına neden olabilir.
4. Bir takım kompanzasyon fonksiyonunu kullanırken, kompanzasyonun yönünü ve miktarını tam olarak kontrol ediniz. Makinenin hatalı şekilde belirtilen verilerle çalıştırılması, makinenin beklenmedik şekilde davranmasıyla sonuçlanarak iş parçasına ve/veya makineye zarar verebilir veya kullanıcının yaralanmasına neden olabilir.
5. CNC ve PMC parametreleri fabrikada ayarlanır. Genellikle bu parametreleri değiştirmek gerekmez. Bununla birlikte, bir parametreyi değiştirmekten başka bir alternatif yoksa, değişikliği yapmadan önce parametrenin fonksiyonunu tam olarak anladığınızdan emin olunuz. Bir parametrenin doğru şekilde ayarlanmaması, makinenin beklenmedik şekilde davranmasıyla sonuçlanarak iş parçasına ve/veya makineye zarar verebilir veya kullanıcının yaralanmasına neden olabilir.
6. Makineyi çalıştırdıktan hemen sonra, konum ekranı veya alarm ekranı CNC biriminde görünmeden MDI panosu üzerindeki tuşlardan hiçbirine dokunmayınız. MDI panosu üzerindeki tuşlardan bazıları bakıma veya diğer özel işlemlere tahsis edilmiştir. Bu tuşlardan herhangi birine basılması, CNC birimini normalden farklı bir duruma getirebilir. Makinenin bu durumda başlatılması, beklenmedik şekilde davranmasına neden olabilir.
7. CNC birimiyle birlikte sağlanan operatör kılavuzu ve programlama kılavuzu, isteğe bağlı fonksiyonlar dahil, makinenin fonksiyonlarının genel bir açıklamasını sağlar. İsteğe bağlı fonksiyonların bir makine modelinden diğerine farklılık göstereceğini akılda tutunuz. Bu nedenle, kılavuzlarda açıklanan bazı fonksiyonlar gerçekte belirli bir model için kullanılabilir olmayabilir. Şüphelenir varsanız, makinenin teknik özelliklerini kontrol ediniz.

UYARI

8. Bazı fonksiyonlar, makine takım üreticisinin isteği üzerine gerçekleştirilmiş olabilir. O tür fonksiyonları kullanırken, kullanımlarına ilişkin ayrıntılar ve ilişkili dikkat uyarıları için, makine takım üreticisi tarafından sağlanan kılavuza bakınız.

NOT

Programlar, parametreler ve makro değişkenleri, CNC birimindeki kalıcı bellekte depolanır. Genellikle, makine kapatılsa bile, bunlar korunurlar. Bununla birlikte, bu tür veriler yanlışlıkla silinebilir veya hata kurtarmanın bir parçası olarak kalıcı bellekteki tüm verilerin silinmesi gereği ortaya çıkabilir.

Yukarıdakilerin olmasına karşı önlem olarak ve silinen verilerin hızlı bir şekilde geri yüklenmesini sağlamak için önemli tüm verileri yedekleyiniz ve yedekleme kopyasını güvenli bir yerde saklayınız.

3

PROGRAMLAMAYA İLİŞKİN UYARILAR VE DİKKAT UYARILARI

Bu bölüm, programlamaya ilişkin önemli güvenlik önlemlerini kapsar. Programlama yapmaya başlamadan önce, içerikleri hakkında bilgi sahibi olmak için, sağlanan operatör kılavuzunu ve programlama kılavuzunu dikkatlice okuyunuz.

UYARI

1. Koordinat sistemi ayarı

Bir koordinat sistemi hatalı şekilde oluşturulursa, programın tersi geçerli bir taşıma komutu vermesinin sonucu olarak makine beklenmedik şekilde davranabilir.

Bu tür beklenmedik bir işlem takıma veya makineye zarar verebilir veya kullanıcının yaralanmasına neden olabilir.

2. Doğrusal olmayan enterpolasyona göre konumlandırma

Doğrusal olmayan enterpolasyona göre konumlandırma (keskin ve uç noktalar arasında doğrusal olmayan harekete göre konumlandırma) yaparken, programlamayı gerçekleştirmeden önce takım yolunun dikkatlice doğrulanması gerekir.

Konumlandırma çabuk hareketi içerir. Takım iş parçasıyla çarpışır, bu durum takıma veya makineye zarar verebilir veya kullanıcının yaralanmasına neden olabilir.

3. Döndürme eksenini gerektiren fonksiyon

Kutupsal koordinat enterpolasyonu veya normal yönlendirmeli (dik) kontrol programlarken, döndürme ekseninin hızına dikkat ediniz. İş parçasının sağlam bir şekilde tutturulmuş olmaması durumunda, hatalı programlama, döndürme ekseninin hızının, merkezkaç kuvvetinin aynanın iş parçası üzerindeki kavrayışını kaybetmesine neden olacak şekilde aşırı yükselmesine neden olabilir.

Bu tür kazalar takıma veya makineye zarar verebilir veya kullanıcının yaralanmasına neden olabilir.

4. İnç/metrik dönüştürme

İnç ve metrik girişler arasında geçiş yapılması, iş parçası merkez ofseti, parametre ve geçerli konum gibi veri ölçü birimlerini dönüştürmez. Bu nedenle, makineyi çalıştırmadan önce, hangi ölçü birimlerinin kullanılmakta olduğunu belirleyiniz. Geçersiz veri belirtilerek bir işlem yapılmaya kalkışıldığında, bu durum takıma veya makineye zarar verebilir veya kullanıcının yaralanmasına neden olabilir.

5. Sabit yüzey hızı kontrolü

Sabit yüzey hızı kontrolüne maruz bir eksen iş parçası koordinat sisteminin orijinine yaklaştığında, iş mili hızı aşırı yükselebilir. Bu nedenle, izin verilen maksimum hız için bir değer belirtmek gereklidir. İzin verilen maksimum hızın hatalı belirtilmesi takıma veya makineye zarar verebilir veya kullanıcının yaralanmasına neden olabilir.

UYARI**6. Darbe kontrolü**

Makineyi çalıştırdıktan sonra, gerektiği şekilde bir manüel olarak referansa gitme gerçekleştiriniz. Manüel olarak referansa gitme gerçekleştirilmeden darbe kontrolü yapılamaz. Darbe kontrolü devre dışı bırakıldığında, bir darbe sınırı aşılsa bile alarm verilmeyeceğini ve bu nedenle takımın, makinenin veya iş parçasının zarar görebileceğini veya kullanıcının yaralanabileceğini aklınızda tutunuz.

7. Mutlak/eklemeli mod

Mutlak değerlerle yaratılan bir program eklemeli modda çalıştırılırsa veya bunun tersi olursa, makine beklenmedik şekilde davranabilir.

8. Düzlem seçimi

Dairesel enterpolasyon, sarmal enterpolasyon veya hazır çevrim için hatalı bir düzlem belirtilirse, makine beklenmedik şekilde davranabilir. Ayrıntılar için ilgili fonksiyonların açıklamalarına bakın.

9. Kompanzasyon fonksiyonu

Kompanzasyon fonksiyonu modunda makine koordinat sistemine dayalı bir komut veya bir referans noktasına gitme komutu çalıştırılırsa, kompanzasyon geçici olarak iptal edilir ve bu da makinenin beklenmedik şekilde davranmasıyla sonuçlanır.

Bu nedenle, yukarıdaki komutlardan herhangi birini çalıştırmadan önce kompanzasyon fonksiyonu modunu her zaman iptal ediniz.

4

KULLANIMA İLİŞKİN UYARILAR VE DİKKAT UYARILARI

Bu bölümde, makinelerin kullanımına ilişkin güvenlik önlemleri açıklanmıştır. Makinenizi çalıştırmadan önce, içerikleri hakkında bilgi sahibi olmak için, sağlanan operatör kılavuzunu ve programlama kılavuzunu dikkatlice okuyunuz.

UYARI

1. Manüel işlem

Makineyi manüel olarak çalıştırırken, takımın ve iş parçasının geçerli konumunu belirleyiniz ve hareket ekseninin, yönünün ve ilerleme hızının doğru şekilde belirtildiğinden emin olunuz. Makinenin hatalı şekilde çalıştırılması takıma veya makineye zarar verebilir veya kullanıcının yaralanmasına neden olabilir.

2. Manüel olarak referansa gitme

Makineyi çalıştırdıktan sonra, gerektiği şekilde manüel olarak referansa gitme gerçekleştiriniz. Makine önce manüel olarak referansa gitme gerçekleştirilmeden çalıştırılırsa, beklenmedik şekilde davranabilir. Manüel olarak referansa gitme gerçekleştirilmeden darbe kontrolü yapılamaz.

Makinenin beklenmedik şekilde davranması takıma veya makineye zarar verebilir veya kullanıcının yaralanmasına neden olabilir.

3. El çarkı ile ilerleme

El çarkı ile ilerlemede, kolun 100 gibi büyük bir ölçek faktörü uygulanarak döndürülmesi takımın ve masanın hızlı şekilde hareket etmesine neden olur. Kolun dikkatsiz şekilde kullanılması takıma ve/veya makineye zarar verebilir veya kullanıcının yaralanmasına neden olabilir.

4. Devre dışı bırakılmış yüzdesel ayar

Diş çekme veya diğer kılavuz çekme türleri sırasında yüzdesel ayar devre dışı bırakılırsa (bir makro değişkenindeki özelliğe göre), hız öngörülemez ve takım, makine veya iş parçası zarar görebilir veya operatör yaralanabilir.

5. Orijin/önceden ayarlama işlemi

Genel olarak, makine bir programın kontrolü altında çalışırken hiçbir zaman bir orijin/önceden ayarlama işlemi yapmayınız. Yaparsanız, makinenin beklenmedik şekilde davranması takıma veya makineye zarar verebilir veya kullanıcının yaralanmasına neden olabilir.

UYARI**6. İş parçası koordinat sistemi kaydırma**

Manüel müdahale, makine kilidi veya ikiz görüntü oluşturma, iş parçası koordinat sisteminin kaymasına neden olabilir. Makineyi bir programın kontrolü altında çalıştırmadan önce, koordinat sistemini dikkatlice doğrulayınız.

İş parçası koordinat sisteminde herhangi bir kaydırma için pay bırakılmadan makine bir programın kontrolü altında çalıştırılırsa, makine beklenmedik şekilde davranabilir ve bu durum takıma, makineye veya iş parçasına zarar verebilir veya operatörün yaralanmasına neden olabilir.

7. Yazılım operatörünün panosu ve menü anahtarları

Yazılım operatörünün panosunu ve menü anahtarları MDI panosuyla birlikte kullanılarak, mod değiştirme, hızın yüzdesel değerini değiştirme ve jog ilerleme komutları gibi makine operatörünün panosu tarafından desteklenmeyen işlemler belirtmek mümkündür.

Bununla birlikte, MDI panosu tuşları yanlışlıkla çalıştırılırsa makinenin beklenmedik şekilde davranabileceğini ve bu durumda takımın, makinenin veya iş parçasının zarar görebileceğini veya kullanıcının yaralanabileceğini aklınızda tutunuz.

8. Manüel müdahale

Makinenin programlı çalıştırılması sırasında manüel müdahale yapılırsa, makine yeniden başlatıldığında takım yolu değişebilir. Bu nedenle, manüel müdahalenin ardından makineyi yeniden başlatmadan önce, manüel mutlak anahtarların, parametrelerin ve mutlak/eklemeli komut modunun ayarlarını doğrulayınız.

9. İlerlemeyi geçici durdurma, yüzdesel ayar ve tek blok

İlerlemeyi geçici durdurma, ilerleme hızı yüzdesel ayarı ve tek blok fonksiyonları, özel makro sistemi değişkeni #3004 kullanılarak devreden çıkarılabilir. Bu durumda makineyi çalıştırırken dikkatli olunuz.

10. Kuru çalışma

Genellikle, makinenin çalışmasını doğrulamak için kuru çalışma kullanılır. Kuru çalışma sırasında, makine, ilgili programlanmış ilerleme hızından farklı olan kuru çalışma hızında çalışır. Kuru çalışma hızının bazen programlanan ilerleme hızından yüksek olabileceğini aklınızda tutunuz.

11. MDI modunda yarıçap ve takım ucu radyus kompanzasyonu

Takım ucu radyus kompanzasyonu uygulanmadığından, MDI modunda bir komutla belirtilen bir takım yoluna özel dikkat gösteriniz. Takım ucu radyus kompanzasyonu modunda otomatik çalışmaya müdahale etmek için MDI'dan bir komut girildiğinde ve sonrasında otomatik çalıştırma sürdürüldüğünde, takım yoluna özel dikkat gösteriniz. Ayrıntılar için ilgili fonksiyonların açıklamalarına bakın.

12. Program düzenleme

Makine durdurulur ve sonrasında işleme programı düzenlenirse (değiştirme, ekleme veya silme), makinenin kullanımının o programın kontrolü altında sürdürülmesi durumunda makine beklenmedik şekilde davranabilir. Genel olarak, bir işleme programı kullanımdayken o programdan komutları değiştirmeyiniz, eklemeyiniz veya silmeyiniz.

5

GÜNLÜK BAKIMLA İLİŞKİLİ UYARILAR

UYARI

1. Bellek yedek pilinin değiştirilmesi

Bellek yedek pilleri değiştirilirken, makineye (CNC) giden elektrik gücünü açık durumda tutun ve makineye acil durdurma uygulayın. Bu çalışma makine çalışır durumda ve kabin açıkken yapıldığından, yalnızca onaylanmış güvenlik ve bakım eğitimi almış personel bu çalışmayı yapabilir.

Pilleri değiştirirken, yüksek voltaj yüklü devrelere (yalıtım amaçlı bir kapakla işaretlenmiş  ve tutturulmuş) dokunmamaya dikkat edin).

Üstü kapalı olmayan yüksek voltaj yüklü devrelere dokunulması, çok tehlikeli elektrik çarpma riski taşır.

NOT

Dışarıdan güç uygulanmadığında bile programlar, ofsetler ve parametreler gibi verileri tutması gerektiğinden, CNC belleğinin içindekileri korumak için piller kullanılır.

Pil voltajı düşerse, makinenin operatör panosunda veya ekranında düşük pil voltajı alarmı görüntülenir.

Düşük pil voltajı alarmı görüntülendiğinde, pilleri bir hafta içinde değiştiriniz. Değiştirmeniz, CNC belleğinin içindekileri kaybedilir.

Pil değiştirme prosedürüne ilişkin ayrıntılar için kullanım kılavuzunun bakım bölümüne bakınız.

UYARI**2. Mutlak pulse coder pilinin değiştirilmesi**

Bellek yedek pilleri değiştirilirken, makineye (CNC) giden elektrik gücünü açık durumda tutun ve makineye acil durdurma uygulayın. Bu çalışma makine çalışır durumda ve kabin açıkken yapıldığından, yalnızca onaylanmış güvenlik ve bakım eğitimi almış personel bu çalışmayı yapabilir.

Pilleri değiştirirken, yüksek voltaj yüklü devrelere (yalıtım amaçlı bir kapakla işaretlenmiş  ve tutturulmuş) dokunmamaya dikkat edin).

Üstü kapalı olmayan yüksek voltaj yüklü devrelere dokunulması, çok tehlikeli elektrik çarpma riski taşır.

NOT

Mutlak pulse coder, mutlak konumunu korumak için pilleri kullanır.

Pil voltajı düşerse, makinenin operatör panosunda veya ekranında düşük pil voltajı alarmı görüntülenir.

Düşük pil voltajı alarmı görüntülendiğinde, pilleri bir hafta içinde değiştiriniz. Değiştirmeniz, pulse coder tarafından tutulan mutlak konum verileri kaybedilir.

Pil değiştirme prosedürüne ilişkin ayrıntılar için FANUC Servo Motor α i Series (B-65285EN) bakım kılavuzuna bakınız.

UYARI**3. Sigortanın değiştirilmesi**

Bazı birimler için, operatör kılavuzundaki veya programlama kılavuzundaki günlük bakımla ilgili bölümde, sigorta değiştirme prosedürü açıklanmıştır.

Bununla birlikte, yanmış bir sigortayı değiştirmeden önce, sigortanın yanma nedenini saptamak ve ortadan kaldırmak gereklidir.

Bu nedenle, yalnızca onaylanmış güvenlik ve bakım eğitimi almış personel bu çalışmayı yapabilir.

Kabin açıkken bir sigortayı değiştirirken, yüksek voltaj yüklü devrelere (yalıtım amaçlı bir kapakla işaretlenmiş ⚠ ve tutturulmuş) dokunmamaya dikkat edin).

Üstü kapalı olmayan yüksek voltaj yüklü devrelere dokunulması, çok tehlikeli elektrik çarpma riski taşır.

GÜVENLİK ÖNLEMLERİ g-2

I. GENEL

1. GENEL	3
1.1 CNC MAKİNEİNİN GENEL İŞLEM AKIŞI	6
1.2 BU KILAVUZUN OKUNMASIYLA İLGİLİ DİKKAT EDİLECEKLER	8
1.3 ÇEŞİTLİ TÜRDEKİ VERİLERLE İLGİLİ DİKKAT UYARILARI	8

II. PROGRAMLAMA

1. GENEL	11
1.1 İŞ PARÇASI PARÇALARI BOYUNCA TAKIM HAREKET ŞEKLİ-ENTERPOLASYON	12
1.2 İLERLEME-İLERLEME FONKSİYONU	14
1.3 PARÇA ÇİZİMİ VE TAKIM HAREKETİ	15
1.3.1 Referans Noktası (Makineye Özel Konum)	15
1.3.2 Parça Çizimiyle İlgili Koordinat Sistemi ve CNC Tarafından Belirtilen Koordinat Sistemi – Koordinat Sistemi	16
1.3.3 Takımı Hareket Ettirmek için Komut Boyutlarının Gösterilmesi – Mutlak, Eklemeli Komutlar	19
1.4 KESME HIZI – İŞ MİLİ HIZI FONKSİYONU	21
1.5 ÇEŞİTLİ PARÇA İŞLEMELER İÇİN KULLANILAN TAKIMIN SEÇİMİ – TAKIM FONKSİYONU	22
1.6 MAKİNE İŞLEMLERİ İÇİN KOMUT – ÇEŞİTLİ FONKSİYON	22
1.7 PROGRAM YAPILANIŞI	23
1.8 KOMPANZASYON FONKSİYONU	26
1.9 TAKIM HAREKET ARALIĞI – DARBE	27
2. KONTROL EDİLEN EKSENLER	28
2.1 KONTROL EDİLEN EKSENLER	29
2.2 EKSENLERİN ADLARI	29
2.3 ARTIŞ SİSTEMİ	30
2.4 MAKSİMUM DARBE	31
3. ÖN HAZIRLIK FONKSİYONU (G FONKSİYONU)	32
4. ENTERPOLASYON FONKSİYONLARI	36
4.1 YERLEŞTİRME (G00)	37
4.2 DOĞRUSAL ENTERPOLASYON (G01)	39
4.3 DAİRESEL ENTERPOLASYON (G02, G03)	40
4.4 KUTUPSAL KOORDİNAT ENTERPOLASYONU (G12.1, G13.1)	44
4.5 SİLİNDİRİK ENTERPOLASYON (G07.1)	48
4.6 SABİT HATVELİ DİŞ ÇEKME (G32)	52
4.7 SÜREKLİ DİŞ ÇEKME	56
4.8 BİRDEN FAZLA DİŞ ÇEKME	57
4.9 ATLAMA FONKSİYONU (G31)	59
4.10 TORK SINIRI ATLAMASI (G31 P99)	61

5. İLERLEME FONKSİYONLARI	63
5.1 GENEL	64
5.2 HIZLI TRAVERS	65
5.3 KESME BESLEMESİ	66
5.4 AYNI YERDE KALMA (G04)	68
6. REFERANS NOKTASI	69
6.1 REFERANS NOKTASINA GİTME	70
7. KOORDİNAT SİSTEMİ	73
7.1 MAKİNE KOORDİNAT SİSTEMİ	74
7.2 İŞ PARÇASI KOORDİNAT SİSTEMİ	75
7.2.1 İş Parçası Koordinat Sistemi Ayarlama	75
7.2.2 İş Parçası Koordinat Sistemi Seçme	77
7.2.3 İş Parçası Koordinat Sistemini Değiştirme	78
7.2.4 İş Parçası Koordinat Sistemi Önceden Ayarlama (G92.1)	80
7.2.5 İş Parçası Koordinat Sistemi Kaydırma	82
7.3 YEREL KOORDİNAT SİSTEMİ	83
7.4 DÜZLEM SEÇİMİ	85
8. KOORDİNAT DEĞERİ VE BOYUT	86
8.1 MUTLAK VE EKLEMELİ PROGRAMLAMA (G90, G91)	87
8.2 İNÇ/METRİK DÖNÜŞÜM (G20, G21)	88
8.3 ONDALIK BASAMAK PROGRAMLAMA	89
8.4 ÇAP VE YARIÇAP PROGRAMLAMA	90
9. İŞ MİLİ HIZI FONKSİYONU	91
9.1 İŞ MİLİ HIZININ BİR KODLA BELİRTİLMESİ	92
9.2 İŞ MİLİ HIZI DEĞERİNİN DOĞRUDAN BELİRTİLMESİ (S5-BASAMAK KOMUTU)	92
9.3 SABİT YÜZEY HIZI KONTROLÜ (G96, G97)	93
10.TAKIM FONKSİYONU (T FONKSİYONU)	97
10.1 TAKIM SEÇİMİ	98
10.2 TAKIM ÖMRÜ YÖNETİMİ	99
10.2.1 Takım Ömrü Verisi Programı	99
10.2.2 Takım Ömrünün Sayılması	102
10.2.3 İşleme Programında bir Takım Grubunun Belirtilmesi	103
11.YARDIMCI FONKSİYON	104
11.1 YARDIMCI FONKSİYON (M FONKSİYONU)	105
11.2 TEK BİR BLOK İÇERİSİNDE BİRDEN ÇOK M KOMUTU	106
11.3 İKİNCİ YARDIMCI FONKSİYONLAR (B KODLARI)	107
12.PROGRAM YAPILANIŞI	108
12.1 PROGRAM BÖLÜMLERİ HARİCİNDEKİ PROGRAM BİLEŞENLERİ	110
12.2 PROGRAM BÖLÜMÜ YAPILANIŞI	113
12.3 ALT PROGRAM (M98, M99)	119

13.PROGRAMLAMAYI BASİTLEŞTİREN FONKSİYONLAR	122
13.1 HAZIR ÇEVİRİM (G90, G92, G94)	123
13.1.1 Dış Çap/İç Çap Kesici Hazır Çevrim (G90)	123
13.1.2 Dış Çekme Çevrimi (G92)	125
13.1.3 Kenar Tornalama Çevrimi (G94)	128
13.1.4 Hazır Çevrimlerin Kullanımı (G90, G92, G94)	131
13.2 ÇOKLU TEKRARLI ÇEVİRİM (G70 – G76)	133
13.2.1 Tornalamada Madde Çıkarma (G71)	133
13.2.2 Yüz Açmada Madde Çıkarma (G72)	135
13.2.3 Yol Tekrarı (G73)	136
13.2.4 Bitirme Çevrimi (G70)	137
13.2.5 Kenar Gaga Delik Açma Çevrimi (G74)	140
13.2.6 Dış Çap/İç Çap Delik Açma Çevrimi (G75)	141
13.2.7 Çoklu Dış Çekme Çevrimi (G76)	142
13.2.8 Çoklu Tekrarlı Çevrim İle İlgili Notlar (G70 – G76)	146
13.3 DOĞRUDAN ÇİZİM BOYUT PROGRAMLAMASI	147
14.KOMPANZASYON FONKSİYONU	152
14.1 TAKIM OFSETİ	153
14.1.1 Takım Geometri Ofseti ve Takım Aşınma Ofseti	153
14.1.2 Takım Ofseti için T Kodu	154
14.1.3 Takım seçimi	154
14.1.4 Ofset numarası	154
14.1.5 Ofset	155
14.1.6 Takım Konum Ofseti Uygulandığında G53, G28 ve G30 Komutları	158
14.2 TAKIM UCU RADYUS KOMPANZASYONUNA GENEL BAKIŞ	161
14.2.1 Hayali Takım Ucu	161
14.2.2 Hayali Takım Ucu Yönü	163
14.2.3 Ofset Numarası ve Ofset Değeri	164
14.2.4 Çalışma Konumu ve Hareket Komutu	166
14.2.5 Takım Ucu Radyus Kompanzasyonu Hakkında Notlar	171
14.3 TAKIM UCU RADYUS KOMPANZASYONU AYRINTILARI	174
14.3.1 Genel	174
14.3.2 Başlatmada Takım Hareketi	176
14.3.3 Ofset Modunda Takım Hareketi	178
14.3.4 Ofset Modu İptalinde Takım Hareketi	191
14.3.5 Çakışma Kontrolü	194
14.3.6 Takım Ucu Radyus Kompanzasyonu ile Fazla Kesme	199
14.3.7 Pah Kırma ve Köşe Yaylarında Düzeltme	200
14.3.8 MDI'dan Giriş Komutu	202
14.3.9 Ofset Çalışmaları için Genel Önlemler	203
14.3.10 Takım Ucu Radyus Kompanzasyon Modunda G53, G28, G30 ve G31 Komutları	204
14.4 TAKIM KOMPANZASYON DEĞERLERİ, KOMPANZASYON DEĞERLERİNİN SAYISI VE PROGRAMDAN DEĞERLER GİRME (G10)	213
14.4.1 Takım Kompanzasyonu ve Takım Kompanzasyonu Sayısı	213
14.4.2 Takım Ofset Değerinin Değiştirilmesi (Programlanabilir Veri Girişi) (G10)	214
15.ÖZEL MAKRO	215
15.1 DEĞİŞKENLER	216
15.2 SİSTEM DEĞİŞKENLERİ	220
15.3 ARİTMETİK VE MANTIKSAL İŞLEM	227
15.4 MAKRO YÖNERGELERİ VE NC YÖNERGELERİ	232



15.5	GENİŞLEME VE TEKRARLAMA	233
15.5.1	Koşulsuz Genişleme (GOTO Yönergesi)	233
15.5.2	Koşullu Genişleme (IF Yönergesi)	234
15.5.3	Tekrarlama (WHILE Yönergesi)	235
15.6	MAKRO ÇAĞRI	238
15.6.1	Kolay Çağrı (G65)	239
15.6.2	Modsal Çağrı (G66)	243
15.6.3	G Kodu Kullanılarak Makro Açılması	245
15.6.4	M Kodu Kullanılarak Makro Çağrı	246
15.6.5	M Kodu Kullanılarak Alt Program Çağırma	247
15.6.6	T Kodu Kullanılarak Alt Program Çağırma	248
15.6.7	Örnek Program	249
15.7	MAKRO YÖNERGELERİNİ İŞLEME	251
15.8	ÖZEL MAKRO PROGRAMLARINI KAYDETME	253
15.9	SINIRLAMALAR	254
15.10	HARİCİ ÇIKIŞ KOMUTLARI	255
15.11	KESME TİPİ ÖZEL MAKRO	259
15.11.1	Belirtme Yöntemi	260
15.11.2	Fonksiyonun Ayrıntıları	261
16.	PROGRAMLANABİLİR PARAMETRE GİRİŞİ (G10)	268
17.10/11	SERİSİ ŞERİT BİÇİMİ İLE BELLEK İŞLEMİ	271
17.1	10/11 SERİSİ ŞERİT BİÇİMİ İÇİN ADRESLER VE TANIMLANABİLİR DEĞERLER ARALIĞI	272
17.2	EŞİT HATVELİ DİŞ ÇEKME	273
17.3	ALT PROGRAM ÇAĞIRMA	274
17.4	HAZIR ÇEVİRİM	275
17.5	ÇOKLU TEKRARLI HAZIR TORNALAMA ÇEVİRİMİ	276
18.	EKSEN KONTROL FONKSİYONU	278
18.1	DÖNER EKSEN ROLL-OVER	279
19.	MODEL VERİSİ GİRİŞ FONKSİYONU	280
19.1	MODEL MENÜSÜNÜN GÖRÜNTÜLENMESİ	281
19.2	MODEL VERİ EKRANI	285
19.3	MODEL VERİ GİRİŞ FONKSİYONU İÇİN KULLANILACAK OLAN KARAKTERLER VE KODLAR	289





III. İŞLEM

1.	GENEL	293
1.1	MANÜEL İŞLEM	294
1.2	PROGRAMLAMA İLE TAKIM HAREKETİ – OTOMATİK İŞLEM	296
1.3	OTOMATİK İŞLEM	297
1.4	BİR PROGRAMIN TEST EDİLMESİ	299
1.4.1	Makineyi Çalıştırarak Kontrol Etme	299
1.4.2	Makineyi Çalıştırmadan Konum Gösterim Değişiminin Görüntülenmesi	300
1.5	BİR PARÇA PROGRAMININ DÜZENLENMESİ	301

1.6	VERİNİN GÖRÜNTÜLENMESİ VE AYARLANMASI	302
1.7	GÖRÜNTÜ	305
1.7.1	Program Görüntüsü	305
1.7.2	Geçerli Konum Görüntüsü	306
1.7.3	Alarm Görüntüsü	306
1.7.4	Parça Sayım Görüntüsü, Yürütme Süresi Görüntüsü	307
1.7.5	Grafik Görüntüsü (Bkz. Bölüm III-12)	308
1.8	VERİ ÇIKIŞI	309
2.	İŞLETİMSEL CİHAZLAR	310
2.1	AYARLAMA VE EKCRAN BİRİMLERİ	311
2.1.1	9" Siyah Beyaz CRT/MDI Birimi	312
2.1.2	7.2" Siyah Beyaz LCD/MDI Birimi	312
2.1.3	MDI Tuş Konumu	313
2.2	KLAVYENİN AÇIKLAMASI	314
2.3	FONKSİYON TUŞLARI VE YAZILIM TUŞLARI	316
2.3.1	Genel Ekran İşlemleri	316
2.3.2	Fonksiyon Tuşları	317
2.3.3	Yazılım Tuşları	318
2.3.4	Tuş Girişi ve Giriş Arabelleği	334
2.3.5	Uyarı Mesajları	335
2.3.6	Yazılım Tuşu Yapılanışı	335
2.4	HARİCİ I/O CİHAZLARI	336
2.4.1	FANUC Handy File	338
2.5	GÜÇ AÇIK/KAPALI	339
2.5.1	Gücün açılması	339
2.5.2	Gücün Açık Olduğu Durumda Ekran	340
2.5.3	Güç Kesme	341
3.	MANÜEL İŞLEM	342
3.1	MANÜEL OLARAK REFERANSA GİTME	343
3.2	JOG İLERLEME	345
3.3	EKLEMELİ İLERLEME	347
3.4	EL ÇARKI İLE İLERLEME	348
3.5	MANÜEL MUTLAK AÇIK VE KAPALI	351
4.	OTOMATİK İŞLEM	356
4.1	BELLEK İŞLEMİ	357
4.2	MDI İŞLEMİ	360
4.3	PROGRAM YENİDEN BAŞLATMA	363
4.4	ZAMANLAMA FONKSİYONU	371
4.5	ALT PROGRAM ÇAĞIRMA FONKSİYONU (M198)	376
4.6	EL ÇARKI İLE YARIDA KESME	378
4.7	İKİZ GÖRÜNTÜ	381
4.8	MANÜEL MÜDAHALE VE GERİ DÖNDÜRME	383
4.9	DNC İŞLEMİ	385

5. TEST İŞLEMİ	387
5.1 MAKİNE KİLİDİ VE YARDIMCI FONKSİYON KİLİDİ	388
5.2 İLERLEME HIZININ YÜZDESEL AYARI	390
5.3 ÇABUK HAREKET YÜZDESEL AYARI	391
5.4 KURU ÇALIŞMA	392
5.5 TEK BLOK	393
6. GÜVENLİK FONKSİYONLARI	396
6.1 ACİL KAPATMA	397
6.2 AŞIRI HAREKET	398
6.3 DEPOLANMIŞ DARBE KONTROLÜ	399
6.4 AYNA VE PUNTA KORUMA ALANLARI	403
7. ALARM VE ÖZ TEŞHİS (DIAGNOSTIC) FONKSİYONLARI	410
7.1 ALARM GÖRÜNTÜLEME	411
7.2 ALARM GEÇMİŞİNİN GÖRÜNTÜLENMESİ	413
7.3 ÖZ TEŞHİS (DIAGNOSTIC) EKRANIYLA KONTROL ETME	414
8. VERİ GİRİŞ/ÇIKIŞI	417
8.1 DOSYALAR	418
8.2 DOSYA ARAMASI	420
8.3 DOSYA SİLME	422
8.4 PROGRAM GİRİŞİ/ÇIKIŞI	423
8.4.1 Program Girilmesi	423
8.4.2 Program Çıkarılması	426
8.5 OFSET VERİLERİ GİRİŞİ VE ÇIKIŞI	428
8.5.1 Ofset Verilerinin Girilmesi	428
8.5.2 Ofset Verilerinin Çıkarılması	429
8.6 PARAMETRELERİN VE ARALIK HATASI KOMPAZASYON VERİLERİNİN GİRİLMESİ VE ÇIKARILMASI	430
8.6.1 Parametrelerin Girilmesi	430
8.6.2 Parametrelerin Çıkarılması	431
8.6.3 Aralık Hatası Kompanzasyon Verilerinin Girilmesi	432
8.6.4 Aralık Hatası Kompanzasyon Verilerinin Çıkarılması	433
8.7 ÖZEL MAKRO ORTAK DEĞİŞKENLERİNİN GİRİLMESİ/ÇIKARILMASI	434
8.7.1 Özel makro ortak değişkenlerinin girilmesi	434
8.7.2 Özel makro ortak değişkenlerinin çıkarılması	435
8.8 DİSKET DİZİNİNİ GÖRÜNTÜLEME	436
8.8.1 Dizin Görüntüleme	437
8.8.2 Dosyaları Okuma	440
8.8.3 Programların Çıkarılması	441
8.8.4 Dosyaları Silme	442
8.9 BELİRTİLEN BİR GRUP İÇİN BİR PROGRAM LİSTESİ ÇIKARMA	444
8.10 I/O EKRANINDA VERİ GİRİŞİ/ÇIKIŞI	445
8.10.1 Giriş/Çıkışla İlişkili Parametreleri Ayarlama	446
8.10.2 Programların Girilmesi ve Çıkarılması	447
8.10.3 Parametrelerin Girilmesi ve Çıkarılması	451
8.10.4 Ofset Verilerinin Girilmesi ve Çıkarılması	453
8.10.5 Özel Makro Ortak Değişkenlerinin Çıkarılması	455

8.10.6	Disket Dosyalarının Girilmesi ve Çıkarılması	456
9.	PROGRAMLARI DÜZENLEME	461
9.1	KELİME EKLEME, DEĞİŞTİRME VE SİLME	462
9.1.1	Kelime Arama	463
9.1.2	Bir Programın Başlangıcına Gitme	465
9.1.3	Bir Kelime Ekleme	466
9.1.4	Kelime Değiştirme	467
9.1.5	Kelime Silme	468
9.2	BLOKLARI SİLME	469
9.2.1	Bir Bloğu Silme	469
9.2.2	Birden Çok Bloğu Silme	470
9.3	PROGRAM NUMARASINI ARAMA	472
9.4	SIRA NUMARASINI ARAMA	473
9.5	PROGRAMLARI SİLME	475
9.5.1	Tek Bir Program Silme	475
9.5.2	Tüm Programları Silme	475
9.5.3	Bir Aralık Belirterek Birden Fazla Programı Silme	476
9.6	GENİŞLETİLMİŞ PARÇA PROGRAM DÜZENLEME FONKSİYONU	477
9.6.1	Tüm Programı Kopyalama	478
9.6.2	Bir Programın Parçasını Kopyalama	479
9.6.3	Bir Programın Parçasını Taşıma	480
9.6.4	Program Birleştirme	481
9.6.5	Kopyalama, Taşıma ve Birleştirme için Tamamlayıcı Açıklama	482
9.6.6	Kelimelerin ve Adreslerin Değiştirilmesi	484
9.7	ÖZEL MAKROLARI DÜZENLEME	486
9.8	ARKA PLANDA DÜZENLEME	487
9.9	PAROLA FONKSİYONU	488
10.	PROGRAMLARI YARATMA	490
10.1	PROGRAMLARIN MDI PANOSU KULLANILARAK YARATILMASI	491
10.2	SIRA NUMARALARININ OTOMATİK OLARAK EKLENMESİ	492
10.3	PROGRAMLARI TEACH MODUNDA YARATMA (PLAYBACK)	494
10.4	GRAFİK FONKSİYONUyla GÖRÜŞMELİ PROGRAMLAMA	497
11.	VERİLERİN AYARLANMASI VE GÖRÜNTÜLENMESİ	501
11.1	FONKSİYON TUŞU  İLE GÖRÜNTÜLENEN EKРАНLAR	509
11.1.1	İş Parçası Koordinat Sisteminde Konum Ekranı	509
11.1.2	İlgili Koordinat Sisteminde Konum Ekranı	510
11.1.3	Genel Konum Ekranı	512
11.1.4	İş Parçası Koordinat Sisteminin Önceden Ayarlanması	513
11.1.5	Gerçek İlerleme Hızı Gösterimi	514
11.1.6	Yürütme Süresi ve Parça Sayımı Gösterimi	516
11.1.7	İşletim Monitör Ekranı	517
11.2	FONKSİYON TUŞU  İLE GÖRÜNTÜLENEN EKРАНLAR (MEMORY MODUNDA VEYA MDI MODUNDA)	519
11.2.1	Program İçeriği Görüntüleme	520
11.2.2	Mevcut Blok Gösterim Ekranı	521
11.2.3	Sıradaki blok gösterim ekranı	522
11.2.4	Program Kontrol Ekranı	523

11.2.5	MDI İşlemi için Program Ekranı	524
11.3	FONKSİYON TUŞU  İLE GÖRÜNTÜLENEN EKРАНLAR (EDIT MODUNDA) ..	525
11.3.1	Kullanılan Belleğin ve Bir Programlar Listesinin Görüntülenmesi	526
11.3.2	Belirli bir Grup için bir Program Listesinin Görüntülenmesi	529
11.4	FONKSİYON TUŞU  İLE GÖRÜNTÜLENEN EKРАНLAR	532
11.4.1	Takım Ofset Verisinin Ayarlanması ve Görüntülenmesi	533
11.4.2	Takım Ofset değerinin doğrudan girişi	536
11.4.3	Ofset değerinin sayaç girişi	538
11.4.4	İş parçası Koordinat Sistemi Değişirme Miktarının Ayarlanması	539
11.4.5	Ayar Verilerinin Görüntülenmesi ve Girilmesi	541
11.4.6	Sıra numarasının karşılaştırması ve durdurma	543
11.4.7	Yürütme Süresi, Parça Sayımı ve Sürenin Görüntülenmesi ve Ayarlanması	545
11.4.8	İş Parçası Merkez Ofseti Değerinin Görüntülenmesi ve Ayarlanması	547
11.4.9	Ölçülen İş Parçası Merkez Ofsetinin Doğrudan Girişi	548
11.4.10	Özel Makro Ortak Değişkenlerin Görüntülenmesi ve Ayarlanması	550
11.4.11	Yazılım Operatörü Panelinin Görüntülenmesi ve Ayarlanması	551
11.4.12	Takım Ömrü Yönetim Verisinin Görüntülenmesi ve Ayarlanması	553
11.5	FONKSİYON TUŞU  İLE GÖRÜNTÜLENEN EKРАНLAR	556
11.5.1	Parametrelerin Görüntülenmesi ve Ayarlanması	557
11.5.2	Aralık Hatası Kompanzasyon Verisinin Görüntülenmesi ve Ayarlanması	559
11.6	VERİ AYARLAMASI VEYA GİRİŞ/ÇIKIŞ İŞLEMİ İÇİN PROGRAM NUMARASI, SIRA NUMARASI VE DURUM VE UYARI MESAJLARININ GÖRÜNTÜLENMESİ	561
11.6.1	Program Numarası ve Sıra Numarasının Görüntülenmesi	561
11.6.2	Veri Ayarlaması veya Giriş/Çıkış İşlemi İçin Durum ve Uyarıların Görüntülenmesi	562
11.7	FONKSİYON TUŞU  İLE GÖRÜNTÜLENEN EKРАНLAR	564
11.7.1	Harici Operatör Mesaj Geçmişi Ekranı	564
11.8	EKRANIN TEMİZLENMESİ	566
11.8.1	CRT Ekran Gösterimini Siliniz	566
11.8.2	Otomatik Silme Ekranı Gösterimi	567
12.GRAFİK FONKSİYONU	568	
12.1	GRAFİK GÖRÜNTÜLEME	569
12.2	DİNAMİK GRAFİK	574
13.YARDIM (HELP) FONKSİYONU	575	
IV. MANUAL GUIDE 0i	581	
1. MANUAL GUIDE 0i	583	
1.1	GENEL BAKIŞ	584
1.2	GİRİŞ	585
1.3	PROGRAM YARATMA İŞLEMLERİ	586
1.3.1	Başlatma	586
1.3.2	Başlatma	587
1.3.3	Yeni bir Parça Program Yaratma	588
1.3.4	İşlem Yardımı	590
1.3.5	G-kodu Yardımı	592
1.3.6	M-kodu Yardımı	595

1.4	HAZIR ÇEVİRİM PARÇA İŞLEME	597
1.4.1	İşletim	598
1.4.2	Her Bir Hazır Çevrime İlişkin Veriler	600
1.5	KONTUR PROGRAMLAMA	607
1.5.1	Kontur Programlama İşlemleri	608
1.5.2	Kontur Şekil Verilerinin Ayrıntıları	617
1.5.3	Kontur Hesaplama Ayrıntıları	619
1.5.4	Yardımcı Hesaplamanın Ayrıntıları	630
1.5.5	Diğerleri	640
1.6	PARAMETRE	642
1.7	ALARMLAR	649

V. BAKIM

1.	PİL DEĞİŞTİRME YÖNTEMİ	653
1.1	KONTROL BİRİMİ PİLİNİ DEĞİŞTİRME	654
1.2	MUTLAK PULSE CODER PİLİ	657
1.3	AYRI MUTLAK PULSE CODERLAR İÇİN PİL (6 V DC)	664

EK

A.	BANT KODU LİSTESİ	671
B.	FONKSİYON VE BANT BİÇİMİ LİSTESİ	674
C.	KOMUT DEĞERİ ARALIĞI	678
D.	NOMOGRAFLAR	681
D.1	HATALI DİŞ ÇEKİLEN UZUNLUK	682
D.2	HATALI DİŞ UZUNLUĞUNUN BASİT HESAPLAMASI	684
D.3	KÖŞEDE TAKIM YOLU	686
D.4	DAİRE KESME İŞLEMİNDE YARIÇAP YÖN HATASI	689
E.	GÜÇ AÇILDIĞINDA, SİLİNDİĞİNDE VE RESETLENDİĞİNDE DURUM	690
F.	KARAKTER KODLARI KARŞILIK TABLOSU	692
G.	ALARM LİSTESİ	693

I. GENEL

1

GENEL

Bu kılavuz hakkında

Bu kılavuz aşağıdaki bölümlerden oluşur:

I. GENEL

Bölüm düzeni, uygulanabilir modeller, ilişkili kılavuzlar ve bu kılavuzun okunmasına ilişkin notlar açıklanmıştır.

II. PROGRAMLAMA

Her bir fonksiyon açıklanmıştır: NC dilinde fonksiyon programlamak için kullanılan biçim, özellikler ve kısıtlamalar.

III. İŞLEM

Bir makinenin manüel ve otomatik olarak çalıştırılması, veri giriş ve çıkış prosedürleri ve bir programın düzenlenmesine ilişkin prosedürler açıklanmıştır.

IV. BAKIM

Pillerin değiştirilmesine ilişkin prosedürler açıklanmıştır.

EK

Şerit kodları, geçerli veri aralıkları ve hata kodları listelenmiştir.

Bu kılavuzda açıklanan bazı fonksiyonlar bazı ürünler için geçerli olmayabilir. Ayrıntılar için AÇIKLAMALAR kılavuzuna (B-63832EN) bakınız.

Bu kılavuzda, parametreler ayrıntılı olarak açıklanmamıştır. Bu kılavuzda sözü edilen parametrelerle ilgili ayrıntılar için parametrelere ilişkin kılavuza (B-63840EN) bakınız.

Bu kılavuzda, tüm isteğe bağlı fonksiyonlar açıklanmıştır. Makine üreticisi tarafından yazılan kılavuzda sisteminize eklenen seçeneklere bakınız.

Bu kılavuzda yer alan modeller ve kısaltmaları şunlardır:

Ürün adı	Kısaltmalar	
FANUC Series Oi Mate-TB	Oi Mate-TB	Series Oi Mate

Özel simgeler

Bu kılavuzda aşağıdaki simgeler kullanılmıştır:

- **IP**

X__ Y__ Z (PROGRAMLAMADA kullanılır) gibi bir eksen bileşimini gösterir.

- ;

Bir bloğun sonunu gösterir. Gerçekte, ISO kodu LF veya EIA kodu CR'ye karşılık gelir.

Series 0i-B/0i Mate-B'nin ilişkili kılavuzları

Aşağıdaki tabloda, Series 0i-B ve 0i Mate-B ile ilişkili kılavuzlar listelenmiştir. Bu kılavuz, bir yıldızla(*) gösterilmiştir.

Kılavuz adı	Özellik numarası	
DESCRIPTIONS	B-63832EN	
CONNECTION MANUAL (HARDWARE)	B-63833EN	
CONNECTION MANUAL (FUNCTION)	B-63833EN-1	
Series 0i-TB OPERATÖR KILAVUZU	B-63834TR	
Series 0i-MB OPERATÖR KILAVUZU	B-63844TR	
Series 0i Mate-TB OPERATÖR KILAVUZU	B-63854TR	*
Series 0i Mate-MB OPERATOR'S MANUAL	B-63864EN	
MAINTENANCE MANUAL	B-63835EN	
PARAMETER MANUAL	B-63840EN	
PMC		
PMC Ladder Language PROGRAMMING MANUAL	B-61863E	
PMC C Language PROGRAMMING MANUAL	B-61863E-1	

Servo Motor α i series'in ilişkili kılavuzları

Aşağıdaki tabloda, Servo Motor α i series ile ilişkili kılavuzlar listelenmiştir.

Kılavuz adı	Özellik numarası
FANUC AC SERVO MOTOR α i series DESCRIPTIONS	B-65262EN
FANUC AC SERVO MOTOR α i series PARAMETER MANUAL	B-65270EN
FANUC AC SPINDLE MOTOR α i series DESCRIPTIONS	B-65272EN
FANUC AC SPINDLE MOTOR α i series PARAMETER MANUAL	B-65280EN
FANUC SERVO AMPLIFIER α i series DESCRIPTIONS	B-65282EN
FANUC SERVO MOTOR α i series MAINTENANCE MANUAL	B-65285EN

Servo Motor β series'in ilişkili kılavuzları

Aşağıdaki tabloda, Servo Motor β series ile ilişkili kılavuzlar listelenmiştir.

Kılavuz adı	Özellik numarası
FANUC SERVO MOTOR β series DESCRIPTIONS	B-65232EN
FANUC SERVO MOTOR β series MAINTENANCE MANUAL	B-65235EN
FANUC SERVO MOTOR β series (I/O Link Option) DESCRIPTIONS	B-65245EN

1.1 CNC MAKİNENİN GENEL İŞLEM AKIŞI

Parçayı CNC makinesini kullanarak parça işlerken, önce programı hazırlayınız, sonra CNC makinesini programı kullanarak çalıştırınız.

- 1) Önce, CNC makinesini çalıştırmak için programı bir parça çiziminden hazırlayın.
Programın nasıl hazırlanacağı Bölüm II'de açıklanmıştır.
PROGRAMLAMA.
- 2) Program, CNC sistemine okunacaktır. Sonra, iş parçalarını ve takımları makineye takın ve takımları programlamaya göre çalıştırın. Son olarak, asıl parça işlemeyi gerçekleştirin.
CNC sisteminin nasıl çalıştırılacağı Bölüm III'te açıklanmıştır.
ÇALIŞTIRMA.

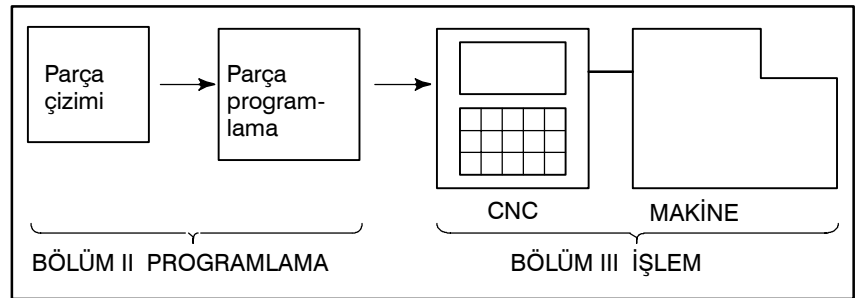

Asıl programlamadan önce, parçanın makinede nasıl işleneceğine ilişkin parça işleme planını yapınız.

Parça işleme planı

1. İş parçalarının parça işleme aralığının belirlenmesi
2. İş parçalarını makinesine takma yöntemi
3. Her kesme işleminde parça işleme sırası
4. Kesme takımları ve kesme koşulları

Her kesme işleminde kesme yöntemine karar veriniz.

Kesme işlemi	1	2	3
	Kenar kesme	Dış çap kesme	Oluk açma
1. Kesme yöntemi: Kaba Yarı Son			
2. Kesme takımları			
3. Kesme koşulları: İlerleme Hızı Kesme derinliği			
4. Takım yolu			

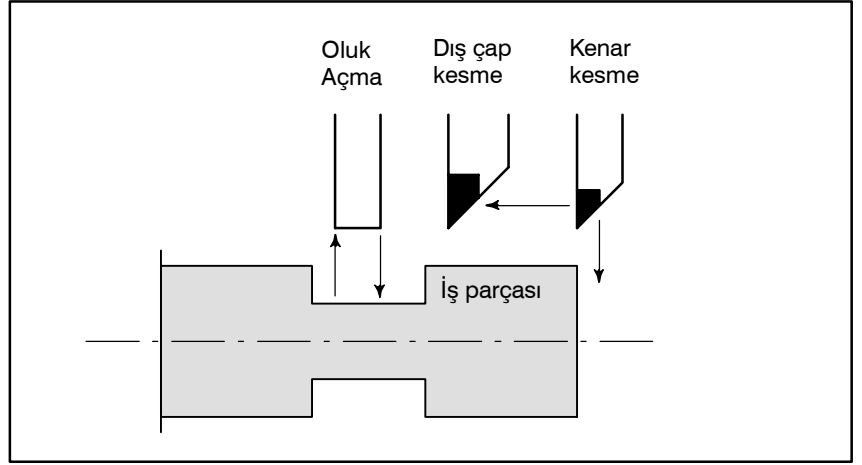

Her kesme için, takım yolunun programını ve iş parçası şekline göre kesme koşulunu hazırlayınız.

1.2 BU KILAVUZUN OKUNMASIYLA İLGİLİ DİKKAT EDİLECEKLER

DİKKAT

- 1 Bir CNC makine sisteminin fonksiyonu yalnızca CNC'ye değil, makine, manyetik kabini, servo sistemi, CNC, operatörün panoları, vb.'nin bileşimine dayalıdır. Tüm bileşimlere ilişkin fonksiyon, programlama ve işlemi açıklamak çok güçtür. Bu kılavuzda genel olarak bunlar CNC açısından açıklanmıştır. Bu nedenle, belirli bir CNC makinesine ilişkin ayrıntılar için, makine üreticisi tarafından yayımlanan ve bu kılavuza göre öncelikli olarak kabul edilmesi gereken kılavuza bakınız.
- 2 Okuyucunun gerekli bilgilere kolayca erişebilmesi için başlıklar sol kenar boşluğuna yerleştirilmiştir. Gerekli bilgileri bulurken, okuyucu bu başlıklar arasında arama yaparak zamandan kazanabilir.
- 3 Bu kılavuzda, donanım kullanımıyla ilgili mümkün olduğunca çok sayıda farklı ve makul yöntem açıklanmıştır. Kullanılmaması gereken tüm özellik, seçenek ve komut bileşimlerini ele alamamaktadır. İşlemlerin belirli bir bileşimi açıklanmadıysa, o bileşim denenmemelidir.

1.3 ÇEŞİTLİ TÜRDEKİ VERİLERLE İLGİLİ DİKKAT UYARILARI

DİKKAT

İşleme programları, parametreler, değişkenler vb. CNC biriminin iç kalıcı belleğinde depolanır. Genellikle, bu içerik makinenin kapatılıp açılması sonucunda kaybolmaz. Bununla birlikte, hatalı bir işlemin neden olduğu silmeler veya bir arızanın giderilmesi nedeniyle, kalıcı bellekte depolanan değerli verilerin silinmesi gereken bir durum oluşabilir. Bu tür kazalar olduğunda hızlı bir şekilde geri yükleyebilmek için, önceden çeşitli türde verilerin bir kopyasını yaratmanızı öneririz.

II. PROGRAMLAMA

1

GENEL



1.1 İŞ PARÇASI PARÇALARI BOYUNCA TAKIM HAREKET ŞEKLİ-ENTERPOLASYON

Takım düz çizgiler ve yaylar boyunca hareket ederek iş parçası parçaları şeklini oluşturur (Bkz. II-4).

Açıklamalar

- Düz bir çizgi boyunca takım hareketi

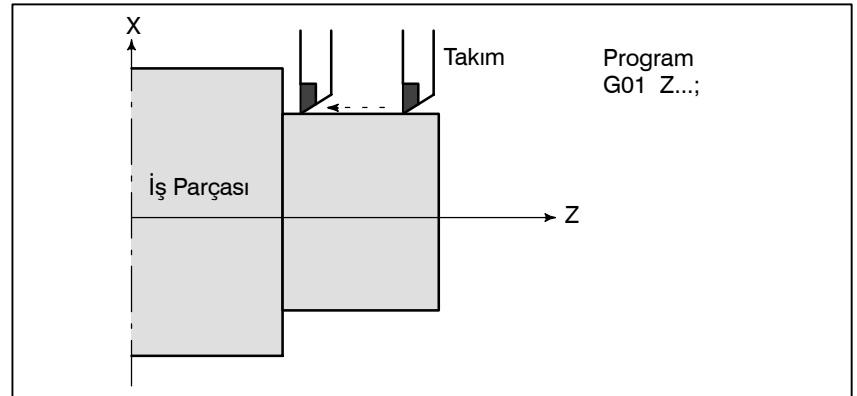

Şekil 1.1 (a) Z eksenine paralel düz çizgi boyunca takım hareketi

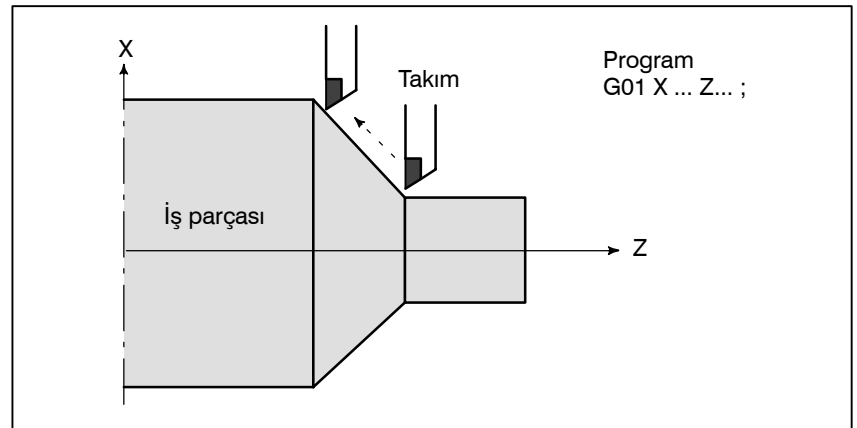

Şekil 1.1 (b) Uca doğru incelme çizgisi boyunca takım hareketi

- Bir yay boyunca takım hareketi

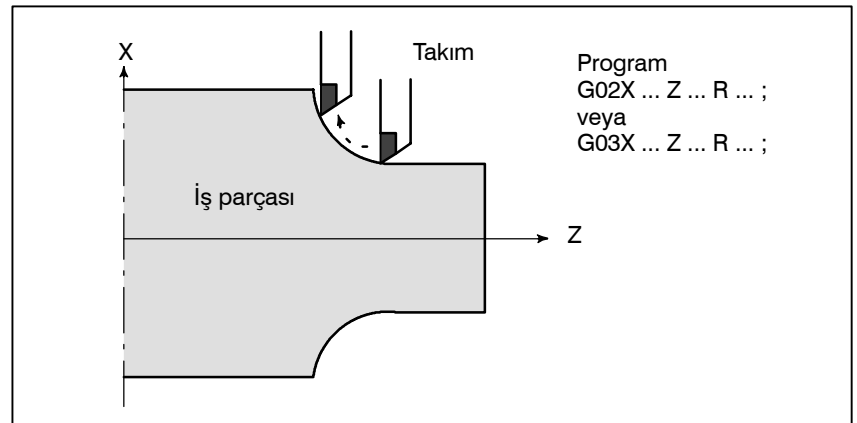

Şekil 1.1 (c) Bir yay boyunca takım hareketi

Enterpolasyon terimi, takımın yukarıda açıklandığı şekilde düz bir çizgi veya yay boyunca hareket ettiği bir işlem anlamına gelir. Programlanan G01, G02, ... komutlarının simgeleri ön hazırlık fonksiyonu olarak adlandırılır ve kontrol biriminde gerçekleşen enterpolasyonun tipini belirtir.

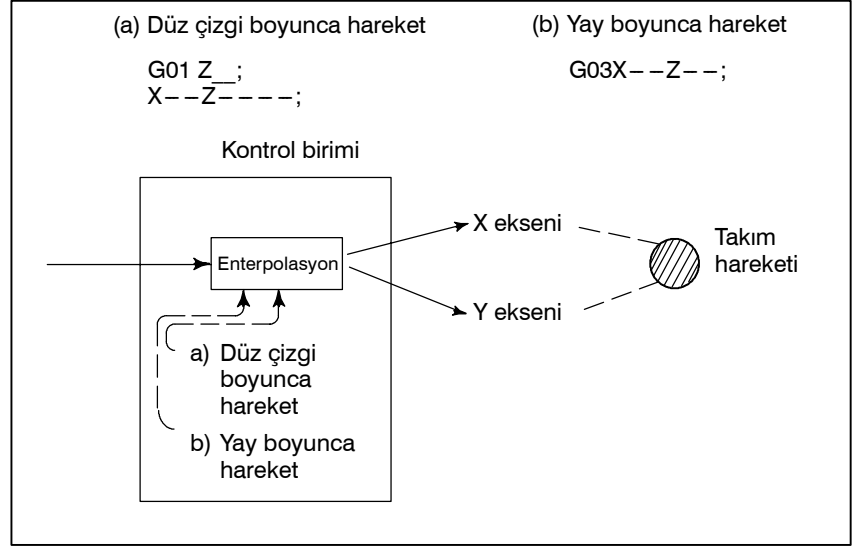

Şekil 1.1 (d) Enterpolasyon fonksiyonu

NOT

Bazı makineler takımlar yerine iş parçasını (iş mili) hareket ettirir ancak bu kılavuzda takımların iş parçasına doğru hareket ettirildikleri varsayılmıştır.

• Diş çekme

Dişler, takımın iş milinin dönüşüyle eşzamanlı olarak hareket ettirilmesi yoluyla açılabilir. Bir programda, diş çekme fonksiyonunu G32 ile belirtiniz.

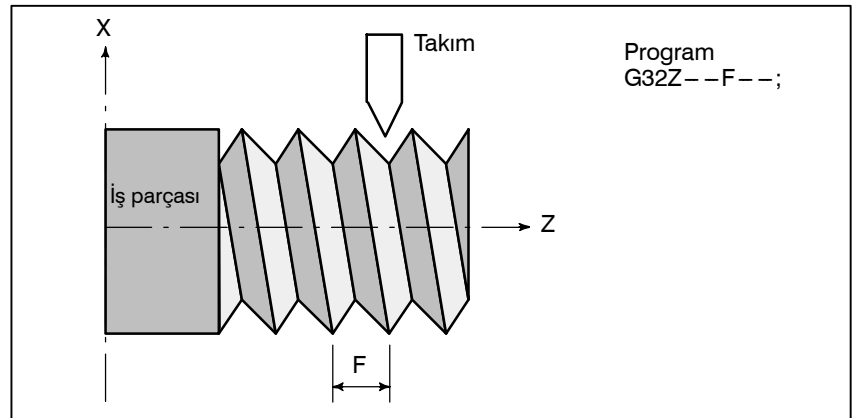

Şekil 1.1 (e) Düz diş çekme

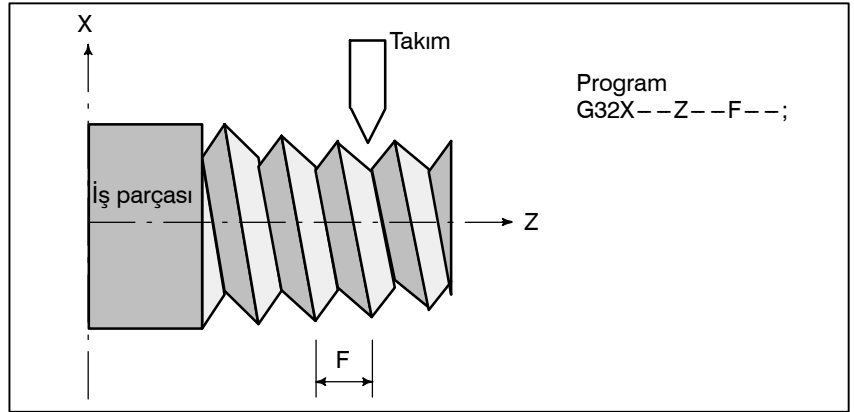

Şekil 1.1 (f) Uca doğru incelen diş çekme

1.2 İLERLEME- İLERLEME FONKSİYONU

Bir iş parçasını kesmek için takımın belirtilen bir hızda hareket ettirilmesi ilerleme olarak adlandırılır.

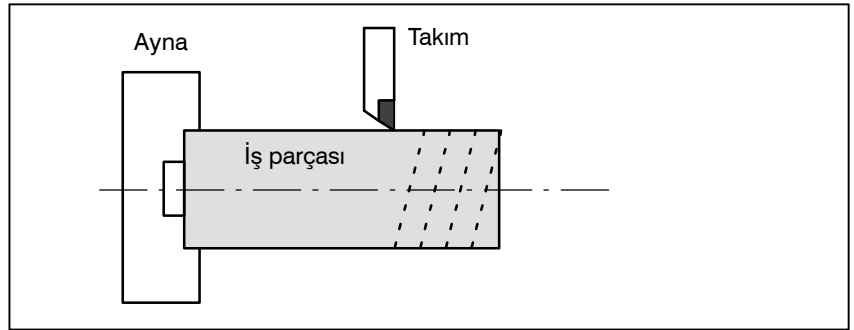

Şekil 1.2 İlerleme fonksiyonu

İlerleme hızları gerçek sayısal değerler kullanılarak belirtilebilir. Örneğin, iş parçası bir dönüş yaparken takımı 2 mm beslemek için aşağıdaki komut kullanılabilir:

F2.0

İlerleme hızına karar verme fonksiyonu ilerleme fonksiyonu olarak adlandırılır (Bkz. II-5).

1.3 PARÇA ÇİZİMİ VE TAKIM HAREKETİ

1.3.1 Referans Noktası (Makineye Özel Konum)

Bir CNC makinesi sabit bir konumla sağlanır. Normal olarak, ileride açıklandığı gibi takım değişikliği ve mutlak sıfır noktasının programlanması bu konumda gerçekleştirilir. Bu konum referans noktası olarak adlandırılır.

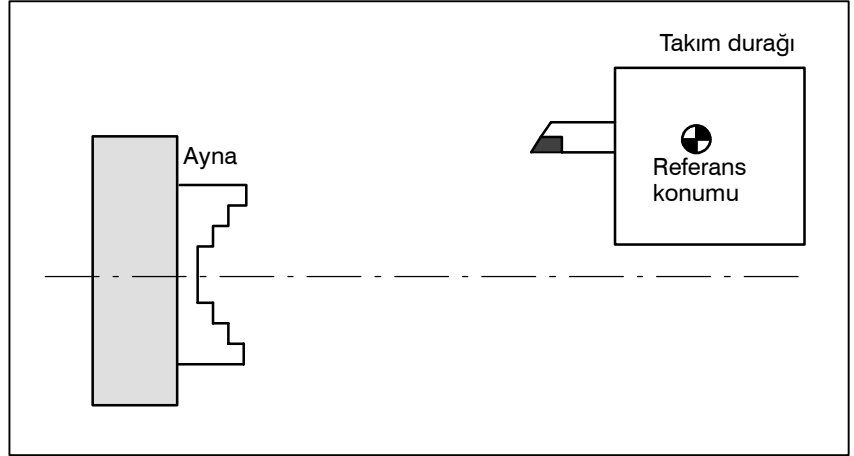

Şekil 1.3.1 Referans noktası

Açıklamalar

Takım referans noktasına iki yolla taşınabilir:

1. Manüel olarak referansa gitme (Bkz. III-3.1)
Referans noktasına gitme manüel düğme işlemiyle gerçekleştirilir.
2. Otomatik referans noktasına gitme (Bkz. II-6)
Genellikle, manüel olarak referansa gitme ilk önce makine çalıştırıldıktan sonra gerçekleştirilir. Sonrasında takım değişikliği için takımı referans noktası taşımak için, otomatik referans noktasına gitme fonksiyonu kullanılır.

1.3.2 Parça Çizimiyle İlgili Koordinat Sistemi ve CNC Tarafından Belirtilen Koordinat Sistemi – Koordinat Sistemi

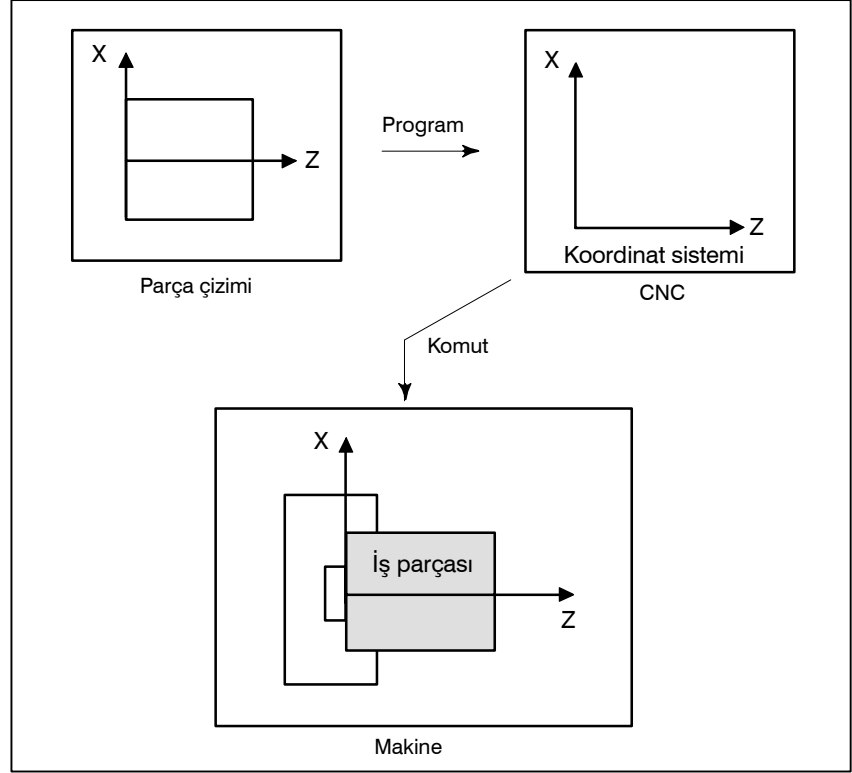

Şekil 1.3.2 (a) Koordinat sistemi

Açıklamalar

- Koordinat sistemi

Aşağıdaki iki koordinat sistemi farklı yerlerde belirtilir:
(Bkz. II-7)

1. Parça çizimi üzerinde koordinat sistemi
Koordinat sistemi parça çizimi üzerine yazılır. Program verileri olarak, bu koordinat sistemi üzerindeki koordinat değerleri kullanılır.
2. CNC tarafından belirtilen koordinat sistemi
Koordinat sistemi gerçek makine üzerinde hazırlanır. Bu, takımın geçerli konumundan ayarlanacak koordinat sisteminin sıfır noktasına olan mesafe programlanarak yapılabilir.

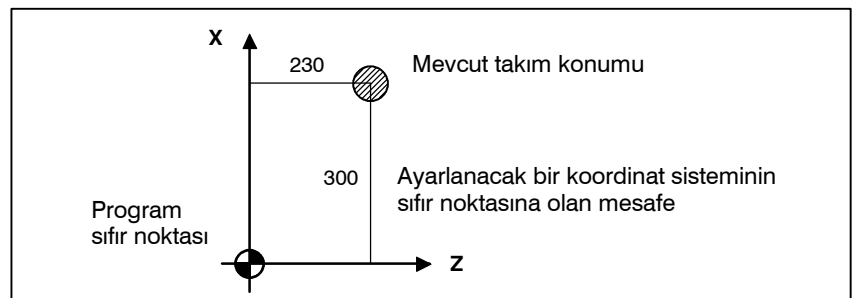

Şekil 1.3.2 (b) CNC tarafından belirtilen koordinat sistemi

Takım, parça çizimi üzerindeki koordinat sistemine göre üretilen komut programıyla uyumlu olarak CNC tarafından belirtilen koordinat sistemi üzerinde hareket eder ve bir iş parçasını çizim üzerindeki bir şekle göre keser.

Bu nedenle, iş parçasını çizimde belirtildiği gibi doğru şekilde kesmek için, iki koordinat sisteminin aynı konumda ayarlanması gerekir.

- İki koordinat sistemini aynı konumda ayarlama yöntemleri

Aşağıdaki yöntem genellikle aynı yerde iki koordinat sistemi tanımlamak için kullanılır.

1. Koordinat sıfır noktası ayna yüzünde ayarlandığında

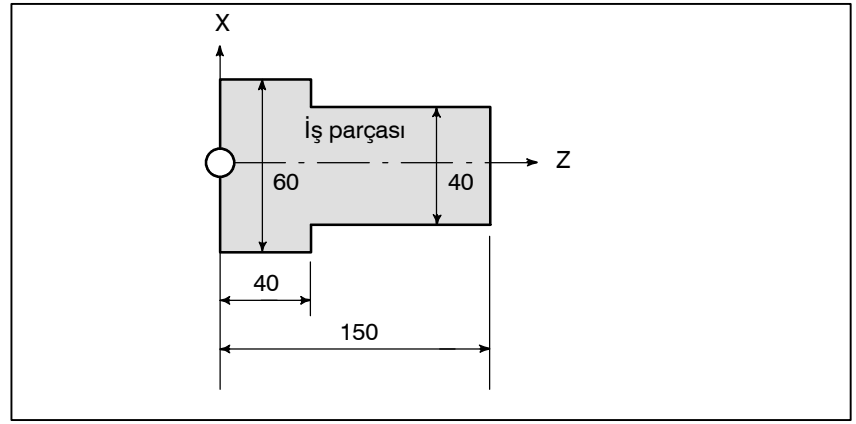

Şekil 1.3.2 (c) Parça çizimi üzerindeki koordinatlar ve boyutlar

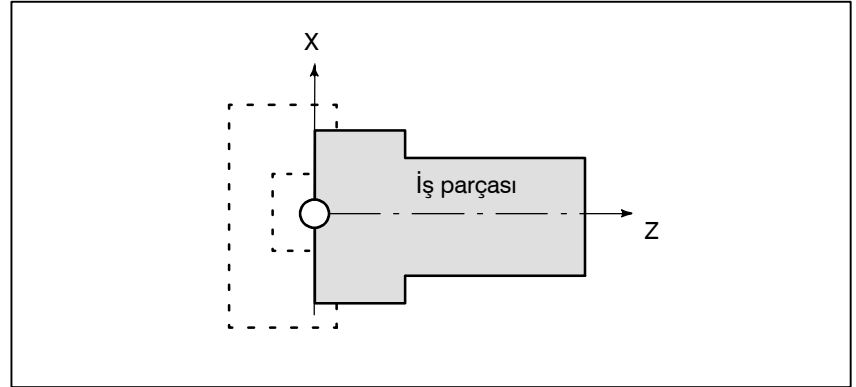

Şekil 1.3.2 (d) CNC tarafından belirtildiği şekilde torna tezgahı üzerindeki koordinat sistemi (parça çizimi üzerindeki koordinat sistemiyle uyuşacak şekilde yapılmıştır)

2. Koordinat sıfır noktası iş kenarında ayarlandığında

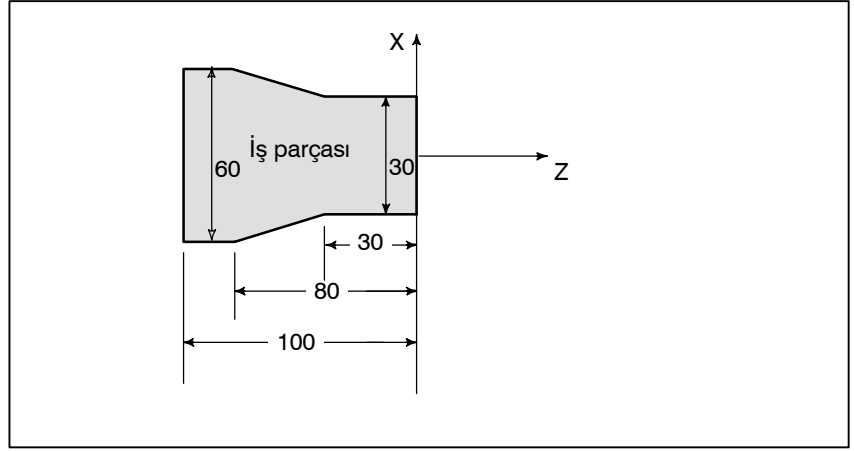

Şekil 1.3.2 (e) Parça çizimi üzerindeki koordinatlar ve boyutlar

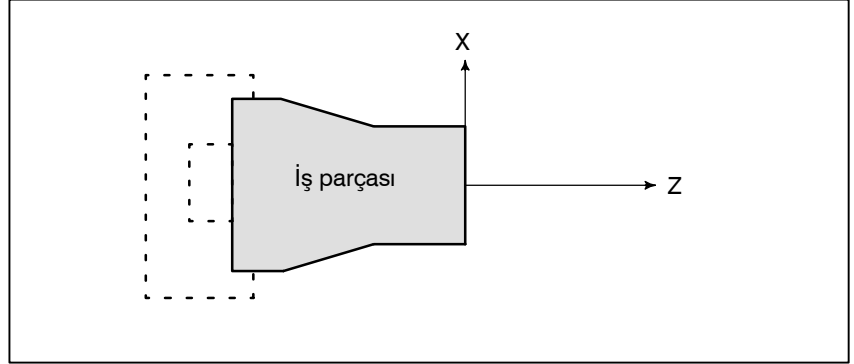

Şekil 1.3.2 (f) CNC tarafından belirtildiği şekilde torna tezgahı üzerindeki koordinat sistemi (parça çizimi üzerindeki koordinat sistemiyle uyuşacak şekilde yapılmıştır)

1.3.3

Takımı Hareket Ettirmek için Komut Boyutlarının Gösterilmesi – Mutlak, Eklemeli Komutlar

Açıklamalar

- **Mutlak komut**

Takımı hareket ettirmek için komut yöntemleri mutlak veya eklemeli belirlemeyle gösterilebilir (Bkz. II-8.1).

Takım, koordinat değerlerinin konumu olan "koordinat sisteminin sıfır noktasıyla aradaki mesafede" bir noktaya hareket eder.

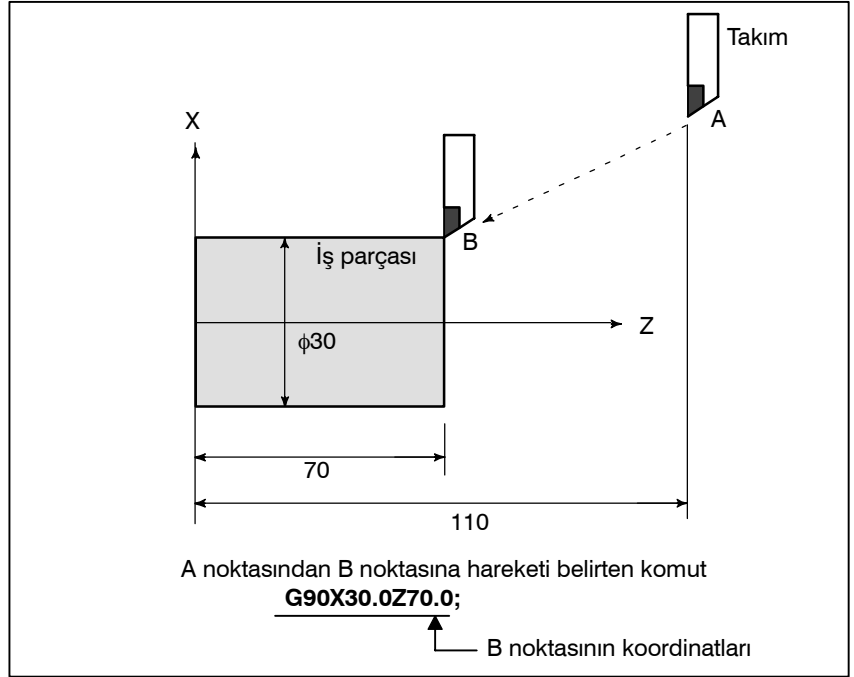

Şekil 1.3.3 (a) Mutlak komut

- **Ekleme komutu**

Önceki takım konumundan sonraki takım konumuna mesafeyi belirtiniz.

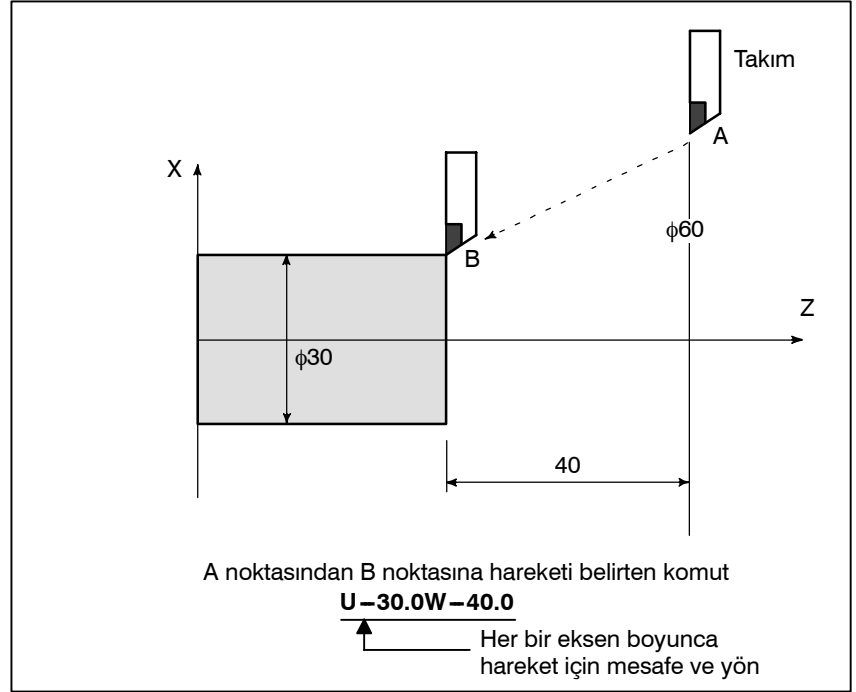

Şekil 1.3.3 (b) Ekleme komutu

- **Çap programlama/ yarıçap programlama**

X ekseninin boyutları çap veya yarıçap olarak ayarlanabilir. Çap programlama veya yarıçap programlama her bir makinede bağımsız olarak görevlendirilir.

1. Çap programlama

Çap programlamada, çizim üzerinde X ekseninin değeri olarak gösterilen çap değerini belirtiniz.

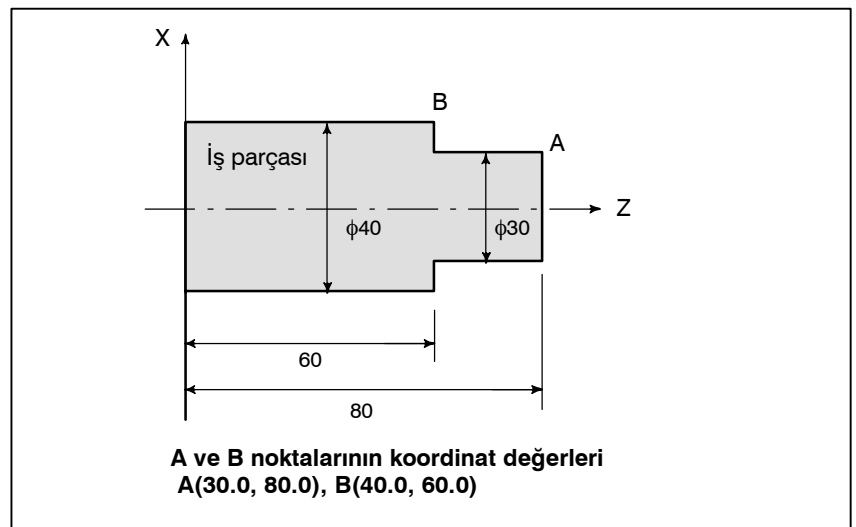

Şekil 1.3.3 (c) Çap programlama

2. Yarıçap programlama

Yarıçap programlamada, iş parçasının merkezinden mesafesi, yani X ekseninin değeri olarak yarıçap değerini belirtiniz.

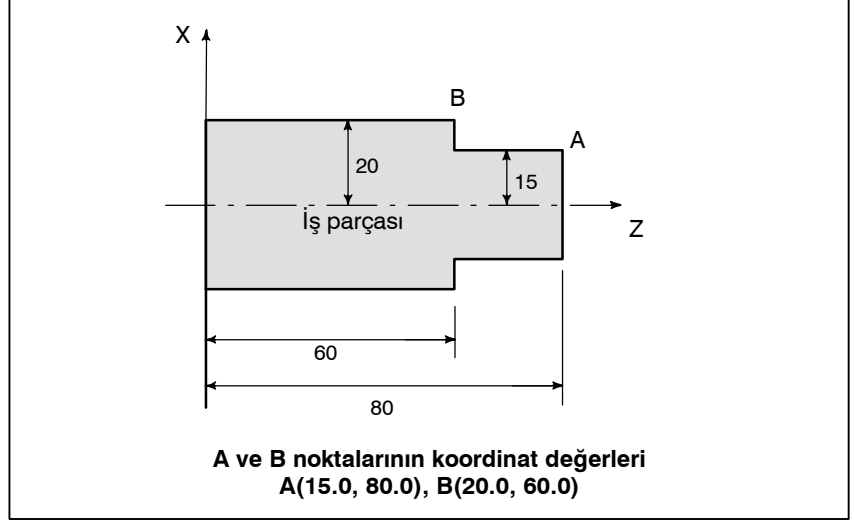

Şekil 1.3.3 (d) Yarıçap programlama

1.4 KESME HIZI – İŞ MİLİ HIZI FONKSİYONU

İş parçası kesildiğinde iş parçasına göre takımın hızı kesme hızı olarak adlandırılır. CNC için, kesme hızı dakika⁻¹ cinsinden iş mili hızı olarak belirtilebilir.

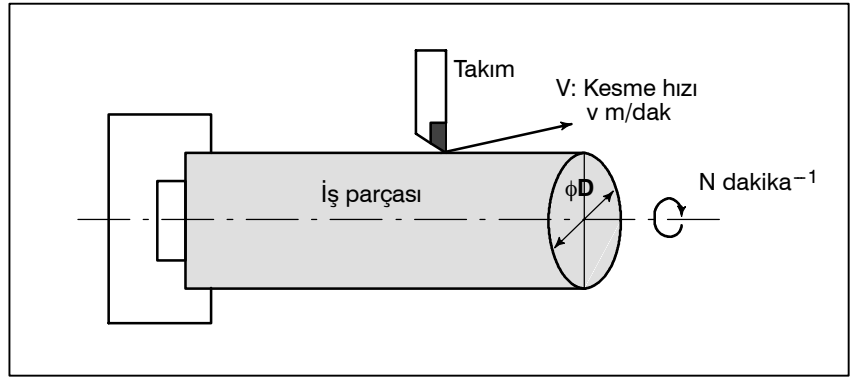

Şekil 1.4 Kesme hızı

Örnekler

<Çapı 200 mm olan bir iş parçasının, 300 m/dakikalık bir kesme hızında makinede işlenmesi gerektiğinde.>

İş mili hızı yaklaşık olarak 478 dakika⁻¹'dir ve bu değer $N=1000v/\pi D$ 'den elde edilir. Böylece, aşağıdaki komut gereklidir:

S478 ;

İş mili hızıyla ilişkili komutlar iş mili hızı fonksiyonu olarak adlandırılır (Bkz: II-9).

Kesme hızı v (m/dakika) doğrudan hız değeriyle de belirtilebilir. İş parçası değiştirildiğinde bile, CNC iş mili hızını kesme hızı sabit kalacak şekilde değiştirir.

Bu fonksiyon, sabit yüzey hızı kontrol fonksiyonu olarak adlandırılır (Bkz. II-9.3).

1.5 ÇEŞİTLİ PARÇA İŞLEMELER İÇİN KULLANILAN TAKIMIN SEÇİMİ – TAKIM FONKSİYONU

Delik açma, kılavuz çekme, baralama, frezeleme veya benzeri işlemler yapılırken, uygun bir takım seçmek gereklidir. Her takıma bir numara atandığında ve numara programda belirtildiğinde, numaraya karşılık gelen takım seçilir.

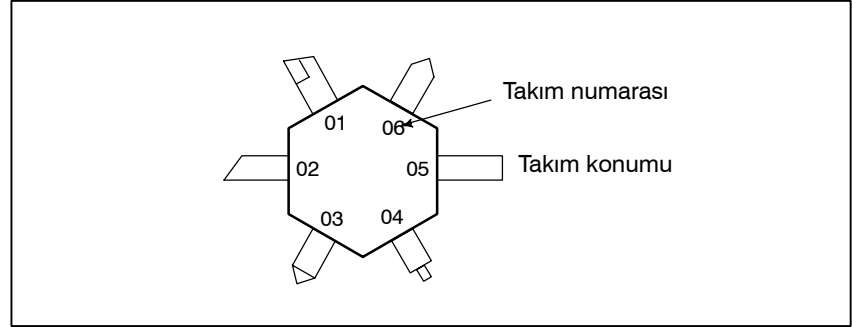

Şekil 1.5 Çeşitli parça işlemler için kullanılan takım

Örnekler

<No. 01 bir taslak hazırlama takımına atandığında>

Takım, 01 numaralı yuvaya yerleştirildiğinde, **T0101** ile çağrılabilir. Buna takım fonksiyonu denir (Bkz. II-10).

1.6 MAKİNE İŞLEMLERİ İÇİN KOMUT – ÇEŞİTLİ FONKSİYON

Parça işleme gerçekten başladığında, iş milini döndürmek ve soğutucuyu beslemek gereklidir. Bu amaçla, iş mili motorunun ve soğutucu valfinin açma kapama işlemleri kontrol edilmelidir (Bkz. II-11).

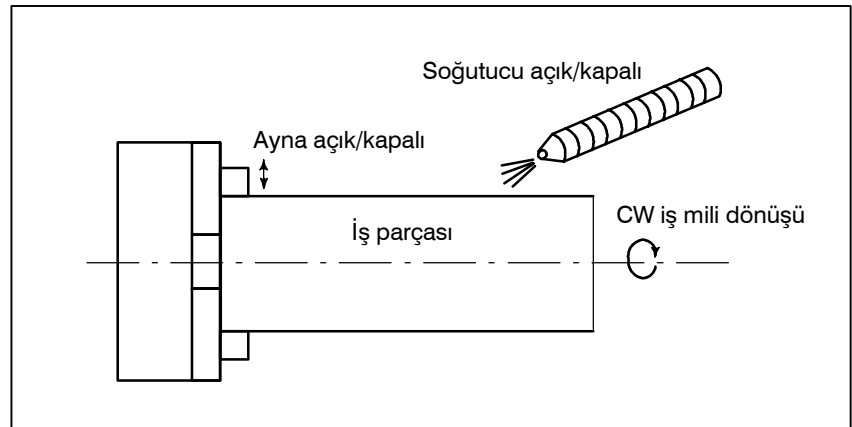

Şekil 1.6 Makine işlemleri için komut

Makinenin bileşenlerinin açma-kapama işlemlerini belirtme fonksiyonuna çeşitli fonksiyon denir. Genel olarak, fonksiyon bir M koduyla belirtilir.

Örneğin, M03 belirtildiğinde, iş mili belirtilen iş mili hızında saat yönünde döndürülür.

1.7 PROGRAM YAPILANIŞI

Makineyi çalıştırmak için CNC'ye verilen bir komut grubu program olarak adlandırılır. Komutlar belirtilerek, takım düz bir çizgi üzerinde veya bir yay üzerinde hareke ettirilir veya iş mili motoru çalıştırılır veya kapatılır.

Programda, komutları gerçek takım hareketleri sırasına göre belirtiniz.

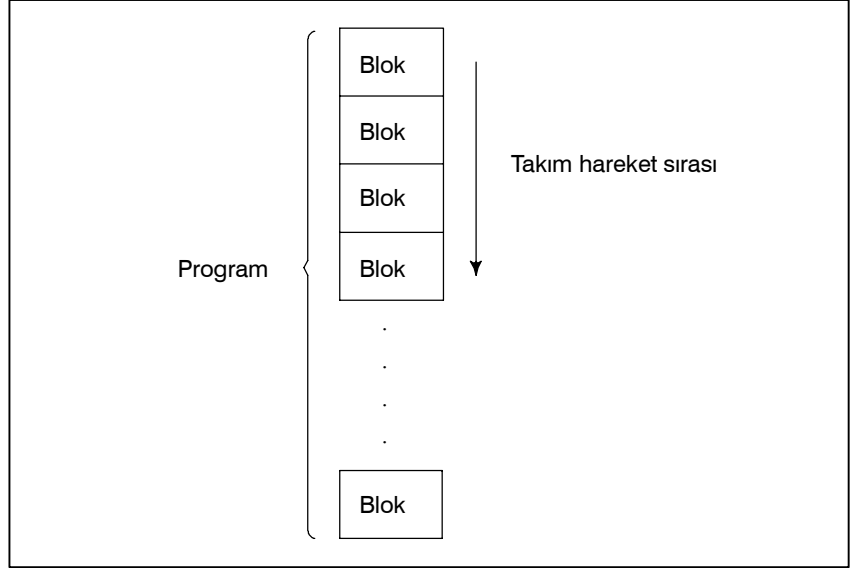

Şekil 1.7 (a) Program yapılandırması

Hareket sırasının her adımındaki komut gruplarına blok denir. Program, eşleşen bir seriye ilişkin bir blok grubundan oluşur. Her bloğu diğerlerinden ayırmak için kullanılan sayıya sıra numarası denir ve her programı diğerlerinden ayırmak için kullanılan sayıya program numarası denir (Bkz. II-12).

Açıklamalar

Blok ve programın yapılandırılmaları aşağıdaki gibidir.

• Blok

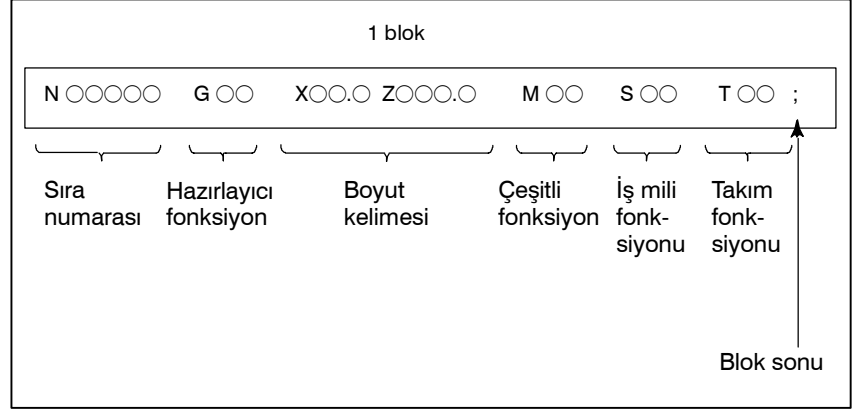

Şekil 1.7 (b) Blok yapılandırması

Bir blok, bloğu tanıtan bir sıra numarasıyla başlar ve bir blok sonu koduyla sona erer.

Bu kılavuzda blok sonu kodu ; ile gösterilir (ISO kodunda LF ve EIA kodunda CR).

Boyut kelimesinin içeriği ön hazırlık fonksiyonuna bağlıdır. Bu kılavuzda, boyut kelimesi bölümü IP_ olarak gösterilebilir.

• Program

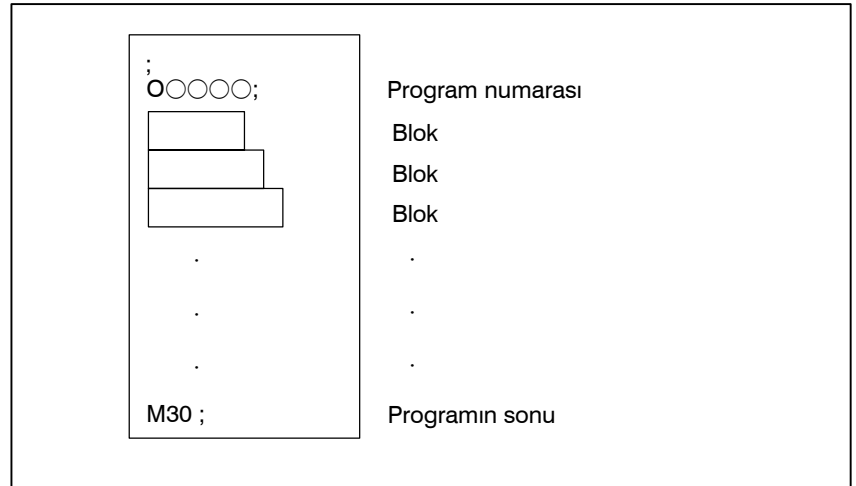

Şekil 1.7 (c) Program yapılandırması

Normal olarak, bir program numarası programın başlangıcındaki blok sonu (;) kodundan sonra belirtilir ve bir program sonu numarası (M02 veya M30) programın sonunda belirtilir.

- **Ana program ve alt program**

Aynı modelin parça işleme bir programın birçok bölümünde görüldüğünde, model için bir program yaratılır. Buna alt program denir. Diğer taraftan, orijinal programa ana program denir. Ana programın çalıştırılması sırasında bir alt program yürütme komutu görüldüğünde, alt programın komutları çalıştırılır. Alt programın çalıştırılması tamamlandığında, sıra ana programa döner.

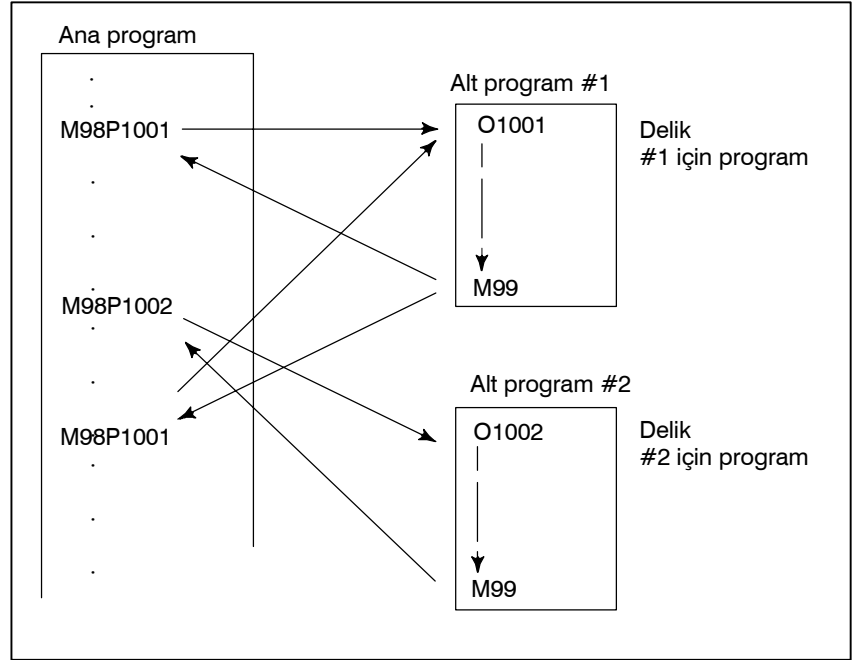

1.8 KOMPANZASYON FONKSİYONU

Açıklamalar

- Freze çakısının sonu kullanılarak parça işleme – Takım uzunluğu kompanzasyon fonksiyonu

Genellikle, bir iş parçasını parça işlemeden geçirmek için çeşitli takımlar kullanılır. Takımların farklı uzunlukları vardır. Programı takımlara uygun olarak değiştirmek çok güçtür.

Bu nedenle, kullanılan her takımın uzunluğu önceden ölçülmelidir. Standart takımın uzunluğuyla CNC'deki her bir takımın uzunluğu arasındaki fark ayarlanarak (veri görüntüleme ve ayarlama : bakınız III-11), parça işleme takım değiştirildiğinde bile programda değişiklik yapılmadan gerçekleştirilebilir. Bu fonksiyona takım uzunluğu kompanzasyonu denir.

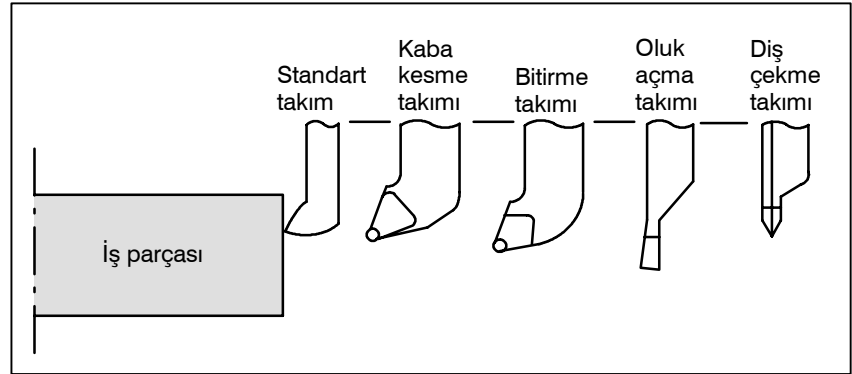

Şekil 1.8 Takım ofseti

1.9 TAKIM HAREKET ARALIĞI – DARBE

Takımların sınırların ötesine geçmesini önlemek için, makinede her eksenin sonuna sınır anahtarları kurulur. Takımların hareket edebildikleri aralığa darbe denir. Darbe sınırlarının yanı sıra, bellekteki veriler takımların giremeyecekleri bir alan tanımlamak için kullanılabilir.

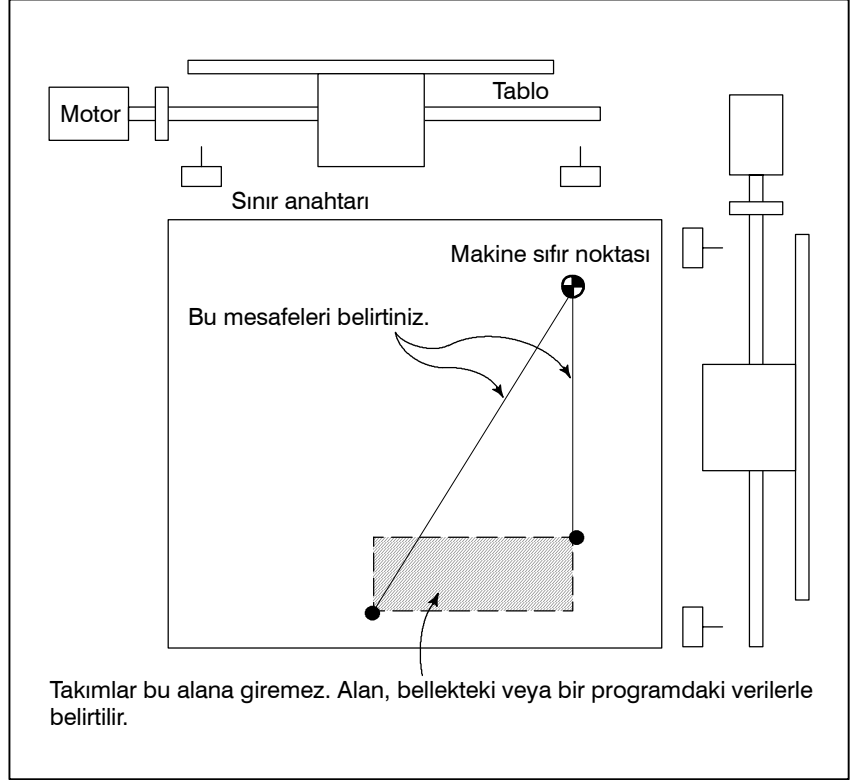

Sınır anahtarlarıyla tanımlanan darbelerin yanı sıra, operatör takımın bir programı veya bellekteki verileri kullanarak giremeyeceği bir alan tanımlayabilir. Bu fonksiyona darbe kontrolü denir. (Bkz: III-6.3.)

2 KONTROL EDİLEN EKSENLER



2.1 KONTROL EDİLEN EKSENLER

Parça	Öi Mate-TB
Kontrol edilen eksenlerin sayısı	3 eksen
Eş zamanlı kontrol edilen temel eksenlerin sayısı	3 eksen

NOT

- 1 Manüel işlem (jog ilerleme, eklemeli ilerleme veya el çarkı ile ilerleme) için eşzamanlı olarak kontrol edilebilir eksenlerin sayısı 1 veya 3'tür (parametre 1002'nin bit 0'ı (JAX) 0 olarak ayarlandığında 1, 1 olarak ayarlandığında ise 3).
- 2 Cs kontur kontrol eksenini dahil, kontrol edilen eksenlerin sayısı 3'tür. Yani, iki servo eksenini ve bir Cs kontur kontrol eksenini sağlanmalıdır. Kontrol edilen üç eksenin tümü servo eksenini olamaz.

2.2 EKSENLERİN ADLARI

Sınırlamalar

- Varsayılan eksen adı

İki eksenin adları her zaman X ve Z'dir;

Her eksen adı parametre No. 1020. Parametre 0 veya dokuz harften başka herhangi bir şey belirtirse, eksen adı için 1 ile 2 arasında bir sayı varsayılır.

Varsayılan bir eksen adı (1 – 2) kullanıldığında, sistem MEM, MDI veya RMT modunda çalışamaz.

2.3 ARTIŞ SİSTEMİ

Artış sistemi en düşük giriş artışından (giriş için) ve en düşük komut artışından (çıkış için) oluşur. En düşük giriş artışı, hareket mesafesini programlamak için en düşük artıştır. En düşük komut artışı ise, takımı makinede hareket ettirmek için en düşük artıştır. Her iki artış da mm, inç veya derece cinsinden gösterilir.

Tablo 2.3 Artış sistemi IS-B

		En düşük giriş artışı	En düşük komut artışı
Metrik sistemli makine	mm giriş	0.001 mm (Çap)	0.0005 mm
		0.001 mm (Yarıçap)	0.001 mm
		0.001 derece	0.001 derece
	inç giriş	0.0001 inç (Çap)	0.0005 mm
		0.0001 inç (Yarıçap)	0.001 mm
		0.001 derece	0.001 derece
İnç makine sistemi	mm giriş	0.001 mm (Çap)	0.00005 inç
		0.001 mm (Yarıçap)	0.0001 inç
		0.001 derece	0.001 derece
	inç giriş	0.0001 inç (Çap)	0.00005 inç
		0.0001 inç (Yarıçap)	0.0001 inç
		0.001 derece	0.001 derece

En düşük komut artışının milimetre cinsinden mi, inç cinsinden mi ölçüleceği makineye bağlıdır. Bu artış türlerinden birini, INM (No. 1001#0) parametresinin ayarına göre önceden seçiniz. En düşük komut artışı için milimetre girişi veya inç girişi arasında geçiş yapmak için bir G kodu (G20 veya G21) veya bir ayar parametresi kullanılabilir.

Metrik sistemdeki bir eksen inç sistemindeki bir eksenle veya inç sistemindeki bir eksen metrik sistemdeki bir eksenle birlikte kullanılamaz. Ek olarak, dairesel enterpolasyon ve takım ucu radyus kompanzasyonu gibi bazı özellikler, farklı birimlerde olmaları durumunda her iki eksen için de kullanılamaz. Birimin ayarlanması için, makine üreticisi tarafından sağlanan kılavuza bakınız.

2.4 MAKSİMUM DARBE

Bu CNC tarafından kontrol edilen maksimum darbe aşağıdaki tabloda gösterilmiştir:

Maksimum darbe=En düşük komut artışı ± 99999999

Tablo 2.4 Maksimum darbe

Artış sistemi		Maksimum darbe
IS-B	Metrik makine sistemi	± 99999.999 mm ± 99999.999 derece
	İnç makine sistemi	± 9999.9999 inç ± 99999.999 derece

NOT

- 1 Tablodaki birim, çap programlamalı bir çap değeri ve yarıçap programlamalı bir yarıçap değeridir.
- 2 Maksimum darbeyi aşan bir komut belirtilemez.
- 3 Gerçek darbe makineye bağlıdır.

3

ÖN HAZIRLIK FONKSİYONU (G FONKSİYONU)

G adresini izleyen bir sayı, ilgili blok için komutun anlamını belirler. G kodları aşağıdaki iki tipe ayrılır.

Tip	Anlamı
Bir kerelik G kodu	G kodu yalnızca belirtildiği blokta etkilidir
Modsal G kodu	G kodu, aynı gruptan başka bir G kodu belirtilinceye kadar etkilidir.

(Örnek)

G01 ve G00 modsal G kodlarıdır.

```
G01X_;  
Z_;  
X_;  
G00Z_;
```

} G01 bu aralıkta etkilidir

Üç G kodu sistemi vardır : A, B ve C (Tablo 3). Parametre 3401'in bit 6 (GSB) ve 7'sini (GSC) kullanarak bir G kodu seçiniz. Açıklanan ögenin yalnızca G kodu sistemi B ve C'yi kullanabildiği durumlar dışında, bu kılavuzda genel olarak G kodu sistemi A'nın kullanımı açıklanmıştır. O tür durumlarda ise, G kodu sistemi B veya C'nin kullanımı açıklanmıştır.

Açıklamalar

1. Makine çalıştırıldığında veya CNC resetlendiğinde, CNC temiz duruma (parametre 3402'nin bit 6'sına (CLR) bakın) girerse, modsal G kodları aşağıdaki şekilde değişir.
 - (1) Tablo 3'te işaretlenen  G kodları etkindir.
 - (2) Makinenin çalıştırılması veya resetlenmesi nedeniyle sistem temizlendiğinde, hangisi belirtildiyse G20 veya G21 etkin kalır.
 - (3) Parametre No. 3402'nin bit 7'si, makine çalıştırıldığında G22 veya G23'ün seçileceğini belirtmek için kullanılabilir. CNC'nin temiz duruma resetlenmesi G22 veya G23'ün seçilmesini etkilemez.
 - (4) Parametre 3402'nin bit 0'ının (G01) ayarlanması G00 veya G01 kodunun etkili olacağını belirler.
 - (5) Parametre 3402'nin bit 3'ünün (G91) ayarlanması G90 veya G91 kodunun etkili olacağını belirler.
2. 00 grubunun G kodları, G10 ve G11 dışında, bir kerelik G kodlarıdır.
3. G kodu listesinde yer almayan bir G kodu belirtildiğinde veya ilgili fonksiyon devre dışı bırakılmışken bir G kodu belirtildiğinde, P/S alarmı (No.010) görüntülenir.
4. Farklı grupların G kodları aynı blokta belirtilebilir. Aynı grubun G kodları aynı blokta belirtilirse, en son belirtilen G kodu geçerlidir.
5. 01 grubunun G kodları, bir hazır çevrimde belirtilmesine ilişkin G kodlarından etkilenmez.
6. G kodu sistem A kullanıldığında, mutlak veya eklemeli programlama bir G kodu (G90/G91) ile değil, bir adres kelimesi (X/U, Z/W) ile belirtilir.
7. G kodları her bir grup numarası için görüntülenir.

Tablo 3 G kodu listesi (1/2)

G kodu			Grup	Fonksiyon
A	B	C		
G00	G00	G00	01	Konumlandırma (çabuk hareket)
G01	G01	G01		Doğrusal enterpolasyon (Kesme ilerleme)
G02	G02	G02		Dairesel enterpolasyon CW
G03	G03	G03		Dairesel enterpolasyon CCW
G04	G04	G04	00	Aynı yerde kal
G07.1 (G107)	G07.1 (G107)	G07.1 (G107)		Dairesel enterpolasyon
G10	G10	G10		Programlanabilir veri girişi
G11	G11	G11		Programlanabilir veri girişi iptal
G12.1 (G112)	G12.1 (G112)	G12.1 (G112)	21	Kutupsal koordinat enterpolasyonu modu
G13.1 (G113)	G13.1 (G113)	G13.1 (G113)		Kutupsal koordinat enterpolasyonu iptal modu
G18	G18	G18	16	ZpXp düzlem seçimi
G20	G20	G70	06	İnç giriş
G21	G21	G71		mm girişler
G22	G22	G22	09	Depolanmış darbe kontrolü fonksiyonu açık
G23	G23	G23		Depolanmış darbe kontrolü fonksiyonu kapalı
G27	G27	G27	00	Referans noktasına gitme kontrolü
G28	G28	G28		Referans noktasına gitme
G30	G30	G30		2nci, 3üncü ve 4üncü referans noktasına gitme
G31	G31	G31		Atlama fonksiyonu
G32	G33	G33	01	Diş çekme
G34	G34	G34		Değişken hatveli diş çekme
G40	G40	G40	07	Takım ucu radyus kompanzasyonu iptali
G41	G41	G41		Takım ucu radyus kompanzasyonu sol
G42	G42	G42		Takım ucu radyus kompanzasyonu sağ
G50	G92	G92	00	Koordinat sistem ayarı veya maksimum iş mili hızı ayarı
G50.3	G92.1	G92.1		İş parçası koordinat sistemi önceden ayarlama
G52	G52	G52	00	Yerel koordinat sistemi ayarı
G53	G53	G53		Makine koordinat sistemi ayarı
G54	G54	G54	14	İş parçası koordinat sistemi 1 seçimi
G55	G55	G55		İş parçası koordinat sistemi 2 seçimi
G56	G56	G56		İş parçası koordinat sistemi 3 seçimi
G57	G57	G57		İş parçası koordinat sistemi 4 seçimi
G58	G58	G58		İş parçası koordinat sistemi 5 seçimi
G59	G59	G59		İş parçası koordinat sistemi 6 seçimi
G65	G65	G65	00	Makro çağrı
G66	G66	G66	12	Makro modsal çağrı
G67	G67	G67		Makro modsal çağrı iptal

Tablo 3 G kodu listesi (2/2)

G kodu			Grup	Fonksiyon
A	B	C		
G70	G70	G72	00	Bitirme çevrimi
G71	G71	G73		Tornalama madde çıkarma
G72	G72	G74		Yüz açmada madde çıkarma
G73	G73	G75		Model tekrarlama
G74	G74	G76		Kenarda gaga delik açma
G75	G75	G77		Dış çap/iç çap delik açma
G76	G76	G78		Birden fazla dış çekme çevrimi
G90	G77	G20		01
G92	G78	G21	Dış çekme çevrimi	
G94	G79	G24	Kenar tornalama çevrimi	
G96	G96	G96	02	Sabit yüzey hızı kontrolü
G97	G97	G97		Sabit yüzey hızı kontrolü iptal
G98	G94	G94	05	Dakikada ilerleme
G99	G95	G95		Devirde ilerleme
-	G90	G90	03	Mutlak programlama
-	G91	G91		Eklemeli programlama
-	G98	G98	11	Başlangıç düzeyine geri dönüş
-	G99	G99		R noktası düzeyine geri dönüş

4

ENTERPOLASYON FONKSİYONLARI



4.1 YERLEŞTİRME (G00)

G00 komutu bir takım, bir çabuk hareket oranında mutlak veya eklemeli bir komutla belirtilen iş parçası sistemindeki konuma taşır. Mutlak komutta, üç noktanın koordinat değeri programlanır. Eklemeli komutta, takımın hareket ettiği mesafe programlanır.

Biçim

G00IP_;

IP_ : Mutlak bir komut için, bir uç konumun koordinatları ve eklemeli bir komut için takımın hareket ettiği mesafe.

Açıklamalar

Parametre No. 1401'in bit 1'ine (LRP) göre, aşağıdaki takım yollarından biri seçilebilir.

- **Doğrusal olmayan enterpolasyon konumlandırma**
Takım, her eksen için ayrı olarak çabuk hareket oranıyla yerleştirilir. Takım yolu normal olarak düzdür.
- **Doğrusal enterpolasyon konumlandırma**
Takım yolu, doğrusal enterpolasyondakiyle (G01) aynıdır. Takım mümkün olan en kısa süre içinde, her bir eksen için çabuk hareket oranından yüksek bir hızda yerleştirilir. Bununla birlikte, takım yolu doğrusal enterpolasyondakiyle (G01) aynı değildir.

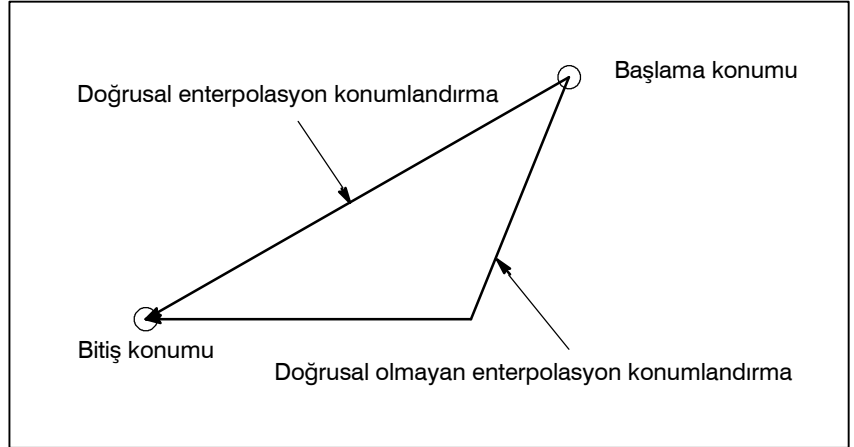

G00 komutundaki çabuk hareket oranı, makine üreticisi tarafından her eksen için bağımsız olarak parametre No.1420'ye ayarlanır. G00 ile çalıştırılan yerleştirme modunda, takım bir bloğun başlangıcında önceden belirlenmiş bir hıza ulaştırılır ve bir bloğun sonunda yavaşlatılır. Bulunma konumu doğruladıktan sonra, yürütme sonraki bloğa ilerler.

"Bulunma konumu", ilerleme motorunun belirtilen aralık içinde olduğu anlamına gelir.

Bu aralık, makine üreticisi tarafından parametre No. 1826'ya ayarlanarak belirlenir.

Örnekler

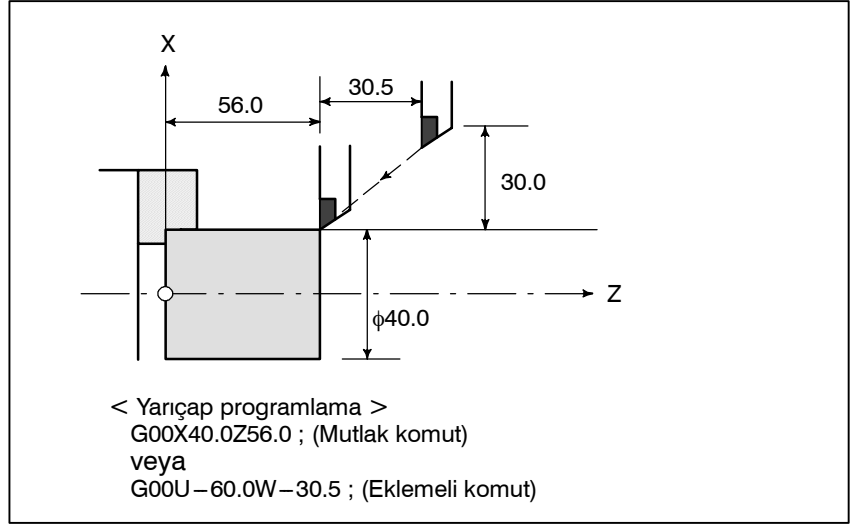

Kısıtlamalar

Çabuk hareket oranı adres F'de belirtilemez.

Doğrusal enterpolasyon konumlandırma belirtilse bile, aşağıdaki durumlarda doğrusal olmayan enterpolasyon konumlandırma kullanılır. Bu nedenle, takımın iş parçasını bozmamasını sağlamaya dikkat ediniz.

- G28 referans ve ara konumlar arasındaki yerleştirmeyi belirtir.
- G53

4.2 DOĞRUSAL ENTERPOLASYON (G01)

Takımlar bir çizgi boyunca hareket edebilir.

Biçim

G01 IP_F_;

IP_ : Mutlak bir komut için, bir uç noktanın koordinatları ve eklemeli bir komut için takımın hareket ettiği mesafe.

F_ : Takım ilerleme hızı (ilerleme hızı)

Açıklamalar

A takımları, F’de belirtilen ilerleme hızına göre bir çizgi boyunca belirtilen konuma hareket eder.

F’de belirtilen ilerleme hızı, yeni bir değer belirtilinceye kadar etkilidir. Her bir blok için belirtilmesi gerekmez.

F koduyla belirtilen ilerleme hızı takım yolu boyunca ölçülür. F kodu belirtilmezse, ilerleme hızı sıfır olarak kabul edilir.

2 eksenli eşzamanlı kontrolde dakika başına ilerleme modu için, her bir eksen boyunca bir hareket için ilerleme hızı şöyledir:

G01 $\alpha\beta$ Ff;

α eksen yönünün ilerleme hızı : $F_{\alpha} = \frac{\alpha}{L} \times f$

β eksen yönünün ilerleme hızı : $F_{\beta} = \frac{\beta}{L} \times f$

$$L = \sqrt{\alpha^2 + \beta^2}$$

Örnekler

• Doğrusal enterpolasyon

< Çap programlama >
G01X40.0Z20.1F20 ; (Mutlak komut)
veya
G01U20.0W-25.9F20 ; (Eklemeli komut)

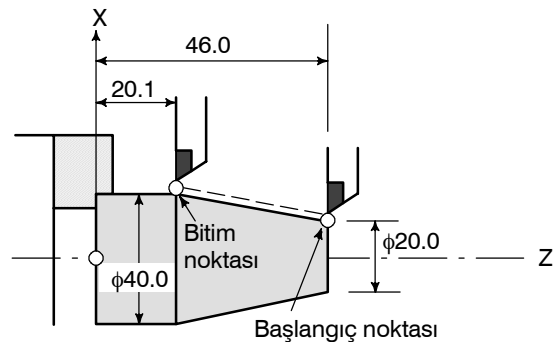

4.3 DAİRESEL ENTERPOLASYON (G02, G03)

Biçim

Aşağıdaki komut bir takımını dairesel bir yay boyunca hareket ettirir.

$$G18 \left\{ \begin{array}{l} G02 \\ G03 \end{array} \right\} X_p_Z_p_ \left\{ \begin{array}{l} I_K_ \\ R_ \end{array} \right\} F_$$

Tablo 4.3 Komut biçiminin açıklaması

Komut	Açıklama
G18	ZpXp düzleminde yayın özelliği
G02	Dairesel enterpolasyon Saat yönünde (CW)
G03	Dairesel enterpolasyon Saatin tersi yönde (CCW)
Xp_	X ekseninin komut değerleri (parametre No. ile ayarlanır 1022 ile ayarlanır)
Zp_	Z ekseninin komut değerleri (parametre No. ile ayarlanır 1022 ile ayarlanır)
I_	Başlama noktasından işaretli bir yayın merkezine Xp eksenine mesafesi, yarıçap değeri
k_	Başlama noktasından işaretli bir yayın merkezine Zp eksenine mesafesi, yarıçap değeri
R_	İşaretsiz yay yarıçapı (her zaman yarıçap değerli)
F_	Yay boyunca ilerleme hızı

NOT

U- ve W eksenine (temel eksene paralel) G- kodları B ve C ile birlikte kullanılabilir.

Açıklamalar

- Dairesel enterpolasyonun yönü

ZpXp düzleminde “saat yönünde”(G02) ve “saatin tersi yönde”(G03), XpYp düzlemi Kartezyen koordinat sisteminde Yp ekseninde artıdan eksiye yönde görüntülediğinde tanımlanır. Aşağıdaki şekle bakınız.

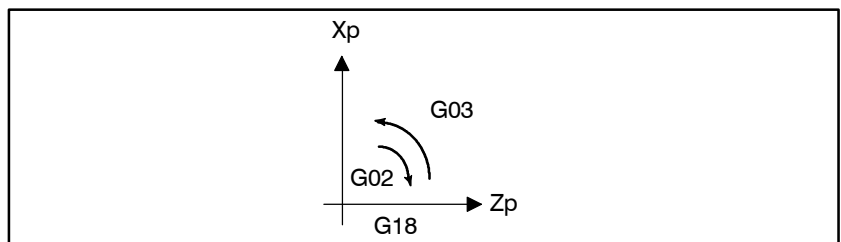

- **Bir yay üzerinde taşınan mesafe**

Bir yayın bitim noktası, adres X_p veya Z_p ile belirtilir ve G90 veya G91'e göre bir mutlak değer ya da bir eklemeli değer olarak ifade edilir. Eklemeli değer için, yayın başlama noktasından bakılan bitiş noktasının mesafesi belirtilir.

- **Başlama noktasından yayın merkezine mesafe**

Yay merkezi, X_p ve Z_p eksenleri için sırasıyla I ve K adresleriyle belirtilir. Bununla birlikte, I veya K'yı izleyen sayısal değer, yay merkezin başlama noktasından bakılan bir vektör bileşenidir ve G90 ve G91 ne olursa olsun, aşağıda gösterildiği şekilde her zaman eklemeli bir değer olarak belirtilir.

I ve K, yöne göre işaretlenmelidir.

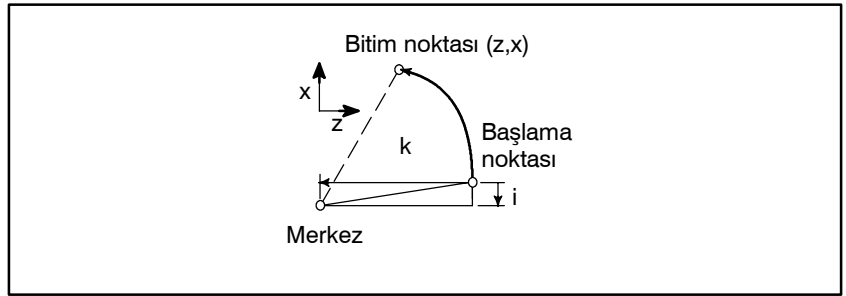

I0 ve K0 ihmal edilebilir.

Başlama noktasındaki yarıçap ile bitim noktasındaki yarıçap arasındaki fark bir parametredeki (No. 3410) değeri aşarsa, bir P/S alarmı (No. 020) ortaya çıkar.

- **Tam daire programlama**

X_p , ve Z_p ihmal edildiğinde (bitim noktası başlama noktasıyla aynıdır) ve merkez I ve K ile belirtildiğinde, bir 360° yayı (daire) belirtilir.

- **Yay yarıçapı**

Bir yayla yayı içeren bir dairenin merkezi arasındaki mesafe, I ve K yerine dairenin yarıçapı, R, kullanılarak belirtilebilir.

Bu durumda, bir yay 180°'ten az ve diğerinin 180°'ten fazla olduğu kabul edilir. Sektör açısı 180° veya daha geniş olan bir yay belirtilemez. X_p ve Z_p ihmal edilirse, bitim noktası başlama noktasıyla aynı konuma yerleştirilirse ve R kullanılırsa, bir 0° yayı programlanmış G02R'dir ; (Freze çakısı hareket etmez.)

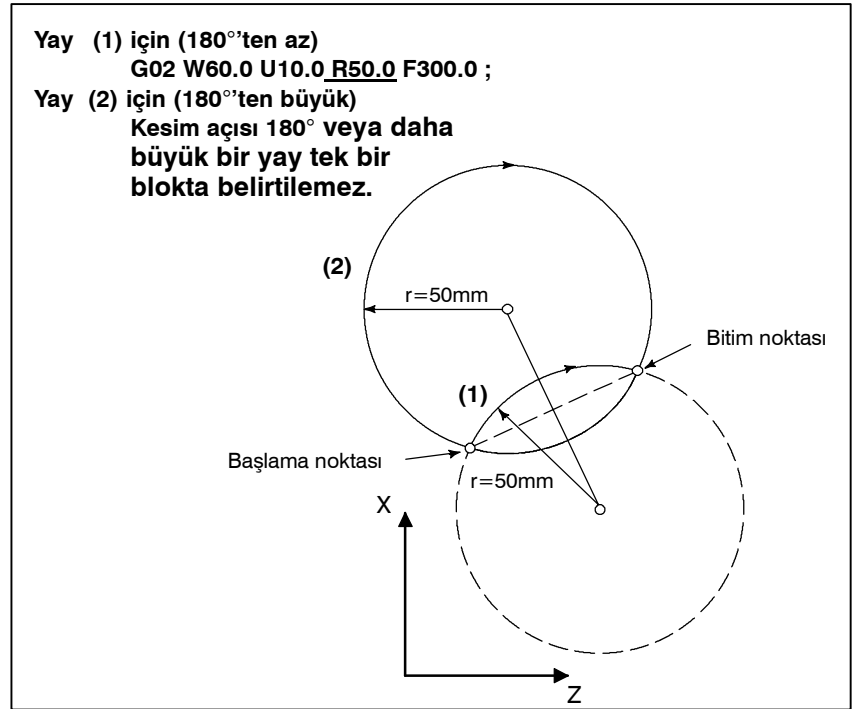

- **İlerleme hızı**

Dairesel enterpolasyondaki ilerleme hızı, F koduyla belirtilen ilerleme hızına eşittir ve yay boyunca ilerleme hızı (yayın teğet ilerleme hızı), belirtilen ilerleme hızı olacak şekilde kontrol edilir. Belirtilen ilerleme hızı ve gerçek takım ilerleme hızı arasındaki hata % ± 2 veya daha azdır. Bununla birlikte, bu ilerleme hızı, takım ucu yarıçap kompozasyonu uygulandıktan sonra yay boyunca ölçülür.

Kısıtlamalar

- **Eşzamanlı olarak I ve K ile R belirtme**

I, K ve R adresleri eşzamanlı olarak belirtilirse, adres R ile belirtilen yay öncelikli olur ve diğeri yok sayılır.

- **Belirtilen düzlemde yer almayan bir eksen belirtme**

Belirtilen düzlemde yer almayan bir eksen belirtilirse, bir alarm görüntülenir.

- **Yarıçapta, başlama noktası ile bitim noktası arasındaki fark**

Yayın yarıçapında başlama noktasıyla bitim noktası arasındaki fark parametre No. 3410'da belirtilen değeri aşarsa, P/S alarmı No. 020 üretilir.

Bitim noktası yay üzerinde değilse, takım bitim noktasına ulaştıktan sonra eksenlerden biri boyunca düz bir çizgi üzerinde hareket eder.

- **R ile bir yarım daire belirtme**

R ile merkezi açısı 180'e yaklaşan bir yay belirtilirse, merkez koordinatlarının hesaplanması bir hata üretebilir.

Böyle bir durumda, yayın merkezini I ve K ile belirtiniz.

Örnekler

• Dairesel enterpolasyon X, Z komutu

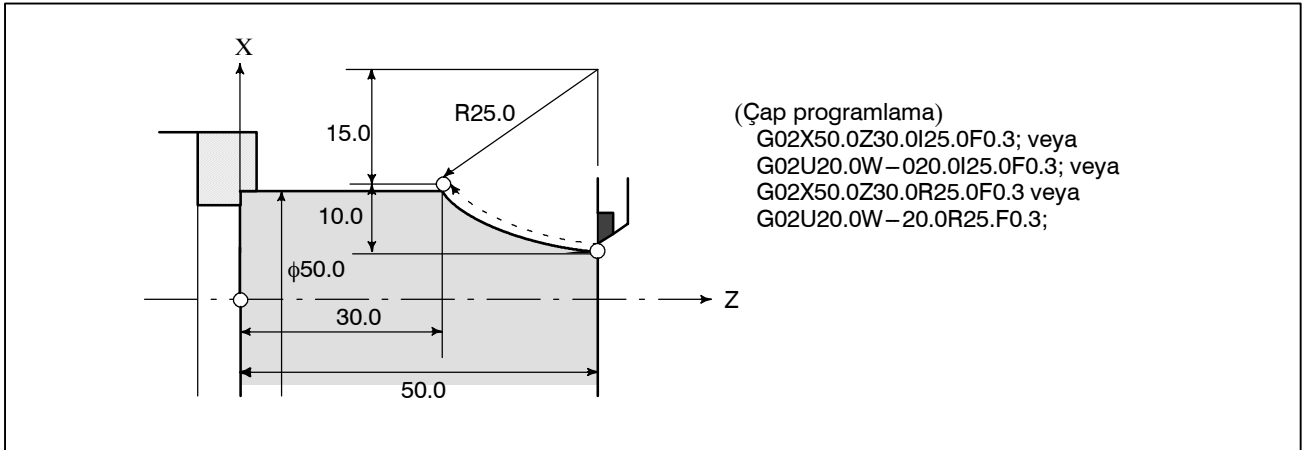
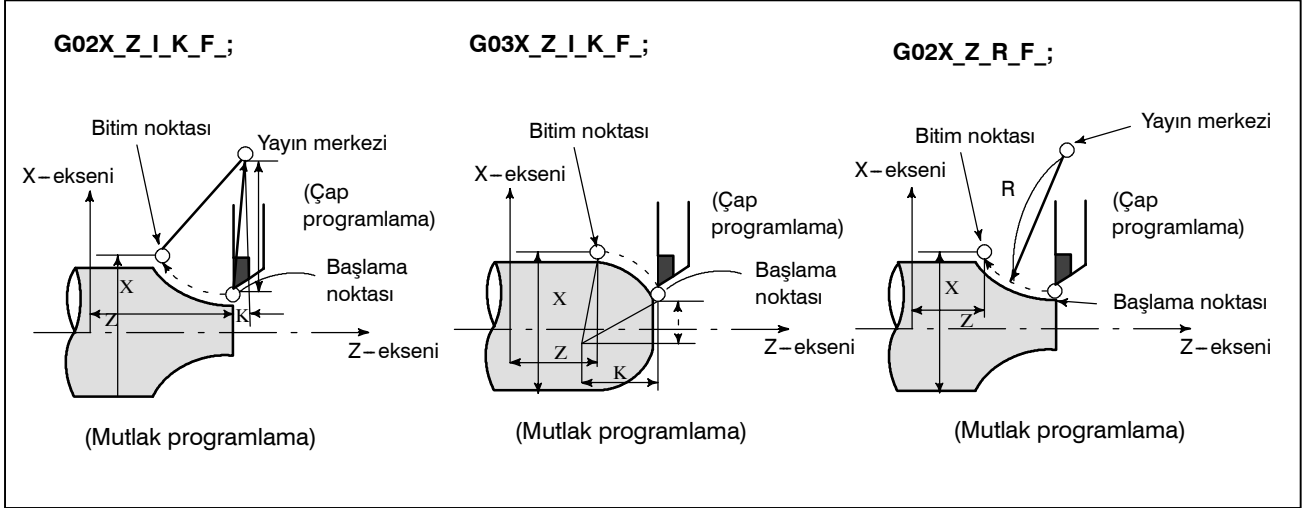

4.4 KUTUPSAL KOORDİNAT ENTERPOLASYONU (G12.1, G13.1)

Kutupsal koordinat enterpolasyonu, Kartezyen koordinat sisteminde programlanmış bir komutu bir doğrusal eksenin hareketine ve dönen bir eksenin hareketine (bir iş parçasının dönüşü) dönüştürmede kontur kontrolü yapan bir fonksiyondur. Bu yöntem, bir ön yüzey kesmede ve bir torna tezgahında kam shaft taşlamada yararlıdır.

Biçim

- Ayrı Bloklarda G12.1 ve G13.1 Belirtme

G12.1 ;	}	Kutupsal koordinat enterpolasyonu modunu başlatır (kutupsal koordinat enterpolasyonunu etkinleştirir)
G13.1 ;		Kutupsal koordinat enterpolasyonu modu iptal edilir (kutupsal koordinat enterpolasyonunu gerçekleştirmemek için) G12.1 ve G13.1 yerine sırasıyla G112 ve G113 kullanılabilir.

Açıklamalar

- Kutupsal koordinat enterpolasyonu düzlemi

G12.1 kutupsal koordinat enterpolasyonu modunu başlatır ve bir kutupsal koordinat enterpolasyonunu düzlemi seçer (Şekil 4.4). Kutupsal koordinat enterpolasyonu bu düzlemde gerçekleştirilir.

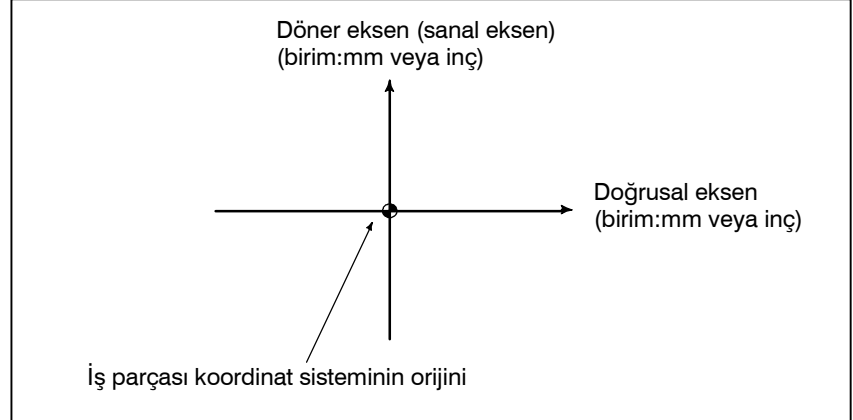

Şekil 4.4 Kutupsal koordinat enterpolasyonu düzlemi

Güç açıldığında veya sistem resetlendiğinde, kutupsal koordinat enterpolasyonu iptal edilir (G13.1).

Kutupsal koordinat enterpolasyonu için doğrusal ve dönüş eksenleri önceden parametrelerde (No. 5460 ve 5461) ayarlanmalıdır.

DİKKAT

G12.1 belirtilmeden önce kullanılan düzlem (G17, G18 veya G19 ile seçilen düzlem) iptal edilir. G13.1 (kutupsal koordinat enterpolasyonunun iptal edilmesi) belirtildiğinde geri yüklenir.

Sistem resetlendiğinde, kutupsal koordinat enterpolasyonu iptal edilir ve G17, G18 veya G19 ile belirtilen düzlem kullanılır.

- **Hareket edilen mesafe ve kutupsal koordinat interpolasyonu için ilerleme hızı**

Varsayılan eksen üzerindeki koordinatlar için kullanılan birim, doğrusal eksen için kullanılan birimle aynıdır (mm/inç)

İlerleme hızı için birim, mm/dakika veya inç/dakikadır

- **G kodları, kutupsal koordinat interpolasyonu modunda belirtilebilir**

Kutupsal koordinat interpolasyonu modunda, program komutları kutupsal koordinat interpolasyonu düzlemindeki Kartezyen koordinatlarla belirtilir. Dönüş eksenini için eksen adresi, düzlemdeki ikinci eksen (sanal eksen) için eksen adresi olarak kullanılır. Düzlemdeki ilk eksen için bir çap mı yoksa yarıçap mı belirtileceği, düzlemdeki ilk eksene ilişkin özelliğe bakılmaksızın, dönüş eksenini için yapılacak belirtimle aynıdır.

Sanal eksen, G12.1 belirtildikten hemen sonra 0 koordinatındadır. Kutupsal interpolasyon, G12.1 belirtildiğinde takımın konumu için 0 açısı varsayılarak başlatılır.

İlerleme hızını, F kullanarak kutupsal koordinat interpolasyonu düzlemine (Kartezyen koordinat sistemi) teğet bir hız (iş parçası ve takım arasında göreceli hız) olarak belirtiniz.

G01 Doğrusal interpolasyon
G02, G03 Dairesel interpolasyon
G04 Aynı yerde kalma
G40, G41, G42 Takım ucu radyus kompanzasyonu
 (Kutupsal koordinat interpolasyonu, yarıçap kompanzasyonundan sonra yola uygulanır.)
G65, G66, G67 Özel makro komutu
G98, G99 Dakikada ilerleme, devirde ilerleme

- **Kutupsal koordinat düzleminde dairesel interpolasyon**

Kutupsal koordinat interpolasyonu düzleminde Dairesel interpolasyon (G02 veya G03) için bir yayın yarıçapının belirtilmesine ilişkin adresler, düzlemdeki ilk eksene bağlıdır (doğrusal eksen).

- I ve J.
- J ve K.
- K ve I.

Bir yayın yarıçapı bir R komutuyla da belirtilebilir.

NOT

U-, V- ve W eksenini (temel eksene paralel) G-kodları B ve C ile birlikte kullanılabilir.

- **Kutupsal koordinat interpolasyonu düzleminde olmayan eksen boyunca hareket**

Takım, kutupsal koordinat interpolasyonundan bağımsız olarak, bu tür eksenler boyunca normal şekilde hareket eder.

- **Kutupsal koordinat interpolasyonu modunda geçerli konum görüntüsü**

Geçerli koordinatlar görüntülenir. Bununla birlikte, bir blokta hareket etmek için geri kalan mesafe, kutupsal koordinat interpolasyonu düzlemindeki koordinatlara (Kartezyen koordinatlar) dayalı olarak görüntülenir.

Kısıtlamalar

- **Kutupsal koordinat interpolasyonu için koordinat sistemi**
- **Takım ucu radyus kompanzasyonu komutu**
- **Program yeniden başlatma**
- **Dönüş eksenini için kesme hızı**

G12.1 belirtilmeden önce, döner eksenin merkezinin koordinat sisteminin orijini olduğu bir iş parçası koordinat sistemi ayarlanmalıdır. G12.1 modunda, koordinat sistemi değiştirilmemelidir (G92, G52, G53, görel koordinat resetlenmesi, G54 – G59 arası, vb.).

Kutupsal koordinat interpolasyonu modu (G12.1 veya G13.1), takım ucu radyus kompanzasyonu modunda (G41 veya G42) başlatılamaz veya sona erdirilemez. Takım ucu radyus kompanzasyonu iptal edilen modunda (G40) G12.1 veya G13.1 belirtilmelidir.

G12.1 modundaki bir blok için, program yeniden başlatılamaz.

Kutupsal koordinat interpolasyonu, Kartezyen koordinat sisteminde programlanan bir şekil için takım hareketini, dönüş eksenindeki (C-ekseni) ve doğrusal eksenindeki (X-ekseni) takım hareketine dönüştürür. Takım iş parçasının merkezine yaklaştığında, ilerleme hızının C-ekseni bileşeni büyür ve C-ekseni için maksimum kesme hızını (parametre No. 1422'de ayarlanan), aşarak bir alarma neden olabilir (aşağıdaki şekle bakınız). C-ekseni bileşeninin C-ekseni için maksimum kesme hızını aşmasını önlemek için, takımın (takım ucu radyus kompanzasyonu uygulandığında takım merkezi) iş parçasının merkezine yaklaşmamasını sağlamak için F adresiyle belirtilen ilerleme hızını azaltın veya bir program yaratın.

UYARI

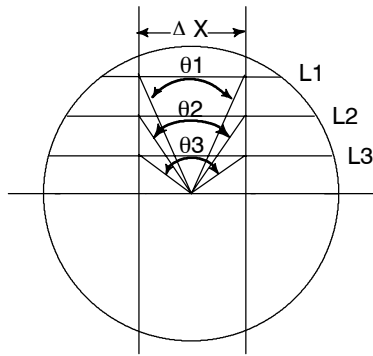

L1, L2 ve L3 çizgilerini düşününüz. ΔX, takımın Kartezyen koordinat sisteminde F adresiyle belirtilen ilerleme hızında hareket ettiği mesafedir. Takım L1'den L2'ye ve L2'den L3'e hareket ettiğinde, takımın Kartezyen koordinat sisteminde ΔX'e karşılık gelen zaman birimi başına hareket etme açısı θ1'den θ2'ye θ3'e artar.

Diğer bir deyişle, takım iş parçasının merkezine yaklaştıkça, ilerleme hızının C-ekseni bileşeni büyür. Kartezyen koordinat sistemindeki takım hareketi C-ekseni ve X-ekseni için takım hareketine dönüştürüldüğünden, ilerleme hızının C bileşeni C-ekseni için maksimum kesme hızını aşabilir.

L : Takım merkezi iş parçası merkezine en yakın olduğunda, takım merkeziyle iş parçası merkezi arasındaki mesafe (mm cinsinden)

R : C ekseninin maksimum kesme hızı (derece/dakika)

Sonra, kutupsal koordinat interpolasyonunda F adresiyle belirtilebilecek bir hız aşağıdaki formülle verilebilir. Formülün izin verdiği bir hız belirtiniz. Formül, teorik bir değer sağlar; pratikte, bir hesaplama hatası nedeniyle, teorik bir değerden biraz daha küçük bir değer kullanılması gerekebilir.

$$F < L \times R \times \frac{\pi}{180} \text{ (mm/dak)}$$

- **Çap ve yarıçap programlama**

Doğrusal eksen (X-ekseni), için çap programlama kullanıldığında bile, döner eksene (C-ekseni) yarıçap programlaması uygulanır.

Örnekler

X Eksenine (Doğrusal Eksen) ve C Eksenine (Döner Eksen) Dayalı Kutupsal Koordinat Enterpolasyonu Programı Örneği

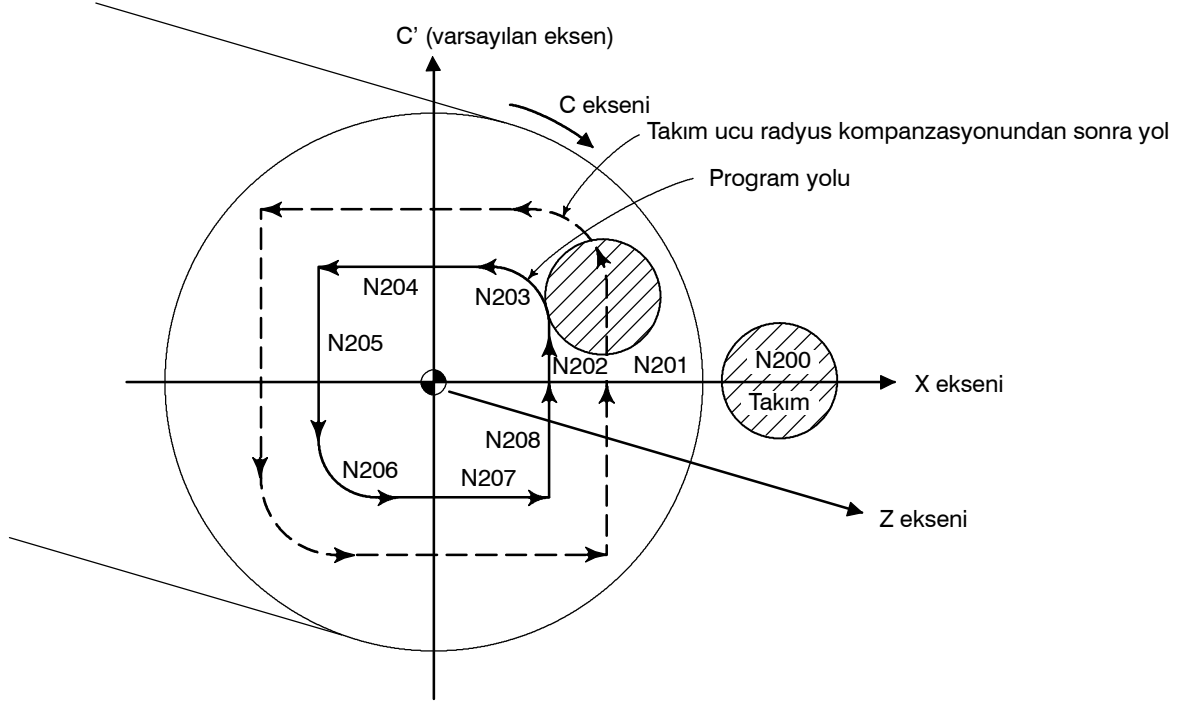

X eksenine çap programlamasına göre, C eksenine yarıçap programlamasına göre.

O0001 ;

⋮

N010 T0101

⋮

N0100 G00 X120.0 C0 Z_ ;

Başlama konumunun yerleştirilmesi

N0200 G12.1 ;

Kutupsal koordinat enterpolasyonu başlangıcı

N0201 G42 G01 X40.0 F_ ;

N0202 C10.0 ;

N0203 G03 X20.0 C20.0 R10.0 ;

N0204 G01 X-40.0 ;

N0205 C-10.0 ;

(N0206 G03 X-20.0 C-20.0 I10.0 J0 ;

N0207 G01 X40.0 ;

N0208 C0 ;

N0209 G40 X120.0 ;

N0210 G13.1 ;

Kutupsal koordinat enterpolasyonu iptali

N0300 Z_ ;

N0400 X_ C_ ;

⋮

N0900M30 ;

Geometri programı üzerindeki kartezyen koordinatlara dayalı program X-C' düzlemi)

4.5 SİLİNDİRİK ENTERPOLASYON (G07.1)

Bir açıyla belirtilen bir döner eksenin hareket miktarı, başka bir eksenle doğrusal enterpolasyon veya dairesel enterpolasyon yapılabilmesi için, dış yüzey boyunca dahili olarak bir doğrusal eksen mesafesine dönüştürülür. Enterpolasyondan sonra, o tür bir mesafe yeniden döner eksenin hareket miktarına dönüştürülür.

Silindirik enterpolasyon fonksiyonu, bir silindirin yan yüzünün programlama için geliştirilmesine izin verir. Böylece, silindirik kam oluk açma programı gibi programlar çok kolayca yaratılabilir.

Biçim

**G07.1 IP r ; Silindirik enterpolasyon modunu başlatır
(silindirik enterpolasyonu etkinleştirir).**

⋮

G07.1 IP 0 ; Silindirik enterpolasyon modu iptal edilir.

**IP : Döndürme eksenini için bir adres
r : Silindirin yarıçapı**

**Ayrı bloklarda G07.1 IP r ; ve G07.1 IP 0; belirtiniz.
G07.1 yerine G107 kullanılabilir.**

Açıklamalar

- **Düzlem Seçimi
(G17, G18, G19)**

Dönüş ekseninin X-, Y- veya Z-ekseni veya bu eksenlerden birine paralel bir eksen olduğunu belirtmek için parametre No. 1002'yi kullanınız. Kendisi için dönüş ekseninin belirtilen doğrusal eksen olduğu bir düzlem seçmek için G kodunu belirtiniz.

Örneğin, dönüş eksenini X eksenine paralel bir eksen olduğunda, G17, dönüş eksenini ve Y-eksenini veya Y-eksenine paralel bir eksen tarafından tanımlanan bir düzlem olan bir Xp-Yp düzlemi belirtmelidir.

Silindirik enterpolasyon için yalnızca bir dönüş eksenini ayarlanabilir.

NOT

U-, V- ve W eksenini (temel eksene paralel) G-kodları B ve C ile birlikte kullanılabilir.

- **İlerleme hızı**

Silindirik enterpolasyon modunda belirtilen bir ilerleme hızı, geliştirilen silindirik yüzey üzerindeki bir hızdır.

- **Dairesel enterpolasyon (G02,G03)**

Silindirik enterpolasyon modunda, dairesele enterpolasyon dönüş eksenini veya başka bir doğrusal eksenle mümkün olur. Yarıçap R komutlarda, Bölüm 4.4'te belirtildiği şekilde kullanılır.

Bir yarıçap için birim derece değil, milimetre (metrik giriş için) veya inçtir (inç girişi için).

<Örnek Z eksenini ve C eksenini arasındaki dairesele enterpolasyon>
Param. No. 1022'nin C eksenini için, 5 (X ekseniniyle paralel eksen) ayarlanır. Bu durumda, dairesele enterpolasyon için komut şu şekildedir:

G18 Z__C__;

G02 (G03) Z__C__R__;

Parametre No.'nun C eksenini için 1022'nin C eksenini için, onun yerine 6 (Y ekseniniyle paralel eksen) belirtilebilir. Ancak, bu durumda, dairesele enterpolasyon için komut şu şekildedir:

G19 C__Z__;

G02 (G03) Z__C__R__;

- **Takım ucu radyus kompanzasyonu**

Silindirik enterpolasyon modunda takım ucu radyus kompanzasyonu gerçekleştirmek için, silindirik enterpolasyon moduna girmeden önce, devam eden tüm takım ucu radyus kompanzasyonu modlarını iptal ediniz. Sonra, takım ucu radyus kompanzasyonunu silindirik enterpolasyon modunda başlatınız ve sona erdiriniz.

- **Silindirik enterpolasyon doğruluğu**

Silindirik enterpolasyon modunda, başka bir eksenle doğrusal enterpolasyon veya dairesele enterpolasyon yapılabilmesi için, bir döner eksenin bir açıyla belirtilen hareket miktarı dahili olarak dış yüzey üzerinde bir doğrusal eksenin mesafesine dönüştürülür. Enterpolasyondan sonra, o tür bir mesafe yeniden bir açıya dönüştürülür. Bu dönüştürme için, hareket miktarı bir en düşük giriş artışına yuvarlanır.

Böylece, bir silindirin yarıçapı küçük olduğunda, gerçek hareket miktarı belirtilen bir hareket miktarından farklı olabilir. Ancak, bu tür bir hatanın birikmeli olmadığını akılda tutunuz.

Manüel mutlak sinyal açıkken silindirik enterpolasyon modunda manüel işlem yapılırsa, yukarıdaki nedenle bir hata oluşabilir.

$$\text{Gerçek hareket miktarı} = \left[\frac{\text{MOTION REV}}{2 \times 2\pi R} \left[\times \text{Belirtilen değer} \times \frac{2 \times 2\pi R}{\text{MOTION REV}} \right] \right]$$

MOTION REV : Döner eksenin devri başına hareket miktarı
(Parametre No. 1260'ın değerini ayarlama)

R : İş parçası yarıçapı

[] : En düşük giriş artışına yuvarlanır

Kısıtlamalar

- **Silindirik enterpolasyon modunda yay yarıçapı özelliği**

Silindirik enterpolasyon modunda, bir yay yarıçapı kelime adresi I, J veya K ile belirtilemez.

- **Dairesel enterpolasyon ve takım ucu radyus kompanzasyonu**

Takım ucu radyus kompanzasyonu uygulanmışken silindirik enterpolasyon modu başlatılırsa, dairesele enterpolasyon silindirik enterpolasyon modunda doğru şekilde yapılamaz.

- **Yerleştirme**

Silindirik enterpolasyon modunda, yerleştirme işlemleri (G28, G80 – G89 gibi çabuk hareket çevrimleri üretenler dahil) belirtilemez. Yerleştirme belirtilebilmesi için, silindirik enterpolasyon modunun iptal edilmesi gerekir. Silindirik enterpolasyon (G07.1), yerleştirme modunda (G00) gerçekleştirilemez.
- **Koordinat sistemi ayarı**

Silindirik enterpolasyon modunda, bir iş parçası koordinat sistemi G50 belirtilemez.
- **Silindirik enterpolasyon modu ayarı**

Silindirik enterpolasyon modunda, silindirik enterpolasyon modu resetlenemez. Silindirik enterpolasyon modunun resetlenebilmesi için, önce silindirik enterpolasyon modunun iptal edilmesi gerekir.
- **Silindirik enterpolasyon modu sırasında delik açma için hazır çevrim**

Silindirik enterpolasyon modu sırasında, delik açma için hazır çevrimler G81 – G89 belirtilemez.
- **Çift torna için ikiz görüntü**

Çift torna için ikiz görüntü, G68 ve G69, silindirik enterpolasyon modu sırasında belirtilemez.

Örnekler

Silindirik Enterpolasyon Programı Örneği

```

O0001 (SİLİNDİRİK ENTERPOLASYON) ;
N01 G00 Z100.0 C0 ;
N02 G01 G18 W0 H0 ;
N03 G07.1 H57299 ;
N04 G01 G42 Z120.0 D01 F250 ;
N05 C30.0 ;
N06 G02 Z90.0 C60.0 R30.0 ;
N07 G01 Z70.0 ;
N08 G03 Z60.0 C70.0 R10.0 ;
N09 G01 C150.0 ;
N10 G03 Z70.0 C190.0 R75.0 ;
N11 G01 Z110.0 C230.0 ;
N12 G02 Z120.0 C270.0 R75.0 ;
N13 G01 C360.0 ;
N14 G40 Z100.0 ;
N15 G07.1 C0 ;
N16 M30 ;

```

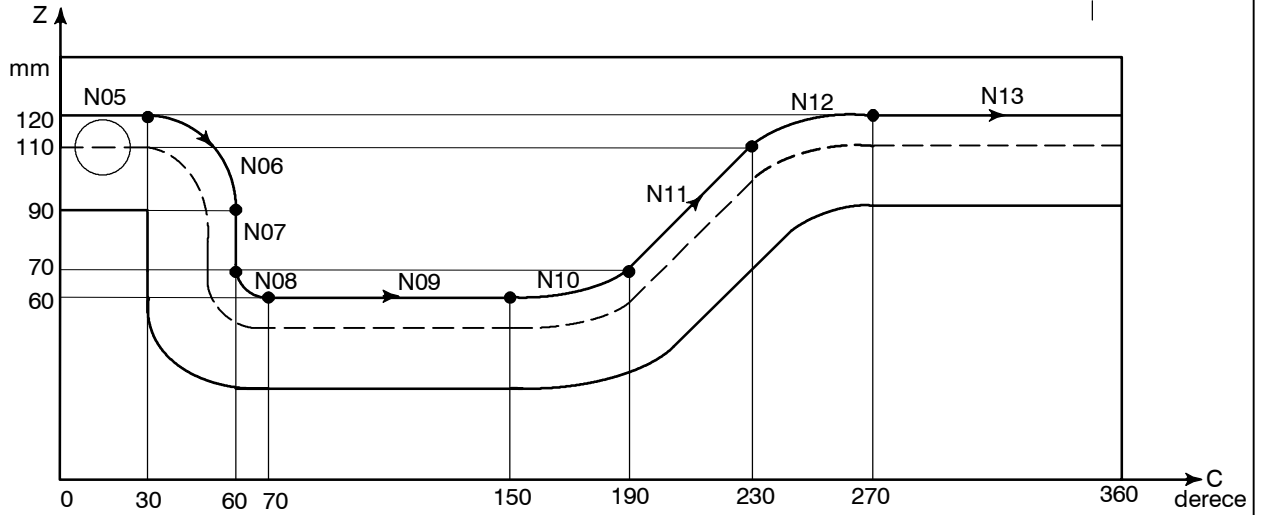
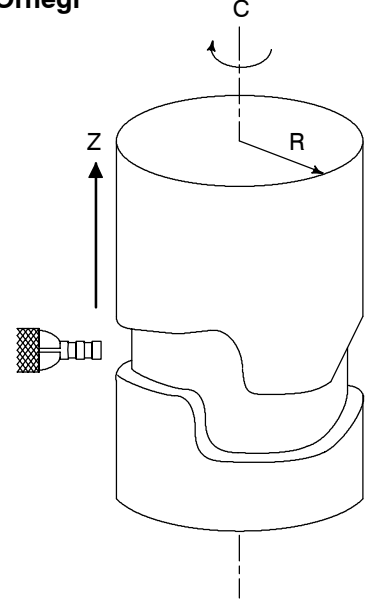

4.6 SABİT HATVELİ DİŞ ÇEKME (G32)

Uca doğru inceltilmiş vidalar ve eşit hatveli düz dişlere ek olarak kaydırma dişleri, bir G32 komutu kullanılarak açılabilir.

İş mili hızı, iş mili üzerindeki position coderdan gerçek zamanlı olarak okunur ve takımı hareket ettirmek için kullanılan, dakika başına ilerleme modu için bir kesme hızına dönüştürülür.

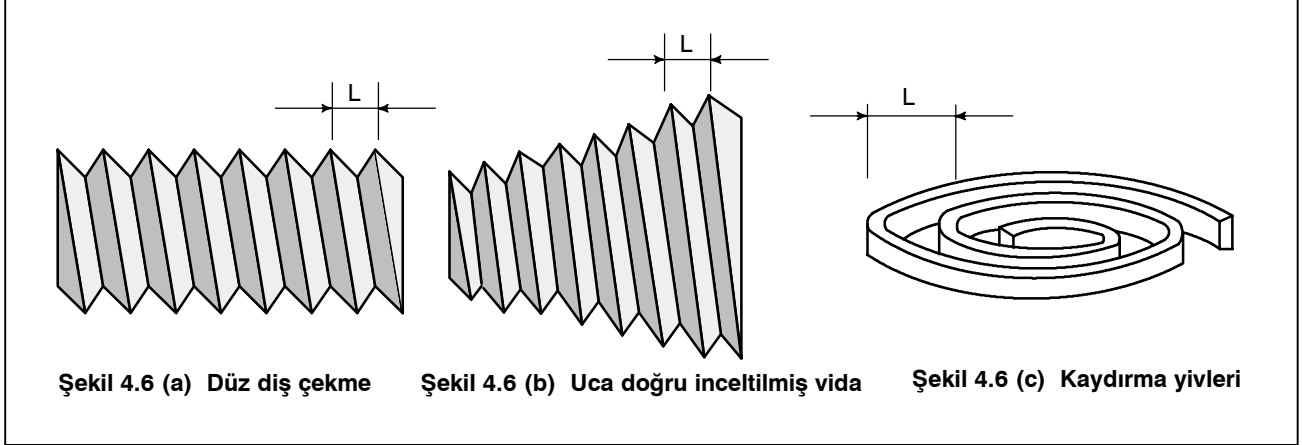

Biçim

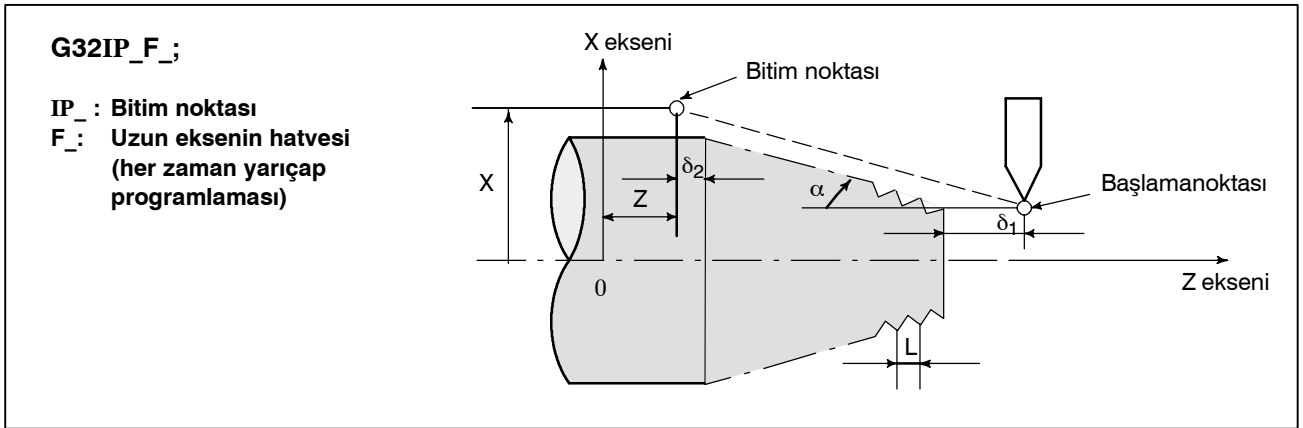

Açıklamalar

Genellikle, diş çekme bir vida için kaba kesimden bitirme kesimine kadar aynı takım yolu üzerinde tekrarlanır. Diş çekme iş mili üzerine takılı position coder bir 1-dönüş sinyali verdiğinden, diş çekme sabit bir noktada başlar ve iş parçası üzerindeki takım yolu tekrarlanan diş çekme için değiştirilmez. İş mili hızının kaba kesimden bitirme kesimine kadar sabit kalması gerektiğini aklınızda tutunuz. Sabit kalmazsa, hatalı diş hatvesi oluşur.

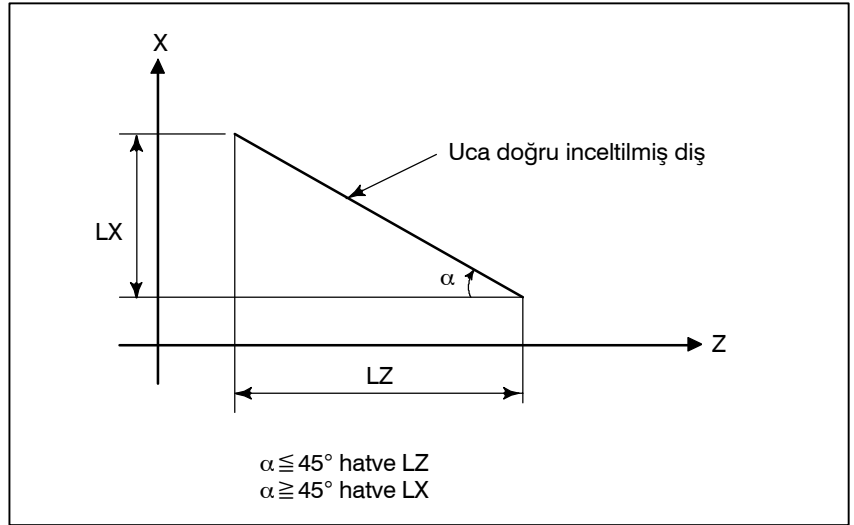

Şekil 4.6 (e) uca doğru inceltilmiş bir dişin LZ ve LX'i

Genellikle, servo sistemin gecikmesi, bir diş çekmenin başlama ve bitim noktalarında bir şekilde hatalı hatveler üretir. Bunu kompanzasyon yapmak için, gerekenden bir miktar uzun bir diş uzunluğu belirtilmelidir.

Tablo 4.6'da, diş hatvesi belirtilmesine ilişkin aralıklar listelenmiştir.

Tablo 4.6 Belirtililecek hatve büyüklüğü aralıkları

	En düşük komut artışı
mm giriş	0.0001 – 500.0000 mm
İnç giriş	0.000001 inç – 9.999999 inç

Açıklamalar

1. Düz diş çekme

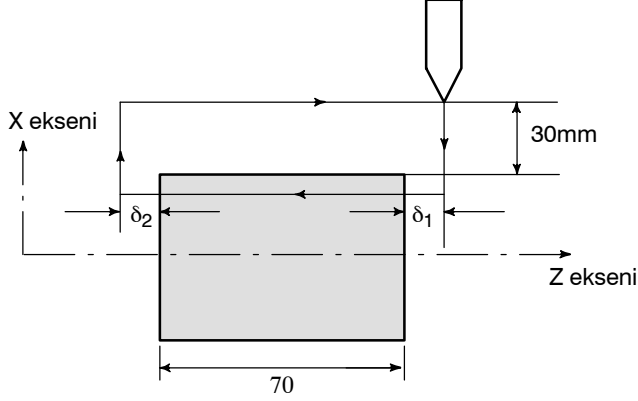

Aşağıdaki değerler programlamada kullanılır :
 Diş hatvesi :4mm
 $\delta_1=3\text{mm}$
 $\delta_2=1.5\text{mm}$
 Kesme derinliği :1mm (iki kez kesme)
 (Metrik giriş, Çap programlaması)

```
G00U-62.0 ;
G32W-74.5 F4.0 ;
G00U62.0 ;
W74.5 ;
U-64.0 ;
(İkinci kesim için 1mm daha kesme)
G32 W-74.5 ;
G00U64.0 ;
W74.5 ;
```

2. Uca doğru inceltilmiş diş çekme

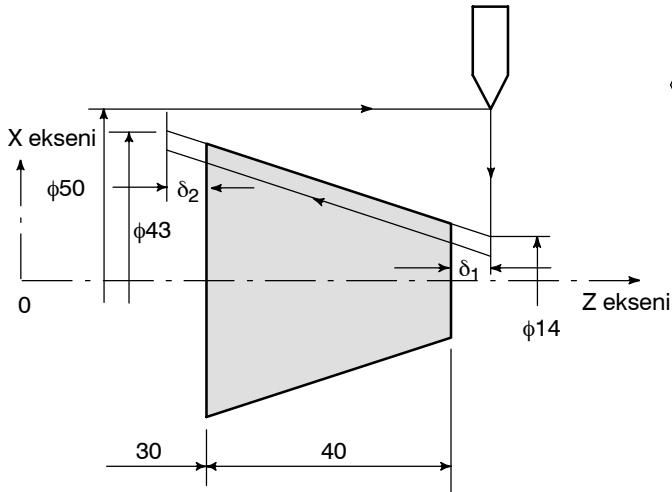

Aşağıdaki değerler programlamada kullanılır :
 Diş hatvesi : Z eksenine yönünde 3,5 mm
 $\delta_1=2\text{mm}$
 $\delta_2=1\text{mm}$
 X eksenine yönünde kesme derinliği 1mm (iki kez kesme)
 (Metrik giriş, Çap programlaması)

```
G00X 12.0 Z72.0 ;
G32X 41.0 Z29.0 F3.5 ;
G00X 50.0 ;
Z 72.0 ;
X 10.0 ;
(İkinci kesim için 1mm daha kesme)
G32 X 39.0 Z29.0 ;
G00X 50.0 ;
Z 72.0 ;
```

UYARI

- 1 Diş çekme sırasında, ilerleme hızı yüzdesel ayarı olarak değiştirilmesi etkilidir (%100'de sabit).
- 2 İş milini durdurmadan diş çekiciyi ilerlemeyi durdurmak çok tehlikelidir. Bu, kesme derinliğini aniden artırır. Böylece, diş çekme sırasında ilerlemeyi geçici durdurma fonksiyonu etkili değildir. Diş çekme sırasında ilerlemeyi geçici durdurma düğmesine basılırsa, diş çekmenin yürütüldüğünü belirtmeden, SINGLE BLOCK (Tek Blok) düğmesine basılmış gibi, takım bir bloktan sonra durur. Bununla birlikte, makine kontrol panosu üzerindeki FEED HOLD (İlerlemeyi Geçici Durdurma) düğmesine basıldığında, İlerlemeyi geçici durdurma lambası (SPL lambası) yanar. Sonra, takım durduğunda, lamba kapatılır (Tek Blok durma durumu).
- 3 FEED HOLD (İlerlemeyi Geçici Durdurma) düğmesi basılı tutulduğunda veya bir diş çekme bloğundan sonra hemen diş çekme belirtmeyen ilk blokta yeniden basıldığında, takım diş çekme belirtmeyen blokta durur.
- 4 Diş çekme tek blok durumunda yürütüldüğünde, takım diş çekme belirtmeyen ilk bloğun yürütülmesinden sonra durur.
- 5 Diş çekme sırasında mod otomatik işlemden manüel işleme değiştirildiğinde ve ilerlemeyi geçici durdurma düğmesine Not 3'te açıklandığı şekilde basıldığında, takım diş çekme belirtmeyen ilk blokta durur.
Bununla birlikte, mod bir otomatik işlem modundan başka bir moda değiştirildiğinde, takım, Not 4'teki tek blok modu için, diş çekme belirtmeyen bloğun yürütülmesinden sonra durur.
- 6 Önceki blok bir diş çekme modu olduğunda, geçerli blok bir diş çekme bloğu olsa bile, kesme 1-dönüş sinyalinin algılanmasını beklemeden hemen başlar.
G32Z_F_ ;
Z_ ; (Bu bloktan önce bir 1-dönüş sinyali algılanmaz.)
G32 ; (Diş çekme bloğu olarak kabul edilir.)
Z_F_ ; (Bir dönüş sinyali de algılanmaz.)
- 7 Kaydırma dişleri çekme veya uca doğru inceltilmiş vida kesme sırasında sabit yüzey hızı kontrolü etkili olduğundan ve iş mili hızı değiştiğinden, doğru diş hatvesi kesilmeyebilir. Bu nedenle, diş çekme sırasında sabit yüzey hızı kontrolünü kullanmayınız. Onun yerine, G97 kullanınız.
- 8 Diş çekme bloğundan önce gelen bir hareket bloku, pah kırma veya köşe R belirtmemelidir.
- 9 Bir diş çekme bloku, pah kırma veya köşe R belirtmemelidir.
- 10 İş mili hızı yüzdesel ayarı fonksiyonu, diş çekme sırasında devre dışı bırakılır. İş mili hızı %100'de sabittir.
- 11 Diş çevrimi geri çekme fonksiyonu G32 için etkili değildir.

4.7 SÜREKLİ DİŞ ÇEKME

Bu sürekli diş çekme fonksiyonu, taşıma blokları arasında bir bağlantıya küçük darbe çıkışları, darbe işleme ve çıkış için sonraki hareketle örtüşecek şekildedir (blok örtüşmesi).

Bu nedenle, sürekli blok parça işleme sırasında hareketin kesintiye uğratılmasının neden olduğu sürekli olmayan parça işleme bölümleri giderilir ve böylece bloğun diş çekme talimatları için sürekli olarak yönlendirilmesi mümkün olur.

Açıklamalar

Sistem, iş mili ile senkronizasyon bloklar arasındaki bağlantıda mümkün olduğunca ofset yapmayacak şekilde kontrol edildiğinden, hatvenin ve şeklin ara yolda değiştiği özel diş çekme işlemi gerçekleştirmek mümkündür.

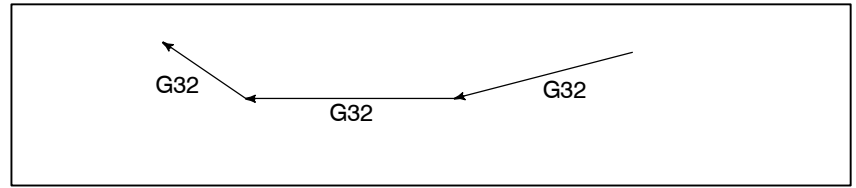

Şekil 4.7 Sürekli diş çekme

Kesme derinliği değiştirilirken diş çekme için aynı bölüm tekrarlandığında bile, bu sistem dişlere zarar vermeden doğru bir parça işleme yapılmasına izin verir.

NOT

- 1 Blok örtüşmesi G01 komutu için bile etkilidir ve daha mükemmel bir bitirme yüzeyi üretir.
- 2 Aşırı mikro bloklar devam ettiğinde, hiçbir blok örtüşmesi yapılmaz.

4.8 BİRDEN FAZLA DİŞ ÇEKME

Tek iş mili dönüşü sinyaliyle diş çekme başlangıcı arasında bir açı belirtmek için Q adresi kullanılması diş çekme başlangıç açısını kaydırır ve birden fazla dişli vida üretimini kolaylaştırır.

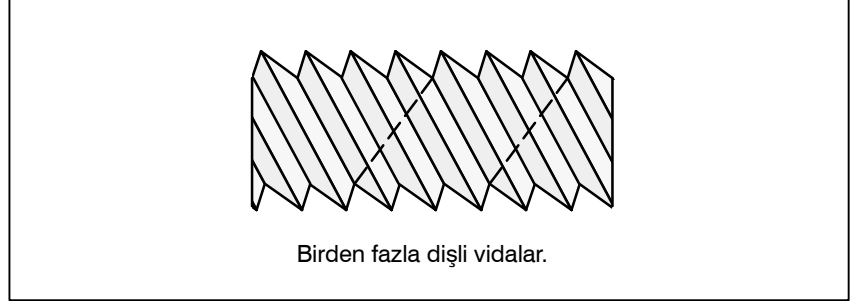

Biçim

(sabit hatveli diş çekme)	
G32 IP_ F_ Q_ ;	IP_ : Bitim noktası
G32 IP_ Q_ ;	F_ : Uzunluk yönünde hatve
	Q_ : Diş çekme başlangıç açısı

Açıklamalar

- Kullanılabilir diş çekme komutları

G32: Sabit hatveli diş çekme
G34: Değişken hatveli diş çekme
G76: Birden fazla diş çekme çevrimi
G92: Diş çekme çevrimi

Sınırlamalar

- Başlama açısı

Başlangıç açısı bir sürekli durum (modsal) değeri değildir. Her kullanılışında belirtilmesi gerekir. Bir değer belirtilmezse, 0 varsayılır.

- Başlama açısı artışı

Başlama açısı (Q) artışı 0,001 derecedir. Ondalık basamak belirtilemeyeceğini akılda tutunuz.

Örnek:

180 derecelik bir kayma açısı için, Q180000 belirtiniz.

Ondalık basamak içerdiğinden, Q180.000 belirtilemez.

- Belirtilebilir başlangıç açısı aralığı

0 ve 360000 (0,001 derecelik birimler olarak) arasında bir başlangıç açısı belirtilebilir. 360000'den (360 derece) büyük bir değer belirtilirse, 360000'e (360 derece) yuvarlanır.

- Birden fazla diş çekme (G76)

G76 birden fazla diş çekme komutu için, her zaman FS15 şerit biçimini kullanınız.

Örnekler**Çift dişli vidalar üretmek için program
(başlangıç açıları 0 ve 180 derece olan)**

```
G00 X40.0 ;  
G32 W-38.0 F4.0 Q0 ;  
G00 X72.0 ;  
    W38.0 ;  
    X40.0 ;  
G32 W-38.0 F4.0 Q180000 ;  
G00 X72.0 ;  
    W38.0 ;
```

4.9 ATLAMA FONKSİYONU (G31)

Doğrusal enterpolasyon, G31 komutunun ardından G01 gibi eksen hareketi komutu verilerek yapılabilir. Bu komutun yürütülmesi sırasında bir doğrusal atlama sinyali girilirse, komutun yürütülmesi kesintiye uğrar ve sonraki blok yürütülür.

Atlama fonksiyonu, parça işleminin sonu programlandığında, örneğin taşlamada olduğu gibi makineden tek bir sinyalle belirtildiğinde kullanılır. Ayrıca, bir iş parçasının boyutlarını ölçmek için de kullanılır.

Bu fonksiyonun kullanılmasına ilişkin ayrıntılar için, makine üreticisi tarafından sağlanan kılavuzlara bakınız.

Biçim

G31 IP_ ;

G31: Bir kerelik G kodu (Yalnızca belirtildiği blokta etkilidir)

Açıklamalar

Atlama sinyali açıldığında koordinat değerleri özel bir makroda kullanılabilir çünkü bu değerler aşağıdaki şekilde #5061 ve #5062 özel makro sistemi değişkenlerinde depolanır:

#5061 X eksen koordinat değeri

#5062 Z eksen koordinat değeri

UYARI

Atlama sinyali girildiğinde takım konumunun hassasiyetini artırmak için, ilerleme hızı bir dakikada ilerleme değeri olarak belirtildiğinde, ilerleme hızı yüzdesel ayarı, kuru işlem ve otomatik hızlanma/yavaşlama atlama fonksiyonu için devreden çıkarılır. Bu fonksiyonları etkinleştirmek için, parametre No. 6200'ün bit 7'sini (SKF) 1 olarak ayarlayınız. İlerleme hızı dönüş başına ilerleme değeri olarak belirtilirse, ilerleme hızı yüzdesel ayarı, kuru işlem ve otomatik hızlanma/yavaşlama, SKF bitinin ayarına bakılmaksızın atlama fonksiyonu için etkinleştirilir.

NOT

- 1 Takım ucu radyus kompanzasyonu belirtilmişken G31 komutu verilirse, P/S alarmı No. 035 görüntülenir. G31 komutu belirtilmeden önce yarıçap kompanzasyonu G40 komutuyla iptal ediniz.
- 2 Yüksek hızda atlama için, dönüş başına ilerleme modu sırasında G31'in yürütülmesi P/S alarmı (No. 211) üretilmesine neden olur.

Örnekler

- G31 için sonraki blok bir eklemeli komuttur

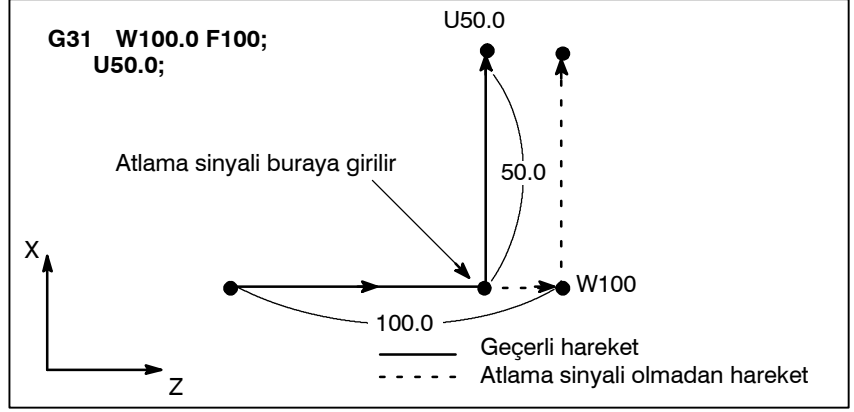

Şekil 4.9 (a) Sonraki blok bir eklemeli komuttur

- G31 için sonraki blok 1 eksenini için bir mutlak komuttur

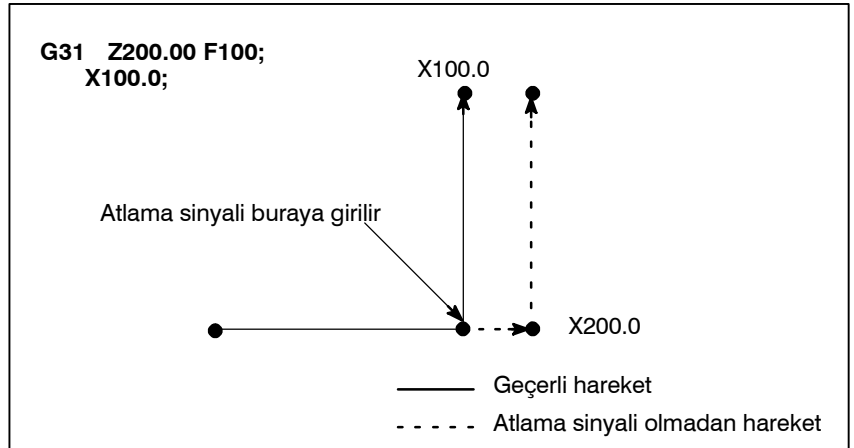

Şekil 4.9 (b) Sonraki blok, 1 eksenini için bir mutlak komuttur

- G31 için sonraki blok 2 eksenini için bir mutlak komuttur

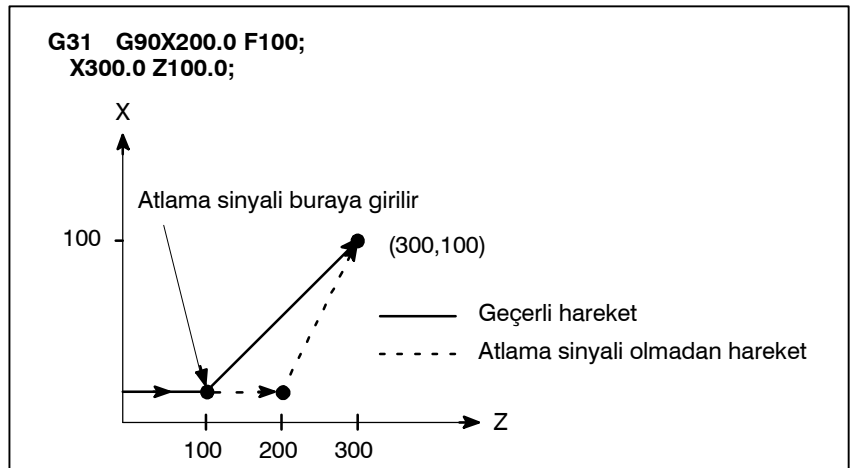

Şekil 4.9 (c) Sonraki blok, 2 eksenini için bir mutlak komuttur

4.10 TORK SINIRI ATLAMASI (G31 P99)

Motor torku sınırlanmış olduğunda (örneğin, PMC penceresinden girilen bir tork sınırı komutuyla), G31 P99'u (veya G31 P98) izleyen bir taşıma komutu G01 (doğrusal enterpolasyon) ile aynı türde kesme ilerlemesine neden olabilir.

Bir tork sınırına ulaşıldığını (uygulanmakta olan basınç veya başka bir nedenle) belirten bir sinyalin verilmesiyle, bir atlama oluşur. Bu fonksiyonun kullanılmasına ilişkin ayrıntılar için, makine üreticisi tarafından sağlanan kılavuzlara bakınız.

Biçim

G31 P99 IP_ F_ ;

G31 P98 IP_ F_ ;

G31: Bir kerelik G kodu (G kodu yalnızca verildiği blokta etkilidir)

Açıklamalar

- **G31 P99**
Motor torku sınırına ulaşırsa veya G31 P99 yürütülmesi sırasında bir SKIP sinyali alınır, geçerli taşıma komutu durdurulur ve sonraki blok yürütülür.
- **G31 P98**
G31 P99 yürütülmesi sırasında motor torku sınırına ulaşırsa, geçerli taşıma komutu durdurulur ve sonraki blok yürütülür. SKIP sinyali X0004#7/Takım durağı 2 X0013#7> G31 P98'i etkilemez. G31 P98 yürütülmesi sırasında bir SKIP sinyali girilmesi, bir atlamaya neden olmaz.
- **Tork sınırlama komutu**
G31 P99/98 yürütülmeden önce bir tork sınırı belirtilmezse, hareket komutu devam eder; bir tork sınırına ulaşılsa bile atlama olmaz.
- **Özel makro sistemi değişkeni**
G31 P99/98 belirtildiğinde, özel makro değişkenleri bir atlamanın sonundaki koordinatları tutar. (Bkz. Bölüm 4.9.)
Bir SKIP sinyali G31 P99 ile bir atlamaya neden olursa, özel makro sistemi değişkenleri, SKIP sinyali girildiğinde değil, makine koordinat sistemi durduğunda makine koordinat sistemine dayalı olarak koordinatları tutar.

Sınırlamalar

- **Eksen komutu**
G31 P98/99 ile her blokta yalnızca bir eksen kontrol edilebilir. Bu tür bloklarda iki veya daha fazla eksenin kontrol edileceği belirtilirse veya hiçbir eksen komutu verilmezse, P/S alarmı No. 015 üretilir.
- **Servo hatası derecesi**
G31 P99/98 yürütülmesi sırasında bir tork sınırına ulaşıldığını gösteren bir sinyal girilirse ve servo hatası derecesi 32767'i aşarsa, P/S alarmı No. 244 üretilir.
- **Yüksek hızda atlama**
G31 P99 ile, bir SKIP sinyali bir atlamaya neden olabilir ancak bu yüksek hızlı bir atlama olmaz.
- **Hız kontrolü**
Kuru işlemi, yüzdesel ayarı ve G31 atlama komutları için otomatik hızlanma veya yavaşlamayı devre dışı bırakmak için parametre No. 6200'ün bit 7'si (SKF) ayarlanmalıdır.

• Ardışık komutlar

Ardışık bloklarda G31 P99/98 kullanmayınız.

UYARI

Bir G31 P99/98 komutundan önce her zaman bir tork sınırı belirtiniz. Ters durumda, G31 P99/98, taşıma komutlarının bir atlamaya neden olmadan yürütülmesine izin verir.

NOT

Takım ucu radyus kompanzasyonu belirtilmiş olarak G31 verilirse, P/S alarmı No. 035 üretilir. Bu nedenle, G31 vermeden önce, takım ucu radyus kompanzasyonunu iptal etmek için G40 yürütünüz.

Örnekler

```
O0001 ;  
:  
:  
M□□ ; ← PMC tork sınırını pencere üzerinden  
:  
:  
:  
G31 P99 X200. F100 ; ← Tork sınırı atlama komutu  
:  
G01 X100. F500 ; ← Tork sınırı uygulanan taşıma komutu  
:  
:  
M△△ ; ← PMC tarafından iptal edilen tork sınırı  
:  
:  
M30 ;  
:  
%
```

5 İLERLEME FONKSİYONLARI



5.1 GENEL

İlerleme fonksiyonları, takımın ilerleme hızını kontrol eder. Aşağıdaki iki ilerleme fonksiyonu kullanılabilir:

- İlerleme fonksiyonları

1. Çabuk hareket

Konumlandırma komutu (G00) belirtildiğinde, takım CNC'de ayarlanan bir çabuk hareket ilerleme hızında (parametre No. 1420) hareket eder.

2. Kesme ilerleme

Takım programlanan kesme hızında hareket eder.

- Yüzdesel ayar

Yüzdesel ayar, makine operatörünün panosundaki anahtar kullanılarak bir çabuk hareket oranına veya kesme hızına uygulanabilir.

- Otomatik hızlanma/yavaşlama

Takım hareketini başlatıp sona erdirdiğinde, mekanik bir şoku önlemek için, hızlanma/yavaşlama otomatik olarak uygulanır (Şekil 5.1 (a)).

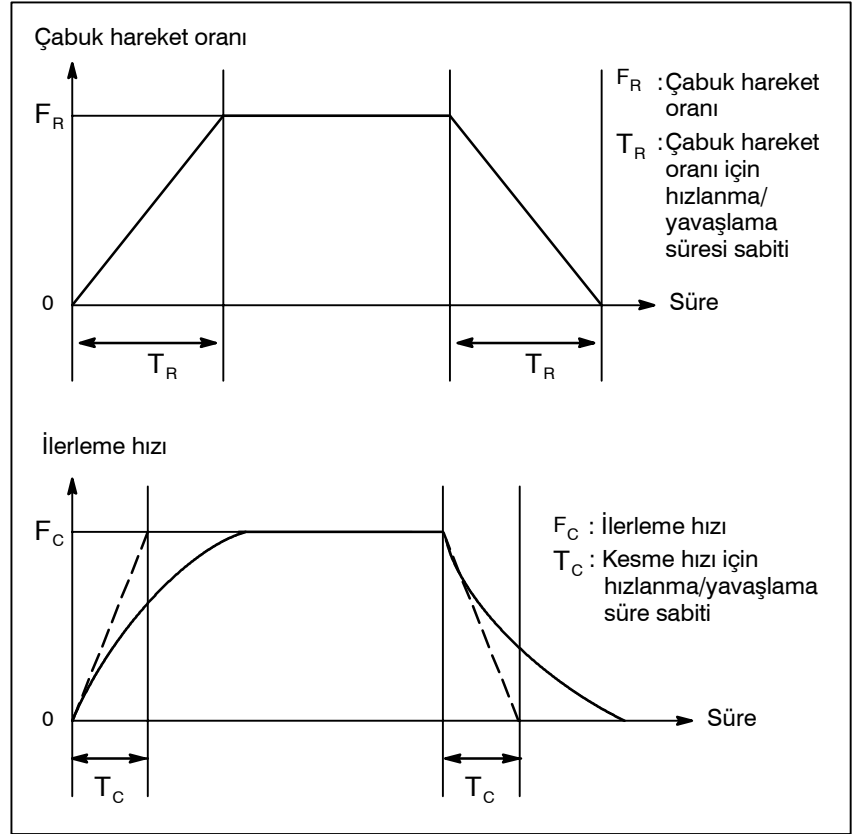

Şekil 5.1 (a) Otomatik hızlanma/yavaşlama (örnek)

- **Bir kesme ilerlemesinde takım yolu**

Kesme ilerlemesi sırasında belirtilen bloklar arasında hareket yönü değişirse, sonuç olarak bir yuvarlanan köşe yolu oluşabilir (Şekil 5.1 (b)).

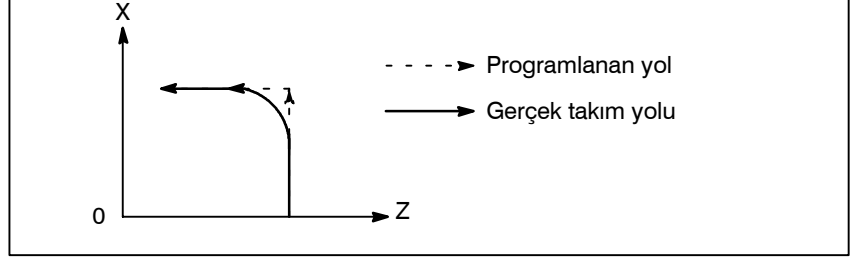

Şekil 5.1 (b) İki blok arasında takım yolu örneği

Dairesel enterpolasyonda, bir yarıçap hatası oluşur (Şekil 5.1 (c)).

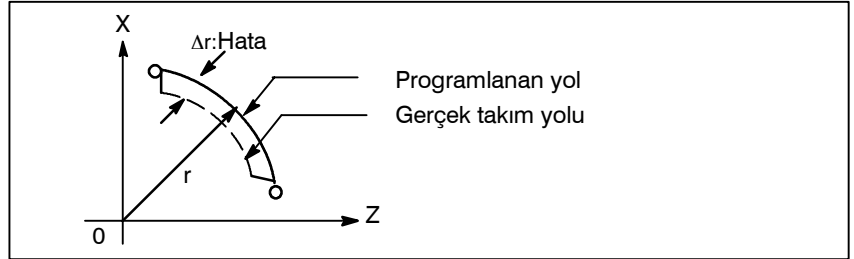

Şekil 5.1 (c) Dairesel enterpolasyonda yarıçap hatası örneği

Şekil 5.1 (b)'de gösterilen yuvarlanan köşe yolu ve Şekil 5.1 (c)'de gösterilen hata ilerleme hızına bağlıdır. Bu nedenle, takımın programlandığı şekilde hareket etmesi için ilerleme hızının kontrol edilmesi gerekir.

5.2 HIZLI TRAVERS

Biçim

```
G00 IP_ ;
G00 : Konumlandırma (çabuk hareket) için G kodu (grup 01)
IP_ ; Bitiş noktası için boyut kelimesi
```

Açıklamalar

Yerleştirme komutu (G00) takımı çabuk hareketle yerleştirir. Çabuk harekette, sonraki blok belirtilen ilerleme hızı 0 olduktan sonra yürütülür ve servo motor makine üreticisi tarafından ayarlanan belirli bir aralık kümesine ulaşır (konum kontrolünde).

Her eksen için parametre No. 1420 ile bir çabuk hareket oranı ayarlanır, bu nedenle bir çabuk hareket ilerleme hızı programlanması gerekmez.

Aşağıdaki yüzdesel ayarları, makine operatörünün panosu üzerindeki anahtar kullanılarak bir çabuk hareket oranına uygulanabilir:F0, 25, 50, %100

F0: Her eksen için parametre No. 1421 ile sabit bir ilerleme hızı ayarlanmasını sağlar.

Ayrıntılı bilgi için, makine üreticisinin uygun kılavuzuna bakınız.

5.3 KESME BESLEMESİ

Doğrusal enterpolasyon (G01), dairesel enterpolasyon (G02, G03), vb. ilerleme hızı, F kodundan sonraki sayılarla belirtilir.

Kesme beslemesinde, önceki bloktan gelen ilerleme hızı değişikliğinin en aza indirgenmesi için sonraki blok yürütülür.

İki özellik modu kullanılabilir:

1. Dakikada ilerleme (G98)
F'ten sonra, takımın dakika başına ilerleme hızını belirtiniz.
2. Devirde ilerleme (G99)
F'ten sonra, takımın iş mili devrinde ilerleme miktarını belirtiniz.

Biçim

<p>Dakikada ilerleme G98 ; Dakikada ilerleme için G kodu (grup 05) F_ ; İlerleme hızı komutu (mm/dak veya inç/dak)</p> <p>Devirde ilerleme G99 ; Devirde ilerleme için G kodu (grup 05) F_ ; İlerleme hızı komutu (mm/devir veya inç/devir)</p>

Açıklamalar

- Teğet hız sabit kontrolü

Teğet ilerleme hızının her zaman belirtilen bir ilerleme hızında ayarlanması için kesme ilerlemesi kontrol edilir.

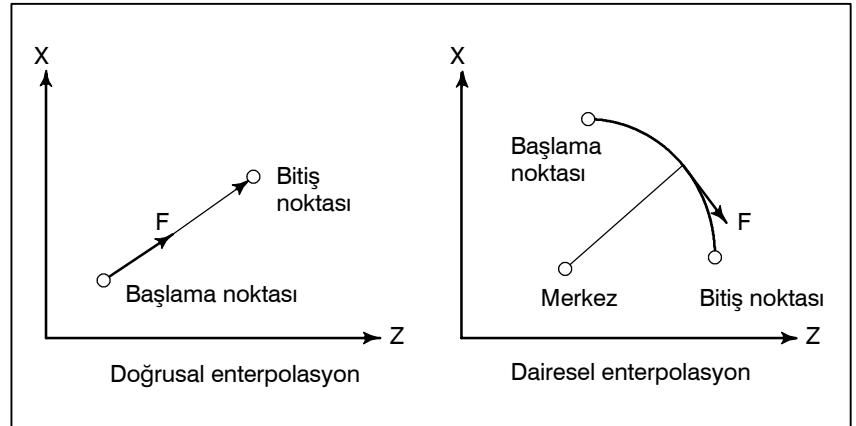

Şekil 5.3 (a) Teğet ilerleme hızı (F)

- Dakikada ilerleme (G98)

G98 belirtildikten sonra (dakikada ilerleme modunda), takımın dakikada ilerleme hızı doğrudan F'den sonra bir sayı ayarlanarak belirtilir. G98 bir modsal koddur. Bir G98 belirtildiğinde, G99 (devirde ilerleme) belirtilinceye kadar geçerlidir. Açılıştta, devirde ilerleme modu ayarlanır.

Makine operatörünün panosu üzerindeki anahtar kullanılarak, dakikada ilerleme %0 ile %254 arasında (%1'lik adımlarla) bir yüzdesel ayar değeri uygulanabilir. Ayrıntılı bilgi için, makine üreticisinin uygun kılavuzuna bakınız.

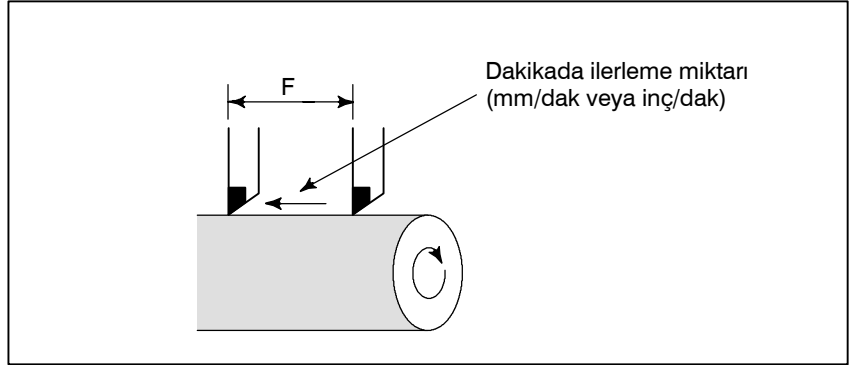

Şekil 5.3 (b) Dakikada ilerleme

UYARI

Diş çekme gibi bazı komutlar için yüzdesel ayar kullanılamaz.

- **Devirde ilerleme (G99)**

G99 belirtildikten sonra (devirde ilerleme modunda), takımın iş mili devri başına ilerleme miktarı F 'ten sonra bir sayı ayarlanarak doğrudan belirtilir. G99 bir modsal koddur. Bir G99 belirtildikten sonra, G98 (dakikada ilerleme) belirtilinceye kadar geçerlidir. Makine operatörünün panosu üzerindeki anahtar kullanılarak, devirde ilerlemeye %0 ile %254 (%1'lik adımlarla) uygulanabilir. Ayrıntılı bilgi için, makine üreticisinin uygun kılavuzuna bakınız.

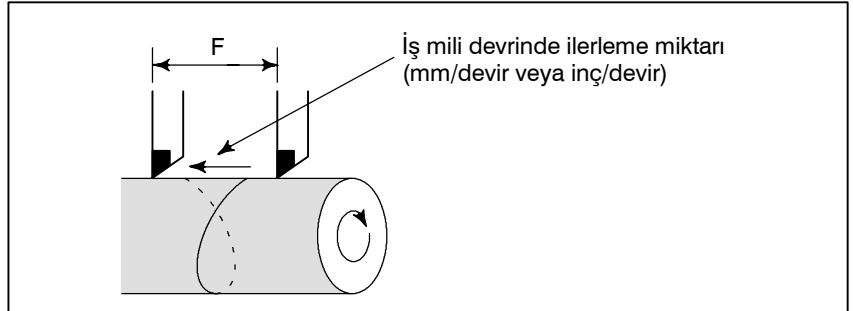

Şekil 5.3 (c) Devirde ilerleme

DİKKAT

- 1 İş milinin hızı düşük olduğunda, ilerleme hızı dalgalanması olabilir. İş mili ne kadar yavaş dönerse, o kadar daha sık ilerleme hızı dalgalanması olur.
- 2 Diş çekme gibi bazı komutlar için yüzdesel ayar kullanılamaz.

- **Kesme hızı kenetlenmesi**

Her bir eksen boyunca kesme hızına parametre No. 1422 kullanılarak bir üst sınır uygulanabilir. Gerçek bir kesme hızı (yüzdesel ayar uygulanmış olarak) belirtilen bir üst sınırı aşarsa, üst sınıra kenetlenir.

NOT

Üst sınır mm/dak veya inç/dak cinsinden ayarlanır. CNC hesaplaması, belirtilen bir değere göre $\pm 2\%$ 'lik bir ilerleme hızı hatası içerebilir. Bununla birlikte, bu hızlanma/yavaşlama için doğru değildir. Daha ayrıntılı belirtmek gerekirse, bu hata takımın kompanzasyon durumu sırasında 500 mm veya daha fazla hareket etmek için harcadığı süreyle ilgili bir ölçüme göre hesaplanır:

• Referans

Belirtilebilecek ilerleme oranları aralığı için Ek C'ye bakınız.

5.4**AYNI YERDE KALMA (G04)****Biçim**

Aynı yerde kalma **G04 X_ ; veya G04 U_ ; veya G04 P_ ;**
X_ : Bir süre belirtiniz (ondalık basamağa izin verilir)
U_ : Bir süre belirtin (ondalık basamağa izin verilir)
P_ : Bir süre belirtin (ondalık basamağa izin verilmez)

Açıklamalar

Aynı yerde kalma belirtilerek, sonraki bloğun yürütülmesi belirtilen süre kadar geciktirilir.

Devirde ilerleme modunda (G99), parametre No. 3405'in bit 1'i (DWL) her devir için aynı yerde kalma belirtebilir.

Tablo 5.4 (a) Aynı yerde kalma süresinin komut değeri aralığı (X veya U'ya göre komut)

Eklemeli sistem	Komut değeri aralığı	Aynı yerde kalma süresi birimi
IS-B	0,001 – 99999,999 arası	s veya devir

Tablo 5.4 (b) Aynı yerde kalma süresinin komut değeri aralığı (P'ye göre komut)

Eklemeli sistem	Komut değeri aralığı	Aynı yerde kalma süresi birimi
IS-B	1 – 99999999 arası	0,001 s veya devir

6 REFERANS NOKTASI



Bir CNC makinesinin, daha sonra açıklanacağı şekilde genellikle takımın değiştirildiği veya koordinat sisteminin ayarlandığı özel bir konumu vardır. Bu konum, referans noktası olarak adlandırılır.

6.1 REFERANS NOKTASINA GİTME

- Referans noktası

Referans noktası, bir makine üzerinde, takımın referans noktası geri dönüş fonksiyonuyla kolayca taşınabileceği sabit bir konumdur. Örneğin, referans noktası, takımların otomatik olarak değiştirildiği bir konum olarak kullanılır. Makine koordinat sistemindeki parametrelerle (No. 1240 – 1243 arasındakiler) koordinatlar ayarlanarak en çok dört referans noktası belirtilebilir.

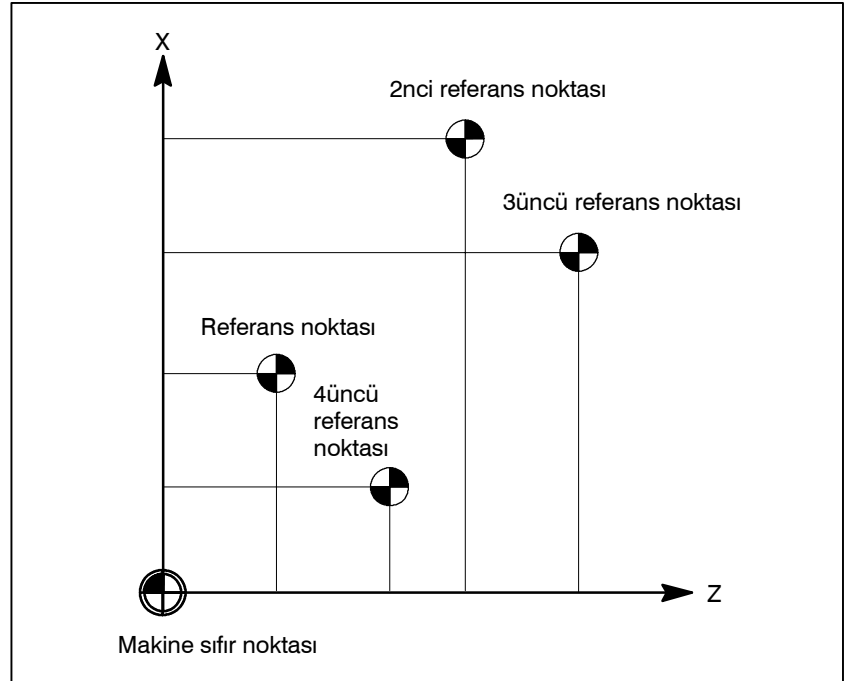

Şekil 6.1 (a) Makine sıfır noktası ve referans konumları

- Referans noktası geri dönüşü

Takımlar, bir ara konum yoluyla, belirtilen bir eksen boyunca otomatik olarak referans noktasına taşınır. Referans noktasına gitme tamamlandığında, geri dönüşün tamamlanışını gösteren lamba yanar.

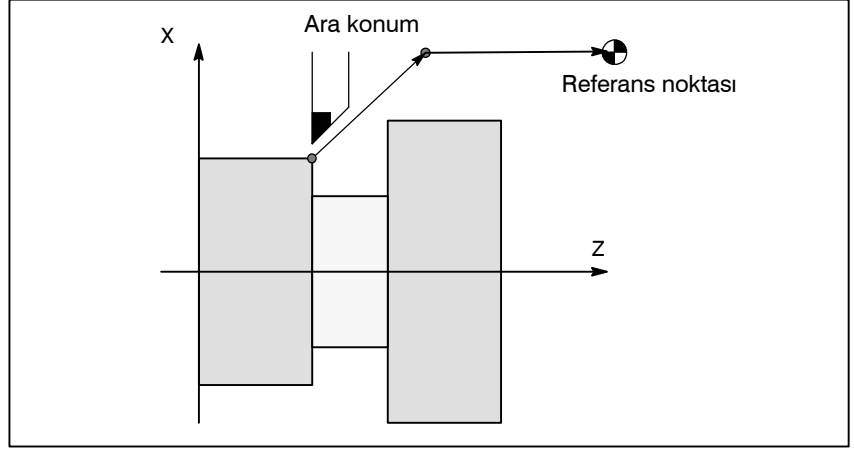

Şekil 6.1 (b) Referans noktasına gitme

- Referans noktasına gitme kontrolü

Referans noktasına gitme kontrolü (G27) takımın programda belirtildiği şekilde referans noktasına doğru şekilde geri dönüp dönmediğini kontrol eden fonksiyondur. Takım referans noktasına belirtilen bir eksen boyunca doğru şekilde geri döndüyse, eksene ilişkin lamba yanar.

Biçim

- Referans noktası geri dönüşü

G28 IP _ ; Referans noktası geri dönüşü

G30 P2 IP _ ; 2nci referans noktasına gitme

(P2 ihmal edilebilir.)

G30 P3 IP _ ; 3üncü referans noktasına gitme

G30 P4 IP _ ; 4üncü referans noktasına gitme

IP _ : Ara konumu belirten komut (Mutlak/eklemeli komut)

- Referans noktasına gitme kontrolü

G27 IP _ ;

IP _ : Referans noktasını belirten komut (Mutlak/eklemeli komut)

Açıklamalar

- **Referans noktasına gitme (G28)** Ara veya referans konumlarına konumlandırma, her eksenin hızlı çapraz oranında gerçekleştirilir. Bu nedenle, güvenlik için, takım ucu radyus kompanzasyonu ve takım ofseti bu komut yürütülmeden önce iptal edilmelidir.
- **2nci, 3üncü ve 4üncü referans noktasına gitme (G30)** Mutlak konum saptayıcısı olmayan bir sistemde, birinci, üçüncü ve dördüncü referans noktası geri dönüş fonksiyonları yalnızca referans noktasına gitme (G28) veya manüel olarak referansa gitme (bakınız III-3.1) yapıldıktan sonra kullanılabilir. G30 komutu genellikle, otomatik takım değiştiricisi (ATC) konumu referans noktasından farklı olduğunda kullanılır.
- **Referans noktasına gitme kontrolü (G27)** G27 komutu takımı hızlı çapraz oranda konumlandırır. Takım referans noktasına erişirse, referans noktası geri dönüş lambası yanar. Bununla birlikte, takımın ulaştığı konum referans noktası değilse, bir alarm (No. 092) görüntülenir.

Kısıtlamalar

- **Makine kilidinin açık olması durumu** Takım otomatik olarak referans noktasına geri döndüğünde bile, makine kilidi açıldığında, geri dönüşün tamamlandığını gösteren lamba yanmaz. Bu durumda, bir G27 komutu belirtildiğinde bile takımın referans noktasına geri dönüp dönmediği kontrol edilmez.
- **Makine çalıştırıldıktan sonra referans noktasına ilk geri dönüş (mutlak konum saptayıcısı olmadan)** Makine çalıştırıldıktan sonra referans noktasına manüel geri dönüş yapılmadan G28 komutu belirtildiğinde, ara noktadan hareket referans noktasına manüel geri dönüşteki hareketle aynıdır. Bu durumda, takım ZMIx (bit 5, No. 1006) parametresinde belirtilen referans noktasına gitme yönünde hareket eder. Bu nedenle, belirtilen ara konum referans noktasına gitmenin mümkün olduğu bir konum olmalıdır.
- **Ofset modunda referans noktasına gitme kontrolü** Bir ofset modunda, takım tarafından G27 komutuyla erişilecek konum, ofset değeri eklenerek elde edilen konumdur. Bu nedenle, ofset değeri eklenen konum referans noktası değilse, lamba yanmaz ancak onun yerine bir alarm görüntülenir. Genellikle, G27 komutu verilmeden önce ofsetleri iptal ediniz.
- **Programlanan konum referans noktasıyla uyuşmadığında lambanın yakılması** Makine metrik girişli bir inç sistemi olduğunda, programlanan konum referans noktasından en küçük giriş artışı değeriyle kaydırılsa bile referans noktası geri dönüş lambası yine de yanabilir. Bunun nedeni, makinenin en küçük giriş artışı değerinin en küçük komut artışı değerinden küçük olmasıdır.

Referans

- **Manüel olarak referansa gitme** Bkz. III-3.1.

7 KOORDİNAT SİSTEMİ

CNC'ye istenilen bir takım konumu öğretilerek, takım o konuma hareket ettirilebilir. O tür bir takım konumu bir koordinat sistemindeki koordinatlarla gösterilir. Koordinatlar program eksenleri kullanılarak belirtilir.

İki program eksenini, X eksenini ve Z eksenini kullandığında, koordinatlar aşağıdaki şekilde belirtilir:

X_Z_

Bu komut, bir boyut kelimesi olarak adlandırılır.

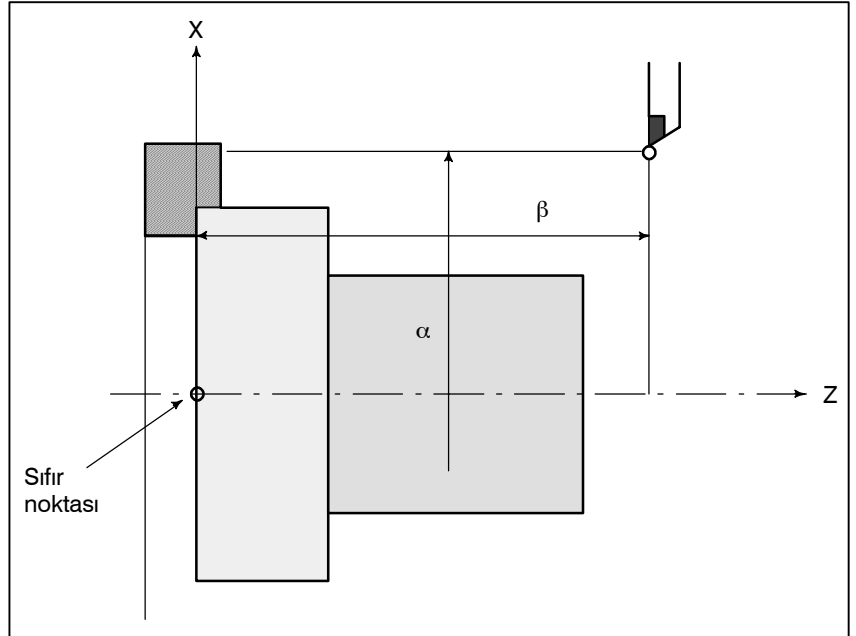

Şekil 7 XαZβ ile belirtilen takım konumu

Koordinatlar, aşağıdaki üç koordinat sisteminden birinde belirtilir:

- (1) Makine koordinat sistemi
- (2) İş parçası koordinat sistemi
- (3) Yerel koordinat sistemi

Bir koordinat sisteminin eksenlerinin sayısı bir makineden diğerine değişir. Bu nedenle, bu kılavuzda, bir boyut kelimesi **IP_** olarak gösterilir.

7.1 MAKİNE KOORDİNAT SİSTEMİ

Bir makineye özgü ve makinenin referansı olarak fonksiyon gören nokta, makine sıfır noktası olarak adlandırılır. Bir makine üreticisi, her makine için bir makine sıfır noktası ayarlar.

Orijini bir makine sıfır noktası olarak ayarlanmış olan bir koordinat sistemi, bir makine koordinat sistemi olarak adlandırılır.

Bir makine koordinat sistemi, açılıştan sonra manüel olarak referansa gitme gerçekleştirilerek ayarlanır (bakınız III-3.1). Ayarlanan bir makine koordinat sistem, makine kapatılıncaya kadar değiştirilmeden kalır.

Biçim

```
G53 IP _ ;
      IP _ ; Mutlak boyut kelimesi
```

Açıklamalar

- Bir makine koordinat sistemi seçme (G53)

Bir konum bir makine koordinatları kümesi olarak belirtildiğinde, takım çabuk hareket yoluyla o konuma hareket eder. Makine koordinat sistemini seçmek için kullanılan G53, bir kerelik bir G kodudur. Böylece, seçilen makine koordinat sistemine dayalı tüm komutlar yalnızca G53 içeren blokta etkilidir. G53 komutu mutlak değerler kullanılarak belirtilmelidir. Eklemeli değerler belirtilirse, G53 komutu ihmal edilir. Takım, takım değişikliği konumu gibi makineye özgü bir konuma taşınacak olduğunda, hareketi G53'e dayalı olarak bir makine koordinat sisteminde programlayınız.

Kısıtlamalar

- Kompanzasyon fonksiyonu iptal edilir
- Açılıştan hemen sonra G53 belirtilmesi

G53 komutu belirtildiğinde, takım ucu radyus kompanzasyonu ve takım ofseti iptal edilir.

Makine koordinat sisteminin G53 komutu belirtilmeden önce ayarlanması gerektiğinden, açılıştan sonra G28 komutuyla en az bir manüel olarak referansa gitme veya otomatik referans noktasına gitme gerçekleştirilmelidir. Bir mutlak konum saptayıcısı eklenmiş olduğunda, bu gerekli değildir.

Referans

Açılıştan sonra manüel olarak referansa gitme gerçekleştirildiğinde, referans noktasının (α, β) kümesinin koordinat değerlerinde olması için parametre No.1240 kullanılarak bir makine koordinat sistemi ayarlanır.

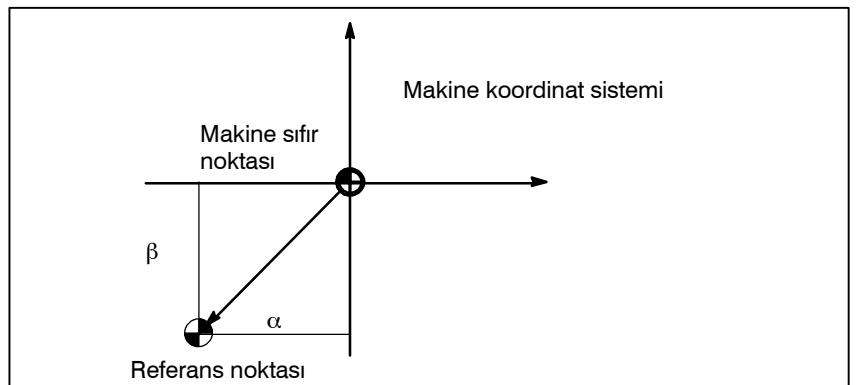

7.2 İŞ PARÇASI KOORDİNAT SİSTEMİ

İş parçalarının parça işleme için kullanılan koordinat sistemi, iş parçası koordinat sistemi olarak adlandırılır. Bir iş parçası koordinat sistemi önceden NC ile ayarlanmalıdır (**iş parçası koordinat sistemi ayarlanması**).

Bir işleme programı bir iş parçası koordinat sistemi ayarlar (**iş parçası koordinat sistemi seçme**).

Ayarlanmış bir iş parçası koordinat sistemi orijini kaydırılarak değiştirilebilir (**iş parçası koordinat sistemi değiştirme**).

7.2.1 İş Parçası Koordinat Sistemi Ayarlama

Bir iş parçası koordinat sistemi üç yöntemden biri kullanılarak ayarlanabilir:

(1)G50 kullanılan yöntem

Bir iş parçası koordinat sistemi, programda G50'den sonra bir değer belirtilerek ayarlanır.

(2)Otomatik ayar

Manüel olarak referansa gitme gerçekleştirildiğinde bir iş parçası koordinat sistemi otomatik olarak ayarlanır (Bkz: Bölüm III–3.1).

(3)G54 – G59 kullanma yöntemi

Altı iş parçası koordinat sistemini önceden ayarlamak için MDI panosunda ayarları yapınız (bkz: Bölüm III–11.4.6). Sonra, kullanılacak iş parçası koordinat sistemini seçmek için G54 ve G59 arasındaki program komutlarını kullanınız.

Mutlak bir komut kullanıldığında, bir iş parçası koordinat sisteminin yukarıda açıklanan yollardan herhangi biriyle oluşturulması gerekir.

Biçim

- G50 ile bir iş parçası koordinat sistemi ayarlama

G50 IP_

Açıklamalar

Takım üzerindeki takım ucu gibi bir noktanın belirtilen koordinatlarda olması için bir iş parçası koordinat sistemi ayarlanır. IP eklemeli bir komut değeriye, iş koordinat sistemi geçerli takım konumu belirtilen eklemeli değer in önceki takım konumunun koordinatlarına eklenmesinin sonucuyla uyuşacak şekilde tanımlanır. Bir koordinat sistemi ofset sırasında G50 kullanılarak ayarlanırsa, ofsetten önceki konumun G50'de belirtilen konumla eşleşeceği bir koordinat sistemi ayarlanır.

Örnekler**Örnek 1**

Koordinat sistemini G50X128.7Z375.1; komutuyla ayarlama (Çap belirtme)

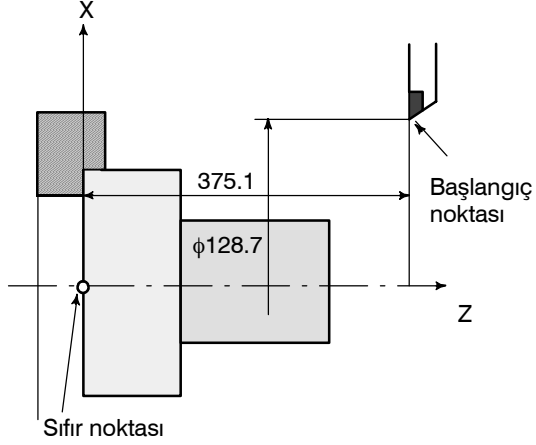
**Örnek 2**

Temel nokta
Koordinat sistemini G50X1200.0Z700.0; komutuyla ayarlama (Çap belirtme)

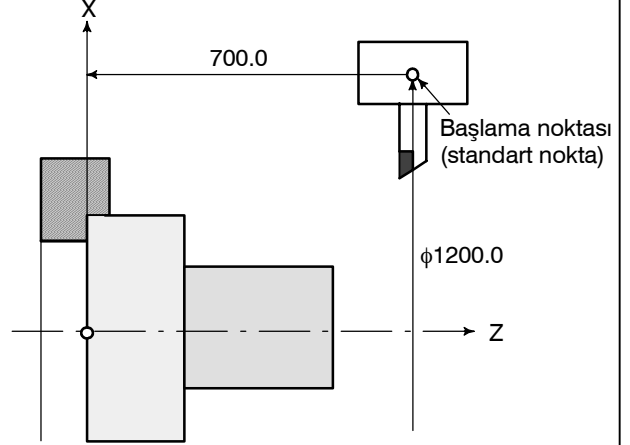

7.2.2 İş Parçası Koordinat Sistemi Seçme

Kullanıcı, ayarlanan iş parçası koordinat sistemleri arasından aşağıda açıklandığı şekilde seçim yapabilir. (Ayarlama yöntemleri hakkında bilgi için bakınız Alt bölüm II-7.2.1.)

(1) G50 veya otomatik iş parçası koordinat sistemi ayarı

Bir iş parçası koordinat sistemi seçildiğinde, mutlak komutlar iş parçası koordinat sistemiyle çalışır.

(2) MDI kullanılarak altı iş parçası koordinat sistemi arasından seçim yapma

G54 ile G59 arasında bir G kodu belirtilerek, 1 ile 6 arasındaki koordinat sistemlerinden birisi seçilebilir.

G54 İş parçası koordinat sistemi 1

G55 İş parçası koordinat sistemi 2

G56 İş parçası koordinat sistemi 3

G57 İş parçası koordinat sistemi 4

G58 İş parçası koordinat sistemi 5

G59 İş parçası koordinat sistemi 6

1 ile 6 arasındaki iş parçası koordinat sistemleri, açılıştan sonra referans noktasına gitmenin ardından oluşturulur. Güç açıldığında, G54 koordinat sistemi seçilir.

Parametre No. 1202'nin bit 2'si (G50) 1 olarak ayarlandığında, G50 komutunun çalıştırılması P/S alarm No. 10'un verilmesiyle sonuçlanır. Bu, kullanıcının koordinat sistemlerini karıştırmasını önlemek için tasarlanmıştır.

Örnekler

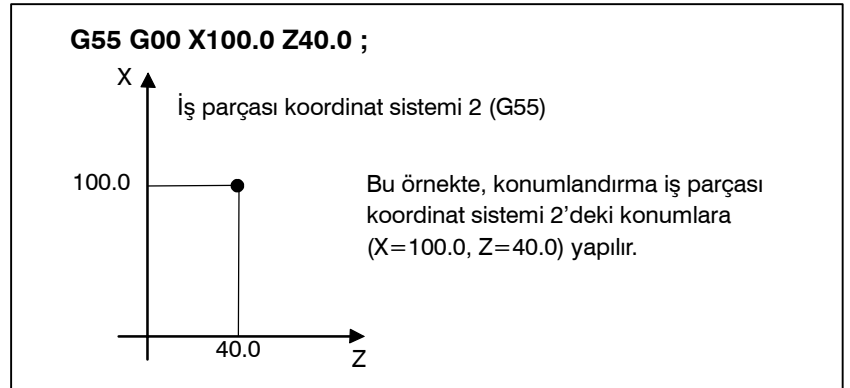

Sekil 7.2.2

7.2.3 İş parçası koordinat sistemini değiştirme

G54 – G59 ile belirtilen altı iş parçası koordinat sistemi, bir harici iş parçası sıfır noktası ofset değeri veya iş parçası sıfır noktası ofset değeri değiştirilerek değiştirilebilir.

Bir harici iş parçası sıfır noktası ofset değerini veya iş parçası sıfır noktası ofset değerini değiştirmek için kullanılacak üç yöntem vardır.

(1)MDI panosundan giriş yapma (bkz: III-11.4.8)

(2)G10 veya G50 ile programlama

(3)Harici veri girişi fonksiyonunu kullanma

Bir harici iş parçası merkez ofseti, CNC'ye bir sinyal girişi kullanılarak değiştirilebilir. Ayrıntılar için, makine üreticisi tarafından sağlanan ilgili kılavuza bakınız.

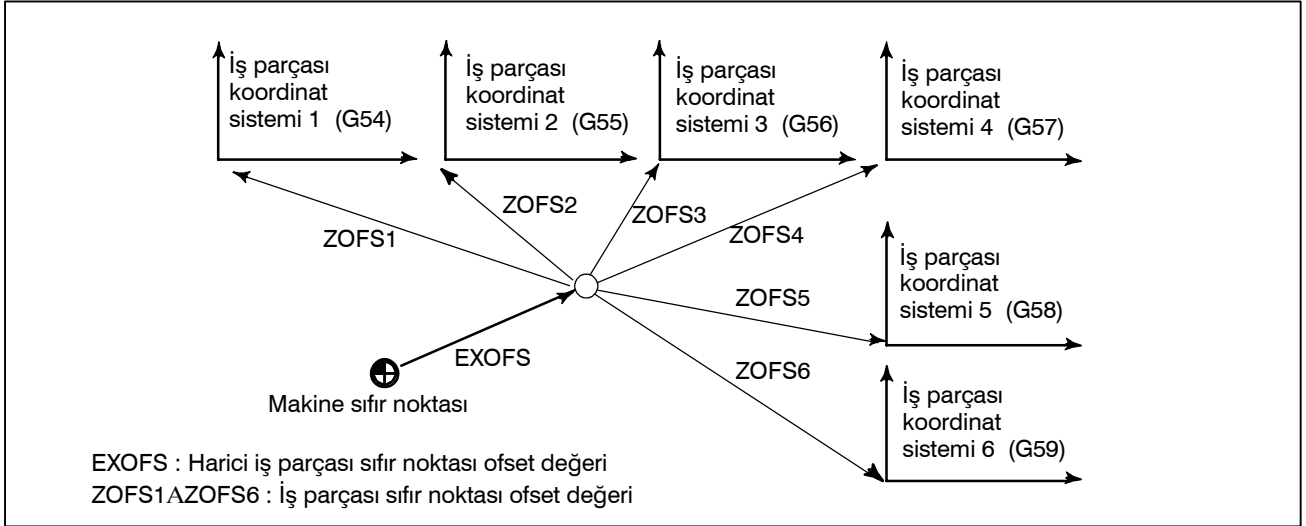

Şekil 7.2.3 Bir harici iş parçası sıfır noktası ofset değerini veya iş parçası sıfır noktası ofset değerini değiştirme

Biçim

• G10 ile değiştirme

G10 L2 Pp IP _;

p=0 : Harici iş parçası sıfır noktası ofset değeri

p=1 – 6 : İş parçası sıfır noktası ofset değeri, iş parçası koordinat sistemi 1 – 6'ya karşılık gelir

IP : Bir mutlak komut için (G90), her bir eksene ilişkin iş parçası sıfır noktası ofseti.

Bir eklemeli komut (G91) için, her bir eksene ilişkin ayarlanmış iş parçası sıfır noktası ofsetine eklenecek değer (toplam, yeni ofset olarak ayarlanır).

• G50 ile değiştirme

G50 IP _;

Açıklamalar

- **G10 ile değiştirme**
- **G50 ile değiştirme**

G10 komutuyla, her bir iş parçası koordinat sistemi ayrı olarak değiştirilebilir.

G50IP_; belirtilerek, geçerli takım konumunun belirtilen koordinatlarla (IP_) eşleşmesi için bir iş parçası koordinat sistemi (G54 – G59 arasında bir kodla seçilen) yeni bir iş parçası koordinat sistemine kaydırılır.

IP eklemeli bir komut değeriye, iş koordinat sistemi geçerli takım konumu belirtilen eklemeli değerin önceki takım konumunun koordinatlarına eklenmesinin sonucuyla uyuşacak şekilde tanımlanır. (Koordinat sistemi kayması)

Sonra, koordinat sistemi kayması miktarı tüm iş parçası sıfır noktası ofseti değerlerine eklenir. Bu, tüm iş parçası koordinat sistemlerinin aynı miktarda kaydırılacak olması anlamına gelir.

Örnekler

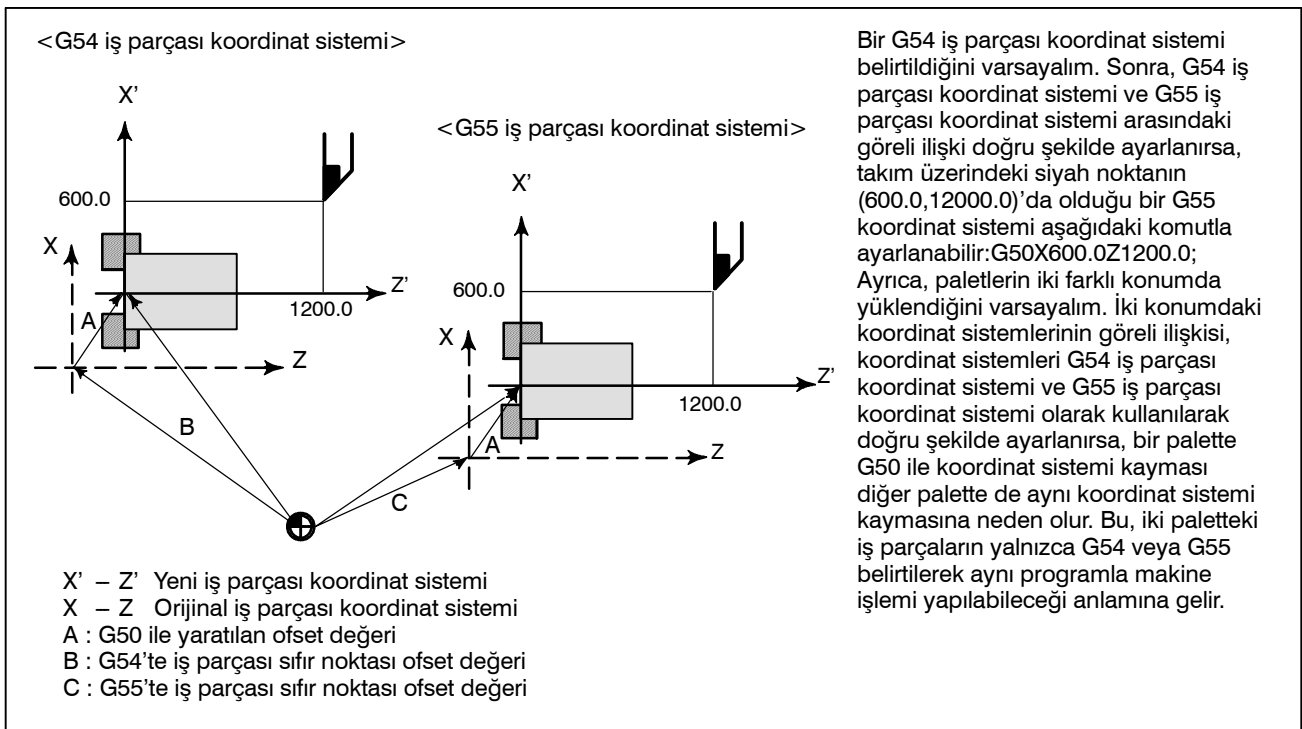
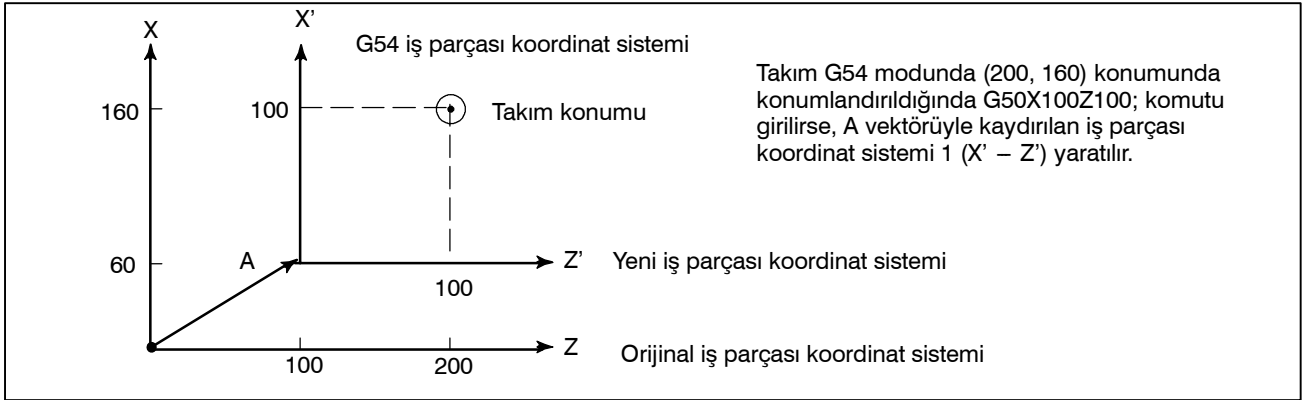

7.2.4 İş Parçası Koordinat Sistemi Önceden Ayarlama (G92.1)

İş parçası koordinat sistemi önceden ayarlama fonksiyonu, kaydırma öncesi iş parçası koordinat sistemine manüel müdahale edilerek kaydırılan bir iş parçası koordinat sistemini önceden ayarlar. İkinci sistem makine sıfır noktasından bir iş parçası sıfır noktası ofset değeriyle uzaklaştırılır.

İş parçası koordinat sistemi önceden ayarlama fonksiyonunu kullanmanın iki yöntemi vardır. Bir yöntemde programlanmış bir komut kullanılır (G92.1). Diğer yöntemde, mutlak konum görüntüleme ekranında, görelî konum görüntüleme ekranında ve genel konum görüntüleme ekranında MDI işlemleri kullanılır (III – 11.1.4).

Biçim

G92.1 IP 0 ; (A kod sistemi için **G50.3 PO ;**)

IP 0 ; iş parçası koordinat sistemi önceden ayarlama fonksiyonu uygulanacak eksen adreslerini belirtir. Belirtilmeyen eksenlere önceden ayarlama işlemi uygulanmaz.

Açıklamalar

Manüel olarak referansa gitme işlemi reset durumunda gerçekleştirildiğinde, bir iş parçası koordinat sistemi makine koordinat sistemi sıfır noktasından iş parçası sıfır noktası ofset değeri kadar kaydırılır. Bir iş parçası koordinat sistemi G54 ile seçildiğinde manüel olarak referansa gitme işlemi gerçekleştirildiğini varsayalım. Bu durumda, sıfır noktası G54 iş parçası sıfır noktası ofset değeriyle makine sıfır noktasından kaydırılan bir iş parçası koordinat sistemi otomatik olarak ayarlanır; iş parçası koordinat sisteminin sıfır noktasıyla referans noktası arasındaki mesafe iş parçası koordinat sistemindeki geçerli konumu gösterir.

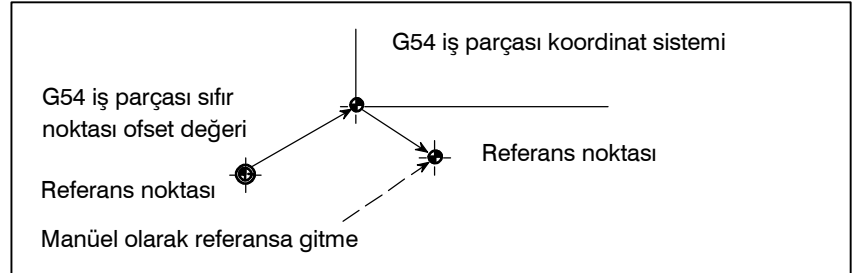

Bir mutlak konum saptayıcısı sağlanırsa, açılıştaki otomatik olarak ayarlanan iş parçası koordinat sisteminin sıfır noktası makine sıfır noktasından G54 iş parçası sıfır noktası ofset değeri kadar uzaklaştırılır. Açılıştaki makine konumu mutlak konum saptayıcısından okunur ve iş parçası koordinat sistemindeki geçerli konum, G54 iş parçası sıfır noktası ofset değeri bu makine konumundan çıkarılarak ayarlanır. Bu işlemlerle ayarlanan iş parçası koordinat sistemi, sonraki sayfada listelenen komutlar ve işlemler kullanılarak makine koordinat sisteminden kaydırılır.

- Manüel mutlak sinyal kapalı olduğunda gerçekleştirilen manüel müdahale
- Makine kilitleme durumunda yürütülen taşıma komutu
- El çarkı ile araya girmeye hareket
- İkiz görüntü fonksiyonu kullanılarak işlem yapma
- G52 kullanılarak yerel koordinat sistemini ayarlama veya G92 kullanılarak iş parçası koordinat sistemini kaydırma

Yukarıdaki (a) durumunda, iş parçası koordinat sistemi manüel müdahale sırasındaki hareket miktarı kadar kaydırılır.

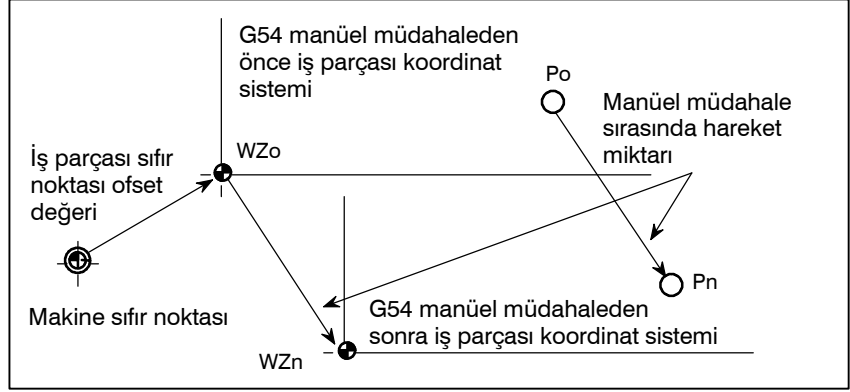

Yukarıdaki işlemde, kaydırılan bir iş parçası koordinat sistemi, G kodu belirtimi veya MDI işlemi kullanılarak, makine sıfır noktasından bir iş parçası sıfır noktası ofset değeri kadar uzaklaştırılan bir iş parçası koordinat sistemine önceden ayarlanabilir. Bu, kaydırılmış olan bir iş parçası koordinat sistemine manüel olarak referansa gitme işlemi uygulanmasıyla aynıdır. Bu örnekte, o tür G kodu belirtimi veya MDI işlemi, iş parçası koordinat sistemi sıfır noktası WZn 'nin orijinal sıfır noktası WZo 'ya geri döndürülmesi etkisini yaratır ve WZo ile Pn arasındaki mesafe, iş parçası koordinat sistemindeki geçerli konumu belirtmek için kullanılır.

Parametre No. 3104'ün bit 3'ü (PPD), mutlak koordinatlar gibi görelî koordinatların (RELATIVE) da önceden ayarlanıp ayarlanmayacağını belirtir.

Kısıtlamalar

- Yarıçap kompanzasyonu, takım uzunluğu kompanzasyonu, takım ofseti
- Program yeniden başlatma

İş parçası koordinat sistemi önceden ayarlama fonksiyonu kullanılırken, kompanzasyon modlarını iptal edin: yarıçap kompanzasyonu, takım uzunluğu kompanzasyonu ve takım ofseti. Fonksiyon bu modlar iptal edilmeden yürütülürse, kompanzasyon vektörleri geçici olarak iptal edilir.

İş parçası koordinat sistemi önceden ayarlama fonksiyonu, program yeniden başlatma sırasında yürütülmez.

7.2.5 İş parçası koordinat sistemi Kaydırma

Gerçekte G50 komutuyla ayarlanan koordinat sistemi veya otomatik sistem ayarı programlanmış iş sisteminden saptığında, ayarlanan koordinat sistemi kaydırılabilir (bakınız III-3.1). İstenilen kaydırma miktarını, iş koordinat sistemi kaydırma belleğinde ayarlayınız.

Açıklamalar

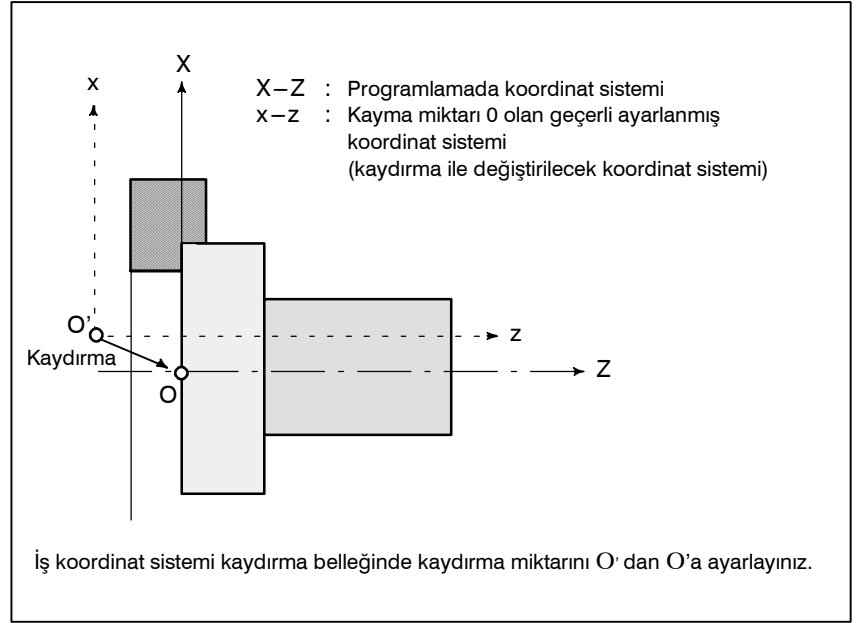

Şekil 7.2.5 İş parçası koordinat sistemi kaydırma

İş koordinat sisteminin kaydırılma mesafesinin nasıl belirtileceğine ilişkin bilgi için bakınız: Bölüm 11.4.5, Parça III.

7.3 YEREL KOORDİNAT SİSTEMİ

Bir iş parçası koordinat sisteminde bir program yaratıldığında, daha kolay programlama için bir alt iş parçası koordinat sistemi ayarlanabilir. Bu tür bir alt koordinat sistemi, yerel koordinat sistemi olarak adlandırılır.

Biçim

G52 IP _ ; Yerel koordinat sistemini ayarlama

.....

G52 IP 0 ; Yerel koordinat sistemini iptal etme

IP _ : Yerel koordinat sisteminin orijini

Açıklamalar

G52IP_i; belirtilerek, tüm iş parçası koordinat sistemlerinde (G54 – G59) bir yerel koordinat sistemi ayarlanabilir. Her bir yerel koordinat sisteminin orijini, iş parçası koordinat sisteminde IP_i ile belirtilen konumda ayarlanır.

Bir yerel koordinat sistemi bir kez oluşturulduğunda, yerel koordinat sistemindeki koordinatlar bir eksen kaydırma komutunda kullanılır. Yerel koordinat sistemi, iş parçası koordinat sistemindeki yeni bir yerel koordinat sisteminin sıfır noktasıyla G52 komutu belirtilerek değiştirilebilir.

Yerel koordinat sistemini iptal etmek ve iş parçası koordinat sistemindeki koordinat değerini belirtmek için, yerel koordinat sisteminin sıfır noktasını iş parçası koordinat sisteminin sıfır noktasıyla eşleştiriniz.

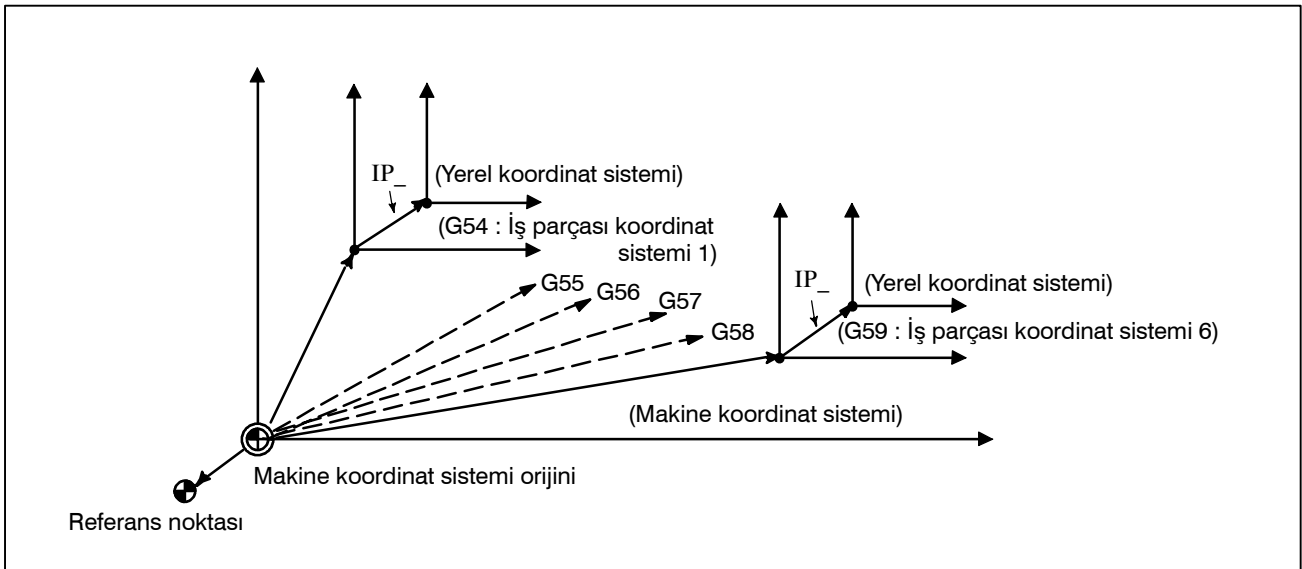

Şekil 7.3 Yerel koordinat sistemini ayarlama

UYARI

- 1 Yerel koordinat sistemi ayarı iş parçasını ve makine koordinat sistemini değiştirmez.
- 2 G50 bir iş koordinat sistemi tanımlamak için kullanıldığında, bir yerel koordinat sisteminin tüm eksenleri için koordinatlar belirtilmezse, yerel koordinat sistemi değişmeden kalır. Bir yerel koordinat sisteminin herhangi bir eksenini için koordinatlar belirtilirse, yerel koordinat sistemi iptal edilir.
- 3 G52, takım ucu radius kompanzasyonunda ofseti geçici olarak iptal eder.
- 4 G52 bloğu mutlak modda olduktan hemen sonra bir taşıma komutu veriniz.
- 5 Resetten sonra yerel koordinat sisteminin iptal edilip edilmeyeceği belirtilen parametrelere bağlıdır. Parametre No. 3402'nin bit 6'sı (CLR) veya parametre No. 1202'nin bit 3'ü (RLC) 1 olarak ayarlandığında, yerel koordinat sistemi resetlemeden sonra iptal edilir.
- 6 6 Manüel olarak referansa gitmenin yerel koordinat sistemini iptal edip etmeyeceği ZCL ayarına (parametre No. 1201'in bit 2'si) bağlıdır.

7.4 DÜZLEM SEÇİMİ

Dairesel enterpolasyon, takım ucu radyus kompanzasyonu, koordinat sistemi dönüşü ve G-koduyla delik açma için düzlemleri seçiniz.

Aşağıdaki tabloda G-kodları ve bu kodlar kullanılarak seçilen düzlemler listelenmektedir.

Açıklamalar

Tablo 7.4 G koduyla seçilen düzlem

G kodu	Seçilen düzlem	Xp	Zp
G18	Zp Xp düzlemi	X eksen	Z eksen

Bir eksen adresi G17, G18 veya G19 bloğunda ihmal edilirse, temel iki eksenin adreslerinin ihmal edildiği varsayılır.

Güç açıldığında, G18 (ZX düzlemi) seçilir.

Hareket talimatının düzlem seçimiyle ilgisi yoktur.

NOT

Doğrudan çizim boyutu programlama, birden fazla tekrarlamalı hazır çevrim ve basit hazır çevrim yalnızca ZX düzlemi için etkinleştirilir.

Bu fonksiyonların başka düzlemler için belirtilmesi, P/S alarmı No. 212'nin üretilmesine neden olur.

8

KOORDİNAT DEĞERİ VE BOYUT

Bu bölüm aşağıdaki konuları içermektedir:

8.1 MUTLAK VE EKLEMELİ PROGRAMLAMA (G90, G91)

8.2 İNÇ/METRİK DÖNÜŞÜM (G20, G21)

8.3 ONDALIK BASAMAK PROGRAMLAMA

8.4 ÇAP VE YARIÇAP PROGRAMLAMA

8.1 MUTLAK VE EKLEMELİ PROGRAMLAMA (G90, G91)

Takımın hareketine komuta etmenin iki yolu vardır; mutlak komut ve eklemeli komut. Mutlak komutta, bitiş noktasının koordinat değeri programlanır; eklemeli komutta, konumun kendisinin hareket mesafesi programlanır. G90 ve G91 sırasıyla mutlak ve eklemeli komutları vermek için kullanılır.

Mutlak programlama ve eklemeli programlama, seçilen komuta göre kullanılır. Aşağıdaki tablolara bakınız.

G kod sistemi	A	B veya C
Komut yöntemi	Adres kelime	G90, G91

Biçim

• G Kod Sistemi A

	Mutlak komut	Eklemeli komut
X eksen hareket komutu	X	U
Z eksen hareket komutu	Z	W

• G kod sistemi B veya C

Mutlak komut	G90 IP_ ;
Eklemeli komut	G91 IP_ ;

Örnekler

- P noktasından Q noktasına takım hareketi (çap programlaması X eksen için kullanılır)

	G Kod Sistemi A	G kod sistemi B veya C
Mutlak komut	X400.0 Z50.0 ;	G90 X400.0 Z50.0 ;
Eklemeli komut	U200.0 W-400.0 ;	G91 X200.0 Z-400.0 ;

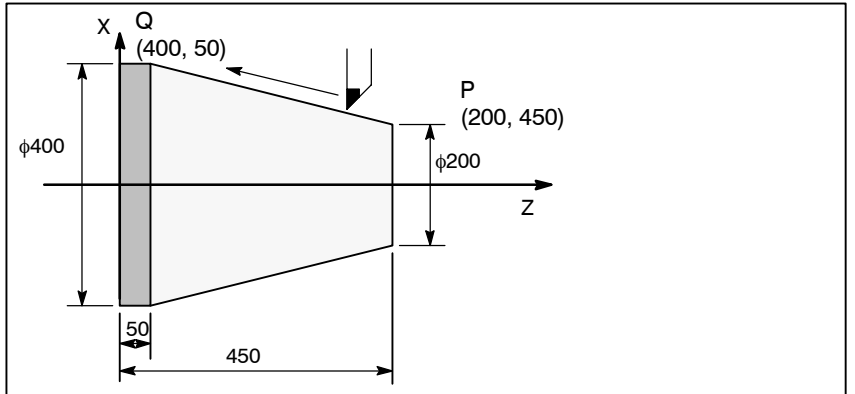

NOT

1 Mutlak ve eklemeli komutlar blok halinde birlikte kullanılabilir.

Yukarıdaki örnekte, aşağıdaki komut belirtilebilir :
X400.0 W-400.0 ;

2 X ve U veya W ve Z birlikte kullanıldıklarında, ikinci olarak belirtilen etkin olur.

8.2 İNÇ/METRİK DÖNÜŞÜM (G20, G21)

G kodu ile inç veya metrik girişler seçilebilir.

Biçim

G20 ; inç girişi
G21 ; mm girişi

Bu G kodu, programın başında, koordinat sisteminin ayarlanmasından önce, bağımsız bir blok olarak belirtilmelidir. İnç/metrik dönüşüm için G kodu belirtildikten sonra, giriş verisinin birimi, IS-B veya IS-C artış sisteminin en düşük olan inç veya metrik giriş artışına dönüştürülür. Dereceler için veri giriş birimi değişmeden aynı kalır. Aşağıdaki değerler için birim sistemleri, inç/metrik dönüşümden sonra değiştirilir:

- F kodu ile kumanda edilen ilerleme hızı
- Konumsal komut
- İş parçası sıfır noktası ofset değeri
- Takım kompanzasyon değeri
- El çarkı için ölçek birimi
- Eklemeli ilerlemede hareket mesafesi
- Bazı parametreler

Güç açık durumdayken, G kodu, güç kapatılmadan önceki durumda tutulan ile aynıdır.

UYARI

- 1 Bir program sırasında G20 ve G21 değiştirilmemelidir.
- 2 İnç girişini (G20) metrik girişe (G21) dönüştürürken veya bunun tersi durumda, takım kompanzasyon değeri en küçük giriş artışına göre yeniden ayarlanmalıdır. Ancak, parametre 5006'nın bit 0 (OIM)'ı 1 iken, takım kompanzasyon değerleri otomatik olarak dönüştürülür ve yeniden ayarlanmasına gerek yoktur.

DİKKAT

Orta noktadan hareket, manüel olarak referansa gitme hareketi ile aynıdır. Orta noktadan takımın hareket ettiği yön, Parametre No. 1006'nın bit 5 (ZMI)'i ile belirtildiği gibi, referans noktası geri dönüş yönü ile aynıdır.

NOT

- 1 En düşük giriş artışı ve en düşük komut artış sistemleri farklı olduğunda, maksimum hata en düşük komut artışının yarısı kadardır. Bu hata birikimli değildir.
- 2 İnç ve metrik giriş ayrıca veri ayarının (III-11.4.5) ayarı kullanılarak değiştirilebilir.

8.3 ONDALIK BASAMAK PROGRAMLAMA

Sayısal değerler bir ondalık basamak ile girilebilir. Bir ondalık basamak, mesafe, süre veya hız değerleri girilirken kullanılabilir. Ondalık basamaklar aşağıdaki adreslerle belirtilebilir: X, Z, U ve W.

Açıklamalar

İki tür ondalık basamak gösterimi mevcuttur: Hesap makinesi tipi gösterim ve standart gösterim.

Hesap makinesi tipi gösterim kullanıldığında, ondalık basamağı olmayan bir değer, milimetre cinsinden girilmiş olarak kabul edilir. Standart gösterim kullanıldığında, bu değer en düşük giriş artışı cinsinden belirtildiği kabul edilir. DPI bit (parametre 3401'in bit 0'ı) kullanarak hesap makinesi tipi ya da standart tip gösterimden birini tercih ediniz. Değerler, tek bir program içerisinde hem ondalık basamakla hem de ondalık basamak olmadan belirtilebilir.

Örnekler

Program komutu	Cep hesap makinesi tipi ondalık basamak programlama	Standart ondalık basamak programlama
X1000 Ondalık basamak olmadan komut değeri	1000 mm Birim : mm	1 mm Birim : En düşük giriş artışı (0,001 mm)
X1000.0 Ondalık basamaklı komut değeri	1000 mm Birim : mm	1000 mm Birim : mm

UYARI

Tek bir blok içerisinde, bir değer girilmeden önce bir G kodu belirtiniz. Ondalık basamağın konumu komuta bağlı olabilir.

Örnekler:

G20; İnc girişler

X1.0 G04; X1.0 bir mesafe olarak kabul edilir ve X10000 olarak işleme konur. Bu komut G04 X10000'e denktir. Takım 10 saniyeliğine bulunduğu yerde kalır.

G04 X1.0; G04 X1000'e denktir. Takım bir saniyeliğine bulunduğu yerde kalır.

NOT

1 En düşük giriş artışından küçük olan kesirler yuvarlanır.

Örnekler:

X1.23456; En düşük giriş artışı 0,001 mm olduğunda X1.234'e yuvarlanır.

En düşük giriş artışı 0.0001 inç olduğunda X1.2345 olarak işlem görür.

2 Sekizden fazla basamak belirtildiğinde, alarm uyarısı alınır. Değer bir ondalık basamakla girilmişse, değer, en düşük giriş artışına göre bir kesre çevrildikten sonra da basamak sayısı kontrol edilir.

Örnekler:

X1.23456789; Sekizden fazla basamak belirtildiğinde, P/S alarmı 003 devreye girer.

X123456.7; En düşük giriş artışı 0,001 mm ise, değer 123456700 kesrine dönüştürülür. Kesir sekizden fazla basamağa sahip olduğundan, P/S alarmı 003 devreye girer.

8.4 ÇAP VE YARIÇAP PROGRAMLAMA

CNC torna kontrol programlamasında iş kesiti genellikle dairesel olduğundan, boyutları iki şekilde belirtilebilir:

Çap ve yarıçap

Çap belirtildiğinde, çap programlama ve yarıçap belirtildiğinde yarıçap programlama olarak adlandırılır.

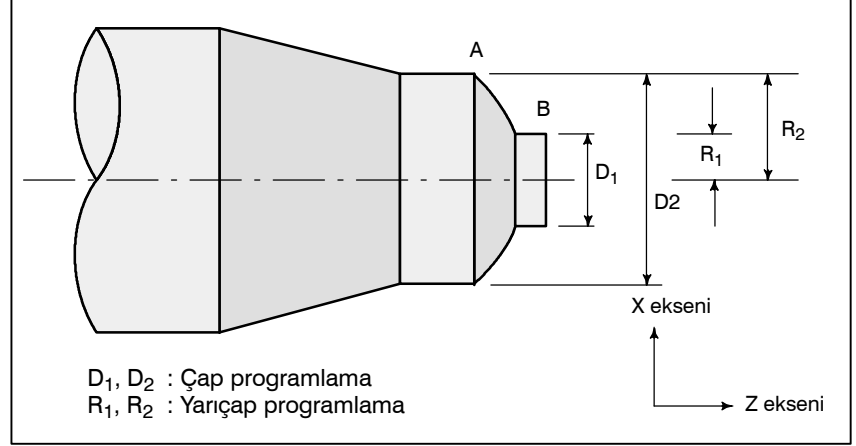

Açıklamalar

- Her bir komut için çap programlama/yarıçap programlama ile ilgili notlar

Çap programlama veya yarıçap programlama, parametre DIA (No. 1006#3) ile belirtilebilir. Çap programlama kullanılırken, tablo 8.4'te listelenen koşullara dikkat ediniz.

Tablo 8.4 Çap değerinin belirtilmesi ile ilgili notlar

Parça	Notlar
X eksen komutu	Bir çap değeri ile belirtilir
Eklemeli komut	Bir çap değeri ile belirtilir Yukarıdaki şekilde, B'den A'ya takım yolu için D2 eksi D1 değerini belirtir.
Koordinat sistem ayarı (G50)	Bir çap değeri ile bir koordinat değerini belirtilir
Takım ofset değeri bileşeni	Parametre (No.5004#1) çap veya yarıçap değerini belirler
X eksen boyunca kesme derinliği gibi, hazır çevrim içerisindeki parametreler. (R)	Bir çap değeri belirtir
Dairesel enterpolasyonda çap gösterimi (R, I, K, vs.)	Bir çap değeri belirtir
Eksen boyunca ilerleme hızı	Yarıçap/devir değişimi veya yarıçap/dak. değişimini belirtir.
Eksen konumu gösterimi	Çap değeri gibi gösterilir

9 İŞ MİLİ HIZI FONKSİYONU

İş mili hızı S adresini izleyen bir değer girilerek kontrol edilebilir. Buna ek olarak, iş mili belirli bir açıyla döndürülebilir. Bu bölüm aşağıdaki konuları içermektedir.

9.1 İŞ MİLİ HIZININ BİR KODLA BELİRTİLMESİ

9.2 İŞ MİLİ HIZI DEĞERİNİN DOĞRUDAN BELİRTİLMESİ (S5-BASAMAK KOMUTU)

9.3 SABİT YÜZEY HIZI KONTROLÜ (G96, G97)

9.1 İŞ MİLİ HIZININ BİR KODLA BELİRTİLMESİ

S adresinin izleyen bir değerin belirtilmesi, makineye kod ve elektronik flaş sinyalleri gönderir. Makine üzerinde, sinyaller, iş mili hızını kontrol etmek için kullanılır. Bir blok sadece bir tek S kodu içerebilir. Bir S kodu içerisindeki basamak sayısı veya bir hareket komutu ve S komutu aynı blok içerisindeyken yürütme sırası gibi ayrıntılarla ilgili olarak, makine üreticisi tarafından sağlanan uygun kılavuza bakınız.

9.2 İŞ MİLİ HIZI DEĞERİNİN DOĞRUDAN BELİRTİLMESİ (S5-BASAMAK KOMUTU)

İş mili hızı, beş basamaklı bir değeri (dak^{-1}) izleyen S adresiyle belirtilebilir. İş mili hızını belirtmek için kullanılan birim, makine üreticisine göre değişebilir. Ayrıntılar için, makine üreticisi tarafından sağlanan uygun kılavuza başvurunuz.

9.3 SABİT YÜZEY HIZI KONTROLÜ (G96, G97)

S'in ardından yüzey hızını (takım ve işlenecek parça arasındaki hız) belirtiniz. Takımın konumu ne olursa olsun yüzey hızı sabit kalacak şekilde iş mili döndürülür.

Biçim

- Sabit yüzey hız kontrolü komutu

G96 S_{○○○○○○} ;

↑Yüzey hızı (m/dak. veya ayak/dak.)

Not : Bahsedilen yüzey hızı birimi, makine üreticisinin şartlarına göre değişiklik gösterebilir.

- Sabit yüzey hız kontrolü iptal komutu

G97 S_{○○○○○○} ;

↑İş mili hızı (dak⁻¹)

Not : Bahsedilen yüzey hızı birimi, makine üreticisinin özelliklerine göre değişiklik gösterebilir.

- Maksimum iş mili hızı kelepçesi

G50 S_{_} ; Maksimum iş mili hızı (dak⁻¹) S'i izler.

Açıklamalar

- **Sabit yüzey hız kontrolü komutu (G96)**

G96 (sabit yüzey hızı kontrol komutu), model bir G komutudur. Bir G96 kodu verildikten sonra, program, sabit yüzey hızı kontrol moduna girer ve belirtilen S değerleri yüzey hızı olarak varsayılır. Bir G96 komutu, sabit yüzey hız kontrolünün uygulandığı eksenini belirtmek zorundadır. Bir G97 komutu G96 modunu iptal eder. Sabit yüzey hızı kontrolü uygulandığında, G50S_;'de (maksimum iş mili hızı) belirtilen değerden daha yüksek bir iş mili hızı maksimum iş mili hızına kenetlenir. Güç açık durumdayken, maksimum iş mili hızı henüz ayarlanmamıştır ve hız kelepçelenmez. G96 modundaki S komutları (yüzey hızı), M03 (iş milini artı yönde döndürme) veya M04 (iş milini eksi yönde döndürme) programda ortaya çıkıncaya kadar, S = 0 olarak kabul edilir.

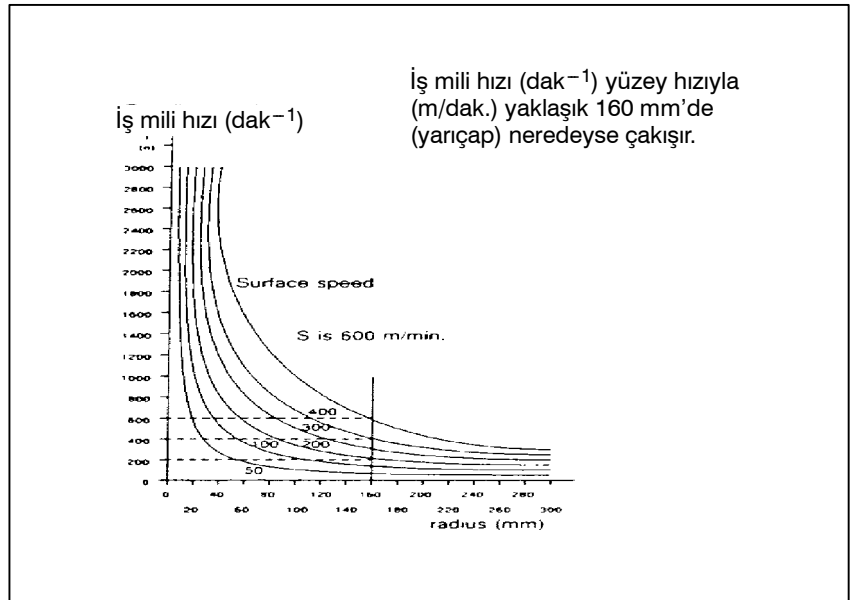

Şekil 9.3 (a) İşlenecek parça yarıçapı, iş mili hızı ve yüzey hızı arasındaki ilişki

- **Sabit yüzey hız kontrolü için işlenecek parça koordinat sisteminin ayarlanması**

Sabit yüzey hız kontrolünü işletmek için, çalışma koordinat sisteminin ayarlanması gerekmektedir; Z eksenini (sabit yüzey hızının uygulandığı yüzey) sıfır olur.

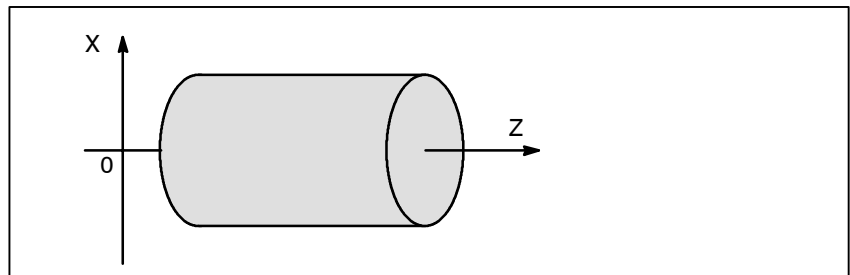

Şekil 9.3 (b) Sabit yüzey hız kontrolü için işlenecek parça koordinat sistemi örneği

- **G96 modunda belirtilen yüzey hızı**

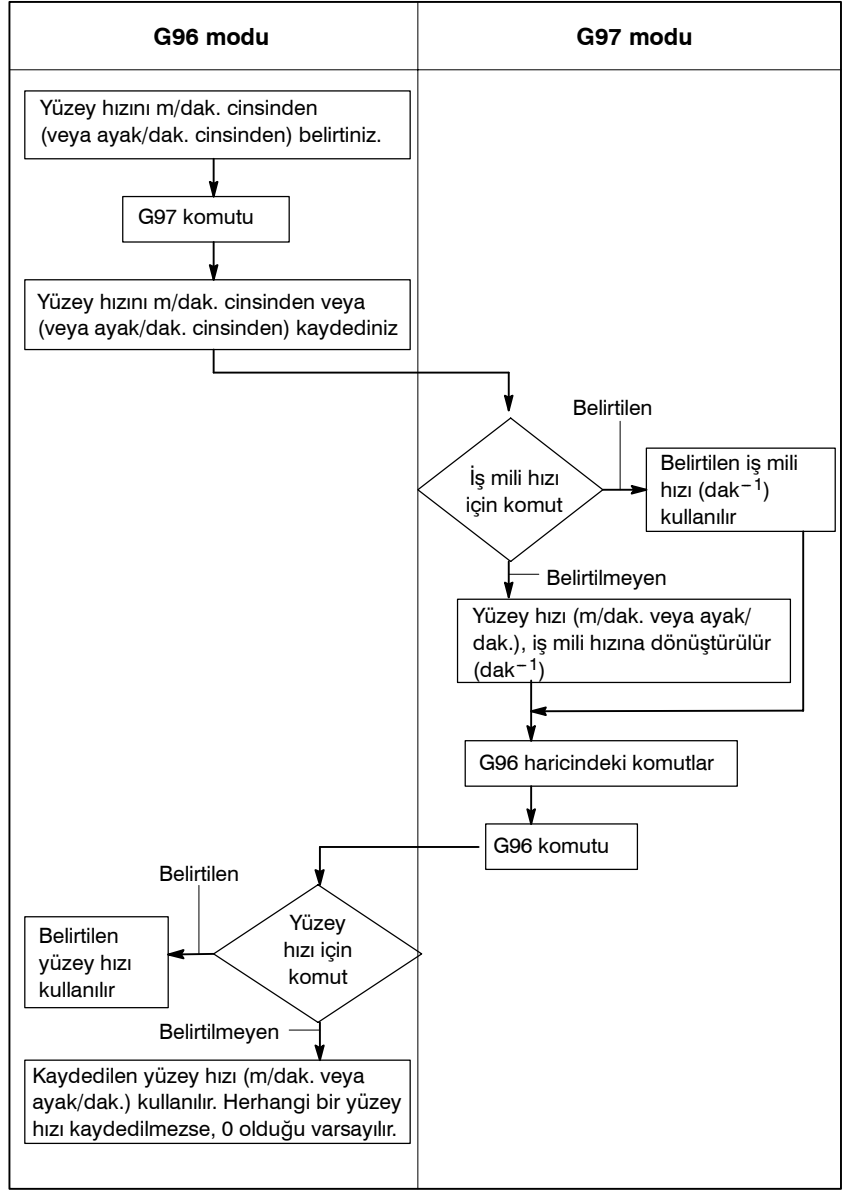

Kısıtlamalar

- **Diş çekme için sabit yüzey hızı kontrolü**

Sabit yüzey hız kontrolü aynı zamanda diş çekme esnasında da etkilidir. Buna uygun olarak, sabit yüzey hızı kontrolünün, kaydırmalı diş çekme ve uca doğru incelen diş çekme işlemlerinin başlatılmasından önce G97 komutuyla geçersiz hale getirilmesi önerilir, çünkü servo sistemindeki yanıt problemi, iş mili hızı değiştiğinde dikkate alınmayabilir.

● **Çabuk hareket için sabit yüzey hızı kontrolü (G00)**

G00 tarafından belirtilen bir çabuk hareket bloğunda, sabit yüzey hızı kontrolü, takım konumundaki bir değişikliğe göre yüzey hızının hesaplanması yoluyla değil, kesme işleminin çabuk harekette yapılmaması koşuluyla, çabuk hareket bloğunun son uç noktasındaki konumu temel alınarak yüzey hızının hesaplanmasıyla yapılır.

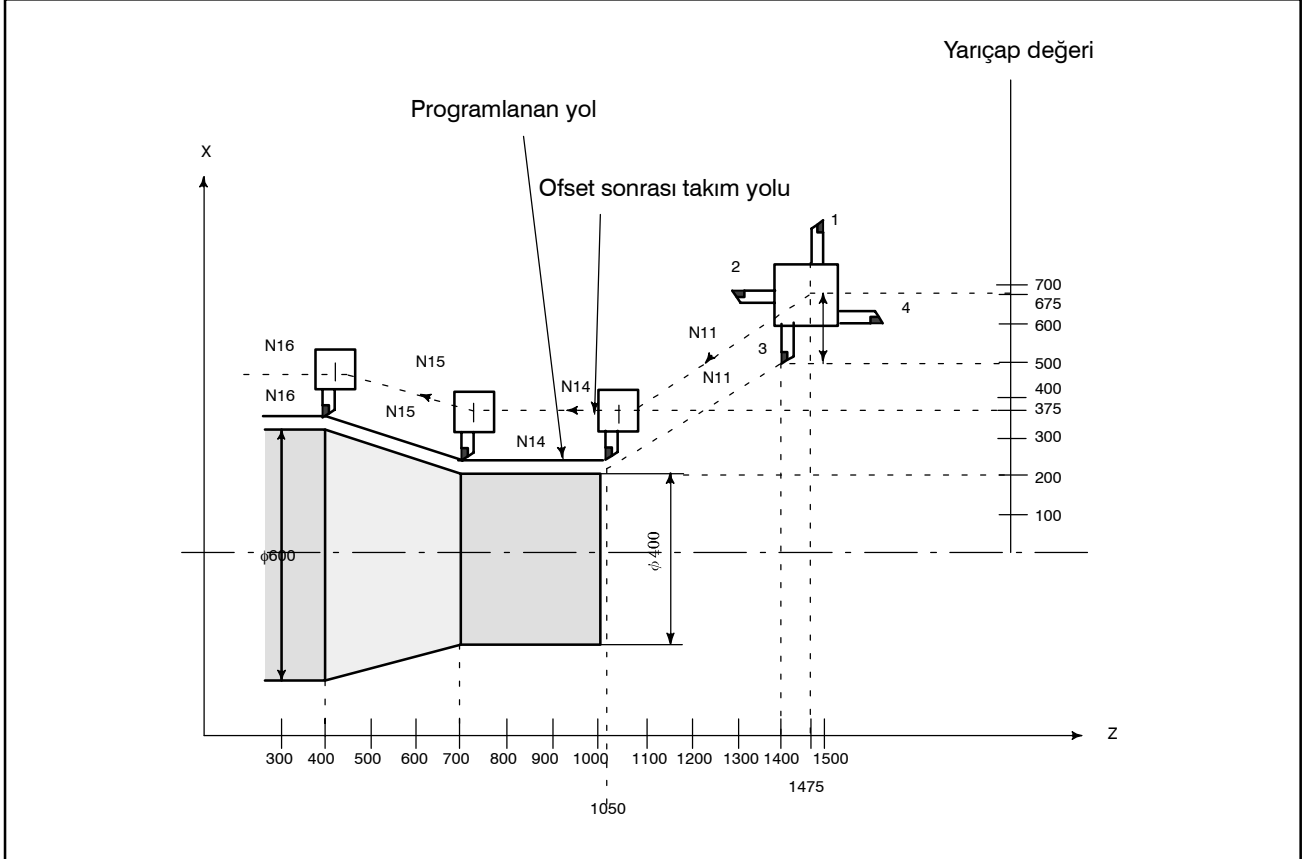

Örnek

N8 G00 X1000.0Z1400.0 ;

N9 T33;

N11 X400.0Z1050.0;

N12 G50S3000 ; (Maksimum iş mili hızı belirtimi)

N13 G96S200 ; (Yüzey hızı 200m/dakika)

N14 G01 Z 700.0F1000 ;

N15 X600.0Z 400.0 ;

N16 Z ... ;

CNC, X eksenini üzerinde programlanan koordinat değeri konumunda belirtilen yüzey hızıyla orantılı iş mili hızını hesaplar. Bu, ofset geçerli olduğunda ofset sonrası X eksen koordinatına göre hesaplanan değer değildir. Yukarıdaki örnekteki uç nokta N15'te, 600 çap'taki hız (taret merkezi değil ancak takım ucu olan), 200 m/dak.'dır. X eksenini koordinat değeri negatif ise, CNC mutlak değerini kullanır.

10 TAKIM FONKSİYONU (T FONKSİYONU)

Takım fonksiyonu, takım seçim fonksiyonunu içerir.

10.1 TAKIM SEÇİMİ

T adresinin ardından 2 basamaklı/4 basamaklı sayısal bir değer girerek, makineye bir kod sinyali ve bir elektronik flaş sinyali geçilir. Bu işlem temelde, makine üzerindeki takımları seçmek için kullanılır.

Bir T kodu blok içerisinde girilebilir. T adresi ile birlikte girilebilen basamak sayısı ve T kodları ile makinenin işlemleri arasındaki iletişim hakkında ayrıntılı bilgi için makine üreticisinin kılavuzuna bakınız.

Bir hareket komutu ve T kodu aynı blok içerisinde belirtildiğinde, komutlar aşağıdaki yollardan herhangi birinde işleme konur:

1. Hareket komutunun ve T fonksiyon komutunun aynı anda işleme konması.
2. Hareket komutunun tamamlanmasından sonra T fonksiyon komutlarının işleme konması.

İşlem sırasından hangisinin seçileceği, makine üreticisinin şartlarına bağlıdır. Ayrıntılar için makine üreticisinin kılavuzuna bakınız.

Açıklamalar

T kodundan sonraki bir numara takım seçimini belirtir. Numaranın bir kısmı da, takım ofseti için kompanzasyonu belirten ofset numarası olarak kullanılır. Aşağıda gösterildiği gibi iki özellik vardır ve bunların herhangi biri parametre No.'nun bit 0'ı (LD1) ile seçilebilir. 5002'nin 4 bit (LGT) ayarına göre mutlak konum görüntüsü aşağıdaki gibidir.

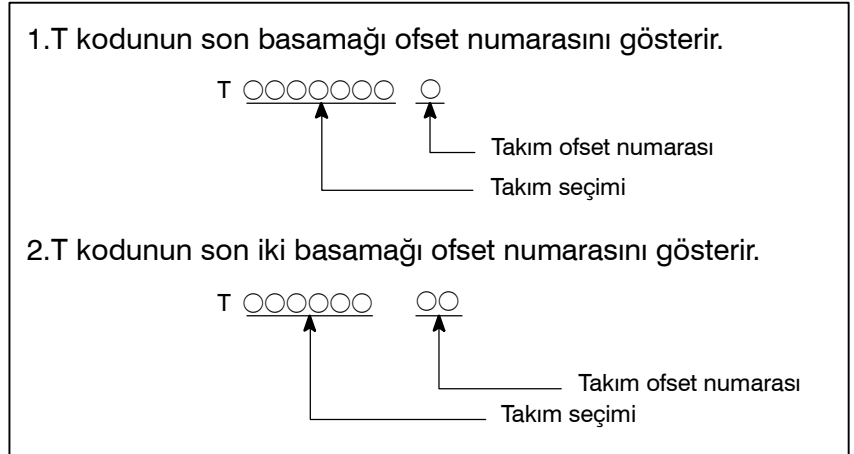

T kodundan sonra gelen değer istenilen takımı belirtir. Değerlerin bir kısmı da, takım ofseti için karşılık miktarını gösteren ofset numarası olarak kullanılır.

T kodu ve takım arasındaki iletişim ve takım seçimini belirtmek üzere gerekli olan basamak sayısı hakkında daha fazla ayrıntı için makine üreticisinin kılavuzuna bakınız.

Örnek(T2+2)

N1G00X1000Z1400

N2T0313; (Takım No. seçiniz 3 ve Ofset değeri No.13'ü seçiniz)

N3X400Z1050;

Bazı makineler, takım seçimini belirtmek için 1 basamaklı bir değer kullanır.

10.2 TAKIM ÖMRÜ YÖNETİMİ

Takımlar bazı gruplarda sınıflandırılır. Her bir grup için, bir takım ömrü (kullanım süresi veya sıklığı) belirtilir. Her bir takım kullanımında, takımın kullanıldığı süre toplanır. Takım ömrüne erişildiğinde, aynı grup içerisinde önceden belirlenen diğer takım kullanılmaya başlanır. Bu işleme takım ömrü yönetim fonksiyonu adı verilir.

2 yol kontrolüyle, her bir takım durağı için takım ömrü yönetimi ayrı ayrı gerçekleştirilir. Dolayısıyla her bir takım durağı için takım ömrü yönetim verisi de ayrıca ayarlanmış olur.

10.2.1 Takım Ömrü Verisi Programı

Biçim

Her bir grupta kullanılan takımlar ve onların takım ömürleri, tablo 10.2.1 (a)'nın aşağıdaki program biçiminde CNC içerisinde kayıtlıdır.

Tablo 10.2.1 (a) Ömür yönetiminin program biçimi

Şerit biçimi	Anlamı
O ____ ; G10L3; P ____ L ____ ; T ____ ; T ____ ; : P ____ L ____ ; T ____ ; : G11; M02(M30);	Program numarası Takım ömrü verisi ayarının başlangıcı P ____ : Grup numarası (1 – 128 arası) L ____ : Takım ömrü (1 – 9999 arası) (1) } T: ____ Takım numarası (2) } (n) } Takımlar (1) den (2) den ... (n)'e seçilir. } Bir sonraki grup için veri T ____ ; Takım ömrü verisi ayarının bitimi Programın sonu

CNC içerisindeki takım ömrü verisi kayıt yöntemi için Alt bölüm III-11.4.14'e bakınız.

Açıklamalar

- **Takımın kullanıldığı süre veya sayıyla belirtme**

Kullanılan süre (dakika cinsinden) veya kullanım sıklığı ile, parametre No. 6800#2(LTM) parametre ayarına bağlı olan bir takım ömrü belirtilir.

Takım ömrü için süre olarak 4300'e kadar dakika, frekans olarak da 9999'a kadar sayı girilebilir.

- **Maksimum grup ve takım sayısı**

Kaydedilecek olan grupların sayısı ve grup başına kayıtlı olan takım sayısı üç şekilde birleştirilebilir. Bu üç kombinasyondan biri parametre No. 6800#0,#1 (Her GS1 ve GS2) ile ayarlanır.

Tablo 10.2.1 (b) Kaydedilebilecek olan maksimum grup ve takım sayısı

GS2 (No.6800#1)	GS1 (No.6800#0)	İsteğe bağlı 128 takım çifti fonksiyonu olmaksızın maksimum grup ve takım sayısı	
		Grup sayısı	Takım sayısı
0	0	16	16
0	1	32	8
1	0	64	4
1	1	16	16

Yukarıda listelenen her bir durumda, kaydedilebilecek olan takım sayısı, 128 takım ömrü kontrol grubu seçeneğinin kullanılıp kullanılmadığına bağlı olarak sırasıyla 512 veya 256'dır. Seçenek kullanılmadığında, parametreleri aşağıdaki gibi ayarlayınız: Her bir grupta en fazla 16 takım olacak şekilde en fazla 16 grup için, GS1 = 0 ve GS2 = 0 olarak ayarlayınız. Her bir grupta en fazla 8 takım olacak şekilde en fazla 32 grup için, GS1 = 0 ve GS2 = 1 olarak ayarlayınız. Kombinasyonu değiştirmek için, parametreleri değiştiriniz, ayarlanan program, NC içerisindeki eski takım grubu ile çalıştırılır. Parametre her değiştiğinde, grup ayarlama programını yeniden çalıştırdığınızdan emin olunuz.

- **Takımların kaydedilmesi için bir T kodu**

Aynı takım numarası, takım ömrü verisinin programında herhangi bir yerde herhangi bir zamanda ortaya çıkabilir.

Takımların kaydedilmesi için kullanılan bir T kodu en fazla dört basamaktan oluşabilir. 128 takım ömrü kontrol grubu seçeneği kullanıldığında ise, en fazla altı basamak kullanılabilir.

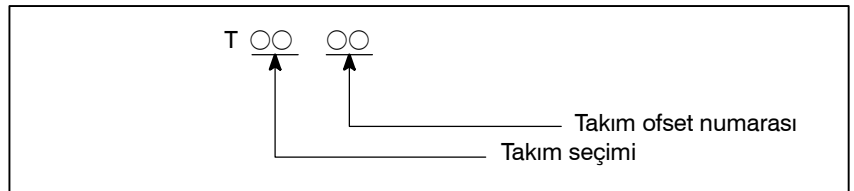

Takım ömrü kontrol fonksiyonunu kullanırken, takım konumu ofset parametreleri LD1 ve LGN (Parametre No. 5002'nin bit 0 ve 1'i) kullanmayınız.

Örnek

<pre> O0001; G10L3; P001L0150; T0011; T0132; T0068; P002L1400; T0061; T0241; T0134; T0074; P003L0700; T0012; T0202; G11; M02; </pre>	<p>} Grup 1 verileri</p> <p>} Grup 2 verileri</p> <p>} Grup 3 verileri</p>
--	--

Açıklamalar

P'de belirtilen grup numaraları seri olmak zorunda değildir. Aynı zamanda tüm gruplara atanmış olmaları da gerekmemektedir. Aynı işlem içerisinde aynı takım için iki veya daha fazla ofset numarası kullanırken, aşağıdaki gibi ayarlayınız;

Şerit biçimi	Anlamı
<pre> P004L0500; T0101; T0105; T0108; T0206; T0203; T0202; T0209; T0304; T0309; P005L1200; T0405; </pre>	<p>Grup 4 içerisindeki takımlar (1)'den (1) (2)'ye (3)'e kullanılır. Her bir takım 500 kez (veya 500 dakika) kullanılır.</p> <p>(2) Bu grup bir işlem sırasında üç kez belirtildiğinde, ofset sayıları aşağıdaki sırayla seçilir:</p> <p>(3) Takımlar (1): 01→05→08 Takımlar (2): 06→03→02→09 Takımlar (3): 04→09</p>

10.2.2

Takım Ömrünün Sayılması

Açıklama

- **Takım ömrü kullanılan süre bakımından belirtildiğinde (dakika biçiminde)**

Bir işleme programında TΔΔ99(ΔΔ=Takım grubu numarası) ve TΔΔ88 arasında, kesme modunda makinenin kullanıldığı süre, dört saniyelik aralıklar halinde sayılır. Tek blok durdurma, ilerlemeyi geçici durdurma, çabuk hareket, oturma ve FIN bekleme için harcanan süreler görmezden gelinir.

Ömür için en fazla 4300 dakika tanımlanabilir.

- **Takım ömrü kullanım sıklığı bakımından belirtildiğinde**

Sayım, işleme programının cycle startı ile başlayan ve NC, M02 veya M03 komutları ile resetlendiğinde biten her bir işlemi için gerçekleştirilir. Bir işlemde kullanılan takım grupları için sayaçlar bir artırılır. Bir işlem sırasında aynı grup birden fazla kez belirtildiğinde, sayaç sadece bir artırılır. Takım ömrü için 9999'a kadar sayı girilebilir.

Takım ömrünün sayılması, her bir grup için gerçekleştirilir. Ömür sayacı bileşenleri, CNC'nin gücü kesilse dahi silinmez.

Ömür, kullanım sıklığı bakımından belirtildiğinde, M02 veya M30 işleme konduğunda, CNC'ye bir harici reset (ERS) sinyali uygulayınız.

10.2.3

İşleme Programında bir Takım Grubunun Belirtilmesi

İşleme programlarında, T kodları aşağıdaki şekilde takım gruplarını belirtmek için kullanılır:

Şerit biçimi	Anlamı
⋮ TΔΔ99; ⋮ ⋮ TΔΔ88; ⋮ M02(M300);	Şimdiye kadar kullanılan takımı sona erdirir ve ΔΔ grubundaki takımın kullanımını başlatır. "99" özelliği, sıradan özellikten ayırır. Grubunun takımının ofsetini iptal eder. "88" özel-liği sıradan özellikten ayırır. İşleme programını sonlandırır.

Açıklamalar

Şerit biçimi	Anlamı
T0199; ⋮ ⋮ T0188; ⋮ ⋮ T0508; ⋮ ⋮ T0500; ⋮ ⋮ T0299; ⋮ ⋮ T0199; ⋮ ⋮ ⋮	Önceki takımı iptal eder ve 01 grubundaki takımın kullanımını başlatır. 01 Grubunun takımının ofsetini iptal eder. 01 Grubunun takımını sona erdirir. Takım numarası 05 ve ofset numarası 08'i seçer. Takım numarası 05'in ofsetini iptal eder. Takım numarası 05'i iptal eder ve 02 grubundaki takımın kullanımını başlatır. 02 grubunun takımını iptal eder ve 01 grubundaki takımın kullanımını başlatır. Takım için birden fazla ofset numarası girilmiş ise, ikinci ofset numarası seçilir. Aksi takdirde, önceki ofset numarası kullanılır.

11 YARDIMCI FONKSİYON

İki tip yardımcı fonksiyon ; iş mili başlatma, iş mili durdurma program sonu, vb. belirtmek için çeşitli fonksiyon (M kodu) ve ikincil yardımcı fonksiyon (B kodu).

Bir hareket komutu ve çeşitli fonksiyon aynı blok içerisinde belirtildiğinde, komutlar aşağıdaki iki yoldan birisi izlenerek gerçekleştirilir:

- i) Hareket komutunun ve çeşitli fonksiyon komutunun aynı anda yürütülmesi.
- ii) Çeşitli fonksiyon komutunun, hareket komutunun tamamlanmasını takiben yürütülmesi.

Bu işlem sırasından hangisinin seçileceği, makine üreticisinin şartlarına bağlıdır. Ayrıntılar için, makine üreticisi tarafından sağlanan uygun kılavuza başvurunuz.

11.1 YARDIMCI FONKSİYON (M FONKSİYONU)

Adres M ve onu takip eden bir numara belirtildiğinde, bir kod sinyali ve elektronik flaş sinyali iletilir. Bu sinyaller makinenin gücünü açmak/kapatmak için kullanılır.

Genelde, bir blokta sadece bir M kodu geçerlidir ancak bir blok içerisinde üçe kadar M kodu belirtilebilir (bazı makineler bu özelliğe olanak sağlamıyor olabilir). M kodları ve fonksiyonlar arasındaki iletişim, makine üreticisine bağlıdır.

Bir alt program çağırmak için kullanılan M kodları M98, M99, M198 (Parametre numaraları 6071–6079 arası), ve isteğe bağlı bir makro çağırmak için kullanılan M kodları (Parametre numaraları 6080 – 6089 arası) makine içerisinde işlem görür. Makine üreticisi tarafından sağlanan uygun kılavuza başvurunuz.

Açıklamalar

- **M02,M03**
(Program sonu)

Aşağıdaki M kodları özel anlamlar taşımaktadır.

Ana programın sonunu belirtir

Otomatik yürütme durdurulur ve CNC birimi resetlenir. Bu, makine üreticisine göre değişir. Programın sonunu geldiğini gösteren bir blok işleme konduktan sonra, kontrol, programın başına döner. Parametre No. 3404 (M02)'ün Bit 5'i veya Parametre No. 3404 (M03)'ün bit 4'ü, M02 ve M03'ün kontrolü programın başına döndürmesini devre dışı bırakmak için kullanılabilir.

- **M00**
(Program durdurma)

M00 içeren bir blok işleme konduktan sonra otomatik işletim durdurulur. Program durdurulduğunda, mevcut tüm modsal bilgiler değişmeden aynı kalır. Otomatik işletim, çevrim işleminin yürütülmesi ile yeniden başlatılır. Bu, makine üreticisine göre değişir.

- **M01**
(İsteğe bağlı durdurma)

M00'da olduğu gibi, M01 içeren bir blok işleme konduktan sonra otomatik işletim durdurulur. Bu kod sadece operatör panelinde yer alan İsteğe Bağlı Durdurma düğmesine basıldığında etkin olur.

- **M98**
(Alt programın açılması)

Bu kod bir alt program çağırma için kullanılmaktadır. Kod ve elektronik flaş sinyalleri gönderilmez. Ayrıntılar için alt program bölümü II-13.3'e bakınız.

- **M99**
(Alt programın sonu)

Bu kod bir alt programın sonunu belirtir.

M99 yürütmesi, kontrolü ana programa geri döndürür. Herhangi bir kod veya elektronik flaş sinyali gönderilmez. Ayrıntılar için alt program bölümü II-13.3'e bakınız.

- **M198**
(Alt program çağırma)

Bu kod, harici girdi/çıkış fonksiyonunda bir alt program çağırmak için kullanılır. Ayrıntılar için alt program çağırma fonksiyonunun açıklamasına (III-4.5) bakınız.

NOT

Bir M00, M01, M02, veya M03 bloğunu hemen takip eden bir blok arabelleğe alınmaz. Benzer şekilde, arabelleğe alınmayan on M kodu parametreler (Numaralar 3411 – 3420 arasındakiler) koordinatlar ayarlanarak en çok dört referans noktası belirtilebilir. Bu M kodları için makine üreticisinin kılavuzuna başvurunuz.

11.2 TEK BİR BLOK İÇERİSİNDE BİRDEN ÇOK M KOMUTU

Şimdiye kadar, bir blok sadece bir M kodu içerebilmiştir. Parametre No. 3404'ün bit 7'si (M3B), 1'e ayarlandığında, tek bir blok içerisinde en fazla üç tane olmak üzere M kodu tanımlanabilir.

Bir blok içerisinde tanımlanan en fazla üç M kodu, aynı anda makineye iletilir. Bu da, tek bir blok içerisinde yer alan tek M komutu ile kıyaslandığında, parça işleme safhasında daha kısa bir çevrim ile çalışılabileceği anlamına gelmektedir.

Açıklamalar

CNC, tek bir blok içerisinde en fazla üç olmak üzere birden fazla M kodunun tanımlanabilmesine olanak sağlar. Ancak bazı M kodları, mekanik işletim kısıtlamaları nedeniyle aynı anda belirtilemez. Bir blok içerisinde birden fazla M kodunun aynı anda tanımlanabilmesi ile ilgili mekanik işletim kısıtlamaları hakkında daha ayrıntılı bilgi için, her bir makine üreticisinin kullanım kılavuzuna başvurunuz.

M00, M01, M02, M30, M98, M99 veya M198, diğer bir M kodu ile birlikte tanımlanmamalıdır.

M00, M01, M02, M30, M98, M99 ve

M198'den başka bazı M kodları, diğer M kodlarıyla birlikte belirtilemez; bu M kodlarının her biri tek bir blokta belirtilmelidir.

Bu gibi M kodları, kendileri M kodlarını makineye iletmenin haricinde : CNC'yi dahili işlemler yapmak konusunda yönlendiren kodları da içermektedir. Tanımlanmak üzere, bu gibi M kodları, 9001'den 9009'a kadar olan program numaralarını çağırarak ve birbirini izleyen blokların ileri düzey okumasını (arabelleğe alınmasını) devre dışı bırakmak için kullanılan M kodlarıdır. Bu arada, CNC'yi sadece kendilerine M kodu göndermek üzere (dahili işlemler gerçekleştirilmeksizin) yönlendiren çoklu M kodları, tek bir blok içerisinde tanımlanabilir.

Örnekler

Tek bir blok içerisinde bir M komutu	Tek bir blok içerisinde birden fazla M komutu
M40 ;	M40M50M60 ;
M50 ;	G28G91X0Z0 ;
M60 ;	:
G28G91X0Z0 ;	:
:	:
:	:
:	:
:	:

11.3 İKİNCİ YARDIMCI FONKSİYONLAR (B KODLARI)

Tablonun indekslenmesi B adresi ve onu izleyen 8 basamaklı bir sayı ile gerçekleştirilir. B kodları ve karşılık gelen indeksleme arasındaki ilişki, makine üreticilerine göre değişir.

Ayrıntılar için, makine üreticisi tarafından sağlanan uygun kılavuza başvurunuz.

Açıklamalar

- Komut aralığı

0'dan 99999999'a kadar

- Komut yöntemi

1. Ondalık nokta, giriş için kullanılabilir.

Komut Çıktı değeri

B10. 10000

B10 10

2. Ondalık nokta çıkartıldığında, DPI parametresi kullanılarak, B çıktısının ölçek faktörü, 1000 veya 1 üzerinde değişiklik yapmak mümkündür (No. 3401#0).

Komut Çıktı değeri

DPI 1 iken: B1 1000

DPI 0 iken: B1 1

3. İnç giriş sisteminde ondalık basamak girişi ihmal edildiğinde, DP = 1 iken, AUX (No 3405#0) parametresi kullanılarak, B çıktısının ölçek faktörü 1000 veya 10000 üzerinde değişiklik yapmak mümkündür.

Komut Çıktı değeri

AUX 1 iken: B1 10000

AUX 0 iken: B1 1000

12 PROGRAM YAPILANIŞI

Genel

- **Ana program ve alt program**

İki program türü vardır, ana program ve alt program. Normalde CNC, ana programa göre çalışır. Ancak, ana program içerisinde alt program çağıran bir komut ile karşılaşıldığında, kontrol alt programa geçirilir. Alt program içerisinde, ana programa dönüşü belirten bir komut ile karşılaşıldığında, kontrol ana programa geri döndürülür.

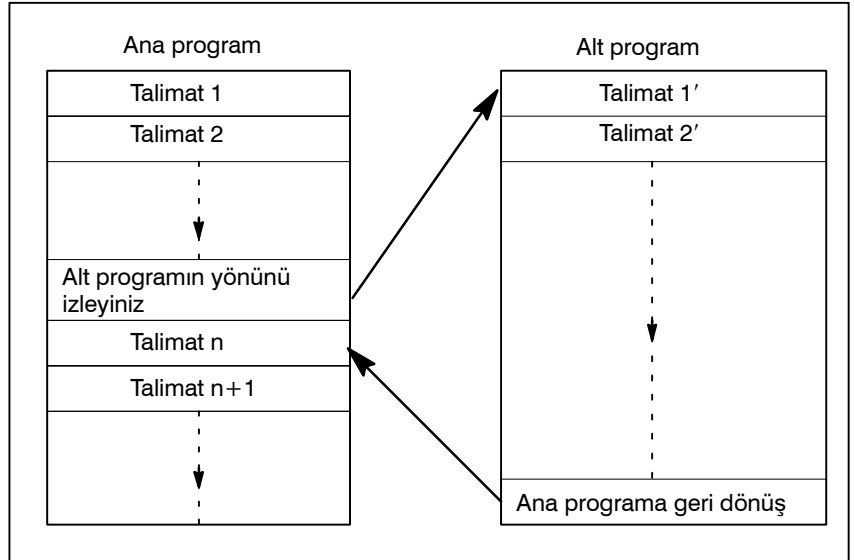

Şekil 12 (a) Ana program ve alt program

CNC belleği 200 program ve alt programı hafızada tutabilir. Makineyi işletmek için, saklanan ana programlardan bir tanesi seçilebilir. Programların seçilmesi ve kaydedilmesi ile ilgili ayrıntılar için Bölüm III-9 ve III-10'a bakınız.

- **Program bileşenleri**

Bir program aşağıdaki bileşenlerden meydana gelir:

Tablo 12 Program bileşenleri

Bileşenler	Açıklamalar
Şerit başlangıcı	Bir program dosyasının başlangıcını gösteren sembol
Öncü bölüm	Bir program dosyasının başlığı için vs. kullanılır.
Program başlangıcı	Bir programın başlangıcını gösteren sembol
Program bölümü	Parça işleme için komutlar
Açıklama bölümü	Operatör için açıklamalar veya yönlendirmeler
Şerit sonu	Bir program dosyasının bitimini gösteren sembol

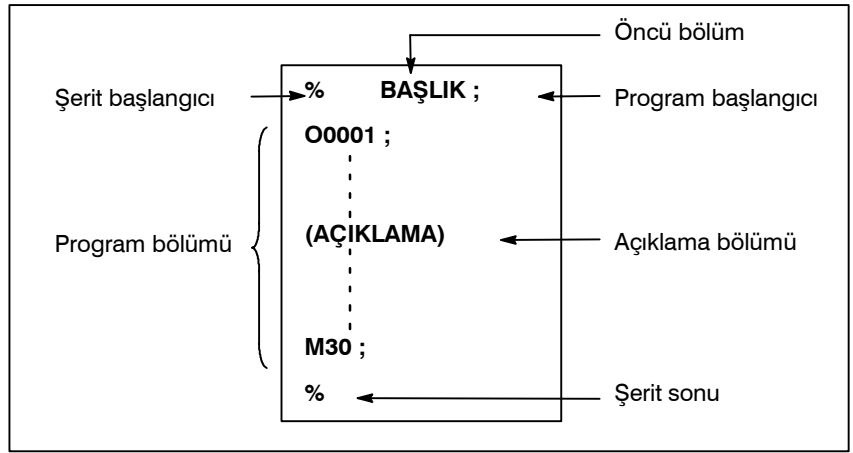

Şekil 12 (b) Program yapısı

- **Program bölümü yapısı**

Bir program bölümü birden çok bloktan meydana gelir. Bir program, bir program numarası ile başlar ve bir program bitiş komutu ile sona erer.

Program bölümü yapısı

Program numarası	O0001 ;
Blok 1	N1 G91 G00 X120.0 Y80.0 ;
Blok 2	N2 G43 Z-32.0 H01 ;
:	:
Blok n	Nn Z0 ;
Program sonu	M30 ;

Örneğin bir hareket komutu veya soğutucu açık/kapalı komutu gibi, parça işleme için gerekli olan bilgileri içeren bir blok. Bloğun başlangıcında bölme (/) işaretinden sonra bir değer girilmesi, bazı blokların işleme konmasını iptal eder (bkz. Bölüm II-12.2, "isteğe bağlı blok atlama").

12.1 PROGRAM BÖLÜMLERİ HARİCİNDEKİ PROGRAM BİLEŞENLERİ

Bu bölüm, program bölümleri haricindeki program bileşenlerini açıklamaktadır. Bir program seçimi için bkz. Bölüm II-12.2.

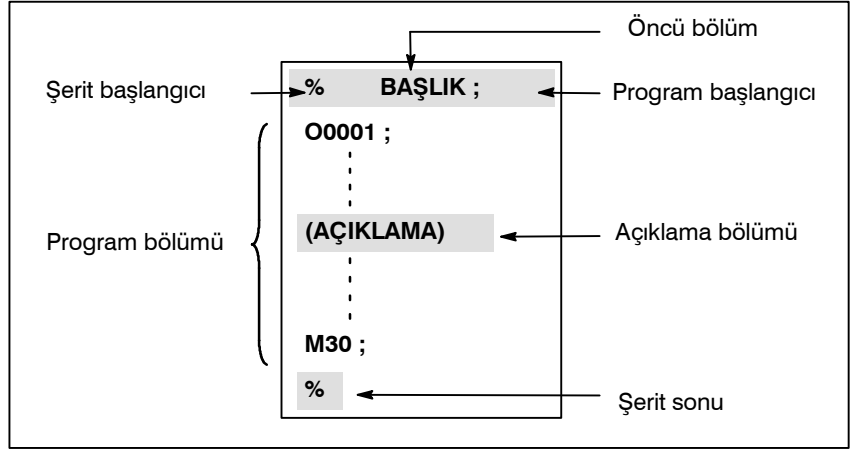

Şekil 12.1 Program yapılışı

Açıklamalar

• Şerit başlangıcı

Şerit başlangıcı, CNC programları içeren bir dosyanın başlangıcını belirtir. Programlar, SYSTEM P veya sıradan kişisel bilgisayarlar kullanılarak girildiğinde, işarete gerek duyulmamaktadır. İşaret, program ekranında görüntülenmez. Ancak, dosya çıktı ise, işaret otomatik olarak dosyanın başlangıcında çıkar.

Tablo 12.1 (a) Şerit başlangıcı kodu

Ad	ISO kodu	EIA kodu	Bu kılavuzdaki gösterim
Şerit başlangıcı	%	ER	%

• Öncü bölüm

Bir dosyadaki programlardan önce girilen veri, öncü bölümü meydana getirir.

Parça işleme başlatıldığında, etiket atlama durumu, gücün açılması veya makinenin resetlenmesi yolu ile otomatik olarak ayarlanır. Etiket atlama durumunda, ilk blok-sonu kodu okunana kadar, tüm bilgiler göz ardı edilir. Bir dosya bir I/O cihazından CNC birimine geçerse, öncü bölümler etiket atlama fonksiyonu tarafından atlanır. Öncü bölümler genellikle bir dosya başlığı gibi bilgiler içerir. Bir öncü bölüm atlandığında, TV parite kontrolü dahi gerçekleştirilmez. Dolayısıyla bir öncü bölüm EOB kodu hariç tüm diğer kodları içerebilir.

• Program başlangıcı

Program başlangıcı kodunun, öncü bölümden hemen sonra girilmesi gerekir, bu ise program seçiminden hemen önce anlamına gelir. Bu kod bir program başlangıcını belirtir ve her zaman etiket atlama fonksiyonunu devre dışı bırakması beklenir.

SYSTEM P veya sıradan kişisel bilgisayarlar kullanıldığında, bu kod, return tuşuna basılarak girilebilir.

Tablo 12.1 (b) Bir program başlangıcı kodu

Ad	ISO kodu	EIA kodu	Bu kılavuzdaki gösterim
Program başlangıcı	LF	CR	;

NOT

Bir dosya birden çok program içeriyorsa, etiket atlama işlemi için EOB kodu, ikinci veya izleyen bir program numarasından önce gelmemelidir. Ancak, öncelikli olan program % ile bitiyorsa, programın başında bir program başlangıcı olması gerekir.

- **Açıklama bölümü**

Kontrol dışarı veya kontrol içeri kodları tarafından kapsanan herhangi bir bilgi, açıklama olarak işlem görür ve CNC tarafından atlanır. Kullanıcı bir başlık, açıklamalar, operatör için yönlendirmeler vs. ekleyebilir. Açıklama bölümünde uzunluk açısından herhangi bir kısıtlama bulunmamaktadır.

Tablo 12.1 (c) Bir kontrol içeri ve kontrol dışarı kodu

Ad	ISO kodu	EIA kodu	Bu kılavuzdaki gösterim	Anlamı
Kontrol dışarı	(2-4-5	(Açıklama bölümünün başlangıcı
Kontrol içeri)	2-4-7)	Açıklama bölümünün sonu

Bir program işletim için belleğe okunduğunda, varsa açıklama bölümleri dikkate alınmaz ancak yine de belleğe kaydedilir. Ancak unutmayınız ki, Ek F'deki kod tablosunda listelenen kodların haricindeki kodlar ihmal edilir ve dolayısıyla belleğe kaydedilmez. Bu bellekteki program harici bir giriş/çıkış cihazına gönderildiğinde (Bkz. Bölüm III-8), tüm komutlar da gönderilir.

Ekranında bir program gösterildiğinde, ayrıca komut bölümleri de gösterilir. Ancak, belleğe kaydedilirken ihmal edilen kodlar gönderilmez veya gösterilmez.

Bellek işlemi veya DNC işlemi sırasında, tüm komut bölümleri ihmal edilir.

TV kontrol fonksiyonu, CTV parametresinin (No. 0100'ın bit 1'i) ayarlanması ile kullanılabilir.

DİKKAT

Bir program bölümünün ortasında uzun bir açıklama bölümü yer alıyorsa, bu açıklama bölümü nedeniyle, eksen boyunca hareket uzun bir süre için askıda kalabilir. Dolayısıyla açıklama bölümü, hareketin askıya alınabileceği veya herhangi bir hareketin söz konusu olmadığı bir noktaya yerleştirilmelidir.

NOT

- 1 Eşleşen bir kontrol dışarı kodu olmaksızın sadece bir kontrol içeri kodu okunursa, okunan kontrol içeri kodu dikkate alınmaz.
- 2 EOB kodu bir açıklama içerisinde kullanılamaz.

• Şerit sonu

Şerit sonu, NC programlarını içeren bir dosyanın sonuna yerleştirilmelidir.

Programlar otomatik programlama sistemi kullanılarak girilirse, işaretin girilmesine gerek yoktur. İşaret, CRT ekranda görüntülenmez. Ancak, dosya çıktı ise, işaret otomatik olarak dosyanın sonunda çıkar.

Bir programın sonunda M02 veya M03 yokken % yürütülmek istendiğinde, P/S alarmı (No. 5010) meydana gelir.

Tablo 12.1 (d) Şerit sonu kodu

Ad	ISO kodu	EIA kodu	Bu kılavuzdaki gösterim
Şerit sonu	%	ER	%

12.2 PROGRAM BÖLÜMÜ YAPILANIŞI

Bu bölüm bir program bölümünün elemanlarını açıklamaktadır. Program bölümü dışındaki program bileşenleri için bkz. Bölüm II-12.1.

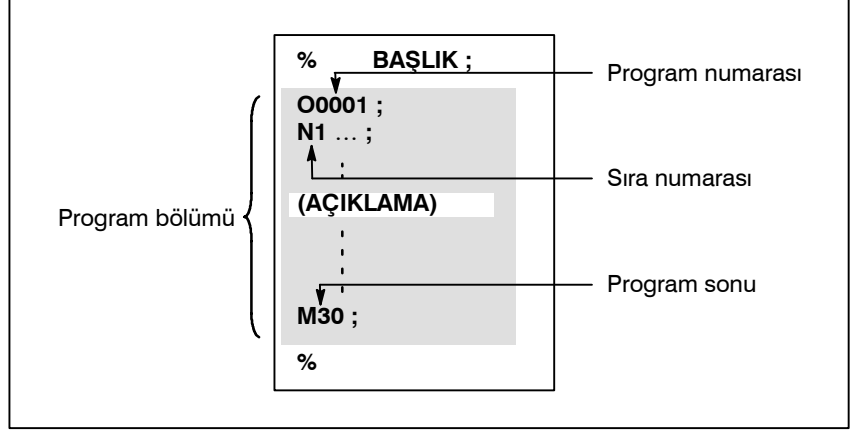

Şekil 12.2 (a) Program yapılışı

• Program numarası

Her bir programa, programın tanımlanması için, O adresi ve bunu takip eden dört basamaklı bir sayıdan oluşan bir program numarası, başlangıçtaki kayıtlı bellek içerisinde atanır.

8 basamaklı program numarası seçeneği kullanıldığında, program numarası için sekiz basamak tanımlayınız (Bkz. Bölüm II.12.4).

ISO kodunda, iki nokta üst üste (:) O yerine kullanılabilir.

Programın başlangıcında herhangi bir program numarası belirtilmediğinde, programın başında yer alan sıra numarası (N.), program numarası olarak kabul edilir. Beş basamaklı bir sıra numarası kullanılıyorsa, küçük dört basamağı program numarası olarak kabul edilir. Küçük basamakların hepsi 0 ise, 1'e eklenmeden hemen önce kaydedilen program numarası, program numarası olarak kabul edilir. Ancak N0'ın program numarası olarak kullanılamayacağını unutmayınız.

Programın başlangıcında herhangi bir program numarası veya sıra numarası bulunmuyorsa, program hafızada kaydedildiğinde (Bkz. Kısım III Bölüm 8.4 veya 10.1), MDI panel kullanılarak bir program numarası belirtilmelidir.

NOT

Program numaraları 8000 ve 9999 makine üreticileri tarafından kullanılmış olabilir ve kullanıcılar bu numaraları kullanamayabilirler.

- **Sıra sayısı ve blok**

Bir program birden çok komuttan meydana gelir. Bir komut birimine bir blok adı verilir. Bir blok diğerinden, blok kodunun sonundaki EOB ile ayrılır.

Tablo 12.2 (a) EOB kodu

Ad	ISO kodu	EIA kodu	Bu kılavuzdaki gösterim
Blok sonu (EOB)	LF	CR	;

Bloğun başına, N adresi ve bunu takip eden en fazla beş basamaktan oluşan (1'den 99999'a kadar) bir sıra numarası yerleştirilebilir. Sıra numaraları rastgele sıraya göre belirtilebilir ve herhangi bir numara atlanabilir. Sıra numaraları tüm bloklar için veya programın istenilen blokları için tanımlanmalıdır. Ancak genellikle, parça işleme adımları ile uygun biçimde artan sırayla sıra numaraları vermek daha kullanışlıdır (örneğin, takım değiştirme için yeni bir takım kullanıldığında ve parça işleme, tablo indekslemesi ile yeni bir yüzeye geçerken).

N300 X200.0 Z300.0 ; Bir sıra numarasının altı çizilir.

Şekil 12.2 (b) Sıra sayısı ve blok (örnek)

NOT

N0, diğer CNC sistemleri ile dosya uyumluluğunun nedeni olarak kullanılmalıdır.

Program numarası 0 kullanılamaz. Dolayısıyla 0, bir program numarası olarak işlem gören sıra numarası olarak kullanılmamalıdır.

- **TV kontrol (Şerit boyunca dikey parite kontrolü)**

Giriş bandı üzerinde, bir blok için parite kontrolü dikey olarak gerçekleştirilmelidir. Bir blok içerisindeki karakterlerin sayısı (EOB'den hemen sonra gelen bir kodla başlayan ve bir sonraki EOB ile biten) tek ise, bir P/S alarmı (No 002) çıkar. Etiket atlama fonksiyonu tarafından atlanan bölümler için TV kontrolü yapılmaz. Parametre No. 0100'in bit 1'i (CTV) açıklama içeren ve "(and)" içerisinde kapsanan karakterlerin, TV kontrolü için karakter sayısı hesaplanırken sayılıp sayılmadığını belirlemede kullanılabilir. TV kontrol fonksiyonu, MDI biriminin ayarlanması ile etkinleştirilebilir veya devre dışı bırakılabilir (Bkz.Kısım III, alt bölüm 11.4.5 Bölüm III.).

• **Blok yapılanışı
(kelime ve adres)**

Bir blok bir veya daha fazla adresten meydana gelir. Bir kelime, çeşitli basamak uzunluklarındaki rakamlar tarafından izlenen bir adresten oluşur. (Artı (+) veya eksi (-) işareti, bir sayının önünde yer alabilir.)

Kelime = Adres + sayı (Örnek : X-1000)

Bir adres için, harflerden (A – Z) birisi kullanılır ; bir adres, adresi izleyen bir sayının anlamını tanımlar. Tablo 12.2 (b) kullanılabilen adresleri ve bunların anlamlarını göstermektedir.

Aynı adres, hazırlayıcı fonksiyon özelliğine göre farklı anlamlara sahip olabilir.

Tablo 12.2 (b) Önemli fonksiyonlar ve adresler

Fonksiyon	Adres	Anlamı
Program numarası	O ⁽¹⁾	Program numarası
Sıra numarası	N	Sıra numarası
Hazırlayıcı fonksiyon	G	Bir hareket kodu belirtir (doğrusal, yay vs.)
Boyut kelimesi	X, Z, U, W	Koordinat eksen hareket komutu
	I, K	Yay merkezinin koordinatı
	R	Yay yarıçapı
İlerleme fonksiyonu	F	Dakikada ilerleme hızı, Devirde ilerleme hızı
İş mili hızı fonksiyonu	S	İş mili hızı
Takım fonksiyonu	T	Takım numarası
Yardımcı fonksiyon	M	Makine takımı üzerindeki açma/kapama kontrolü
	B	Tablo indekslemesi vs.
Aynı yerde kal	P, X, U	Aynı yerde kalma süresi
Program numarası gösterim	P	Alt program numarası
Tekrar sayısı	P	Alt program tekrar sayısı
Parametre	P, Q	Hazır çevrim parametresi

NOT

ISO kodunda, iki nokta üst üste (:) işareti, program numarasının adresi olarak da kullanılabilir.

N_	G_	X_ Z_	F_	S_	T_	M_ ;
Sıra numarası	Hazırlayıcı fonksiyon	Boyut kelimesi	İlerleme – fonksiyonu	İş mili hızı fonksiyonu	Takım fonksiyonu	Çeşitli fonksiyon

Şekil 12.2 (c) 1 blok (örnek)

● **Önemli adresler ve komut değerlerinin aralıkları**

Önemli adresler ve adresler için belirlenen değer aralıkları aşağıda verilmektedir. Bu rakamların, makine tarafındaki limitlerden tamamen farklı olan CNC tarafındaki limitleri temsil ettiğini unutmayınız. Örneğin CNC, X eksenı boyunca bir takımın yaklaşık olarak 100 m (milimetre girişte) içeriden geçmesine olanak sağlar. Ancak, X eksenindeki gerçek hareket, belirli bir makine için 2 m ile sınırlandırılabilir.

Benzer şekilde, CNC, 240m/dak'a kadar kesme hızı kontrol edebilir ancak makine 3m/dak'dan fazlasına izin vermeyebilir. Bir program geliştirilirken, kullanıcı, programlama ile ilgili kısıtlamalara aşına olmak için bu kılavuzla birlikte makinelerin elkitablarını da dikkatlice okumalıdır.

Tablo 12.2 (c) Önemli adresler ve komut değerlerinin aralıkları

Fonksiyon	Adres	mm girişler	İnç giriş
Program numarası	O ⁽¹⁾	1-9999	1-9999
Sıra numarası	N	1-99999	1-99999
Hazırlayıcı fonksiyon	G	0-99	0-99
Boyut kelimesi	X, Z, U, W, I, K, R	-99999.999'dan +99999.999'a	-9999.9999'dan +9999.9999'a
Dakikada ilerleme	F	1'den 240000'e kadar mm/dak	0,01'den 9600.00'a kadar inç/dak
Devirde ilerleme	F	0,01'den 500.00'e kadar mm/dev	0,0001'den 9,9999'a kadar inç/dev
İş mili hızı fonksiyonu	S	0 - 20000 arası	0 - 20000 arası
Takım fonksiyonu	T	0'dan 99999999'a kadar	0'dan 99999999'a kadar
Yardımcı fonksiyon	M	0'dan 99999999'a kadar	0'dan 99999999'a kadar
	B	0'dan 99999999'a kadar	0'dan 99999999'a kadar
Aynı yerde kal	P, X, U	0'dan 99999.999s'ye kadar	0'dan 99999.999s'ye kadar
Bir program numarasının gösterilmesi	P	1'den 9999'a kadar	1'den 9999'a kadar
Tekrarlama sayısı	P	1'den 999'a kadar	1'den 999'a kadar

NOT

ISO kodunda, iki nokta üst üste (:) işareti, program numarasının adresi olarak da kullanılabilir.

• İsteğe bağlı blok atlama

Bir bloğun başında, bir bölme işareti ve arkasından gelen bir sayı yer alıyorsa (/n (n=1'den 9'a kadar)) ve operatör panelindeki isteğe bağlı blok atlama düğmesi n açık konumda ise, blok içerisinde düğme numarası n'ye karşılık gelen /n'in belirtildiği bilgi, şerit işleminde veya bellek işleminde dikkate alınmaz.

İsteğe bağlı blok atlama düğmesi kapalı konuma getirildiğinde, /n'nin tanımlandığı blok içerisindeki bilgi geçerlidir. Bu, /n içeren bloğun atlanıp atlanmayacağına operatörün karar vereceği anlamına gelmektedir.

/1 için 1 numara atlanabilir. Ancak, bir blok için iki veya daha fazla isteğe bağlı blok atlama düğmesi kullanıldığında, /1 için 1 numara atlanamaz.

Örnek)

(Yanlış) (Doğru)
//3 G00X10.0; /1/3 G00X10.0;

Programlar belleğe yüklendiğinde bu ihmal edilir. /n içeren bloklar ayrıca, isteğe bağlı blok atlama düğmesinin nasıl ayarlanmış olduğuna bakılmaksızın, belleğe kaydedilir.

Bellekte tutulan programlar, isteğe bağlı blok atlama düğmesinin nasıl ayarlandığına bakılmaksızın çıkartılabilir.

İsteğe bağlı blok atlama, sıra numarası arama işlemi sırasında da etkindir.

Makineye bağlı olarak, tüm isteğe bağlı blok anahtarları (1'den 9'a kadar) kullanılamayabilir. Hangi düğmelerin kullanılabilir olduğunu öğrenmek için makine üreticisinin kılavuzuna bakınız.

UYARI

1 Bölme işaretinin konumu

Bölme işareti (/) bloğun başında bulunmalıdır. Bölme işareti herhangi başka bir yere konursa, bölme işaretinden EOB koduna kadar olan bilgi dikkate alınmaz.

2 İsteğe bağlı blok atlama düğmesinin devre dışı bırakılması

İsteğe bağlı blok atlama işlemi, bloklar bellekten veya şeritten, bir arabelleğe okunduğunda gerçekleştirilir. Bloklar arabelleğe okunduktan sonra düğme açık konuma getirilse bile, halihazırda okunan bloklar göz ardı edilmez.

NOT

TV ve TH kontrolü

İsteğe bağlı blok atlama düğmesi açık konumdayken TH ve TV kontrolleri, atlanan kısımlar için tıpkı isteğe bağlı blok atlama düğmesi kapalıyken olduğu gibi gerçekleştirilir.

• Program sonu

Programın sonu, programın bitiminde aşağıdaki kodlardan biri girilerek gösterilir:

Tablo 12.2 (d) Program sonu kodu

Kod	Anlam kullanımı
M02	Ana program için
M30	
M99	Alt program için

Program sonu kodlarından herhangi biri programın yürütülmesi sırasında yürütülürse, CNC, programın yürütülmesini durdurur ve reset durumuna ayarlanır. Alt program bitiş kodu işleme konduğunda, kontrol, alt program çağıran programa geri döner.

UYARI

Makine operatörünün panosundaki isteğe bağlı blok atlama düğmesi açık olarak ayarlanırsa, /M02 ; , /M30 ; veya /M99 ; gibi bir isteğe bağlı blok atlama kodu içeren bir blok bir programın sonu olarak kaydedilmez.
(Bkz. "İsteğe bağlı blok atlama".)

12.3 ALT PROGRAM (M98, M99)

Eğer bir program ayarlanmış bir işlem sırası veya sıkça tekrarlanan bir yol içeriyorsa, bu sıra veya yol, programı basitleştirmek için bellekte bir alt program olarak depolanabilir.

Bir alt program ana programdan açılabilir.

Açılan bir alt program da ayrıca diğer bir alt program çağırır.

Biçim

• Alt program yapılışı

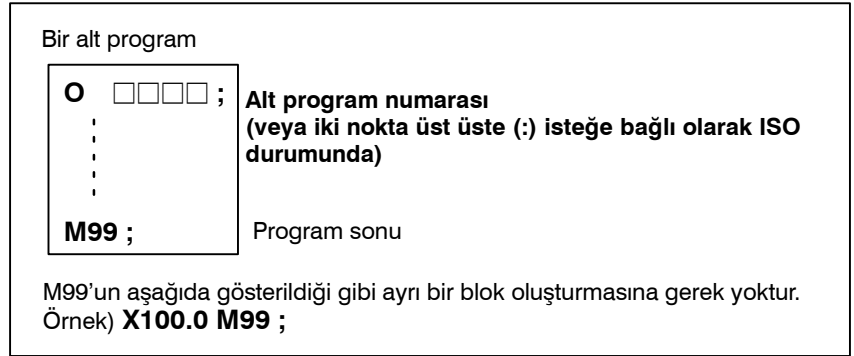

• Alt program çağırma (M98)

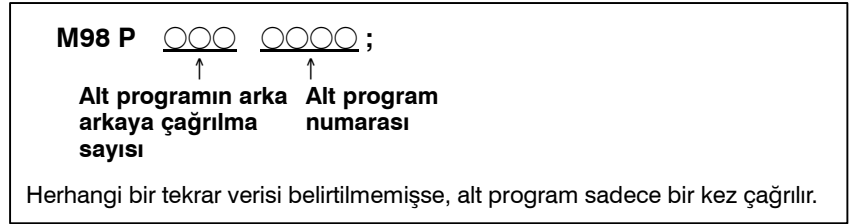

Açıklamalar

Ana program bir alt program çağırduğunda, tek düzey alt program çağırma olarak kabul edilir. Dolayısıyla, alt program çağırma, aşağıda gösterildiği gibi en fazla dört seviyeye konabilir.

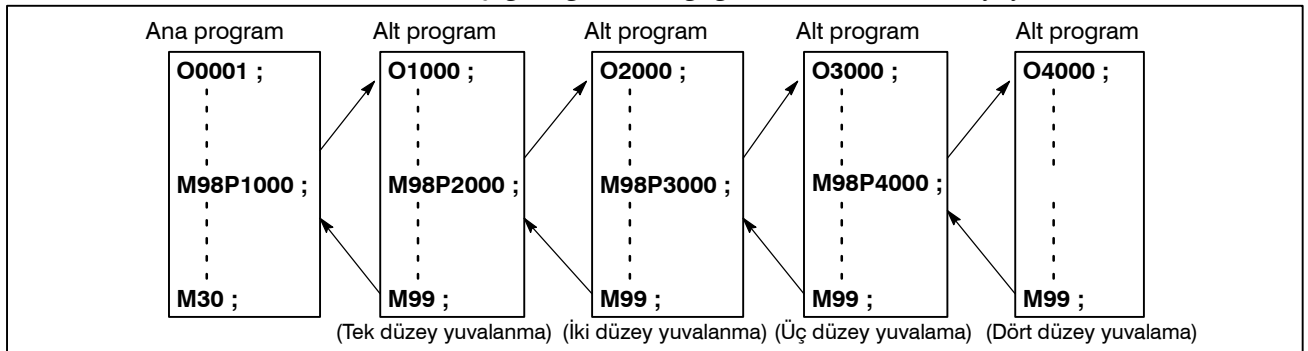

Tek bir çağrı komutu bir alt programı arka arkaya 9999 kez çağırabilir. Otomatik programlama sistemler ile uyumlu olması açısından, ilk blokta, O'yu takip eden alt program numarası (veya :) yerine Nxxxx kullanılabilir. N'den sonra gelen sıra numarası, bir alt program numarası olarak işlem görür.

Referans elemanı

Bir alt programın kaydedilmesi yöntemi ile ilgili olarak Kısım III içerisinde Bölüm 10'a bakınız.

NOT

- 1 M98 ve M99 sinyalleri, makineye gönderilmez.
- 2 P adresi ile belirtilen alt program numarası bulunamıyorsa, bir alarm (No. 078) verilir.

Örnekler☆ **M98 P51002 ;**

Bu komut "ardı ardına alt programı (numara 1002) beş kez çağır" işlemini belirtir. Bir alt program çağırma komutu (M98P_), bir hareket komutu ile aynı blok içerisinde tanımlanabilir.

☆ **X1000.0 M98 P1200 ;**

Bu örnek bir X hareketinden sonra alt programı (numara 1200) çağırır.

☆ Bir ana programdan açılan alt programların yürütülme sırası

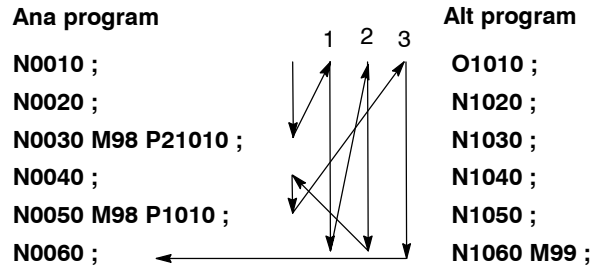

Bir alt program diğer bir alt programı, tıpkı ana programın bir alt programı çağırıldığı gibi çağırır.

Özel Kullanım

- **Ana programdaki geri dönüş yönü için sıra numarasının belirtilmesi**

Eğer bir alt program sonlandırıldığında, işlem sırası numarasını belirtmek için P kullanılıyorsa, kontrol, açan bloktan sonra bloku geri döndürmez ancak P ile sıra numarası belirtilen bloku geri döndürür. Ancak unutmayınız ki, ana program bellek işletim modu dışındaki herhangi bir modda çalışıyorsa, P dikkate alınmaz. Bu yöntem, ana programa geri dönmek için normal dönüş yönteminden çok daha fazla süre harcar.

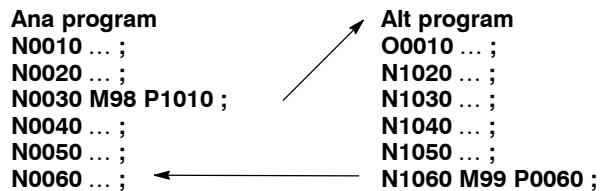

- **Ana program içerisinde M99'un kullanılması**

Bir ana program içerisinde M99 işleme konarsa, kontrol, programın başına döner. Örneğin M99 ana programın uygun bir yerine /M99 ; yerleştirilerek ve ana program yürütülürken isteğe bağlı blok atlama fonksiyonu kapalı olarak ayarlanarak yürütülebilir. M99 işleme konduğunda, kontrol, ana programın başına döner ve yürütme, ana programın başından başlayarak tekrarlanır.

İsteğe bağlı blok atlama fonksiyonu kapalı konuma getirilirken, yürütme tekrar edilir. İsteğe bağlı blok atlama fonksiyonu açık olarak ayarlanırsa, /M99 ; bloku atlanır ; kontrol, sürekli yürütme için sonraki bloka geçilir.

/M99P \underline{n} ; belirtilmişse, kontrol ana programın başına değil, sıra numarası n'ye döner. Bu durumda, sıra numarası n'ye dönmek için daha uzun bir süre geçmesi gerekir.



- **Sadece bir alt programın kullanılması**

Bir alt program, program başlangıcının MDI ile aranması yolu ile tıpkı bir ana program gibi yürütülebilir.

(Arama işlemi ile ilgili bilgi için Kısım III Bölüm 9.4'e bakınız.)

Bu durumda, M99 içeren bir blok yürütüldüğünde, kontrol, tekrarlı yürütme için alt programın başlangıcına döner. M99 içeren bir blok yürütüldüğünde, kontrol, tekrarlı yürütme için sıra numarası \underline{n} olan alt programın başlangıcına döner. Bu programı sona erdirmek için, /M02 ; veya /M30 ; içeren bir blok uygun bir yere yerleştirilmelidir ve isteğe bağlı blok düğmesi kapalı olarak ayarlanmalıdır; bu düğme ilk olarak ayarlanmalıdır.

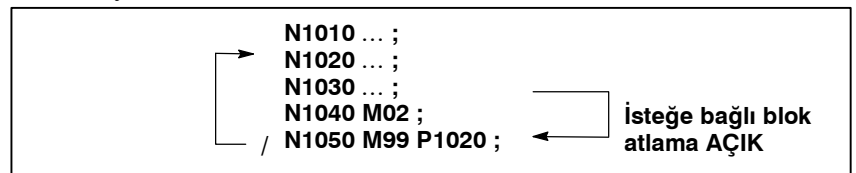

13 PROGRAMLAMAYI BASİTLEŞTİREN FONKSİYONLAR

Genel

Bu bölüm aşağıdaki konuları açıklamaktadır:

13.1 HAZIR ÇEVİRİM (G90, G92, G94)

13.2 ÇOKLU TEKRARLI ÇEVİRİM (G70 – G76)

13.3 DOĞRUDAN ÇİZİM BOYUT PROGRAMLAMASI

NOT

Bu bölümde yer alan açıklayıcı diyagramlar, X ekseninde çap programlamasını kullanır.
Yarıçap programlamasında, U/2 ile U'yu ve X/2 ile X'i değiştirir.

13.1 HAZIR ÇEVİRİM (G90, G92, G94)

Üç tip hazır çevrim mevcuttur : dış çap/iç çap kesici hazır çevrim (G90), dış çekme hazır çevrim (G92) ve dış yüz tornalama hazır çevrimi (G94).

13.1.1 Dış Çap/İç Çap Kesici Hazır Çevrim (G90)

- Düz kesici çevrim

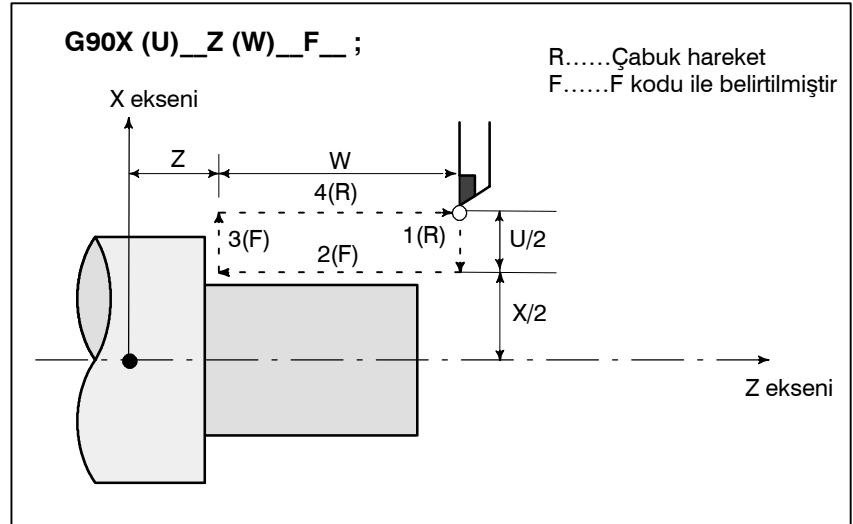

Şekil 13.1.1 (a) Düz kesme çevrimi

Eklemeli programlamada U ve W adreslerini izleyen sayıların işaretleri 1 ve 2 numaralı yolların yönlerine bağlıdır.

Şekil 13.1.1 (a)'da yer alan çevrimde, U ve W'nin işaretleri negatiftir. Tekli blok modunda, 1, 2, 3 ve 4 numaralı işlemler, cycle start düğmesine bir kez basılarak gerçekleştirilir.

• Uca doğru incelen dış çekme çevrimi

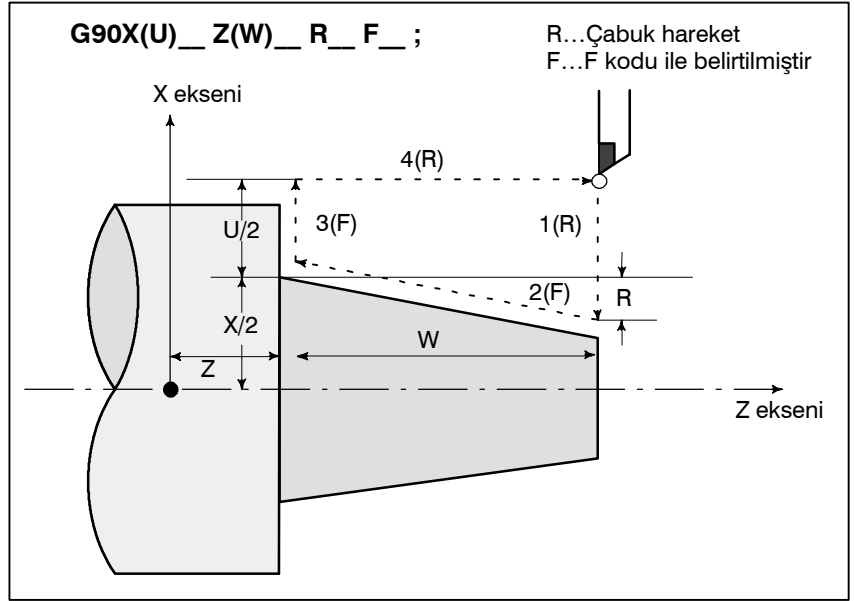

Şekil 13.1.1 (b) Uca doğru incelen dış çekme çevrimi

• Uca doğru incelen dış çekme çevriminde belirtilen sayıların işaretleri

Eklemeli programlamada, U, W ve R adreslerini takip eden sayıların işaretleri arasındaki ilişki ve takım yolları aşağıdaki gibidir:

1. $U < 0, W < 0, R < 0$	2. $U > 0, W < 0, R > 0$
3. $U < 0, W < 0, R > 0$ yerinde $ R \leq \frac{ U }{2}$	4. $U > 0, W < 0, R < 0$ yerinde $ R \leq \frac{ U }{2}$

13.1.2 Diş Çekme Çevrimi (G92)

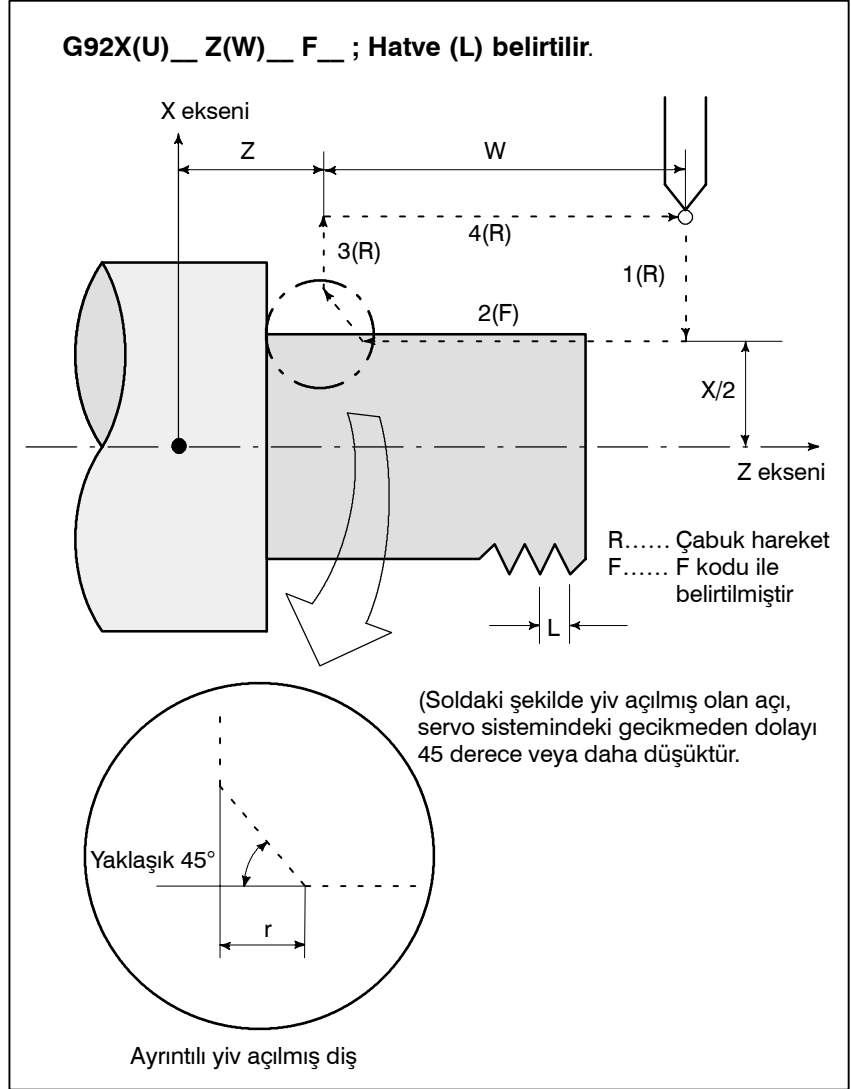

Şekil 13.1.2 (a) Düz diş çekme

Eklemeli programlamada, U ve W adreslerini takip eden sayıların işaretleri 1 ve 2 numaralı yolların yönüne bağlıdır. 1 numaralı yolun işareti X eksenı boyunca eksi ise U'nun değeri eksidir.

Diş hatvelerinin aralıkları, iş mili hızının limitleri vs. G32'deki ile aynıdır (diş çekme). Pah kırma işlemi de diş çekme çevriminde gerçekleştirilebilir. Makineden gelen bir sinyal, pah kırma işlemini başlatır. Pah kırma mesafesi parametre (No. 5130) ile, 0.1 L'den 12.7L'ye, 0.1L'lik artışlarla tanımlanabilir. (Yukarıdaki ifadede L diş hatvesidir.)

Tekli blok modunda, 1, 2, 3 ve 4 numaralı işlemler, cycle start düğmesine bir kez basılarak gerçekleştirilir.

UYARI

Bu diş çekme işlemi ile ilgili notlar, G32 'deki diş çekme işlemi ile aynıdır. Bununla birlikte, ilerlemeyi geçici durdurma bir duruş şu şekilde olur ; diş çekme çevriminin yol 3'ünün tamamlanmasından sonra durma.

UYARI

Diş çekme işlemi sırasında (hareket 2) ilerlemeyi geçici durdurma durumu girilir girilmez, takım, pah kırmayı sürdürürken geri çekilir ve X eksenindeki başlangıç noktasına ve Z eksenine döner.

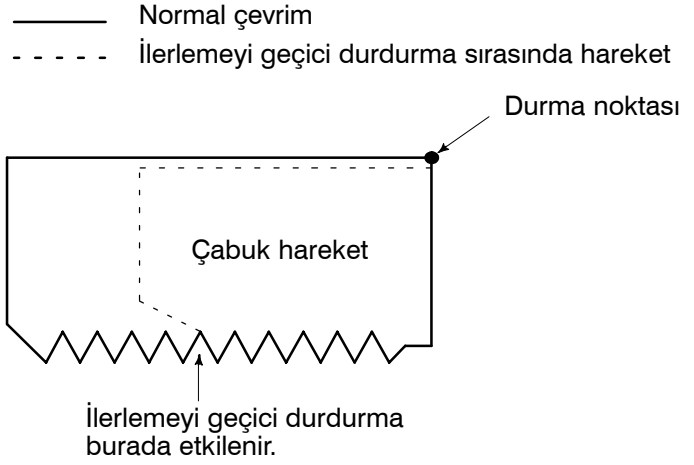

Geri çekilme sırasında herhangi bir diğer ilerlemeyi geçici durdurma işlemi gerçekleştirilemez. Yiv açılan miktar son noktadaki ile aynıdır.

- Uca doğru incelen diş çekme çevrimi

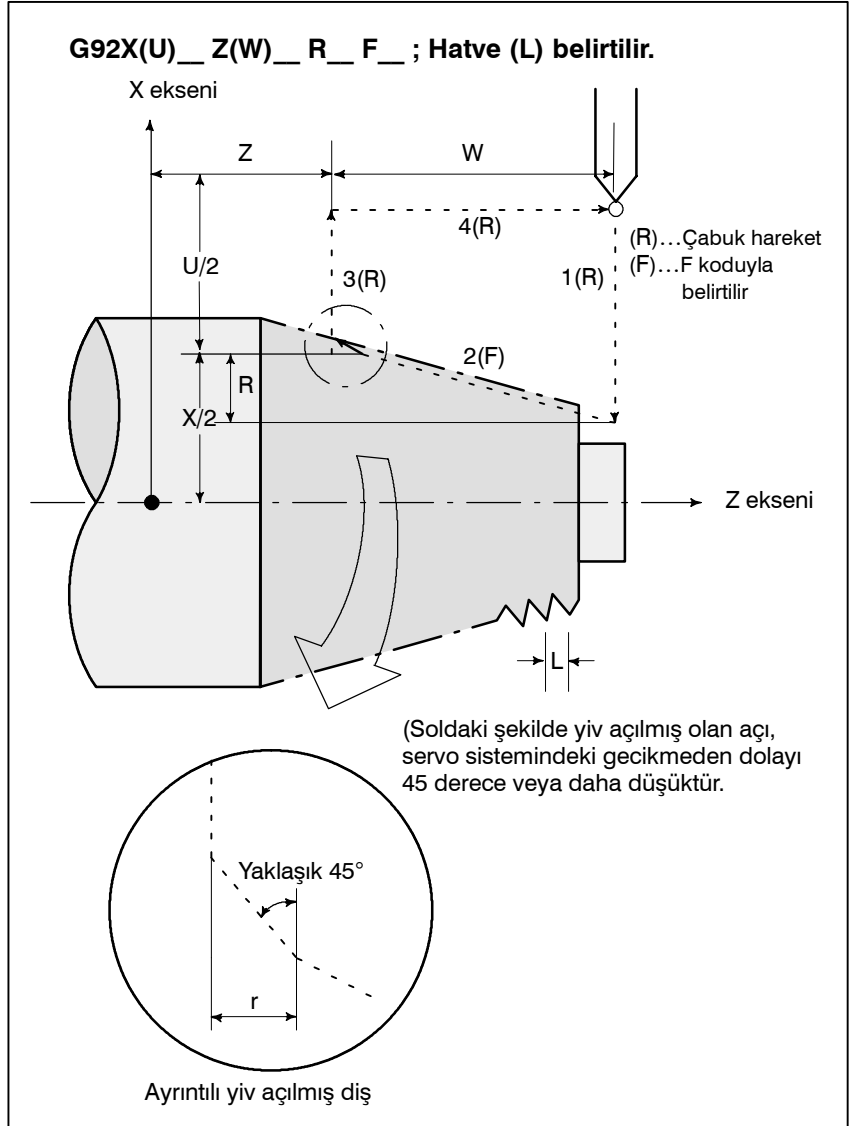

Şekil 13.1.2 (b) Uca doğru incelen diş çekme çevrimi

13.1.3 Kenar Tornalama Çevrimi (G94)

- Yüz kesici çevrim

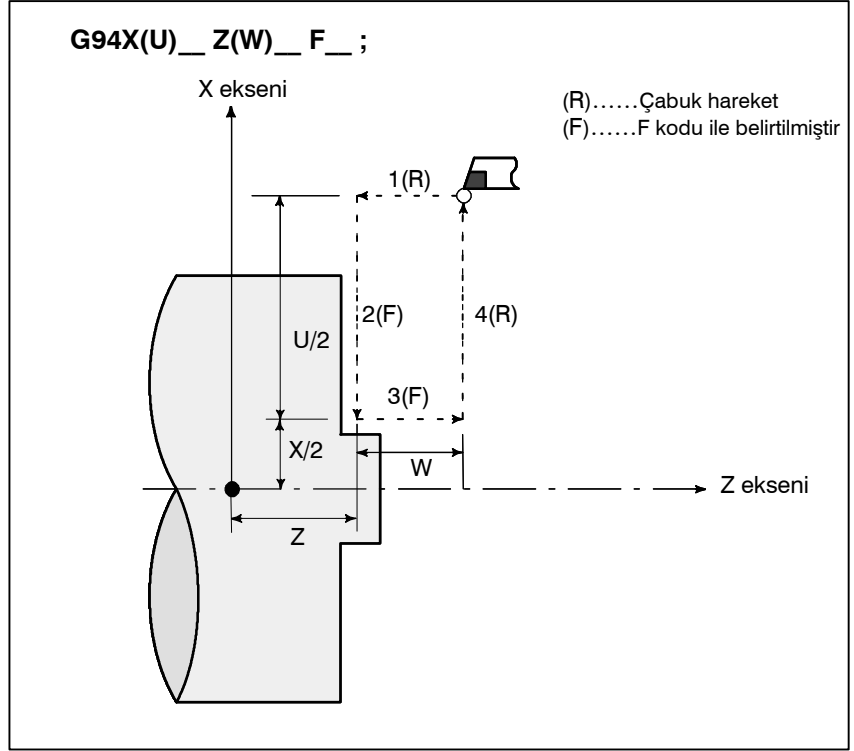

Şekil 13.1.3 (a) Yüz kesici çevrim

Eklemeli programlamada, U ve W adreslerini takip eden sayıların işaretleri 1 ve 2 numaralı yolların yönüne bağlıdır. 1 numaralı yol Z eksenine ile ters yönde ise W'nin değeri eksidir.

Tekli blok modunda, 1, 2, 3 ve 4 numaralı işlemler, cycle start düğmesine bir kez basılarak gerçekleştirilir.

• Uca doğru incelen yüz
kesme çevrimi

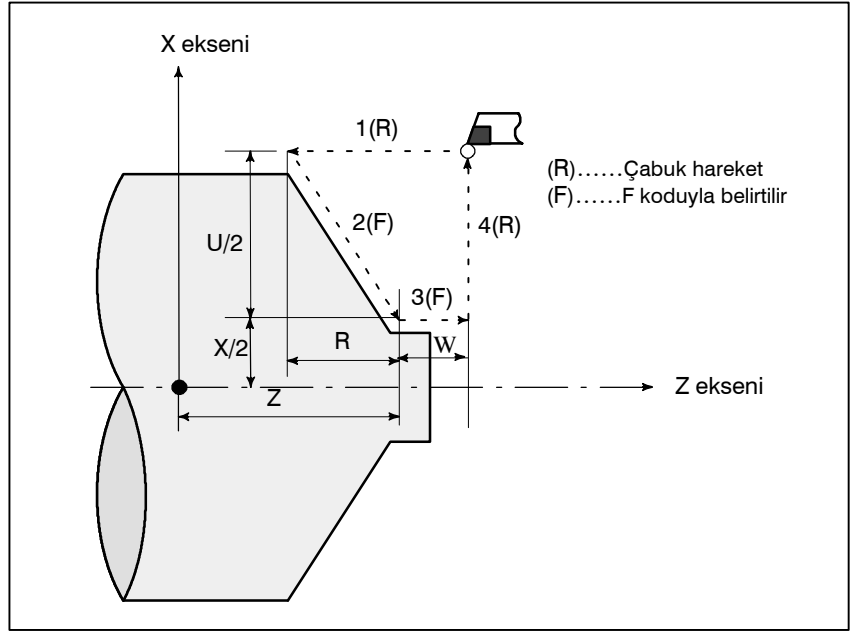

Şekil 13.1.3 (b)

• Uca doğru incelen dış
çekme çevriminde
belirtilen sayıların işaretleri

Eklemeli programlamada, U, W ve R adreslerini takip eden sayıların işaretleri arasındaki ilişki ve takım yolları aşağıdaki gibidir:

1. $U < 0, W < 0, R < 0$	2. $U > 0, W < 0, R < 0$
3. $U < 0, W < 0, R > 0$ yerinde $ R \leq W $	4. $U > 0, W < 0, R < 0$ yerinde $ R \leq W $

NOT

- 1 Hazır çevrim sırasında X (U), Z (W) ve R'nin veri değerleri modsal olduğundan veya R yeni komut verilmemiş olduğundan, önceden belirtilen veri geçerlidir. Dolayısıyla, Z eksen hareket miktarı aşağıdaki örnekte olduğu gibi değişmez, bir hazır çevrim sadece X eksen için hareket komutu tanımlanarak tekrar edilebilir. Ancak, G04 (oturma) haricindeki bir kerelik bir G kodu veya 01 grubu içerisinde G90, G92, G94 haricindeki bir G kodu verildiğinde, bu veriler silinir.

(Örnek)

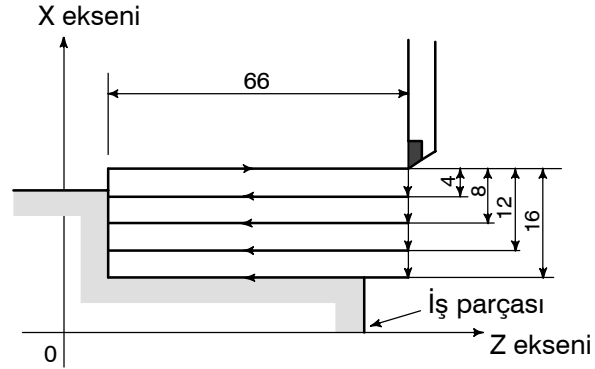

Yukarıdaki şekilde gösterilen çevrim, aşağıdaki program tarafından gerçekleştirilir.

```
N030 G90 U-8.0 W-66.0 F0.4 ;  
N031 U-16.0 ;  
N032 U-24.0 ;  
N033 U-32.0 ;
```

- 2 Aşağıdaki iki uygulama gerçekleştirilebilir.

- (1) Bir hazır çevrim ile tanımlananın arkasından gelen blok için bir EOB veya sıfır komutu verildiğinde, aynı hazır çevrim tekrar edilir.
- (2) M, S, T fonksiyonu komutu hazır çevrim modunda verilirse, hem hazır çevrim hem de M, S veya T fonksiyonu aynı anda gerçekleştirilebilir. Bu uygunsa, aşağıdaki program örneklerinden olduğu gibi hazır çevrimi bir kez iptal ediniz (G00 veya G01 belirtiniz) ve M, S veya T komutunu veriniz. M, S veya T'nin uygulanması sona erdikten sonra, yeniden hazır çevrim komutu veriniz.

(Örnek)

```
N003 T0101 ;  
:  
:  
N010 G90 X20.0 Z10.0 F0.2 ;  
N011 G00 T0202 ;  
N012 G90 X20.5 Z10.0 ;
```

13.1.4 Hazır Çevrimlerin Kullanımı (G90, G92, G94)

Uygun bir hazır çevrim, materyalin türüne ve ürünün şekline göre seçilir.

- Düz kesici çevrim (G90)

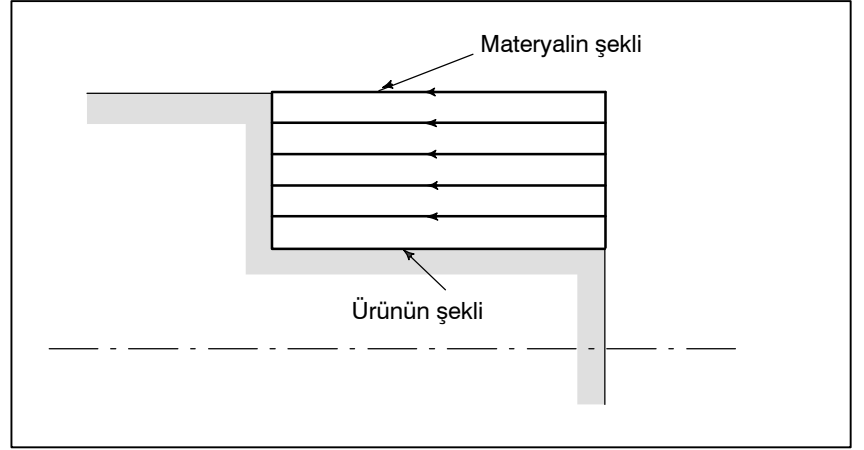

- Uca doğru incelen dış çekme çevrimi (G90)

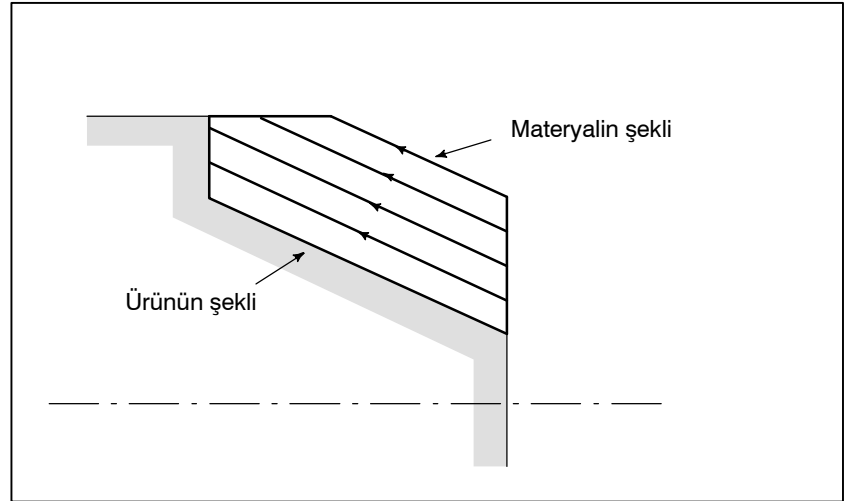

• **Yüz kesici çevrim (G94)**

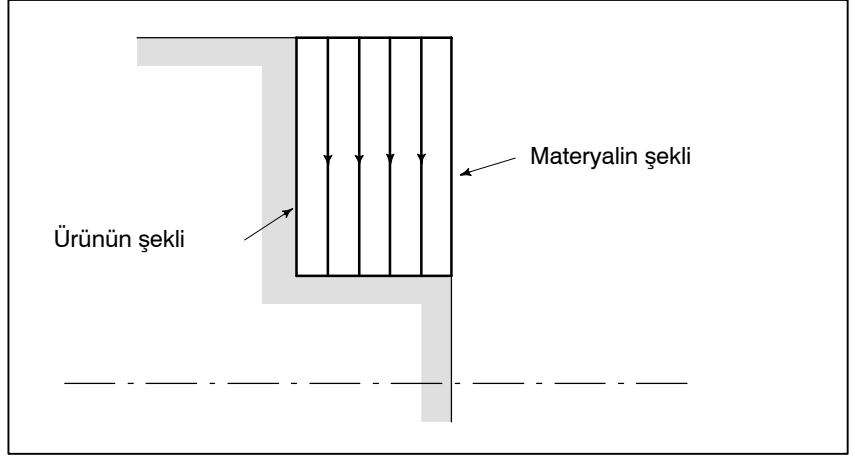

• **Yüz uca doğru incelen çekme çevrimi (G94)**

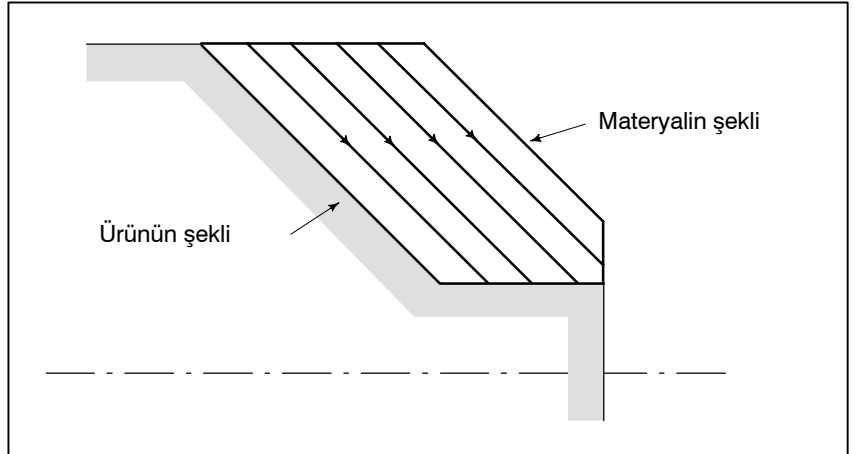

13.2 ÇOKLU TEKRARLI ÇEVİRİM (G70 – G76)

Programlamayı daha kolay hale getiren önceden tanımlanmış birçok değişik hazır çevrim sağlanır. Örneğin, bitmiş iş şekli verisi, kaba parça işleme için takım yolunu tarif eder. Ve ayrıca, dış çekme için hazır çevrimler mevcuttur.

13.2.1 Tornalamada Madde Çıkarma (G71)

Aşağıdaki şekilde görüldüğü gibi A' dan B'ye bitmiş şekil program tarafından verildiğinde, belirtilen alan Δd tarafından (kesmenin derinliği), $\Delta u/2$ ve Δw bırakılarak çıkartılır.

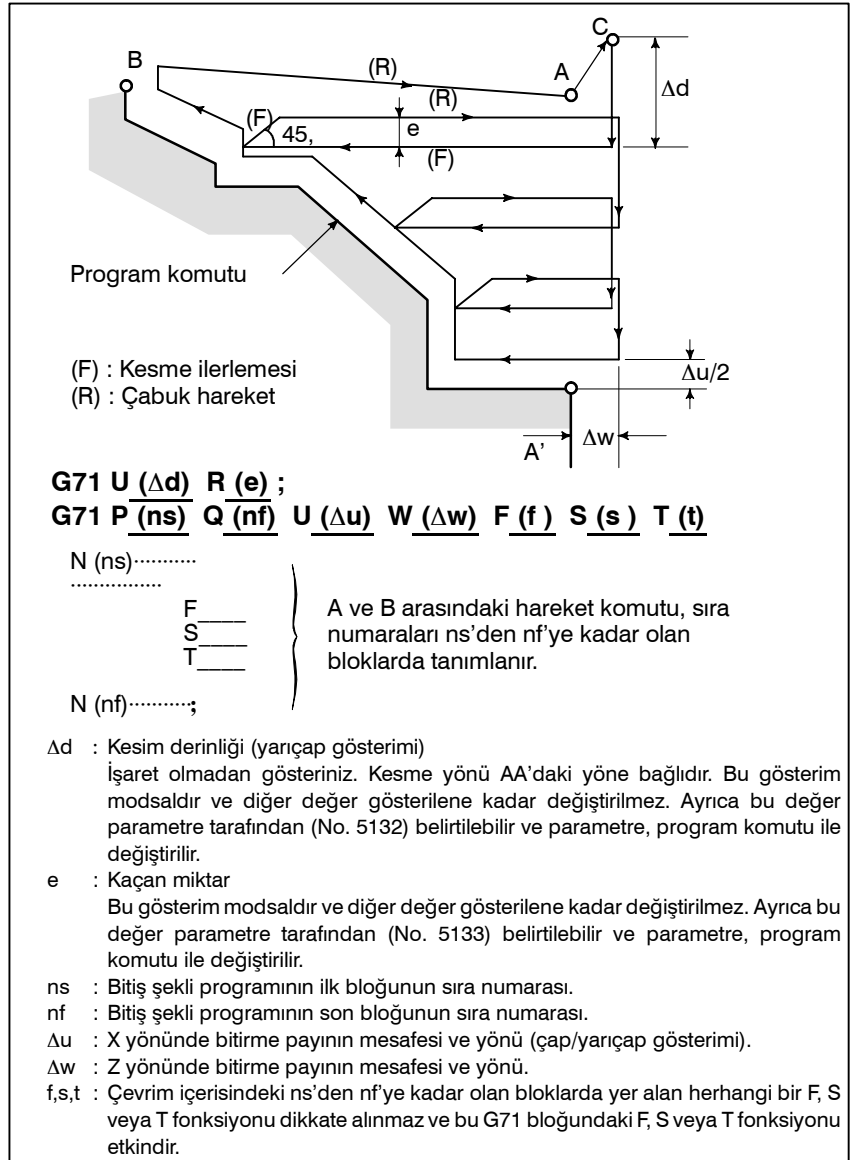

Şekil 13.2.1 Tornalamada stok kaldırmada kesme yolu

NOT

- 1 Hem Δd hem de Δu adresi tarafından tanımlanırken, bunların anlamları P ve Q adreslerinin varlığı ile belirlenir.
- 2 Çevrim işleme, P ve Q şartı ile G71 komutu tarafından gerçekleştirilir.

A ve B noktaları arasındaki hareket komutu ile tanımlanan F, S ve T fonksiyonları i etkisizdir ve G71 bloğunda ve bir önceki blokta belirtilenler etkindir.

Sabit yüzey hızı kontrolü etkinken, A ve B noktaları arasındaki hareket komutunda tanımlanan G96 veya G97 komutları etkisizdir ve G71 blokunda ve bir önceki blokta tanımlananlar etkilidir.

Aşağıdaki dört kesme yolu dikkate alınmaktadır. Tüm bu kesme çevrimleri Z eksenine paralel yapılmıştır ve Δu ve Δw 'nin işaretleri aşağıdaki gibidir:

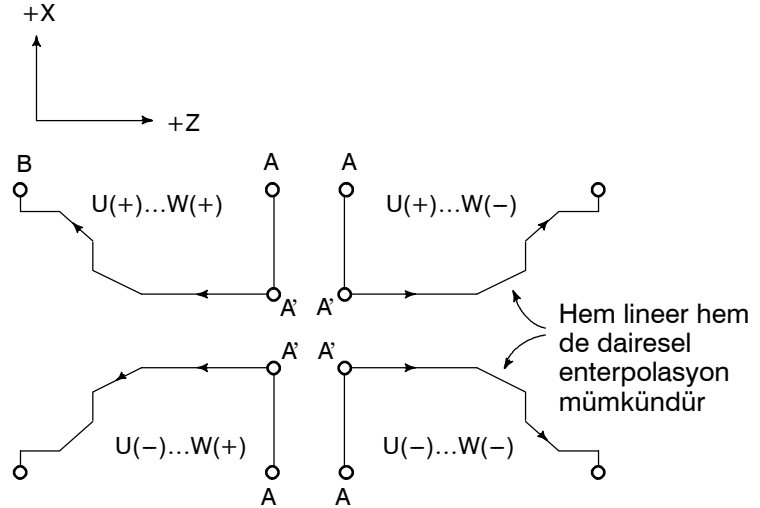

A ve A' arasındaki takım yolu, G00 veya G01 de dahil olmak üzere "ns" işlem sıra numarası ile gösterilir ve bu blokta, z ekseninde bir hareket komutu tanımlanamaz. A' ve B arasındaki takım yolu hem X hem de Y ekseninde sabit biçimde artan veya azalan özellikte olmalıdır. A ve A' arasındaki takım yolu G00/G01 tarafından programlandığında, AA' boyunca kesme işlemi de sırasıyla G00/G01 modunda gerçekleştirilir.

- 3 Alt program işlem sıra numarası "ns" ve "nf" arasındaki bloktan açılmaz.

13.2.2 Yüz Açmada Madde Çıkarma (G72)

Aşağıdaki şekilde de gösterildiği gibi, bu çevrim G71 ile aynıdır, sadece kesme işlemi X eksenine paralel bir işlemle gerçekleştirilir.

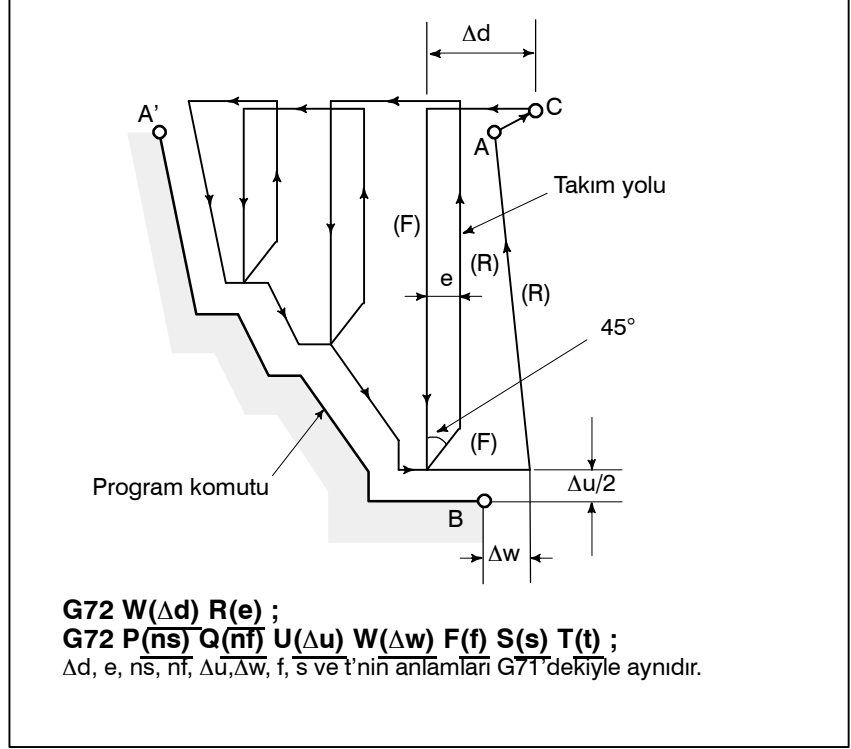

Şekil. 13.2.2 (a) Yüz açmada madde çıkarmada kesme yolu

- Belirtilen sayıların işaretleri

Aşağıdaki dört kesme yolu dikkate alınmaktadır. Tüm bu kesme çevrimleri X eksenine paralel yapılmıştır ve Δu ve Δw'nin işaretleri aşağıdaki gibidir:

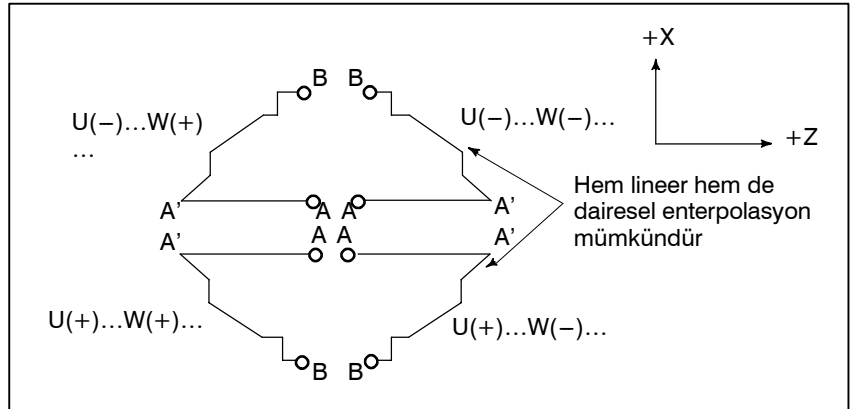

Şekil 13.2.2 (b) Yüz açmada madde çıkarmada u ve w ile gösterilen sayıların işaretleri

A ve A' arasındaki takım yolu, G00 veya G01 de dahil olmak üzere "ns" işlem sıra numarası ile gösterilir ve bu blokta, X ekseninde bir hareket komutu tanımlanamaz. A' ve B arasındaki takım yolu hem X hem de Z ekseninde sabit biçimde artan veya azalan özellikte olmalıdır. AA' boyunca kesmenin G00 veya G01 modunda olması madde 13.2.1'de tanımlandığı gibi A ve A' arasındaki komut tarafından belirlenir.

13.2.3 Yol Tekrarı (G73)

Bu fonksiyon, yerinden azar azar çıkan model ile sabit modelin tekrar tekrar kesilmesine izin verir. Bu kesme çevrimi ile kaba parça işleme, dövme veya döküm vb. ile yapılmış kaba şekillerde etkin bir kesim işi yapmak mümkündür.

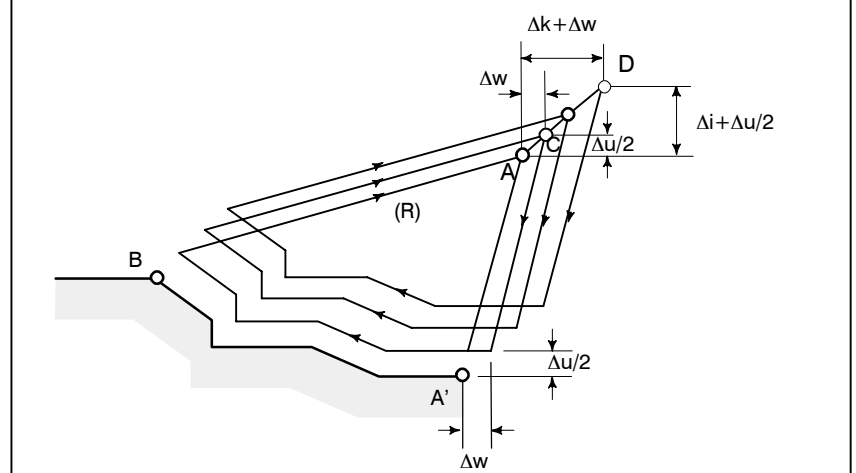

Programda komut verilen model aşağıdaki gibi olmalıdır.

A→A'→B

G73 U (Δi) W (Δk) R (d) ;

G73 P (ns) Q (nf) U (Δu) W (Δw) F (f) S (s) T (t) ;

N (ns).....

.....

F

S

T

N (nf).....;

A ve B arasındaki hareket komutu, sıra numaraları ns'den nf'ye kadar olan bloklarda tanımlanır.

- Δi : X yönünde bitirme payının mesafesi ve yönü (yarıçap gösterimi).
Bu gösterim modsaldır ve diğer değer gösterilene kadar değiştirilmez. Ayrıca bu değer parametre No. 5135 tarafından belirtilebilir ve parametre, program komutu ile değiştirilir.
- Δk : Z yönünde bitirme payının mesafesi ve yönü.
Bu gösterim modsaldır ve diğer değer gösterilene kadar değiştirilmez. Ayrıca bu değer parametre No. 5136 tarafından belirtilebilir ve parametre, program komutu ile değiştirilir.
- d : Bölümün sayısı
Bu değer kaba kesme işlemi için tekrarlı sayım değeri ile aynıdır. Bu gösterim modsaldır ve diğer değer gösterilene kadar değiştirilmez. Ayrıca bu değer parametre No. 5137 tarafından belirtilebilir ve parametre, program komutu ile değiştirilir.
- ns : Bitiş şekli programının ilk bloğunun sıra numarası.
- nf : Bitiş şekli programının son bloğunun sıra numarası.
- Δu : X yönünde bitirme payının mesafesi ve yönü (çap/yarıçap gösterimi)
- Δw : Z yönünde bitirme payının mesafesi ve yönü
- f,s,t : "ns" ve "nf" sıra numaraları arasında kalan tüm F, S ve T fonksiyonları yok sayılır ve G37 bloğunda yer alan F, S ve T fonksiyonları etkindir.

Şekil 13.2.3 Model tekrarında kesme yolu

NOT

- 1 U ve W adresleri tarafından sırasıyla Δ_i ve Δ_k , veya Δ_u ve Δ_w değerleri belirtildiğinde, bu değerlerin anlamları, G73 blokunda P ve Q adreslerinin varlığı tarafından tespit edilir. P ve Q aynı blok içerisinde belirtilmediğinde, U ve W adresleri sırasıyla Δ_i ve Δ_k değerlerini belirtir. P ve Q aynı blok içerisinde belirtilmediğinde, U ve W adresleri sırasıyla Δ_u ve Δ_w değerlerini belirtir.
- 2 Çevrim işleme, P ve Q şartı ile G73 komutu tarafından gerçekleştirilir.
Aşağıdaki dört kesme modeli dikkate alınmaktadır. Δ_u , Δ_w , Δ_k , ve Δ_i 'nin işaretleri ile ilgileniniz.
Parça işleme çevrimi sonlandırıldığında, takım, A noktasına geri döner.

13.2.4 Bitirme Çevrimi (G70)

Biçim

G71, G72 veya G73 ile kaba kesme yapıldıktan sonra, aşağıdaki komut bitirmeye olanak sağlar.

G70P (ns) Q (nf) ;

(ns) : Bitirme şekli programının ilk bloğunun sıra numarası.

(nf) : Bitirme şekli programının son bloğunun sıra numarası.

NOT

- 1 G71, G72, G73 bloğu içerisinde belirtilen F, S ve T fonksiyonları etkin değildir ancak "ns" ve "nf" sıra numaraları arasında belirtilenler G70 içerisinde etkin durumdadır.
- 2 G70 tarafından parça işleme çevrimi sonlandırıldığında, takım başlangıç noktasına döner ve bir sonraki blok okunur.
- 3 G70'ten G73'ün sonuna kadar atıfta bulunulan "ns" ve "nf" arasındaki bloklarda, alt program çağrılmaz.

Örnekler

Yüz Açmada Madde Çıkarma (G72)

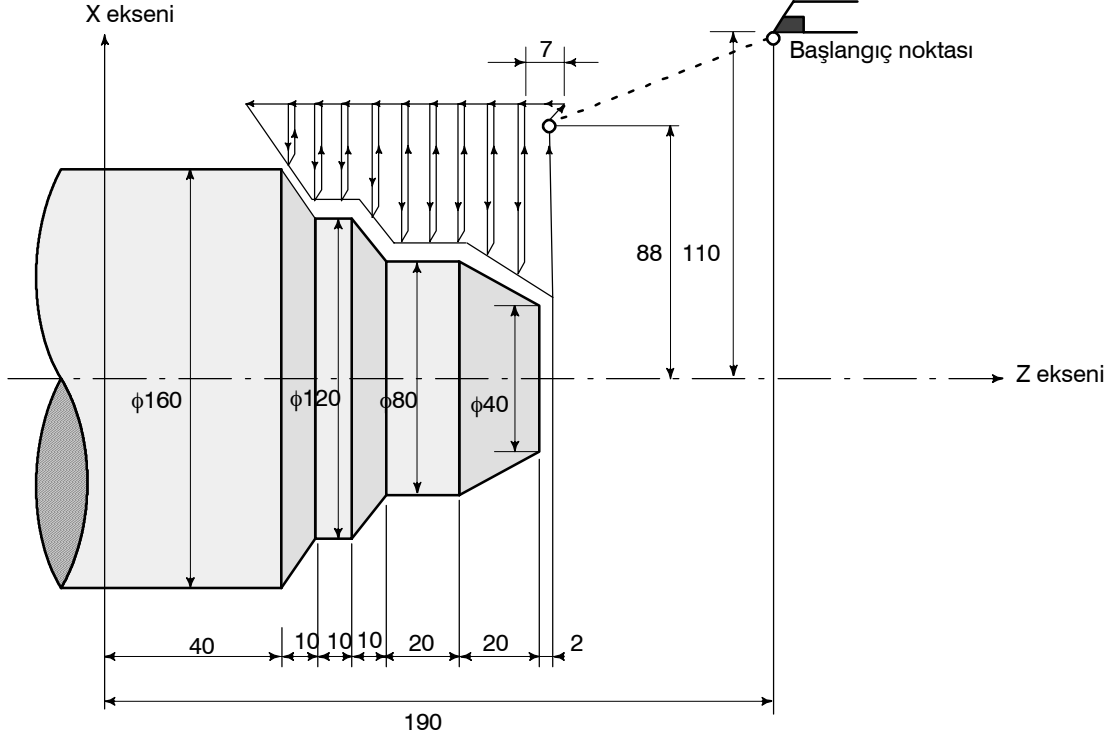

(Çap gösterimi, metrik giriş)

N010 G50 X220.0 Z190.0 ;
N011 G00 X176.0 Z132.0 ;
N012 G72 W7.0 R1.0 ;
N013 G72 P014 Q019 U4.0 W2.0 F0.3 S550 ;
N014 G00 Z58.0 S700 ;
N015 G01 X120.0 W12.0 F0.15 ;
N016 W10.0 ;
N017 X80.0 W10.0 ;
N018 W20.0 ;
N019 X36.0 W22.0 ;
N020 G70 P014 Q019 ;

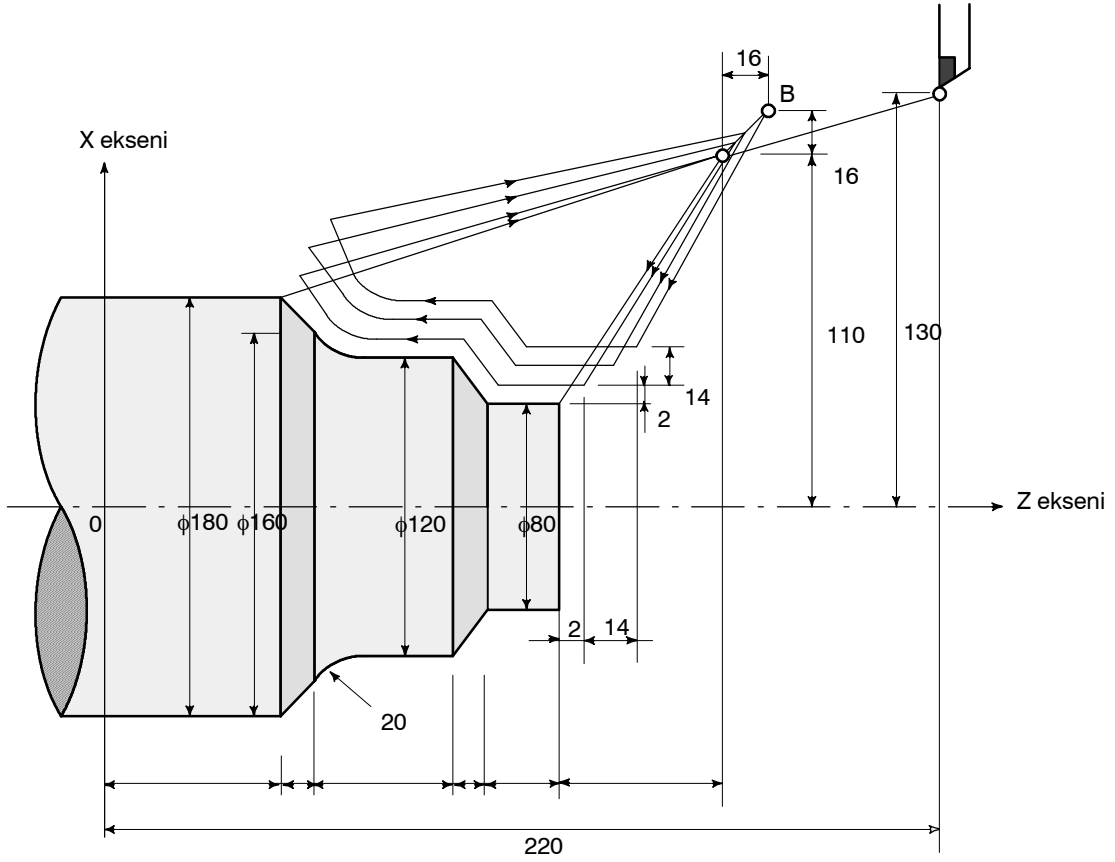
Şablon tekrarı (G73)

(Çap belirtme, metrik giriş)

N010 G50 X260.0 Z220.0 ;
 N011 G00 X220.0 Z160.0 ;
 N012 G73 U14.0 W14.0 R3 ;
 N013 G73 P014 Q019 U4.0 W2.0 F0.3 S0180 ;
 N014 G00 X80.0 W-40.0 ;
 N015 G01 W-20.0 F0.15 S0600 ;
 N017 W-20.0 S0400 ;
 N018 G02 X160.0 W-20.0 R20.0 ;
 N019 G01 X180.0 W-10.0 S0280 ;
 N020 G70 P014 Q019 ;

13.2.5 Kenar Gaga Delik Açma Çevrimi (G74)

Aşağıdaki program, şekil 13.2.5'te gösterilen kesme yolunu üretir. Talaş kırma, bu çevrimde aşağıda gösterildiği şekilde mümkündür. X (U) ve P atılırsa, sadece Z eksen sonuçlarındaki işlemler, delik açma işlemi için kullanılabilir.

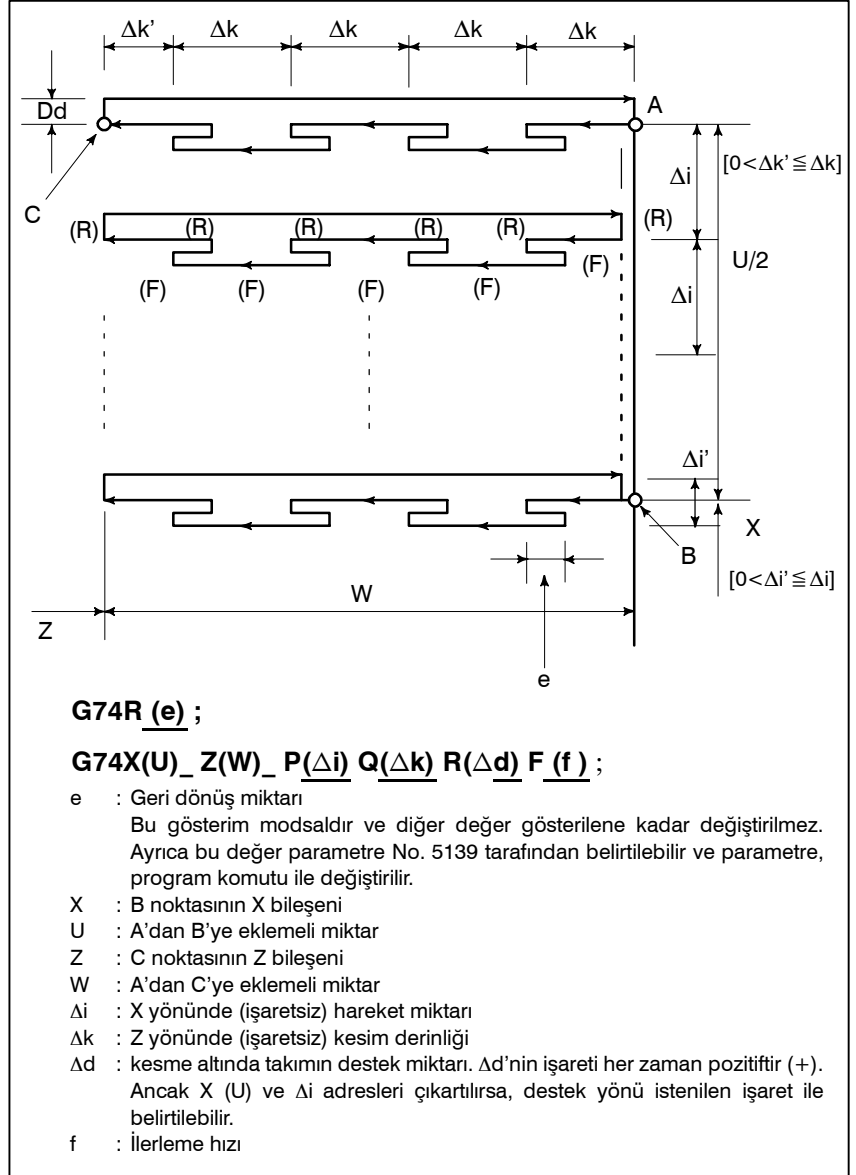

Şekil 13.2.5 Kenar darbeli delik açma çevriminde kesme yolu

NOT

- Hem e hem de Δd R adresi tarafından tanımlanırken, bunların anlamları X (U) adreslerinin varlığı ile belirlenir. X (U) belirtildiğinde, Δd kullanılır.
- Çevrim işleme, X (U) şartı ile G74 komutu tarafından gerçekleştirilir.

13.2.6

Dış Çap/İç Çap Delik Açma Çevrimi (G75)

Aşağıdaki program Şekil 13.2.6'da gösterilen kesme yolunu üretir. Bu, sadece G74 ile aynıdır, sadece Z yerine X gelmektedir. Bu çevrimde, talaş kırma mümkündür, ayrıca X ekseninde delik açma ve X ekseninde gaga delme (bu durumda Z, W ve Q atılır) mümkündür.

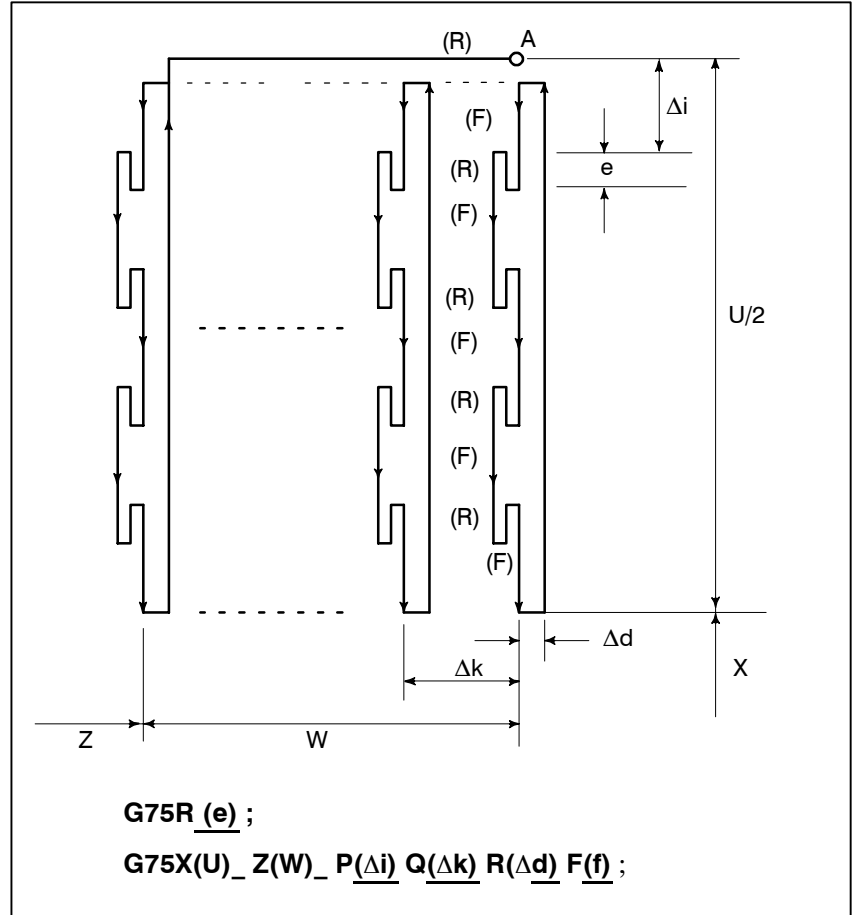

Şekil 13.2.6 Dış Çap/İç Çap delik açma çevriminde kesme yolu

Hem G74 hem de G75, oluk açma ve delik açma için kullanılır ve takımın otomatik olarak desteklenmesine yardım eder. Sırasıyla dört kesme modeli dikkate alınmaktadır.

13.2.7 Çoklu Dış Çekme Çevrimi (G76)

Şekil 13.2.7’de gösterildiği gibi, dış çekme çevrimi G76 komutu ile programlanır.

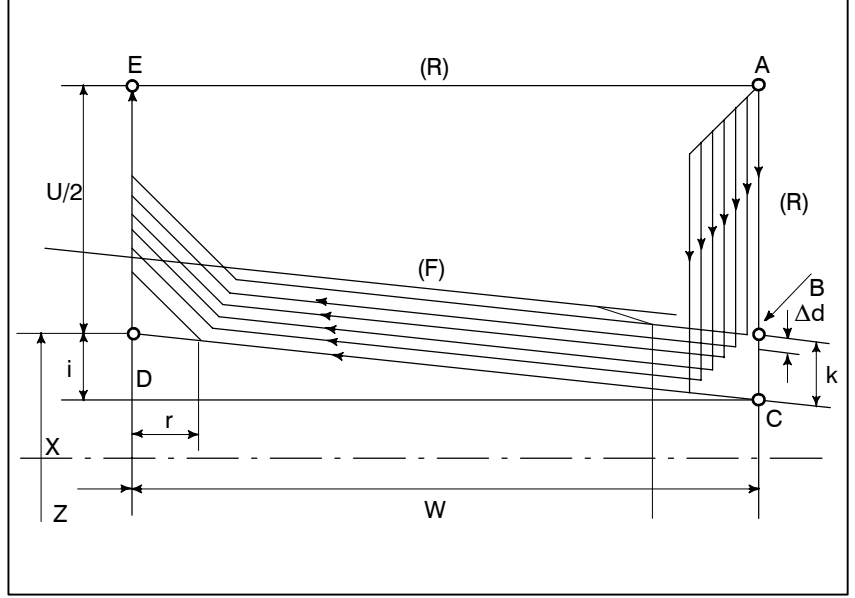

Şekil 13.2.7 Çoklu dış çekme çevriminde kesme yolu

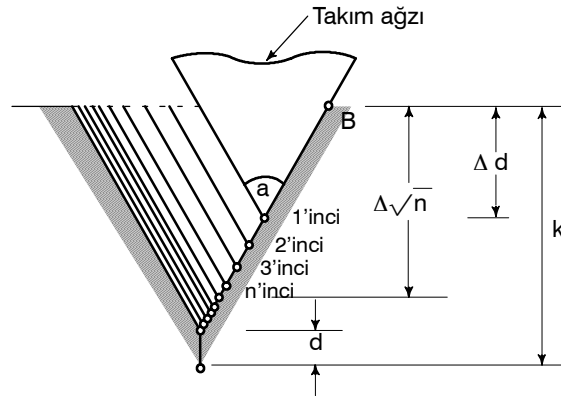

G76P (m) (r) (a) Q (Δd min) R(d);
G76X(u) _ Z(W) _ R(i) P(k) Q(Δd) F(L) ;

m ; Bitirmede tekrarlı sayım (1'den 99'a kadar)

Bu gösterim modsaldır ve diğer değer gösterilene kadar değiştirilmez. Ayrıca bu değer parametre No. 5142 tarafından belirtilebilir ve parametre, program komutu ile değiştirilir.

r : Pah kırma miktarı

Diş hatvesi L ile belirtildiğinde, L'nin değeri 0.0 L'den 9.9 L'ye kadar 0.1 L'lik artışlarla ayarlanabilir (00'dan 90'a kadar iki basamaklı sayı).

Bu gösterim modsaldır ve diğer değer gösterilene kadar değiştirilmez. Ayrıca bu değer parametre No. 5130 tarafından belirtilebilir ve parametre, program komutu ile değiştirilir.

a : Takım ağızı açısı

Altı tür açıdan bir tanesi, 80°, 60°, 55°, 30°, 29° ve 0°, seçilebilir 2 basamaklı bir sayı ile gösterilebilir.

Bu gösterim modsaldır ve diğer değer gösterilene kadar değiştirilmez. Ayrıca bu değer parametre No. 5143 tarafından belirtilebilir ve parametre, program komutu ile değiştirilir.

m, r ve a P adresi tarafından aynı anda belirtilir.

(Örnek)

m=2, r=1.2L, a=60°, aşağıda gösterildiği şekilde belirtiniz (L, diş hatvesidir).

$$P \frac{02}{m} \frac{12}{r} \frac{60}{a}$$

Δdmin : Minimum kesim derinliği (yarıçap değeri ile belirtilir)

Bir çevrim işleminin kesim derinliği (Δd – Δd – 1) bu limitten küçük olursa, kesim derinliği bu değerde kelepçelenir. Bu gösterim modsaldır ve diğer değer gösterilene kadar değiştirilmez. Ayrıca bu değer parametre No. 5140 tarafından belirtilebilir ve parametre, program komutu ile değiştirilir.

d : Bitirme payı

Bu gösterim modsaldır ve diğer değer gösterilene kadar değiştirilmez. Ayrıca bu değer parametre No. 5141 tarafından belirtilebilir ve parametre, program komutu ile değiştirilir.

i : i = 0 ise diş yarıçapının farkı, sıradan düz diş çekme işlemi gerçekleştirilebilir.

k : Diş yüksekliği

Bu değer yarıçap değeri ile belirtilir.

Δd : İlk kesimde kesim derinliği (yarıçap değeri)

L : Diş hatvesi (G32 ile aynı).

Şekil 13.2.7 (b) kesme ayrıntısı

● **Diş çekme çevriminde
geri çekme**

Çoklu diş çekme çevriminde ilerlemeyi geçici durdurma işlemi gerçekleştirildiğinde (G76), takım, diş çekme işleminin sonunda gerçekleştirilen pah kırma işleminde olduğu gibi geri çekilir. Takım, çevrimin başlangıç noktasına geri döner. Cycle start başlatıldığında, çoklu diş çekme çevrimi kaldığı yerden devam eder.

13.1.2'deki notlara bakınız.

NOT

1 X (U) ve X (W)'nin varlığı ile tespit edilen P, Q ve R adresleri tarafından belirtilen verilerin anlamları.

2 Çevrim işleme, X (U) ve Z (W) şartı ile G76 komutu tarafından gerçekleştirilir.

Bu çevrim kullanılarak, tek uç kesme işlemi gerçekleştirilir ve takım ağız yükü azaltılmış olur.

İlk yol için Δd ve n'ninci yol için Δdn kesim derinliğinin yapılması, tek bir çevrim başına kesme miktarı sabit tutulur. Her bir adresin işaretine karşılık gelmek üzere dört simetrik model dikkate alınmıştır.

Dahili diş çekme mevcuttur. Yukarıdaki şekilde, C ve D arasındaki ilerleme hızı F adresi ile belirtilir; diğer yolda ise çabuk harekette belirtilir. Yukarıdaki şekil için eklemeli boyutların işaretleri aşağıdaki gibidir:

U, W : Eksi (AC ve CD takım yollarının yönü ile belirtilmiştir)

R : Eksi (AC takım yolunun yönü ile belirtilmiştir)

P : Artı (her zaman)

Q : Artı (her zaman)

3 Bu diş çekme işlemi ile ilgili notlar, G32 'deki diş çekme işlemi ve G92 diş çekme çevrimi ile aynıdır.

4 Pah kırma işleminin gösterimi de ayrıca G92 diş çekme çevrimi için geçerlidir.

5 Diş çekme işlemi sırasında, ilerlemeyi geçici durdurma durumu girilir girilmez, takım o anda (kesim derinliği Δdn) cycle start geri döner .

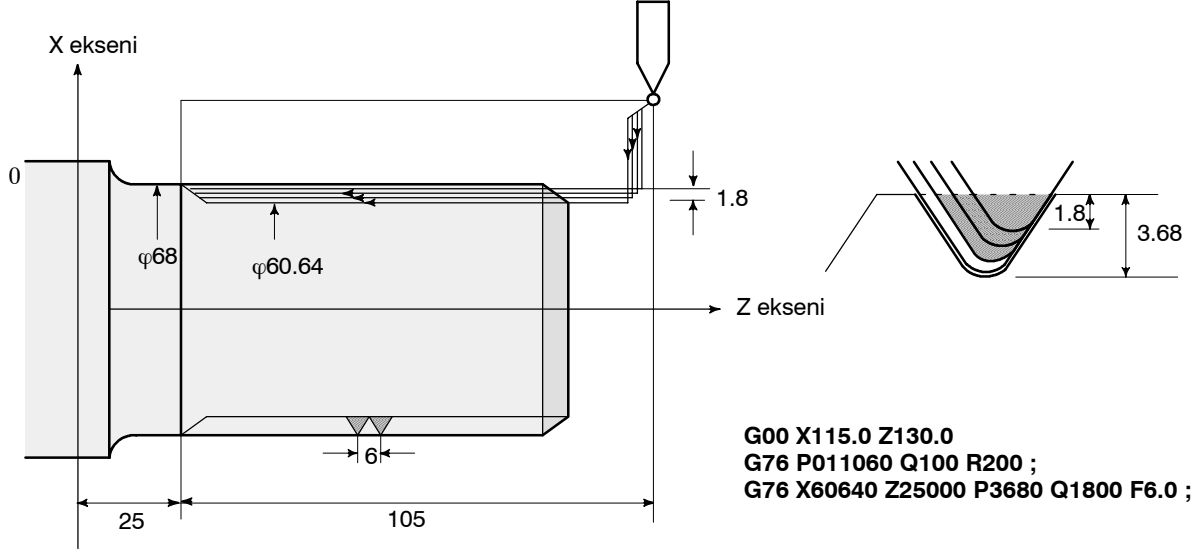
Örnekler**Çoklu tekrarlı çevrim (G76)**

13.2.8

Çoklu Tekrarlı Çevrim İle İlgili Notlar (G70 – G76)

1. Çoklu tekrarlı çevrimin emredildiği bloklarda, P, Q, X, Z, U, W ve R adresleri, her bir blok için doğru şekilde belirtilmelidir.
2. G71, G72 veya G73'ün P adresi ile belirtilen blokta, G00 veya G01 grubu komutu verilmelidir. Bu komut verilmezse, P/S alarm numarası 65 gerçekleşir.
3. MDI modunda, G70, G71, G72, veya G73 komutu verilemez. Bu komut verilirse, P/S alarm No. 67 gerçekleşir. MDI modunda, G74, G75, G72 ve G76 komutu verilemez.
4. G70, G71, G72, veya G73 komutlarının verildiği ve P ve Q sıra numarası arasında kalan bloklarda, M98 (alt program çağırma) ve M99 (alt program bitimi) komutu verilemez.
5. P ve Q sıra numarası arasında kalan bloklarda, aşağıdaki komutlar verilemez.
 - G04 (oturma) hariç bir kerelik G kodu
 - G00, G01, G02 ve G03 hariç 01 Grup G kodu
 - 06 grup G kodu
 - M98 / M99
6. Bir çoklu tekrarlı çevrim (G70AG76) yürütülüyorken, çevrim durdurmak ve manüel işletim gerçekleştirmek mümkündür. Ancak, çevrim işlemi durdurulduğunda, takım, çevrim işleminin başladığı konuma geri döndürülmelidir. Eğer çevrim işlemi duruş noktasına geri dönmeden yeniden başlatılırsa, manüel işletimin hareketi mutlak değere eklenir ve takım yolu manüel işletimdeki takım hareketi ile kaydırılır.
7. G70, G71, G72, veya G73 işleme konduğunda, P ve Q adresi ile belirtilen işlem sırası, aynı program içerisinde iki veya daha fazla kez belirtilmemelidir.
8. Çoklu tekrarlı çevrimde P ve Q ile belirtilen sıra numarası arasında kalan bloklar “Doğrudan Çizim Boyut Programlaması” kullanılarak programlanmalıdır.
9. G74, G75 ve G76 ayrıca P veya Q için bir ondalık nokta girişini de desteklememektedir. En düşük giriş artışları, içerisinde hareket miktarı ve kesim derinliğinin belirtildiği birimler olarak kullanılır.
10. Özel bir makro kullanılarak #1 = 2500 işleme konduğunda, 2500.000, #1'e atanır. Böyle bir durumda, P#1, P2500'e denktir.
11. Takım ucu radyus kompanzasyonu değeri G71, G72, G73, G74, G75, G76 veya G78'e uygulanamaz.
12. Çoklu tekrarlı çevrim DNC işlemi sırasında uygulanamaz.
13. Kesme tipi özel makro, çoklu tekrarlı çevrim yürütülüyorken işleme konamaz.

13.3 DOĞRUDAN ÇİZİM BOYUT PROGRAMLAMASI

Düz çizgilerin açıları, pah kırma değeri, köşe yuvarlama değerleri ve parça işleme çizimlerindeki diğer boyutsal değerler, bu rakamlar doğrudan girilerek programlanabilir. Bunun yanı sıra, pah kırma ve köşe yuvarlama, bir isteğe bağlı açıya sahip düz çizgiler arasına yerleştirilebilir.

Bu programlama sadece memory modunda geçerlidir.

Biçim

Tablo 13.3 Komut tablosu

	Komutlar	Takım hareketi
1	$X_2_Z_2, A_;$	
2	$,A_1 ;$ $X_3_Z_3, A_2 ;$	
3	$X_2_Z_2, R_1 ;$ $X_3_Z_3 ;$ veya $,A_1, R_1 ;$ $X_3_Z_3, A_2 ;$	
4	$X_2_Z_2, C_1 ;$ $X_3_Z_3 ;$ veya $,A_1, C_1 ;$ $X_3_Z_3, A_2 ;$	

	Komutlar	Takım hareketi
5	$X_2_Z_2, R_1;$ $X_3_Z_3, R_2;$ $X_4_Z_4;$ veya $A_1, R_1;$ $X_3_Z_3, A_2, R_2;$ $X_4_Z_4;$	
6	$X_2_Z_2, C_1;$ $X_3_Z_3, C_2;$ $X_4_Z_4;$ veya $A_1, C_1;$ $X_3_Z_3, A_2, C_2;$ $X_4_Z_4;$	
7	$X_2_Z_2, R_1;$ $X_3_Z_3, C_2;$ $X_4_Z_4;$ veya $A_1, R_1;$ $X_3_Z_3, A_2, C_2;$ $X_4_Z_4;$	
8	$X_2_Z_2, C_1;$ $X_3_Z_3, R_2;$ $X_4_Z_4;$ veya $A_1, C_1;$ $X_3_Z_3, A_2, R_2;$ $X_4_Z_4;$	

Açıklamalar

Şekil 13.3'te gösterilen köşe boyunca parça işleme programı aşağıda verilmektedir:

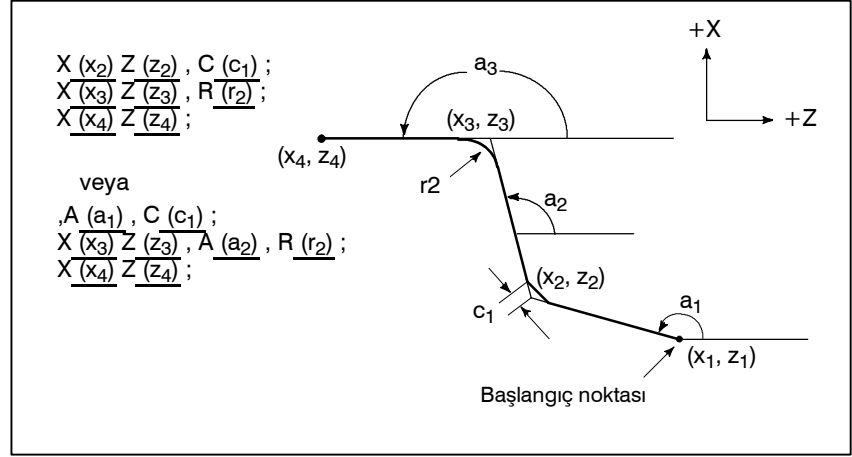

Şekil 13.3 Parça işleme çizimi (örnek)

Düz bir çizgi komutu vermek için, X, Z, ve A'dan bir ya da ikisini belirtiniz.

Sadece bir tanesi belirtilmişse, düz çizgi, bir sonraki blokta bir komut ile öncelikli olarak belirtilmelidir.

Düz bir çizginin derecesini veya pah kırma veya R köşesi değerinin komutunu vermek için, bir virgül (,) ile şu şekilde komut veriniz:

, A_
, C_
, R_

Bir eksen adı olarak A veya C kullanmayan bir sistem üzerinde parametre CCR No. 3405#4 için 1 değerini tanımlayarak, düz çizgi derecesi veya pah kırma veya R köşesi değeri, bir virgül (,) olmadan, şu şekilde tanımlanabilir:

A_
C_
R_

NOT

- 1 Aşağıdaki G kodları, çizim boyutlarının doğrudan girişi tarafından veya ardışık rakamları tanımlayan çizim boyutlarının doğrudan girişleri arasında komut verildiği gibi aynı bloğa uygulanamazlar.
 - 1) Grup 00 içerisindeki G kodları (G04 haricinde).
 - 2) Grup 01 içerisindeki G02, G03, G90, G92 ve G94.
- 2 Köşe yuvarlatma işlemi bir dış çekme bloğuna yerleştirilemez.
- 3 Bir önceki bloğun uç noktası, çizim boyutlarının ardışık komutlarına göre bir sonraki blokta belirlendiğinde, tekli blok durdurma işlemi gerçekleşmez ancak geçici ilerlemeyi durdurma işlemi, bir önceki bloğun uç noktasında gerçekleştirilir.
- 4 Aşağıdaki programda kesişim noktasını hesaplarken açı payı $\pm 1^\circ$ 'tir.
(Çünkü bu hesaplamada elde edilecek olan hareket mesafesi çok büyüktür.)
 - 1) $X_ , A_ ; (0^\circ \pm 1^\circ \text{veya } 180^\circ \pm 1^\circ \text{ arasında bir değer belirtilirse, P/S alarm No 057 oluşur.})$
 - 2) $Z_ , A_ ; (90^\circ \pm 1^\circ \text{veya } 270^\circ \pm 1^\circ \text{ arasında bir değer belirtilirse, P/S alarm No oluşur. 057 meydana gelir.})$
- 5 2 çizgi tarafından oluşturulan açı, kesişim noktası hesaplanırken $\pm 1^\circ$ aralığında ise, bir alarm meydana gelir.
- 6 2 çizgi tarafından oluşturulan açı, $\pm 1^\circ$ aralığında ise, pah kırma veya köşe yüzdesi yok sayılır.
- 7 İçerisinde sadece açı talimatının belirtildiği bir bloğun ardından hem bir boyutsal komut (mutlak programlama) hem de bir açı talimatı belirtilmelidir.
(Örneğin)
N1 $X_ , A_ , R_ ;$
N2, $A_ ;$
N3 $X_ Z_ , A_ ;$
(Boyut komutuna ek olarak, blok No'da açı talimatı belirtilmelidir. 3 içerisinde belirtilmelidir.)

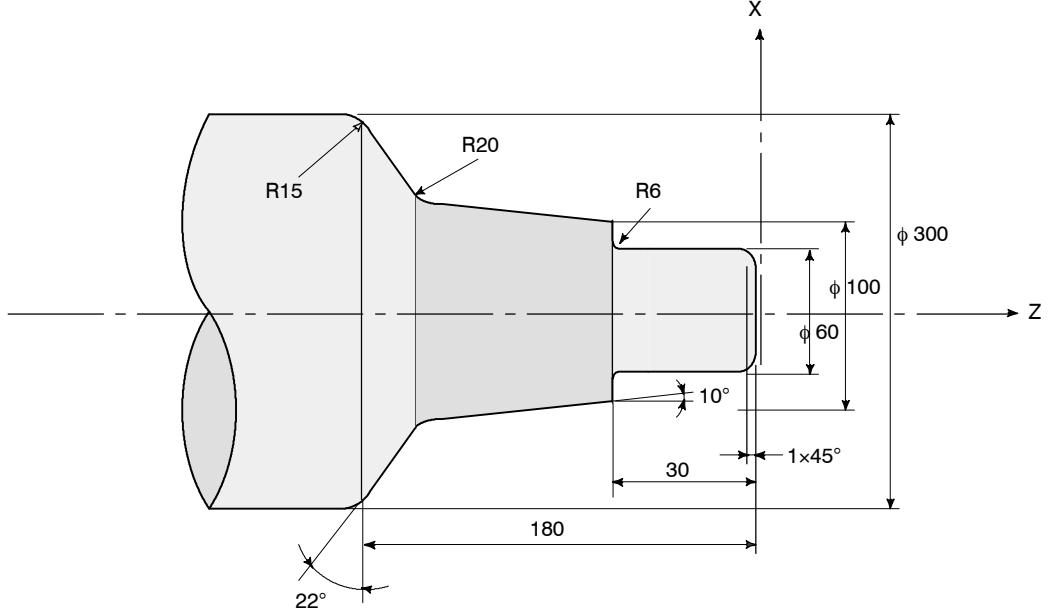
Örnekler

(Çap özellik, metrik giriş)

```
N001 G50 X0.0 Z0.0 ;  
N002 G01 X60.0, A90.0, C1.0 F80 ;  
N003 Z-30.0, A180.0, R6.0 ;  
N004 X100.0, A90.0 ;  
N005 ,A170.0, R20.0 ;  
N006 X300.0 Z-180.0, A112.0, R15.0 ;  
N007 Z-230.0, A180.0 ;  
:  
:
```

14 KOMPANZASYON FONKSİYONU

Bu bölüm, aşağıdaki kompanzasyon fonksiyonlarını açıklamaktadır:

14.1 TAKIM OFSETİ

14.2 TAKIM UCU RADIUS KOMPANZASYONUNA GENEL BAKIŞ

14.3 TAKIM UCU RADIUS KOMPANZASYONU AYRINTILARI

14.4 TAKIM KOMPANZASYON DEĞERLERİ, KOMPANZASYON DEĞERLERİNİN SAYISI VE PROGRAMDAN DEĞERLER GİRME (G10)

14.1 TAKIM OFSETİ

Takım gerçekte kullanıldığında, fark kompanzasyonu için kullanılan takım ofseti, programlamada kullanılan hayali takımdan farklıdır (genellikle, standart takım).

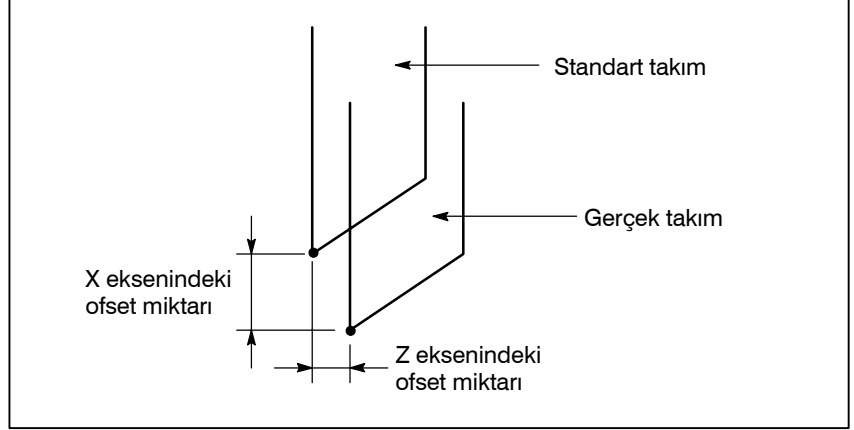

Şekil 14.1 Takım ofseti

Bu birimde takım ofsetini belirtmek için G kodu yoktur. Takım ofseti T koduyla belirtilir.

14.1.1 Takım Geometri Ofseti ve Takım Aşınma Ofseti

Takım Geometri Ofsetinin ve Takım Aşınma Ofsetinin, takım ofsetini takım biçimi veya takım takma konumunu kompanzasyonu için takım geometri ofsetine ve takım ucu aşınmasını kompanzasyonu için takım aşınma ofsetine bölməsi mümkündür.

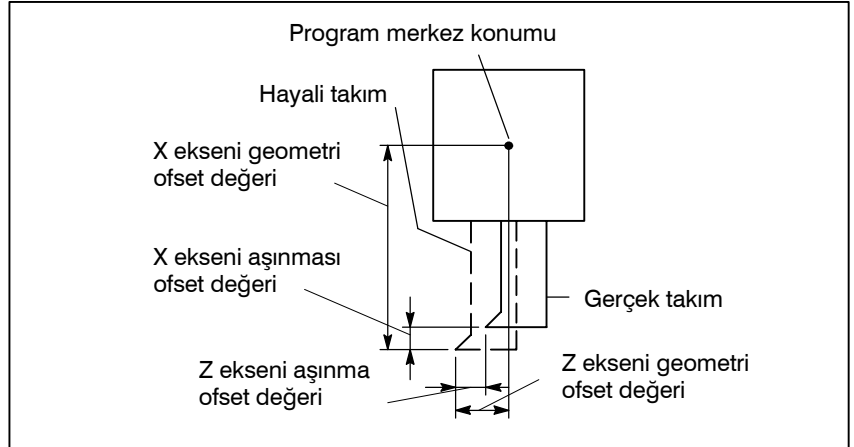

Şekil 14.1.1 (a) Takım aşınma ofsetinden takım geometrisi ofseti

14.1.2 Takım Ofseti için T Kodu

Tablo 14.1.2 (a) ve Tablo 14.1.2 (b)'de gösterildiği gibi T kodunu belirlemek için iki yöntem mevcuttur.

Biçim

- T kodunun alt basamağı, geometri ve aşınma ofset numarasını belirtir

Tablo 14.1.2 (a)

T kodu çeşidi	T kodunun anlamı	Ofset No.'sunun belirtilmesi için parametre ayarı	
2 basamaklı komut	T ○ ○ ↑ ↑ Takım aşınması ve takım geometri ofset numarası Takım seçimi	Parametre No.5002'nin 0 biti, LD1 1 olarak ayarlandığında, takım aşınma ofset numarası, T kodunun son basamağıyla belirtilir.	Parametre No.5002'nin 0 biti, LGN 0 olarak ayarlandığında, gerçek takım için belirtilen takım geometri ofset numarası ve takım aşınma ofset numarası aynıdır.
4 basamaklı komut	T ○ ○ ○ ○ ↑ ↑ Takım aşınması ve takım geometri ofset numarası Takım seçimi	Parametre No.5002'nin 0 biti, LD1 1 olarak ayarlandığında, takım aşınma ofset numarası, T kodunun son iki basamağıyla belirtilir.	

- T kodunun alt basamağı, takım seçimi sayısını ve geometri ofset numarasını belirten aşınma ofset numarası ve üst basamak sayısını belirtir

Tablo 14.1.2(b)

T kodu çeşidi	T kodunun anlamı	Ofset No.'sunun belirtilmesi için parametre ayarı	
2 basamaklı komut	T ○ ○ ↑ ↑ Takım aşınma ofset numarası Takım seçimi ve takım geometri ofset numarası	Parametre No.5002'nin 0 biti, LD1 1 olarak ayarlandığında, takım aşınma ofset numarası, T kodunun son basamağıyla belirtilir.	Parametre No.5002'nin 0 biti, LGN 0 olarak ayarlandığında, gerçek takım için belirtilen takım geometri ofset numarası ve takım aşınma ofset numarası aynıdır.
4 basamaklı komut	T ○ ○ ○ ○ ↑ ↑ Takım aşınma ofset numarası Takım seçimi ve takım geometri ofset numarası	Parametre No.5002'nin 0 biti, LD1 1 olarak ayarlandığında, takım aşınma ofset numarası, T kodunun son iki basamağıyla belirtilir.	

14.1.3 Takım seçimi

Takım seçimi, takım sayısına karşılık gelen T kodu belirtilerek yapılır. Takım seçimi sayısı ve takım arasındaki ilişki için, makine üreticisi tarafından sağlanan kullanım kılavuzuna bakınız.

14.1.4 Ofset numarası

Takım ofset numarasının iki anlamı vardır. Ofset fonksiyonuna başlamak için seçilen sayıya karşılık gelen ofset mesafesini belirtir. 0 veya 00 takım ofset numarası, ofset miktarının 0 olduğunu ve ofsetin iptal edildiğini gösterir.

14.1.5

Ofset

Açıklamalar

- Takım aşınma ofseti

İki tip ofset vardır. Biri takım aşınma ofseti ve diğeri de takım geometri ofsetidir.

Takım yolu, programlı yol için X ve Z aşınma ofset değerlerine göre olan ofsettir. T koduna göre belirtilen sayıya karşılık gelen ofset mesafesi, her programlanan bloğun konumuna eklenir veya çıkartılır.

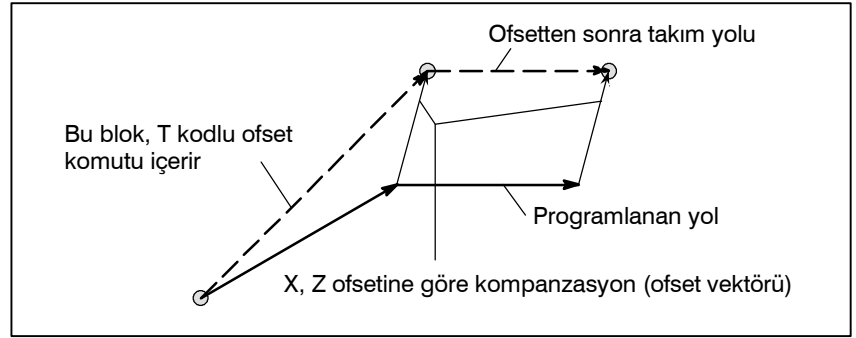

Şekil 14.1.5 (a) Ofset hareketi (1)

- Ofset vektörü

Şekil 14.1.5 (a)'da X ve Z ofsetli vektöre ofset vektörü denir. Kompanzasyon ofset vektörüyle aynıdır.

- Ofset iptali

T kodu ofset numarası 0 veya 00 seçildiğinde ofset iptal edilir. İptal edilen bloğun sonunda ofset vektörü 0 olur.

N1 X50.0 Z100.0 T0202 ; Ofset numarası 02'ye karşılık gelen ofset vektörünü oluşturur

N2 X200.0 ;

N3 X100.0 Z250.0 T0200 ; 00 olarak belirtilen ofset numarası ofset vektörünü siler.

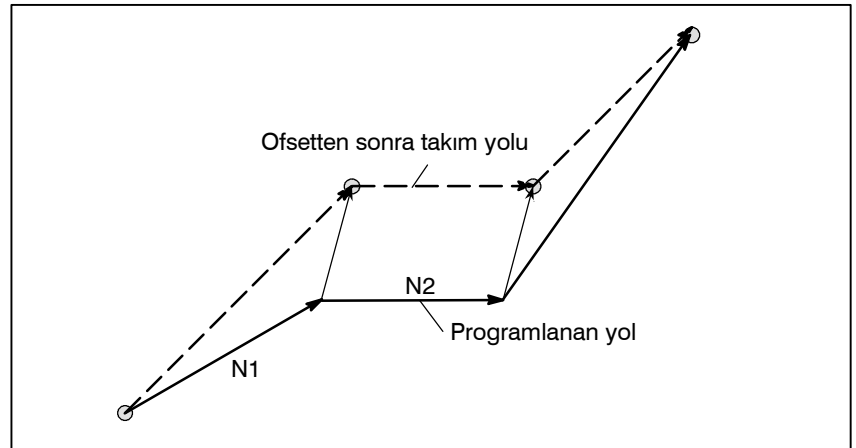

Şekil 14.1.5 (b) Ofset hareketi (2)

1 olarak ayarlanan LVC (No. 5003#6) parametresiyle ofset şu durumlarda iptal edilir:

- 1) Güç açıldıktan sonraki başlangıç zamanında.
- 2) MDI birimindeki reset tuşuna basıldığında.
- 3) Makineden CNC'ye reset sinyali girildiğinde.

LVC parametresi (No.5003#6), reset tuşuna basılmasıyla veya reset girişiyle ofset iptal edilemeyecek şekilde ayarlanabilir.

- **Yalnızca T kodu**

Blokta yalnızca bir T kodu belirtildiğinde bir hareket komutu olmadan takım aşınma ofset değerine göre hareket ettirilir. Hareket G00 modunda çabuk hareket oranında gerçekleştirilir. Diğer modlarda ilerleme hızında gerçekleştirilir.

0 veya 00 ofset numarasıyla T kodu kendisi tarafında belirtildiğinde hareket ofseti iptal etmek için gerçekleştirilir.

UYARI

1 G50 X_Z_T_ ; belirtildiğinde
Takım hareket etmez.

Takım konumu koordinat değerinin (X,Z) olduğu koordinat sistemi ayarlanır. Takım konumu, T kodunda belirtilen ofset numarasına karşılık gelen aşınma ofset değerinin çıkarılmasıyla elde edilir.

2 G50'den başka 00 grubuna ait bir T kodu veya G kodu aynı blokta belirtilmelidir.

- **Takım geometri ofseti**

Takım geometri ofsetiyle çalışma koordinat sistemi, X, Y ve Z geometri ofset miktarlarına göre kaydırılır. Yani, kodla belirtilen sayıya karşılık gelen ofset miktarı geçerli konuma eklenir veya çıkartılır.

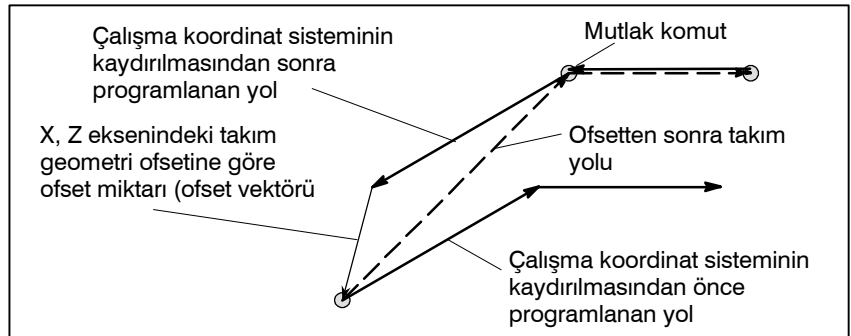

Şekil 14.1.5 (c) Takım geometri ofseti hareketi

NOT

Aşınma ofsetiyle birlikte takım, her bloğun programlanan bitim noktasını eklemek veya çıkarmak için LGT (No. 5002#4) parametre ayarıyla dengelenebilir.

• Ofset iptali

Ofset numarasının 0, 00 veya 0000 olarak belirtilmesi ofseti iptal eder.

NOT

Takım aşınma ofset numarasıyla aynı değere sahip takım biçimi ofset numarası belirtilir (parametre No. 5002#1 (LGN) 0'dır), ofset numarası 2 olan belirtilen bir T kodu takım biçimi ofsetini iptal etmez. Bununla birlikte, parametre No. 5002#5 (LGC) ayarlandığında, 0 ofset numarası takım biçim sayısını da iptal etmek için kullanılabilir.

TGC (No. 5003#7) parametresi 1 olarak ayarlandığında reset ayrıca takım biçim ofsetini de iptal edebilir.

Örnekler

1. Takım geometri ofset numarası ve takım aşınma ofset numarası T kodunun son iki basamağıyla belirtildiğinde (LGN, parametre No. 5002'nin 1 biti, 0 olarak ayarlanır),
N1 X50.0 Z100.0 T0202 ; Ofset numarası 02'yi belirtir
N2 Z200.0 ;
N3 X100.0 Z250.0 T0200 ; Ofseti iptal eder

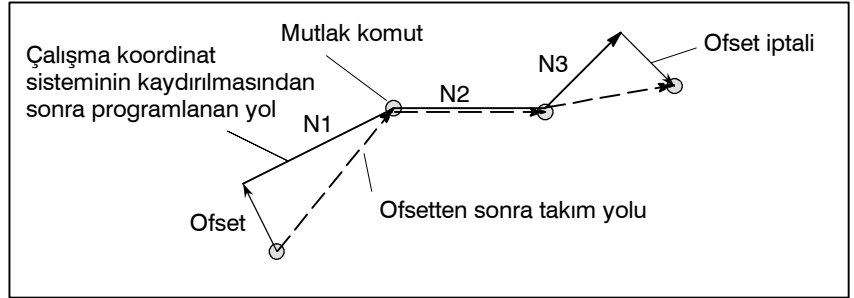

2. Geometri ofsetinin No.0 ofsetle iptal edilmediği varsayılır (LGN, parametre No.5002'nin 1 biti, 1 olarak ayarlanır),
N1 X50.0 Z100.0 T0202 ; Takım seçim numarası (belirtilen takım geometrisi ofset numarası 02)
N2 Z200.0 ;
N3 X100.0 Z250.0 T0000 ; Ofseti iptal eder

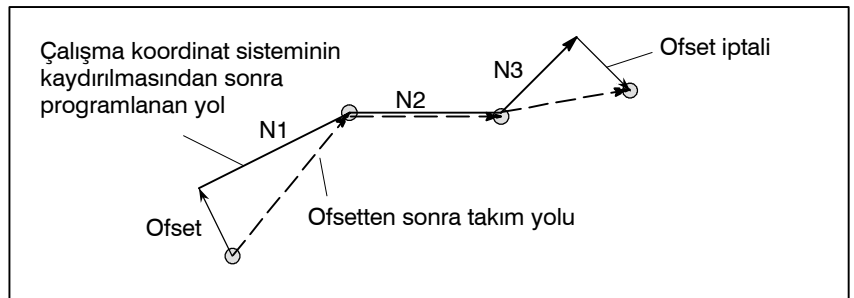

14.1.6 Takım Konum Ofseti Uygulandığında G53, G28 ve G30 Komutları

Takım konum ofseti uygulandığında bu bölüm aşağıdaki çalışmalarını açıklamaktadır: G53, G28 ve G30 komutları, manuel olarak referansa gitme ve T00 komutuyla takım konum ofsetinin iptali.

Açıklamalar

- **Takım konumu ofseti uygulandığında referans noktasına gitme (G28) ve G53 komutu**

Takım konumu ofseti uygulandığında manuel referans noktasına gitme (G28) veya G53 komutunun yürütülmesi, takım pozisyonu ofset vektörünü iptal etmez. Bununla birlikte, parametre No. 5002'nin 4 bit (LGT) ayarına göre mutlak konum görüntüsü aşağıdaki gibidir.

LGT = 0 (Takım geometri kompanzasyonu, koordinat sisteminin kaydırılmasına dayalıdır.)

		Takım geometrisi kompanzasyonu	Takım aşınma kompanzasyonu
Mutlak konum koordinat görüntüsü	Referans noktasına gitme veya G53 komutu için blok	Kaydırma yansıtılır. Takım geometri kompanzasyonuna göre kaydırılan koordinatlar görüntülenir.	Vektör yansıtılmaz. Ofset geçici olarak iptal edilmiş gibi koordinatlar görüntülenir.
	Sonraki blok	Takım geometri kompanzasyonuna göre kaydırılan koordinatlar görüntülenir.	Vektör yansıtılır.

LGT = 1 (Takım geometri kompanzasyonu, takım hareketine dayalıdır.)

		Takım geometrisi kompanzasyonu	Takım aşınma kompanzasyonu
Mutlak konum koordinat görüntüsü	Referans noktasına gitme veya G53 komutu için blok	Vektör yansıtılmaz. Ofset geçici olarak iptal edilmiş gibi koordinatlar görüntülenir.	Vektör yansıtılmaz. Ofset geçici olarak iptal edilmiş gibi koordinatlar görüntülenir.
	Sonraki blok	Vektör yansıtılır.	Vektör yansıtılır.

NOT

Parametre No. 3104'ün 6 biti (DAL), 0 olarak ayarlanır (takım konumu ofsetinin uygulandığı geçerli konumlar, mutlak konum ekranında görüntülenir).

● **Takım ofseti uygulandığında manüel olarak referansa gitme**

Takım konumu ofset vektörünü iptal etmeyen takım konum ofseti uygulandığında manüel olarak referansa gitmenin yürütülmesi. Bununla birlikte, parametre No. 5002'nin 4 bit (LGT) ayarına göre mutlak konum görüntüsü aşağıdaki gibidir.

LGT = 0 (Takım geometri kompanzasyonu, koordinat sisteminin kaydırılmasına dayalıdır.)

		Takım geometrisi kompanzasyonu	Takım aşınma kompanzasyonu
Mutlak konum koordinat görüntüsü	Manüel olarak referansa gitme durumunda	Kaydırma yansıtılır. Takım geometri kompanzasyonuna göre kaydırılan koordinatlar görüntülenir.	Vektör yansıtılmaz. Ofset geçici olarak iptal edilmiş gibi koordinatlar görüntülenir.
	Sonraki blok	Takım geometri kompanzasyonuna göre kaydırılan koordinatlar görüntülenir.	Vektör yansıtılır.

LGT = 1 (Takım geometri kompanzasyonu, takım hareketine dayalıdır.)

		Takım geometrisi kompanzasyonu	Takım aşınma kompanzasyonu
Mutlak konum koordinat görüntüsü	Manüel olarak referansa gitme durumunda	Vektör yansıtılmaz. Ofset geçici olarak iptal edilmiş gibi koordinatlar görüntülenir.	Vektör yansıtılmaz. Ofset geçici olarak iptal edilmiş gibi koordinatlar görüntülenir.
	Sonraki blok	Vektör yansıtılır.	Vektör yansıtılır.

NOT

Parametre No. 3104'ün 6 biti (DAL), 0 olarak ayarlanır (takım konumu ofsetinin uygulandığı geçerli konumlar, mutlak konum ekranında görüntülenir).

• **T00 ile takım konum ofsetini iptal etme**

Takım konum ofsetini uygulanırken yalnızca T00 belirtilse de, aşağıdaki ayarlarına dayalı olan ofset iptal edilir:

LGN = 0

LGN (No.5002#1)	LGT (No.5002#4)	LGC (No.5002#5)	
Geometri ofset numarası: 0: Aşınma ofset numarasıyla aynı 1: Takım seçme sayısı ile aynı	Geometri kompanzasyonu uygulandı: 0: Koordinat sisteminin kaymasına dayalı 1: Takım hareketine dayalı	Geometri ofseti: 0: T00 ile iptal edilmedi 1: T00 ile iptal edildi	Sonuç
LGT=0	LGT=0	LGC=0 LGC=1	İptal edilmedi İptal edildi
		LWM (No.5002#6) Takım konum ofseti uygulandı: 0: T kodunun yardımıyla 1: Eksen boyunca hareket yardımıyla	
	LGT=1	LWM=0 LWM=1	İptal edildi İptal edilmedi

NOT

- 1 LGT=0 olduğunda, LWM ilişkilendirilmez.
- 2 LGT=1 olduğunda, LGN = 0 olsa bile LGC ilişkilendirilmez.

LGN = 1

LGN (No.5002#1)	LGT (No.5002#4)	LGC (No.5002#5)	
Geometri ofset numarası: 0: Aşınma ofset numarasıyla aynı 1: Takım seçme sayısı ile aynı	Geometri kompanzasyonu uygulandı: 0: Koordinat sisteminin kaymasına dayalı 1: Takım hareketine dayalı	Geometri ofseti: 0: T00 ile iptal edilmedi 1: T00 ile iptal edildi	Sonuç
LGN = 0	LGT=0	LGC ilişkilendirilmedi.	İptal edildi
		LWM (No.5002#6) Takım konum ofseti uygulandı: 0: T kodunun yardımıyla 1: Eksen boyunca hareket yardımıyla	
	LGT=1	LWM=0 LWM=1	İptal edildi İptal edilmedi

NOT

- 1 LGT = 0 olduğunda, LWM ilişkilendirilmez.
- 2 LGT = 1 olduğunda, LGC ilişkilendirilmez.

14.2 TAKIM UCU RADYUS KOMPANZASYONUNA GENEL BAKIŞ

Takim ucunun yuvarlaklığına bağlı olarak konik kesme veya dairesel kesmede yalnızca takım ofseti fonksiyonu kullanıldığında, doğru parçaları biçimlendirmek için gerekli kompanzasyonu elde etmek zordur. Takım ucu radius kompanzasyon fonksiyonu yukarıdaki hataları otomatik olarak dengeler.

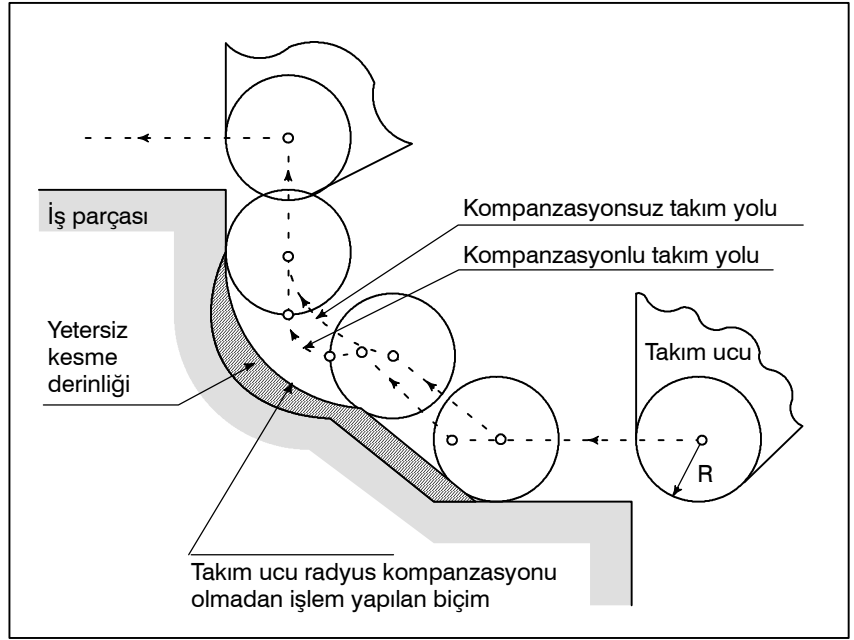

Şekil 14.2 Takım ucu radius kompanzasyonu takım yolu

14.2.1 Hayali Takım Ucu

Aşağıdaki şekilde konum A'daki takım ucu aslında mevcut değildir. Gerçek takım ucu radius merkezinin başlama konumunda ayarlanması genellikle hayali takım ucundan daha zor olduğundan hayali takım ucu gereklidir (Not).

Ayrıca hayali takım ucu kullanıldığında, takım ucu radiusunun programlamada dikkate alınması gerekmez.

Takım başlama konumuna ayarlandığında konum ilişkisi aşağıdaki şekilde gösterilmektedir.

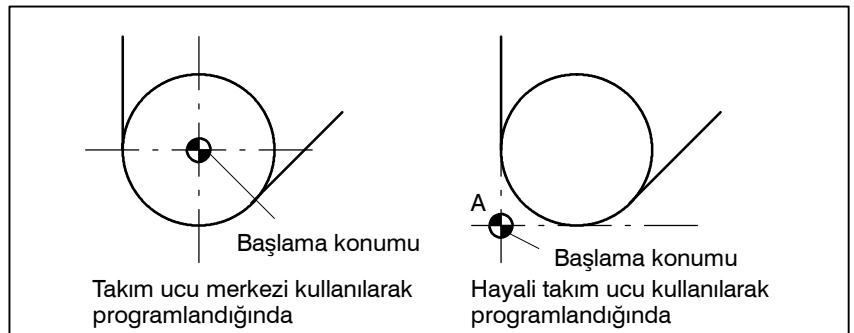

Şekil 14.2.1 (a) Takım ucu radius merkezi ve hayali takım ucu

DİKKAT

Bir makinede referans konumlarıyla torna merkezi gibi standart bir konum, başlama konumunun üzerine yerleştirilebilir. Standart konumdan burun yarıçapı merkezine veya hayali takım ucuna olan mesafe, takım ofset değeri olarak ayarlanır.

Standart konumdan takım ucu radyus merkezine olan mesafenin takım ofset değeri olarak ayarlanması; standart konumdan hayali takım ucuna olan mesafenin ayarlanması, standart konum üzerine hayali takım ucunun yerleştirilmesiyle aynıken, başlama konumu üzerine takım ucu radyus merkezinin yerleştirilmesiyle aynıdır. Ofset değerini ayarlamak için standart konumdan hayali takım ucuna olan mesafenin ölçülmesi, standart konumdan takım ucu radyus merkezine olan mesafenin ölçülmesinden genellikle daha kolaydır.

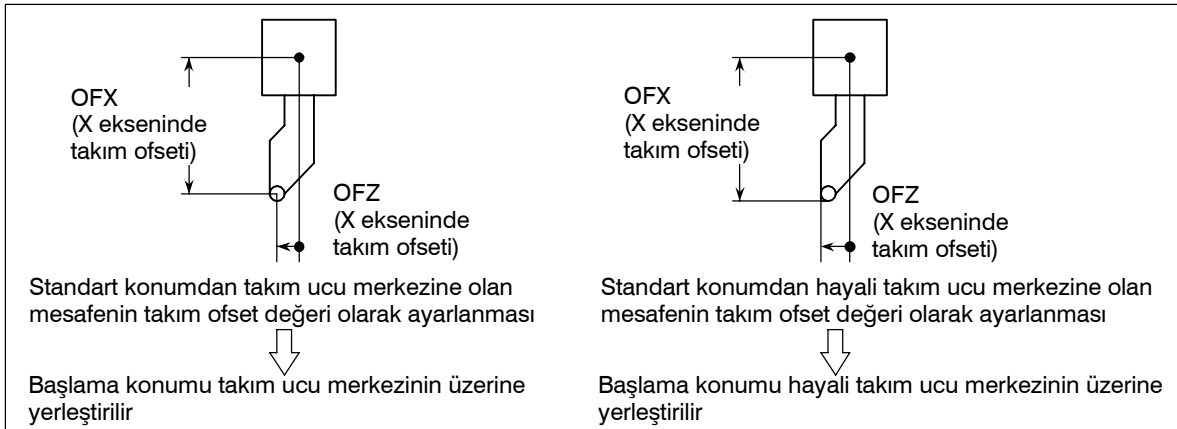

Şekil 14.2.1 (b) Torna merkezi başlama konumuna yerleştirildiğinde takım ofset değeri

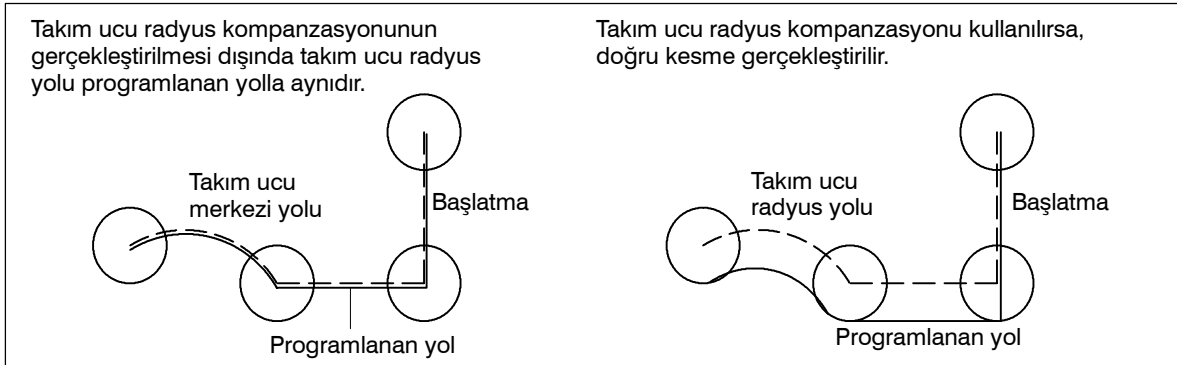

Şekil 14.2.1 (c) Programlama takım ucu merkezini kullandığında takım yolu

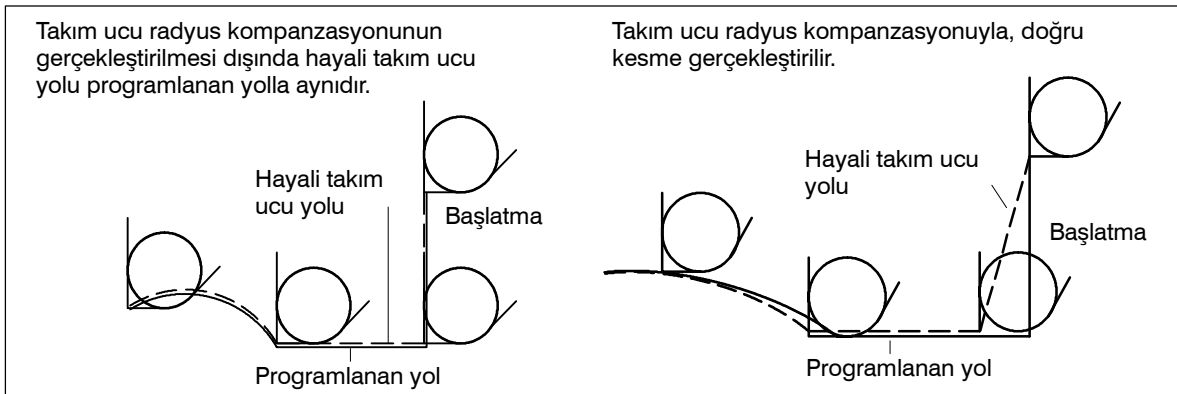

Şekil 14.2.1 (d) Programlama hayali takım ucu merkezini kullandığında takım yolu

14.2.2 Hayali Takım Ucu Yönü

Takım ucu merkezinden görüntülenen hayali takım ucunun yönü, kesme sırasında takımın yönüne göre belirlenir, bu nedenle ofset değerleriyle birlikte önceden ayarlanması gerekir.

Hayali takım ucunun yönü, karşılık gelen kodlarıyla birlikte Şekil 14.2.2'de gösterilen sekiz özellik arasından seçilebilir.

Şekil 14.2.2, takım ve başlama konumu arasındaki ilişkiyi resimlemektedir. Takım geometri ofseti ve takım aşınma ofseti seçeneği seçildiğinde sonraki uygulama.

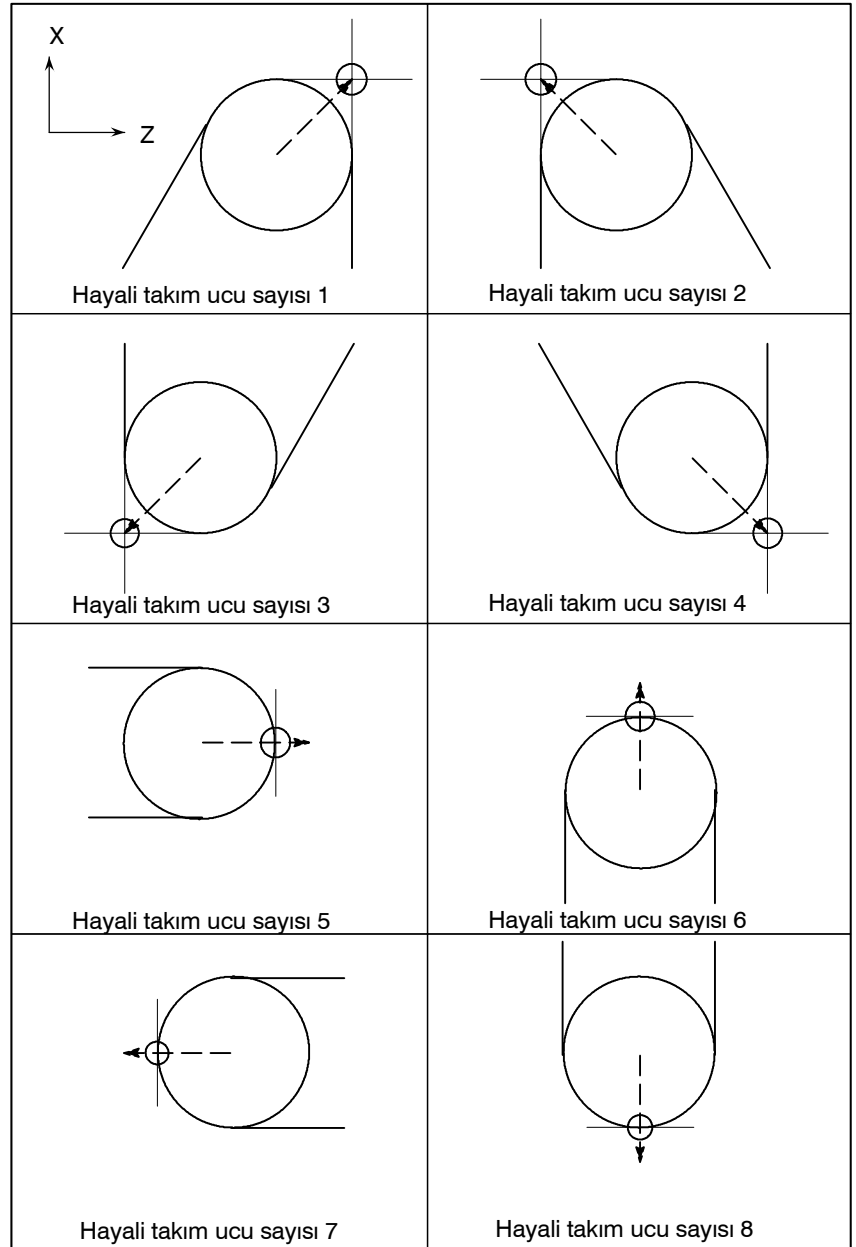

Şekil 14.2.2 Hayali takım ucu yönü

Takım ucu merkezi başlama konumuyla çakıştığında hayali takım ucu ucu sayıları 0 ve 9 kullanılır. Her ofset numarası için hayali takım ucu sayısını OFT adresine ayarlayınız.

Parametre No. 5002'nin 7 biti (WNP), takım ucu radius kompanzasyonu için takım geometri ofset numarasının mı ya da takım aşınma ofset numarasının mı, hayali takım ucunun yönünü belirleyeceğine karar vermek üzere kullanılır.

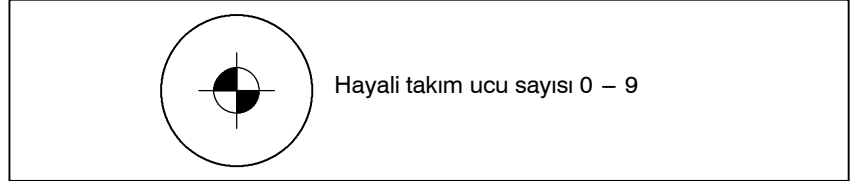

14.2.3 Ofset Numarası ve Ofset Değeri

Açıklamalar

- Ofset numarası ve ofset değeri

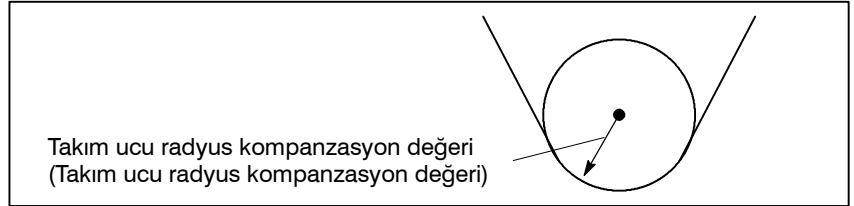

Tablo 14.2.3 (b) Takım geometri ofseti

Geometri ofset numarası	OFGX (X eksen geometri ofset miktarı)	OFGZ (Z-eksen geometri ofset miktarı)	OFGR (Takım ucu radius geometri ofset değeri)	OFT (Hayali takım ucu yönü)
G01	10.040	50.020	0	1
G02	20.060	30.030	0	2
G03	0	0	0.20	6
G04	:	:	:	:
G05	:	:	:	:
:	:	:	:	:

Tablo 14.2.3 (c) Takım aşınma ofseti

Aşınma ofset numarası	OFGX (X eksen aşınma ofset miktarı)	OFGZ (Z eksen aşınma ofset miktarı)	OFGR (Takım ucu radius aşınma ofset değeri)	OFT (Hayali takım ucu yönü)
W01	0.040	0.020	0	1
W02	0.060	0.030	0	2
W03	0	0	0.20	6
W04	:	:	:	:
W05	:	:	:	:
:	:	:	:	:

- **Takım ucu radyus kompanzasyonu**

Bu durumda, takım ucu radyus kompanzasyon değeri, geometri ofsetinin ve aşınma ofseti değerinin toplamıdır.

$$\text{OFR} = \text{OFGR} + \text{OFWR}$$

- **Hayali takım ucu yönü**

Hayali takım ucu yönü, geometri ofseti veya aşınma ofseti için ayarlanabilir.

Bununla birlikte son belirtilen yön daha sonra etkin hale gelir.

- **Ofset değeri komutu**

Bir ofset numarası, takım ofseti için kullanılan aynı T koduyla belirtilir. Ayrıntılar için bakınız Alt bölüm II-14.1.2.

NOT

Geometri ofset numarası, birbirlerinden farklı olan geometri ofseti ve aşınma ofset numarasının tasarlanması için parametre LGT(No.5002#1) ayarına ve bir T koduna göre ortak hale getirildiğinde geometri ofset numarasına göre belirtilen hayali takım ucu yönü geçerlidir.

Örnek) T0102
 $\text{OFR} = \text{RFGR}_{01} + \text{OFWR}_{02}$
 $\text{OFT} = \text{OFT}_{01}$

- **Ofset değeri aralığının ayarlanması**

Ofset değeri aralığı aşağıdaki gibidir:

Ekleme sistemi	metrik sistem	İnç sistemi
IS-B	0 – ± 999.999 mm arası	0 – ± 99.9999 inç arası

Ofset numarası 0'a karşılık gelen ofset değeri her zaman 0'dır.

Ofset değeri 0 ofset numarası olarak ayarlanamaz.

14.2.4 Çalışma Konumu ve Hareket Komutu

Takım ucu radyus kompanzasyonunda, iş parçasının konumu takıma göre belirlenmelidir.

G kodu	İş parçası konumu	Takım yolu
G40	(İptal)	Programlanan yolda hareket etme
G41	Sağ taraf	Programlanan yolun sol tarafında hareket etme
G42	Sol taraf	Programlanan yolun sağ tarafında hareket etme

Takım iş parçasının karşı tarafına göre ofsetlenir.

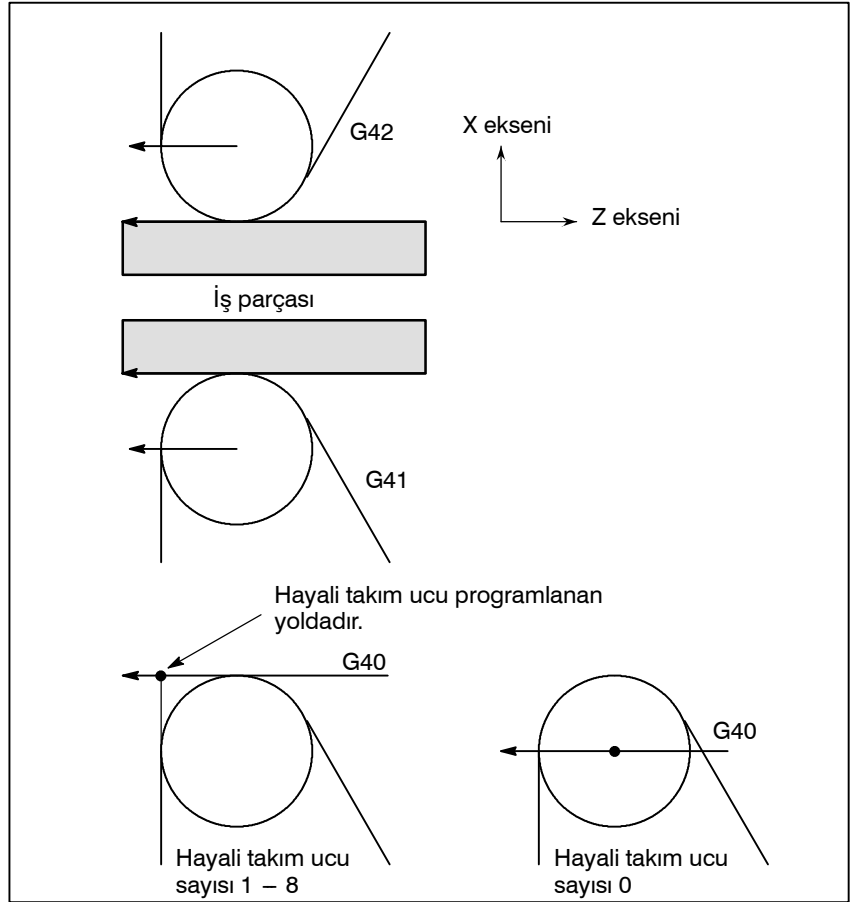

İş parçası konumu, aşağıda gösterildiği gibi koordinat sisteminin ayarlanmasıyla değiştirilebilir.

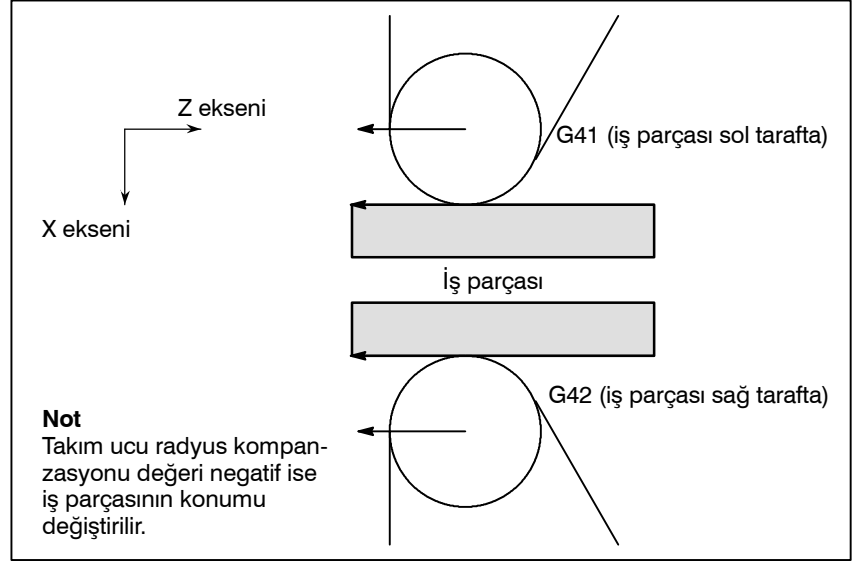

G40, G41 ve G42 modsaldır.

G41 modundayken G41'i belirtmeyiniz. Bunu yaparsanız kompanzasyon uygun şekilde çalışmayacaktır.

Aynı nedenle G42 modundayken G42'yi belirtmeyiniz.

G41 veya G42'nin belirtilmediği G41 veya G42 modu blokları sırasıyla (G41) veya (G42) ile ifade edilir.

- İş parçası konumu değişmediğinde takım hareketi

Takım hareket ettiğinde takım ucu iş parçasıyla temasını sürdürür.

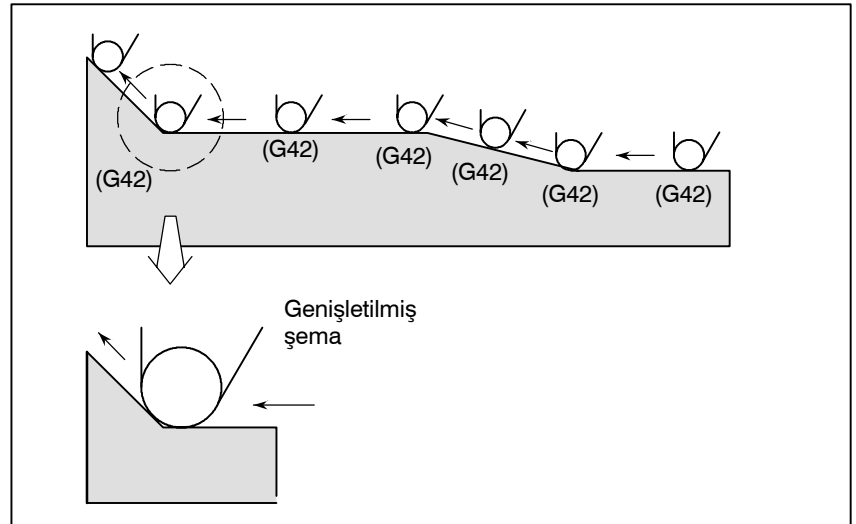

- **İş parçası konumu değiştiğinde takım hareketi**

Takım karşısında iş parçasının konumu, aşağıdaki şekilde gösterildiği gibi programlanan yolun köşesinde değişir.

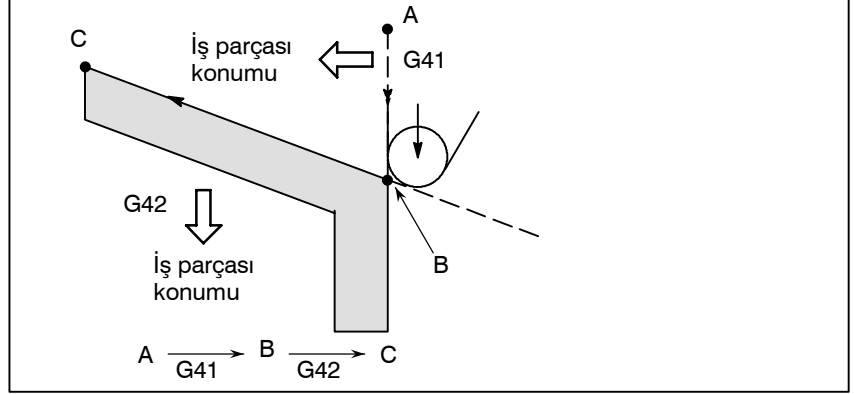

İş parçası yukarıdaki durumda programlanan yolun sağ tarafında bulunmamasına rağmen, A'dan B'ye olan harekette iş parçasının varolduğu kabul edilir. İş parçasının konumu başlatma bloğunun yanındaki blokta değiştirilmemelidir. Yukarıdaki örnekte, A'dan B'ye olan hareketi belirten blok başlatma bloğu olsaydı, takım yolu gösterilenle aynı olmayacaktı.

- **Başlatma**

Modun G40'dan G41 veya G42'ye geçtiği blok başlatma bloğu olarak adlandırılır.

G40 _ ;

G41 _ ; (Başlangıç bloku)

Ofset için geçici takım hareketleri başlangıç blokunda yapılır.

Başlatma bloğundan sonraki blokta takım ucu merkezi, başlatma konumundaki bloğun programlanan yoluna dikey olarak konumlandırılır.

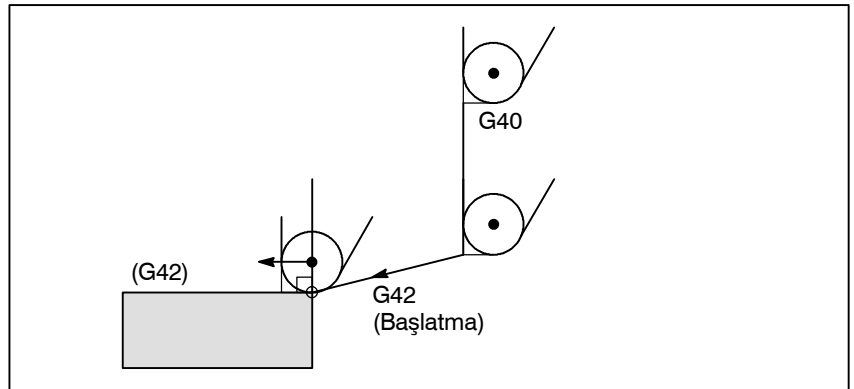

- **Ofset iptali**

Modun G41 veya G42'den G40'a deđiřtiđi blok, ofset iptali blođu olarak adlandırılır.

G41 _ ;

G40 _ ; (Ofset iptali blođu)

Takım ucu merkezi, iptal blođundan önceki blokta programlanan yola göre dikey bir konuma hareket eder. Takım, ařađıda gösterildiđi gibi ofset iptal blođundaki (G40) uç konumda konumlandırılır.

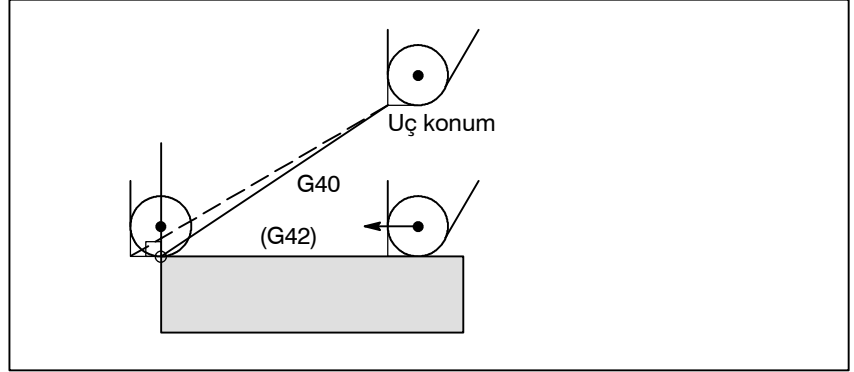

- **G41/G42 modunda G41/G42 belirtilmesi**

Tekrar G41/G42 modunda belirtildiđinde takım ucu merkezi, önce gelen blođun uç konumunda önce gelen blođun programlanan yoluna göre dikey olarak konumlandırılır.

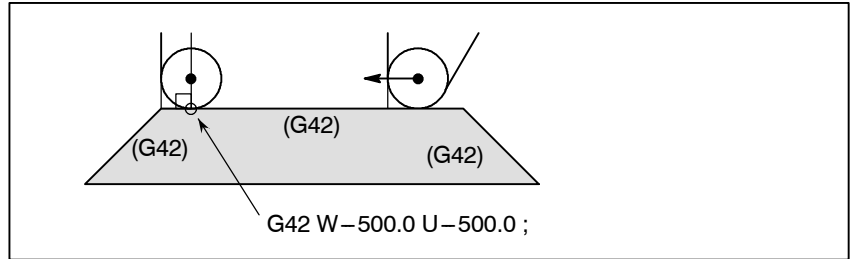

Önce G41/G42'yi tanımlayan blokta, yukarıdaki takım ucu merkezi konumlandırılması gerçekleştirilmez.

- **Bir G40 komutunu içeren blokta takımın hareket yönü iş parçasının yönünden farklı olduđunda takım hareketi**

Ařađıdaki řekildeki birinci blođun parça işlemeye tabi tutulmasının sonunda takım ucu radius kompanzasyonunu iptal ederek X(U) ve Z(W) tarafından belirtilen yönde takımını geri çekmek istediđinizde, ařađıdakileri tanımlayınız :

G40 X(U) _ Z(W) _ I _ K _ ;

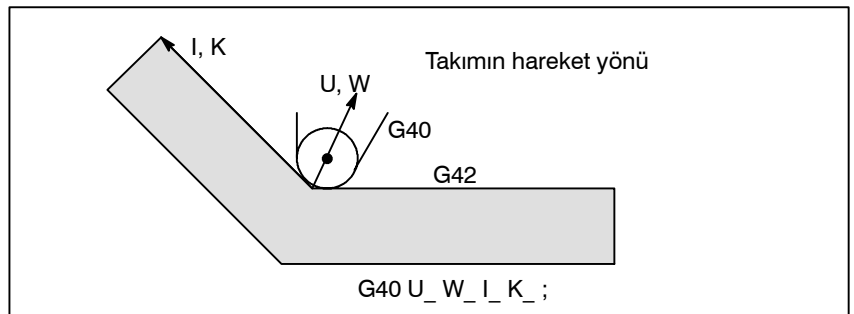

I ve K adresleri tarafından belirtilen iş parçası konumu önceki bloktakiyle aynıdır. I ve K, iptal modunda G40 ile belirtilirse, I ve/veya K göz ardı edilir.

G40 X_ Z_ I_ K_ ;	Takım ucu radyus kompanzasyonu
G40 G02 X_ Z_ I_ K_ ;	Dairesel enterpolasyon

G40 G01 X_ Z_ ;

G40 G01 X_ Z_ I_ K_ ; Ofset iptali modu (I ve k etkisizdir.)

I ve K'dan sonra gelen sayılar her zaman yarıçap değerleri olarak tanımlanmalıdır.

Örnekler

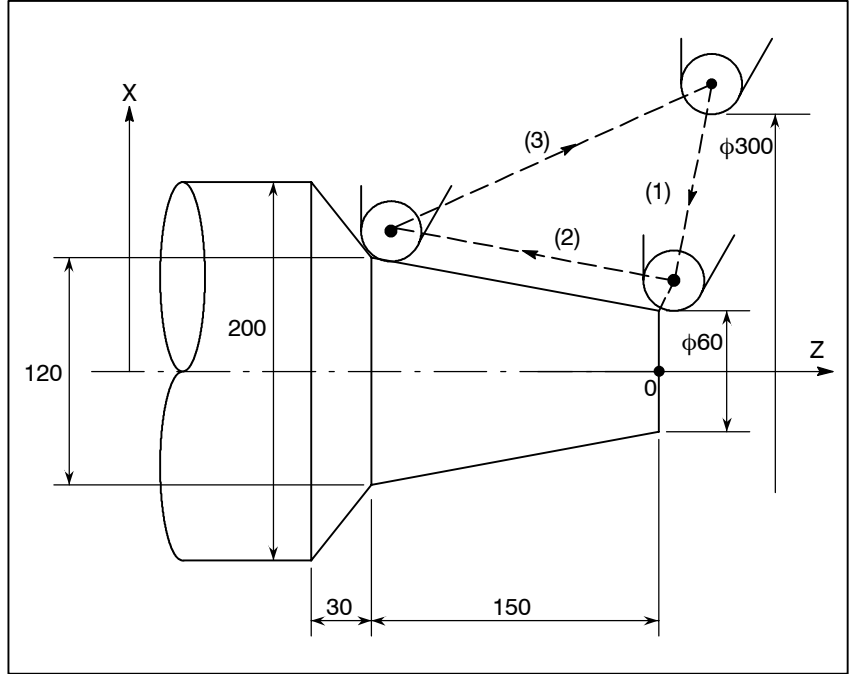

(G40 modu)

1. G42 G00 X60.0 ;

2. G01 X120.0 W-150.0 F10 ;

3. G40 G00 X300.0 W150.0 I40.0 K-30.0 ;

14.2.5 Takım Ucu Radyus Kompanzasyonu Hakkında Notlar Açıklamalar

- Taşıma komutu olmadan iki veya daha fazla bloğun art arda programlanmaması gerektiğinde takım hareketi

1. M05 ; M kodu çıkışı
2. S210 ; S kodu çıkışı
3. G04 X1000 ; Aynı yerde kalma
4. G01 U0 ; Sıfır ilerleme mesafesi
5. G98 ; Yalnızca G kodu
6. G10 P01 X10.0 Z20.0 R0.5 Q2 ; Ofset değiştirme

Yukarıdaki blokların iki veya daha fazlası art arda tanımlanırsa, takım ucu merkezi önceki bloğun sonunda önceki bloğun programlanan yoluna göre dikey bir konuma gelir. Bununla birlikte 4'ün üzerinde hareket komutu yoksa, bunun daha üstündeki takım taşıma yalnızca bir bloğa ulaştırılır.

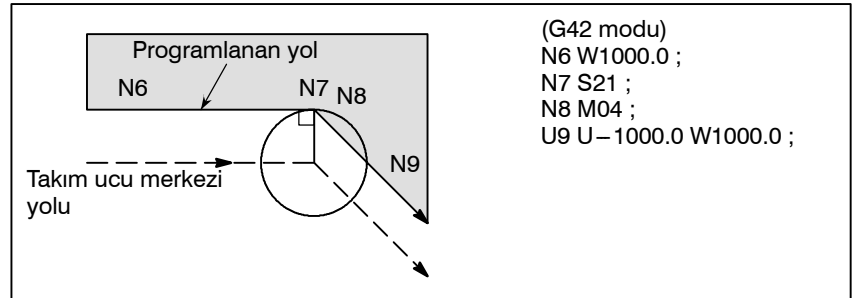

- G90 veya G94 ile takım ucu radius kompanzasyonu fonksiyonu

G90 (dış çap/iç çap kesme çevrimi) veya G94 (kenar tornalama çevrimi) ile takım ucu radius kompanzasyonu aşağıdaki gibidir:

1. Hayali takım ucu için taşıma sayıları

Çevrimde her yol için takım ucu merkezi yolu genel olarak programlanan yola paraleldir.

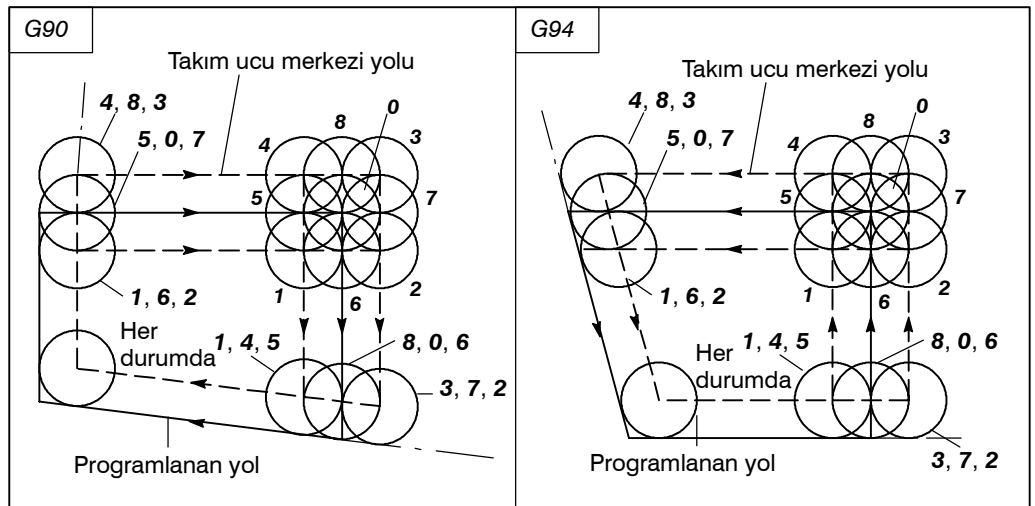

2. Ofset yönü

Ofset yönü, G41/G42 modu göz önüne alınmayarak aşağıdaki şekilde belirtilmiştir.

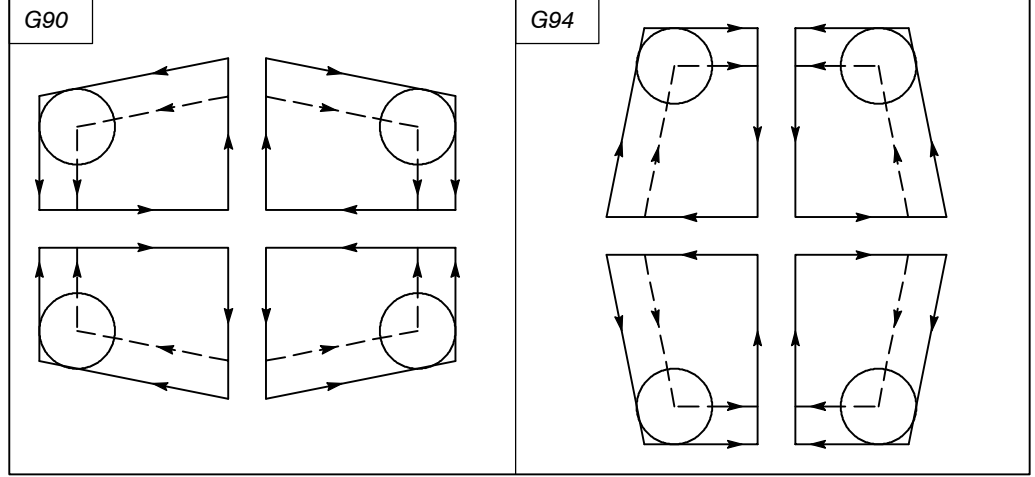

- **G71 – G76 veya G92 ile takım ucu radyus kompanzasyonu**

Aşağıdaki çevrimlerden biri belirtildiğinde, çevrim takım ucu radyus kompanzasyon vektörüne göre ofset yapar. Çevrim sırasında kesişme hesaplaması gerçekleştirilmez.

G71 (Tornalama veya çapraz taşlama çevriminde madde çıkarma)

G72 (Yüz açma veya çapraz doğrudan sabit boyut taşlama çevriminde madde çıkarma)

G73 (Model tekrarlama veya salınım taşlama çevrimi)

G74 (Kenar gagalama delik açma biçimi)

G75 (Dış çap/iç çap delik açma)

G76 (Çoklu dış çekme çevrimi)

G92 (Dış çekme çevrimi)

- **Pah kırma gerçekleştirildiğinde takım ucu radyus kompanzasyonu**

Aşağıda gösterilen kompanzasyondan sonra hareket.

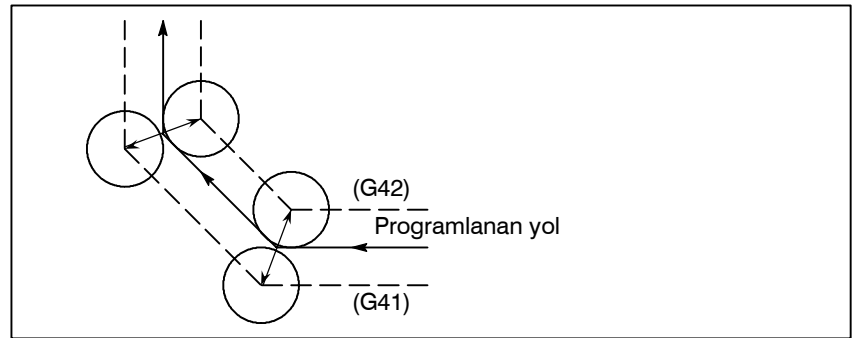

- **Köşe yayı eklendiğinde takım ucu radyus kompanzasyonu**

Aşağıda gösterilen kompanzasyondan sonra hareket.

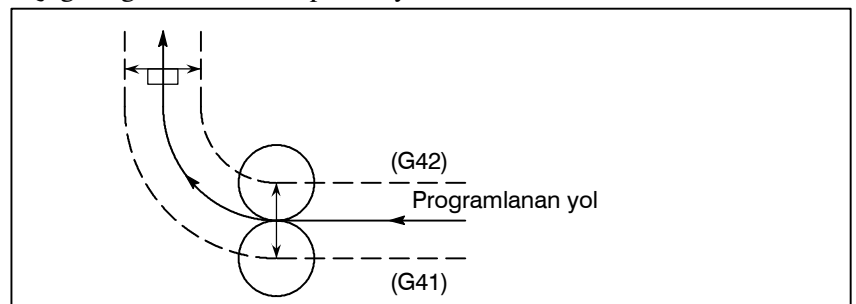

- **Blok MDI'dan tanımlandığında takım ucu radyus kompanzasyonu**

Bu durumda takım ucu radyus kompanzasyonu gerçekleştirilmez.

14.3 TAKIM UCU RADYUS KOMPANZASYONU AYRINTILARI

Bu bölüm, Bölüm 14.2'de ana hatları verilen takım ucu radyus kompanzasyonu için takım hareketinin ayrıntılı açıklamasını sağlamaktadır.

Bu bölüm aşağıdaki alt bölümlerden oluşmaktadır:

- 14.3.1 Genel
- 14.3.2 Başlatmada Takım Hareketi
- 14.3.3 Ofset Modunda Takım Hareketi
- 14.3.4 Ofset Modu İptalinde Takım Hareketi
- 14.3.5 Çakışma Kontrolü
- 14.3.6 Takım Ucu Radyus Kompanzasyonu ile Fazla Kesme
- 14.3.7 Pah Kırma ve Köşe Yaylarında Düzeltme
- 14.3.8 MDI'dan Giriş Komutu
- 14.3.9 Ofset Çalışmaları için Genel Önlemler
- 14.3.10 Takım Ucu Radyus kompanzasyon Modunda G53, G28 ve G30 Komutları Kompanzasyon Modu

14.3.1 Genel

- Takım ucu radyus merkez ofset vektörü

Takım ucu radyus merkez ofset vektörü, T kodunda belirtilen ofset değerine eşit olan iki boyutlu bir vektördür ve CNC'de hesaplanmaktadır.

Boyutu, takım hareketine göre blok bazında olmak üzere değişir. Bu ofset vektörü (bundan sonra sadece vektör olarak anılacaktır), uygun ofset işlemi için ve programlanan yoldan tam ofsetle (takım ucu radyusuna göre) takım yolunu hesaplamak için gereken kontrol birimi tarafından dahili olarak oluşturulur.

Bu vektör resetle silinir.

Vektör, her zaman takım ilerlerken takıma rehberlik eder.

Vektörün doğru şekilde anlaşılması doğru programlama için esastır. Vektörlerin ne kadar dikkatli şekilde oluşturulduklarıyla ilgili olarak aşağıdaki açıklamayı okuyunuz.

- G40, G41, G42

G40, G41 veya G42, vektörleri silmek veya oluşturmak için kullanılır.

Bu kodlar, takım hareketi (Ofset işlemi) için bir mod belirtmek için G00, G02 veya G32 ile birlikte kullanılır.

G kodu	Fonksiyon	İş parçası konumu
G40	Takım ucu radyus kompanzasyonu iptali	Hiçbiri
G41	Takım yolu boyunca sol ofset	Sağ
G42	Takım yolu boyunca sağ ofset	Sol

G40, ofsetin iptalini belirtirken G41 ve G42 bir kapalı mod belirtir.

- İptal modu

MDI'daki RESET düğmesi basıldığında veya M02 veya M30'un yürütülmesi suretiyle bitirilmek istendiğinde güç açıldıktan sonra sistem hemen iptal moduna girer. (Makineye bağlı olarak sistem iptal moduna girmeyebilir.) İptal modunda vektör sıfıra ayarlanır ve takım ucu merkezinin yolu programlanan yolla çakışır. Bir program iptal modunda sona erdirilmelidir. Ofset modunda sonlandırılırsa, takım bitim noktasında konumlandırılmaz ve takım, vektör mesafesinin bitim noktasından uzak olduğu bir konumda durur.

• Başlatma

Aşağıdaki koşulların tümünü sağlayan bir blok, iptal modunda yürütüldüğünde, sistem ofset moduna girer. Bu işlem sırasındaki kontrole başlatma adı verilir.

- G41 veya G42 blokta bulunur veya sistemin ofset moduna gireceği şekilde ayarlanması için tanımlanmıştır. Bu işlem sırasındaki kontrole başlatma adı verilir.
- Takım ucu radyus kompanzasyonu için ofset numarası 00 değildir.
- X veya Z hareketleri blokta belirtilir ve hareket mesafesi sıfır değildir.

Dairesel bir komuta (G02 veya G03) başlatmada izin verilmez. Tanımlanmışsa, P/S alarmı (PS34) oluşur. Başlatma sırasında iki blok okunur. Birinci blok yürütülür ve ikinci blok takım ucu radyus kompanzasyonu arabelleğine girilir. Tek blok modunda, iki blok okunur ve birinci blok yürütülür, sonra makine durur. Birbirini izleyen işlemlerde, önceden iki blok okunur, bu nedenle CNC halihazırda yürütülen bloğa ve sonraki iki bloğa sahiptir.

• İç taraf ve dış taraf

İki blok için hareket komutuyla belirtilen takım yolu tarafından oluşturulan kesişme açısı 180° 'in üzerinde olduğunda "iç tarafa" ilişkindir. Açık, 0° ve 180° arasında olduğunda "dış tarafa" ilişkindir.

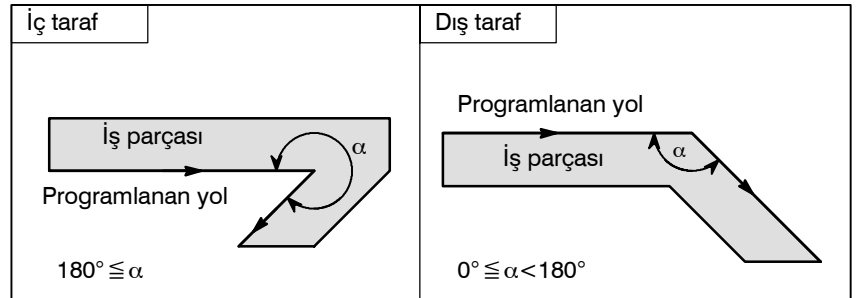

• Sembollerin anlamı

Aşağıdaki semboller birbirini izleyen şekillerde kullanılır:

- *S* bir kez tek bir bloğun yürütüldüğü bir konumu belirtir.
- *SS* iki kez tek bir bloğun yürütüldüğü bir konumu belirtir.
- *SSS* üç kez tek bir bloğun yürütüldüğü bir konumu belirtir.
- *L* düz hat boyunca takım hareketlerini belirtir.
- *C* yay boyunca takım hareketlerini belirtir.
- *r* takım ucu radyus kompanzasyon değerini belirtir.
- Bir kesişme, *r*'ye göre kaydırıldıktan sonra iki bloğun programlanan yollarının birbiriyle kesiştiği bir konumdur.
- Takım ucu \odot yarıçapının merkezini belirtir.

14.3.2 Başlatmada Takım Hareketi

Ofset iptal modu ofset modu olarak değiştiğinde, takım aşağıda resimlendiği gibi hareket eder (başlatma):

Açıklamalar

- Bir köşenin iç tarafı çevresindeki takım hareketi ($180^\circ \cong \alpha$)

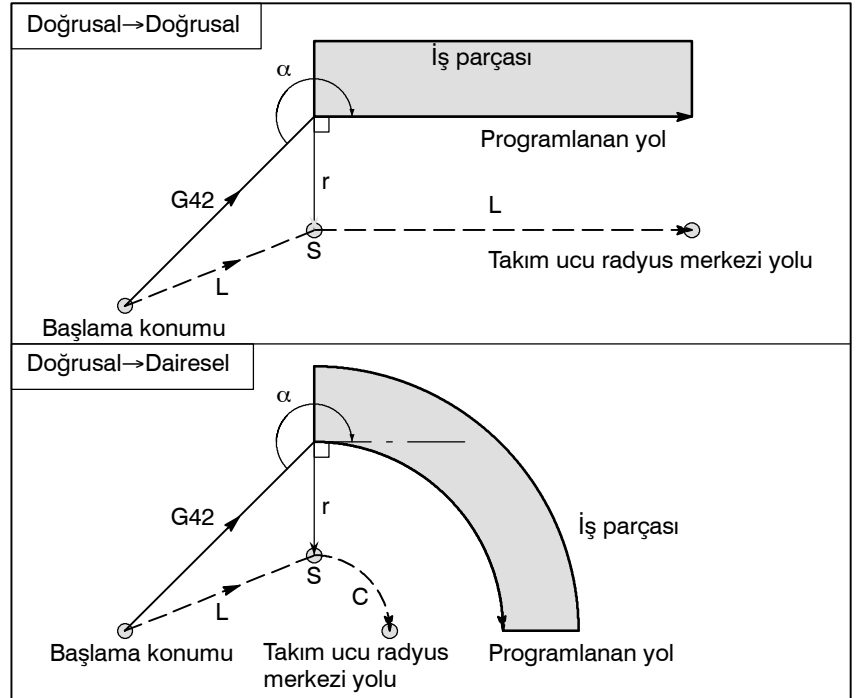

- Bir geniş açıda bir köşenin dışı etrafındaki takım hareketi ($90^\circ \cong \alpha < 180^\circ$)

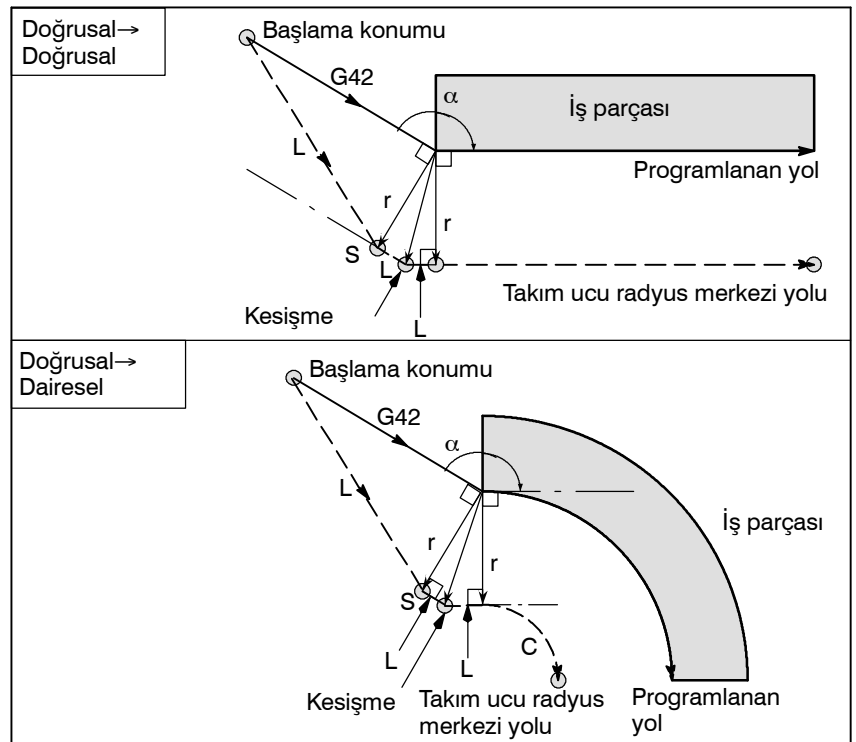

- Bir dar açının dışı etrafındaki takım hareketi ($\alpha < 90^\circ$)

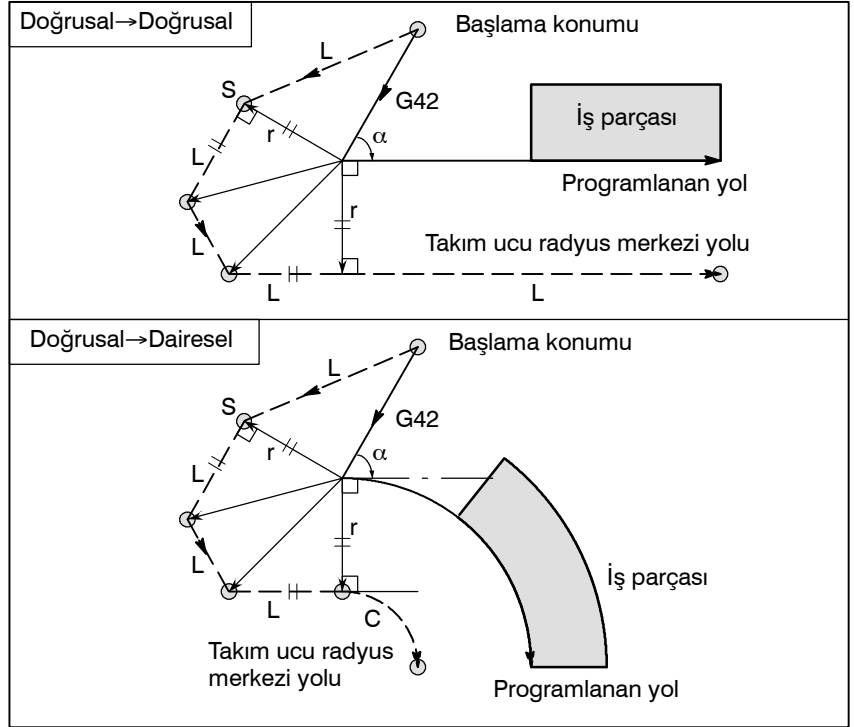

- 1 dereceden daha az bir dar açıda dış doğrusal→doğrusal etrafındaki takım hareketi ($\alpha < 1^\circ$)

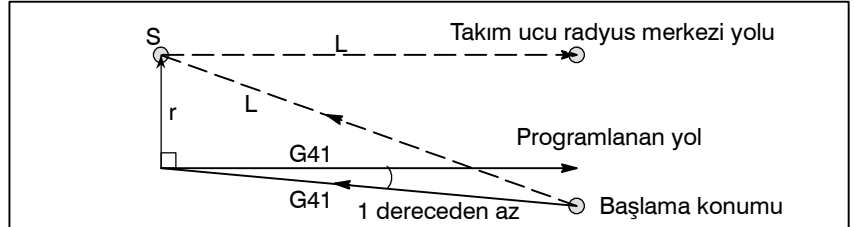

- Başlatmada belirtilen takım hareketi olmadan bir blok

Başlatmada bir komut belirtilirse ofset vektörü oluşturulmaz.

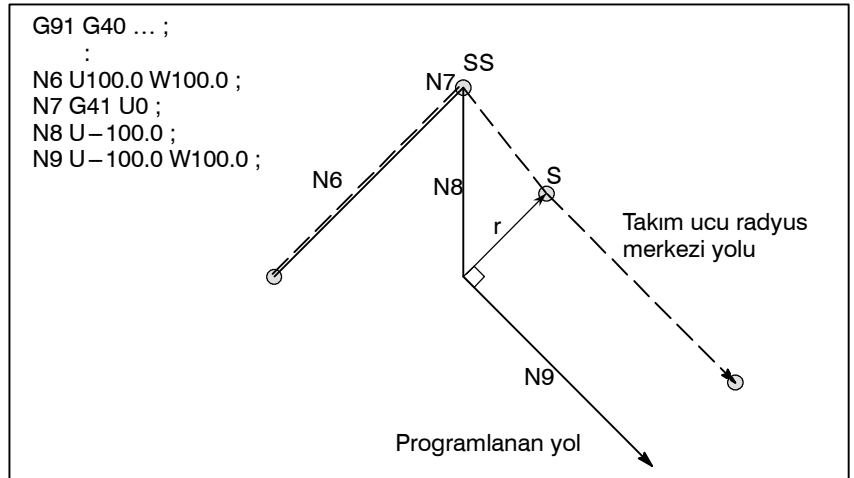

NOT

Takımı hareket ettirmeyen blok tanımı için Alt Bölüm II-14.3.3'e bakınız.

14.3.3 Ofset Modunda Takım Hareketi

Ofset modunda takım aşağıda resimlendiği gibi hareket eder:

Açıklamalar

- Bir köşenin iç çevresindeki takım hareketi ($180^\circ \cong \alpha$)

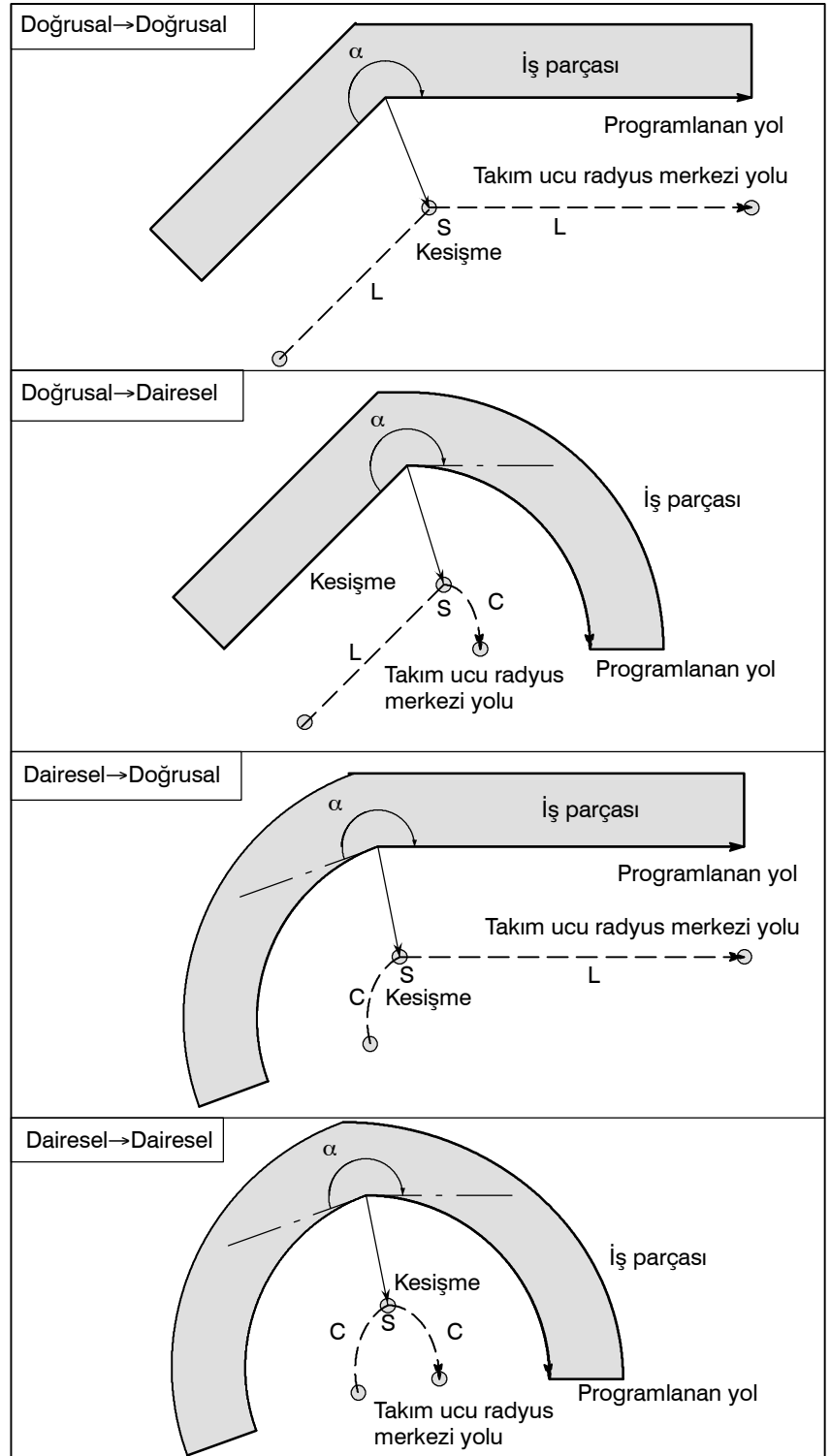

- Anormal şekilde uzun bir vektörle iç çevresindeki ($\alpha < 1^\circ$) takım hareketi, doğrusal \rightarrow doğrusal

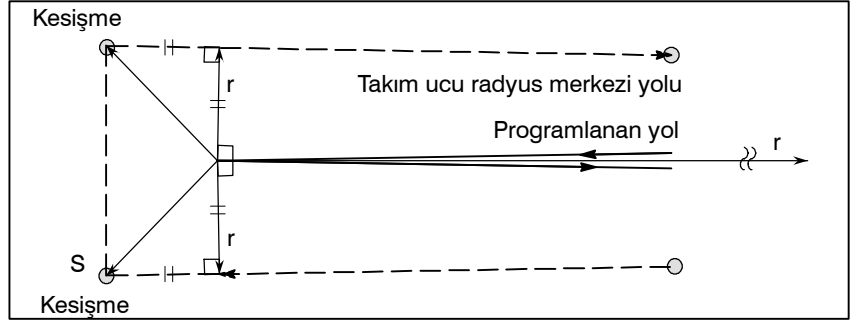

Yayın düz hatta doğru, düz hattın yaya doğru ve yayın yaya doğru olması durumunda okuyucunun aynı prosedürde sonuç çıkarması gerekir.

- Bir geniş açıda bir köşenin dışı etrafındaki takım hareketi ($90^\circ \leq \alpha < 180^\circ$)

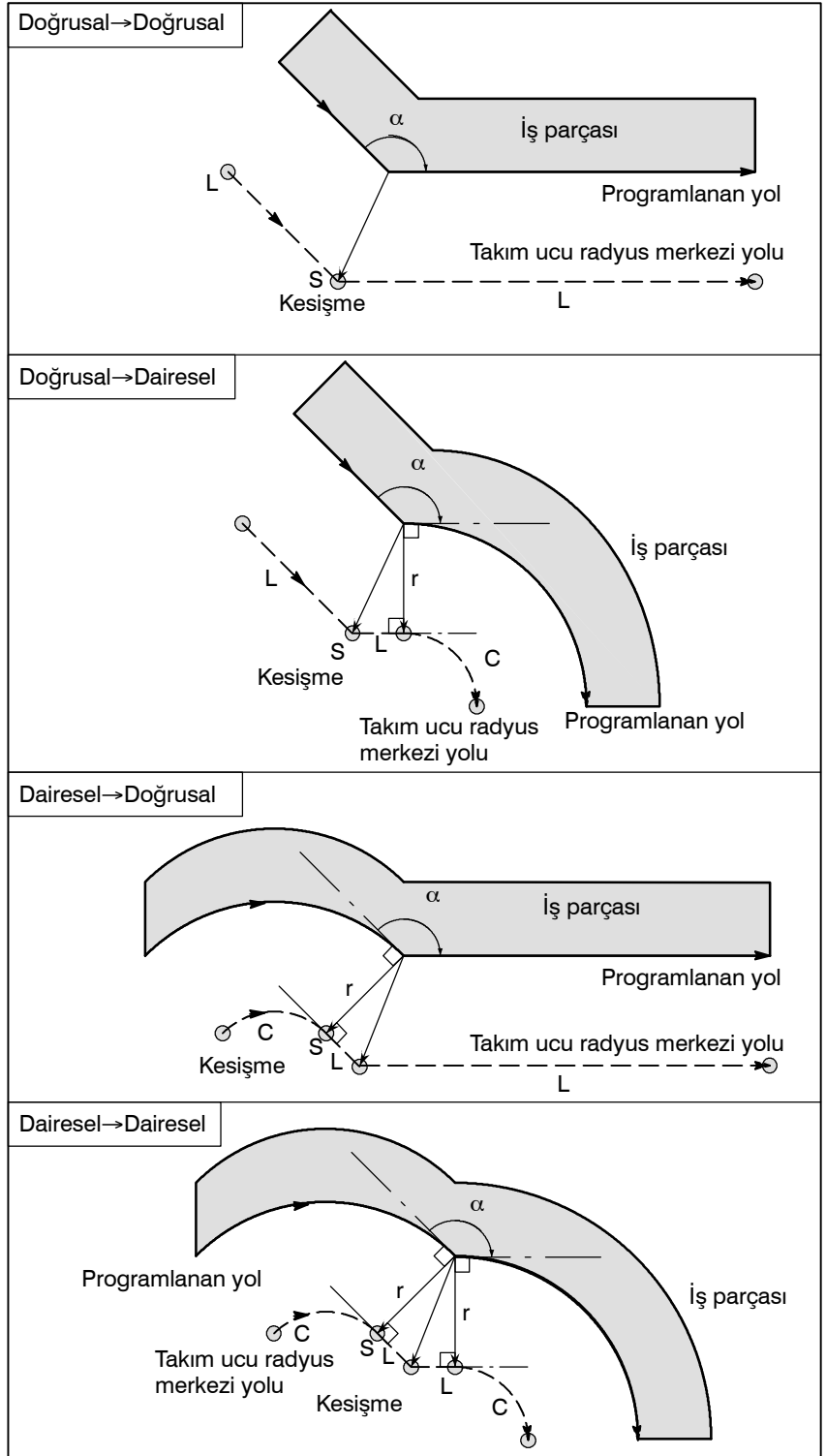

- Bir dar açıda bir köşenin dışı etrafındaki takım hareketi ($\alpha < 90^\circ$)

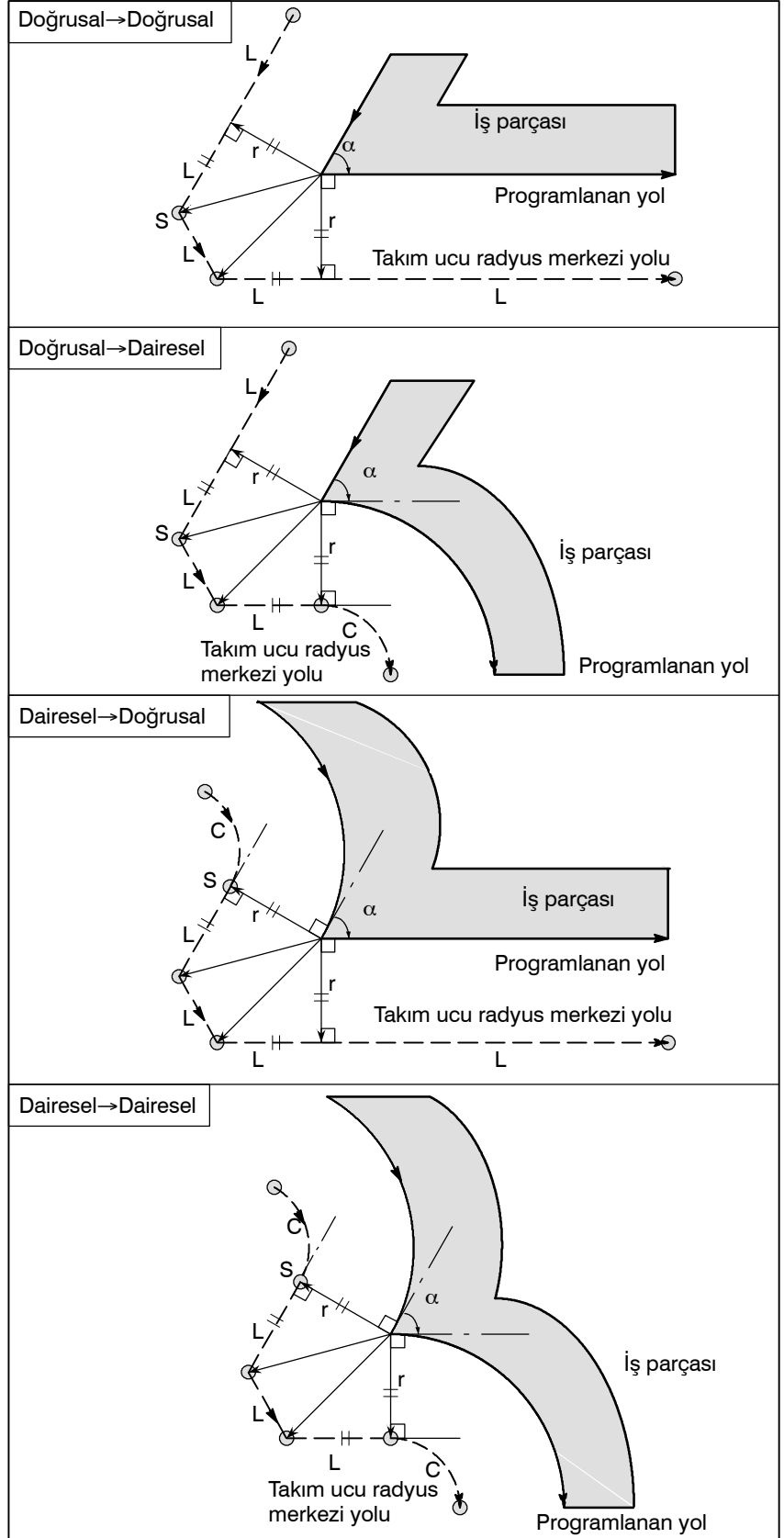

• İstisnai olduğunda

- Yay için uç konum yay üzerinde değildir

Bir yaya giden hattın sonu, aşağıda resimlendiği gibi yanlışlıkla yayın sonu olarak programlandıysa sistem, takım ucu radyus kompanzasyonunun yayla aynı merkeze sahip hayali daireye göre yürütüldüğünü varsayar ve belirlenen uç konumu geçer. Bu varsayıma dayalı olarak sistem bir vektör oluşturur ve kompanzasyonu gerçekleştirir. Ortaya çıkan takım ucu radyus merkez yolu, yaya giden hattın düz olarak değerlendirildiği programlanan yola göre takım ucu radyus kompanzasyonunu uygulamak suretiyle oluşturulandan farklıdır.

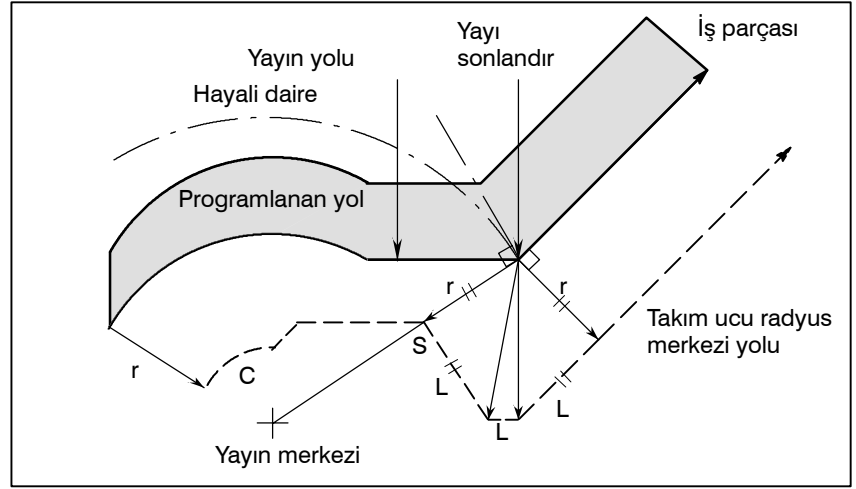

Aynı açıklama, iki dairesel yol arasındaki takım hareketine de uygulanır.

- İç kesişme yoktur

Takım ucu radyus kompanzasyonu değeri yetersiz şekilde küçükse, iki dairesel takım ucu radyus merkezi yolu, (P) konumundaki kompanzasyon çakışmasını takip eder. Takım ucu radyus kompanzasyonu için aşırı derecede büyük bir değer tanımlanmışsa P kesişmesi oluşmayabilir. Bu öngörüldüğünde P/S alarmı (No.33) önceki bloğun sonunda oluşur ve takım durur. Aşağıda gösterilen örnekte, takım ucu radyus kompanzasyonu için yetersiz şekilde küçük bir değer tanımlandığında A ve B yayları boyunca takım ucu radyus merkezi yolları P'de kesişir. Aşırı derecede büyük bir değer tanımlanırsa, bu kesişme oluşmaz.

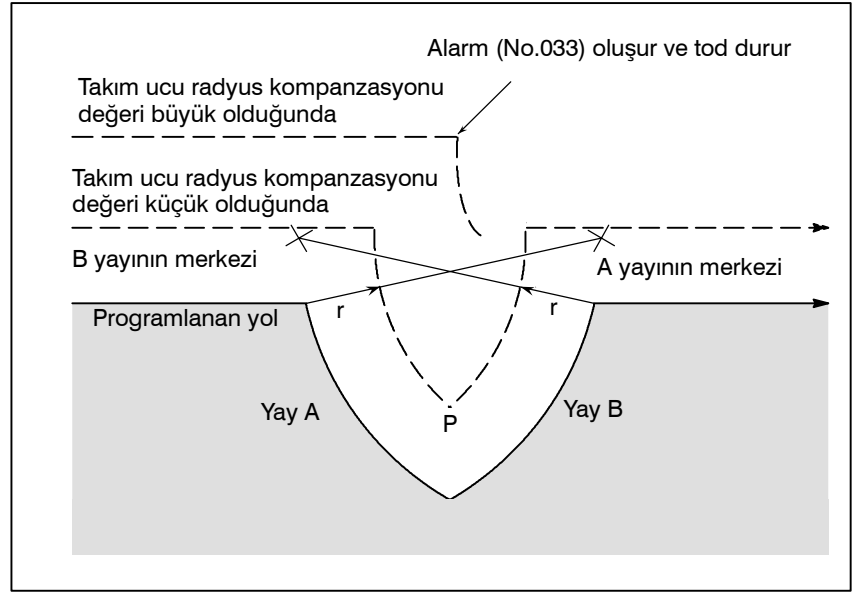

- Yayın merkezi, başlama konumu veya bitim noktasıyla aynı ise, P/S alarmı (No. 038) görüntülenir ve takım önceki bloğun uç konumunda durur.

Yayın merkezi, başlama konumu veya bitim noktasıyla aynı ise, P/S alarmı (No. 038) görüntülenir ve takım önceki bloğun uç konumunda durur.

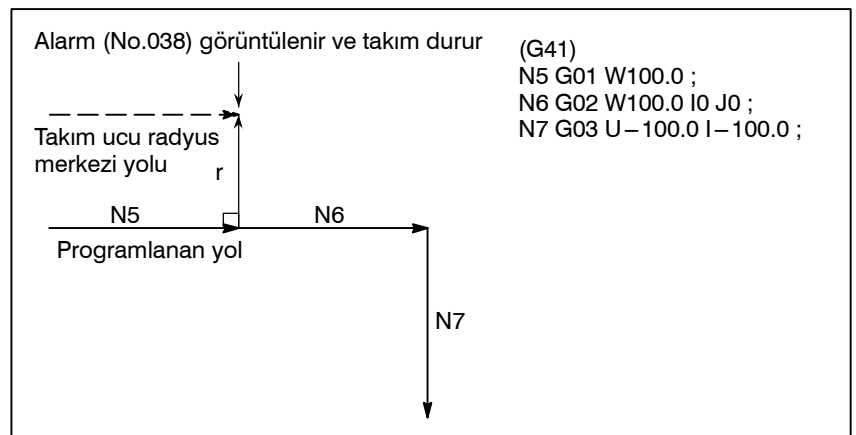

- **Ofset modunda ofset yönünde değişiklik**

Ofset yönüne, takım ucu radyusu için G kodları (G41 ve G42) tarafından karar verilir ve takım ucu radyus kompanzasyonu değerinin işareti aşağıdaki gibidir.

		Ofset değerinin işareti	
		+	-
G kodu	G41	Sol taraf ofseti	Sağ taraf ofseti
	G42	Sağ taraf ofseti	Sol taraf ofseti

Ofset yönü ofset modunda değiştirilebilir. Bir blokta ofset yönü değiştirilirse, bu bloğun takım ucu radyus merkez yolunun ve önceki bloğun takım ucu radyus merkezi yolunun kesişmesinde bir vektör oluşturulur. Bununla birlikte başlatma bloğunda ve onu takip eden blokta değişiklik yoktur.

- Kesişmeli takım ucu
radyus merkezi yolu

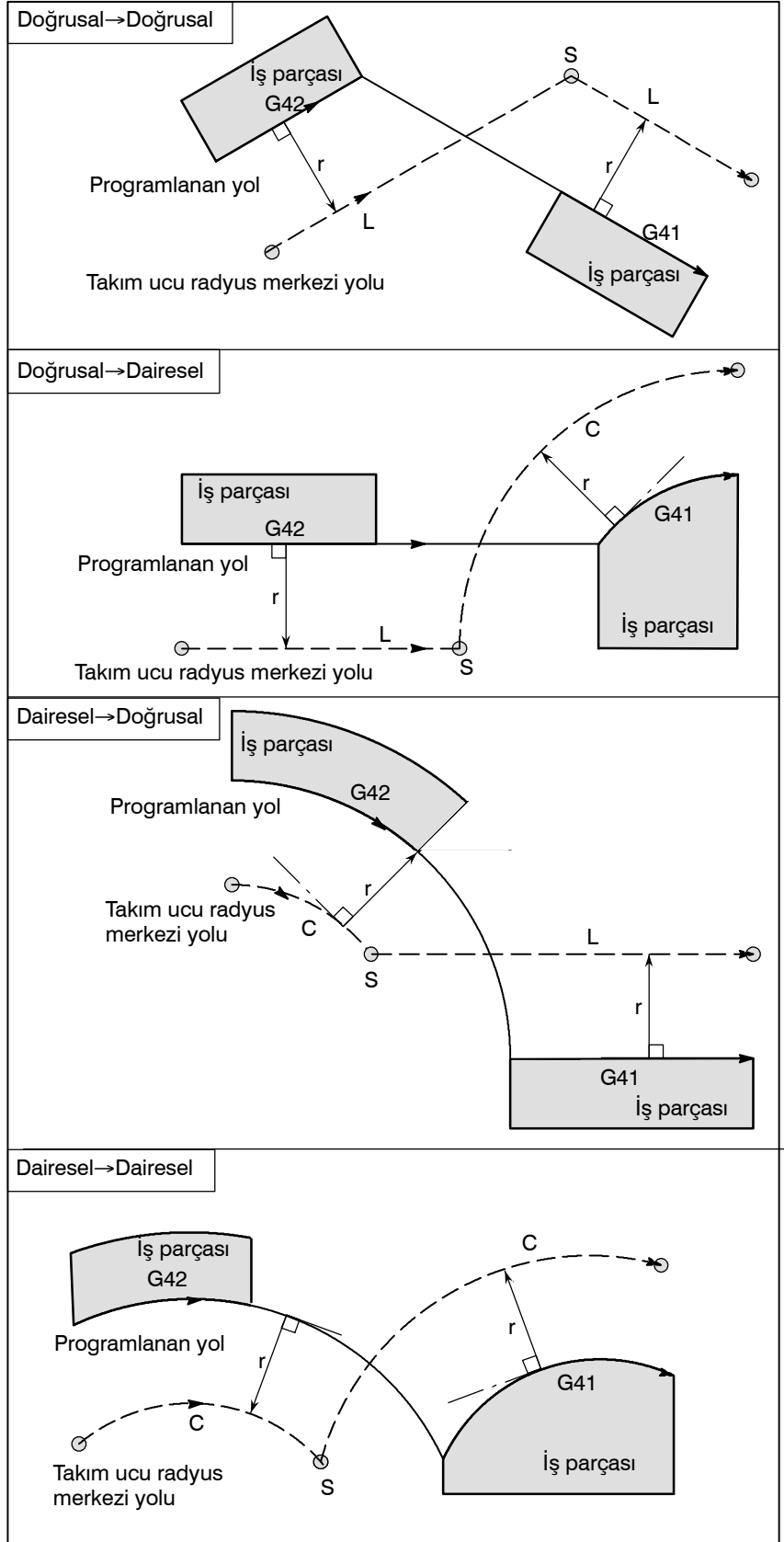

- Kesişmesiz takım ucu radius merkezi yolu

G41 ve G42 kullanılarak blok A'daki ofset yönü blok B'ye doğru değiştirildiğinde, ofset yoluyla kesişme gerekli değilse, blok B'ye doğru olan normal vektör, blok B'nin başlama noktasında oluşturulur.

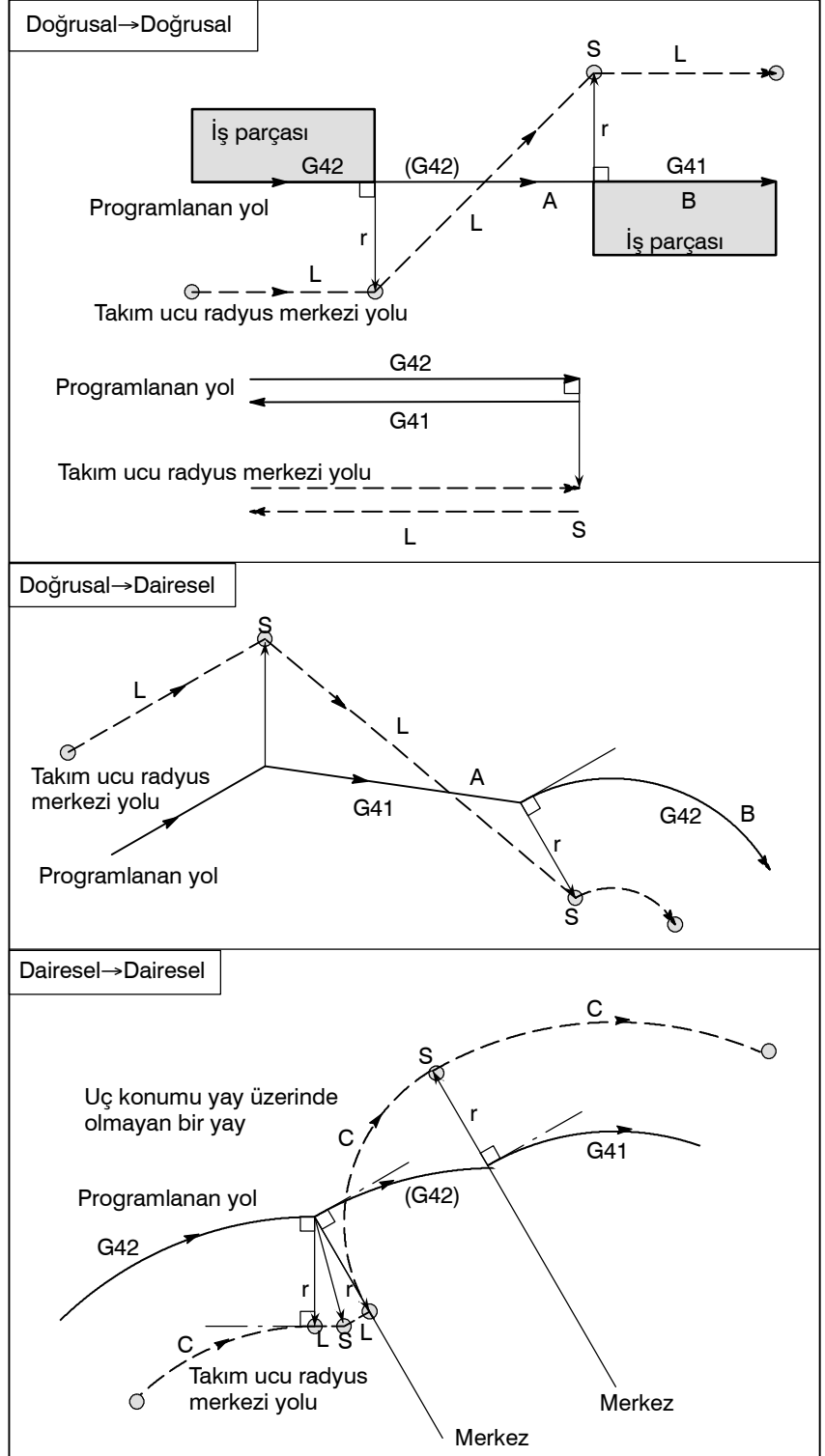

- **Geçici takım ucu radyus kompanzasyon iptali**

Aşağıdaki komut ofset modunda tanımlırsa, ofset modu geçici olarak iptal edilir, sonra otomatik olarak eski durumuna getirilir. Ofset modu, II-14.3.2 ve II-14.3.4 Alt bölümlerinde açıklandığı gibi iptal edilebilir ve başlatılabilir.

- Ofset modunda G28'in (referans konuma otomatik dönüş) tanımlanması

Ofset modunda G28 tanımlırsa, ofset modu ara konumda iptal edilir. Takım referans konuma döndükten sonra vektör hala kalırsa, vektörün bileşenleri, yapılan referans noktası dönüşü boyunca her eksene geldiğinde resetlenir.

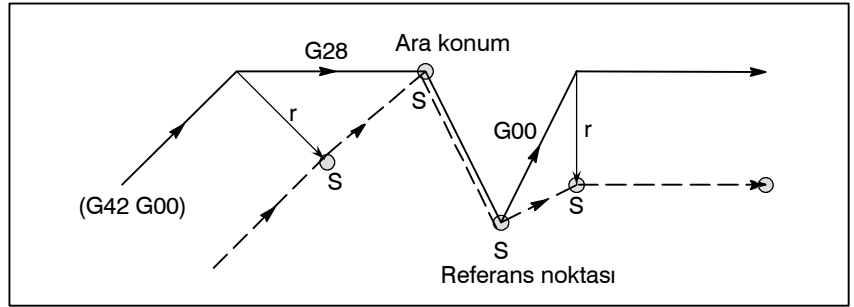

- Ofset modunda takım ucu radyus kompanzasyonu G kodu

Ofset vektörü, iç veya dış taraf parça işleme olmasına bakmaksızın, bağımsız olarak ofset modunda takım ucu radyus kompanzasyonu G kodunu (G41, G42) yöneterek önceki bloktaki hareket yönüne doğru bir sağ açılı biçimlendirecek şekilde ayarlanabilir. Bu kod dairesel bir komutta tanımlırsa doğru dairesel hareket elde edilemez. Ofset yönünün takım ucu radyus kompanzasyon G kodu (G41, G42) komutuyla değiştirilmesi beklendiğinde, 14.3.3 Alt bölümündeki "Ofset modunda ofset yönünde değişiklik" e başvurunuz.

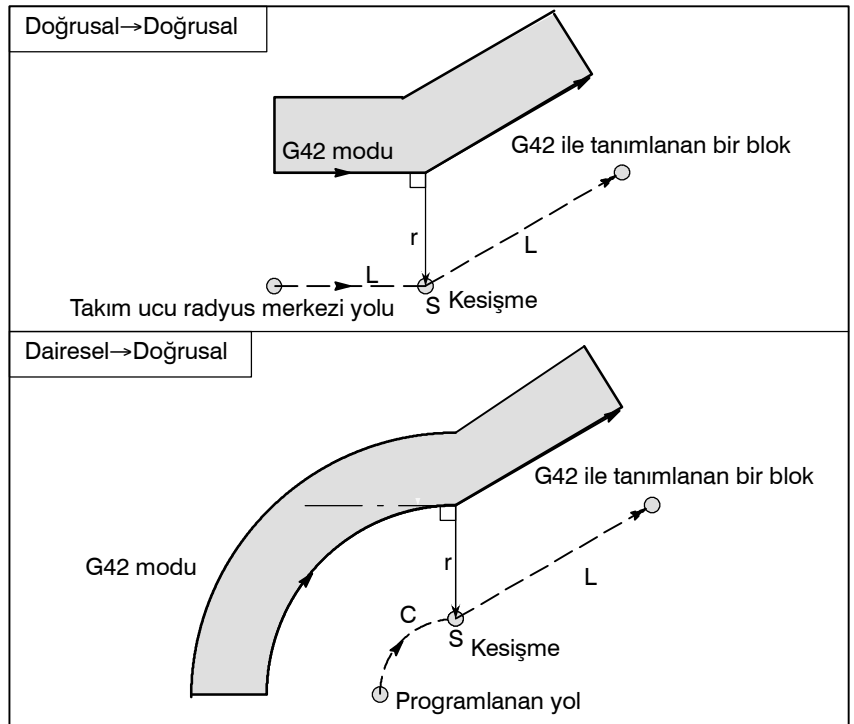

- **Ofset vektörünü geçici olarak iptal etme komutu**

Ofset modu sırasında G50 komutu verilirse, ofset vektörü geçici olarak iptal edilir ve ondan sonra ofset modu otomatik olarak eski durumuna getirilir.

Bu durumda ofset hareketi iptal edilmeden takım doğrudan kesişme noktasından ofset vektörünün iptal edildiği komut verilen noktaya hareket eder. Ayrıca, ofset moduna geri getirildiğinde takım doğrudan kesişme noktasına hareket eder.

- **İş parçası koordinat sistemi ayarı(G50)**

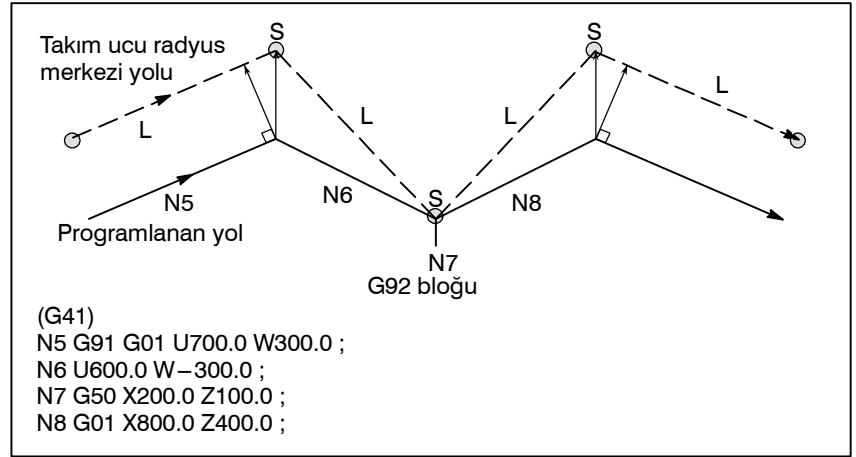

- **Hazır çevrimler (G90, G92, G94) ve Çoklu tekrarlamalı çevrimler (G71'den G76'e kadar)**

Hazır çevrimlerle ilgili olan takım ucu radyus kompanzasyonu için II-14.1 (G90, G92, G94) ve II-14.2 (G71'den G76'ya kadar) Bölümlerine bakınız.

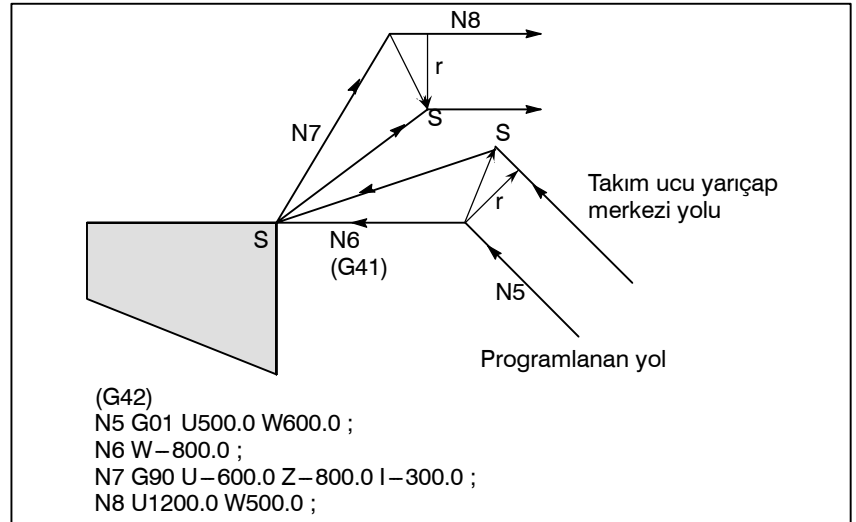

- **Takım hareketi olmayan bir blok**

Aşağıdaki blokların takım hareketi yoktur. Bu bloklarda, takım ucu radyus kompanzasyonu olsa bile takım hareket etmez.

1. M05 ; M kodu çıkışı
2. S21 ; S kodu çıkışı
3. G04 X10.0 ; Aynı yerde kalma
4. G10 P01 X10 Z20 R10.0 ; takım ucu radyus kompanzasyonu değer ayarı
5. G98 ; Yalnızca G kodu
6. X0 ; Hareket mesafesi sıfırdır.

1'den 6'ya kadar olan komutlar hareketsizdir.

- Ofset modunda tanımlanan takım hareketi olmayan bir blok

Ofset modunda takım hareketi olmayan tek bir bloğa komut verildiğinde, vektör ve takım ucu radyus merkezi yolu, blok komutu verilmemiş olanlarla aynıdır. Bu blok, tek blok durdurma noktasında yürütülür.

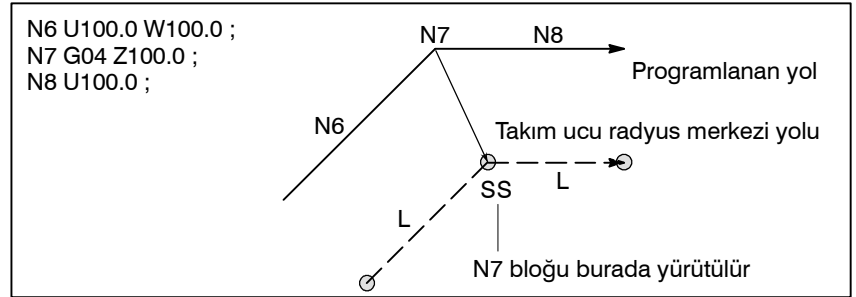

Bununla birlikte hareket mesafesi sıfır olduğunda bloğa teker teker komut verilse bile takım hareketi, sonradan tanımlanacak olan takım hareketinin komutu bir bloktan fazlası için verilmediğindeki durumla aynı hale gelir.

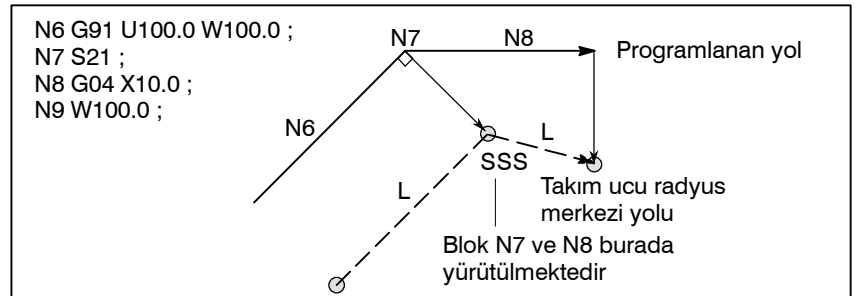

- **Köşe hareketi**

Bir bloğun sonunda iki veya daha fazla vektör üretildiğinde, takım bir vektörden diğerine doğrusal olarak hareket eder. Bu hareket köşe hareketi olarak adlandırılır.

Bu vektörler yaklaşık olarak birbirleriyle uyuşuyorsa, köşe hareketi gerçekleşmez ve sonraki vektör göz ardı edilir.

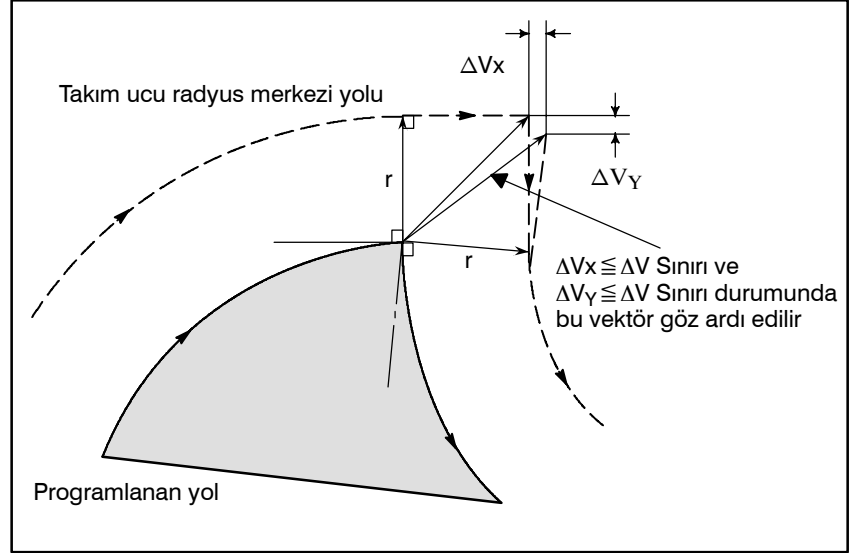

$\Delta V_x \leq \Delta V_{\text{limit}}$ ve $\Delta V_y \leq \Delta V_{\text{limit}}$ durumunda sonraki vektör göz ardı edilir. Δ , parametreyle (No. 5010) önceden ayarlanır.

Bu vektörler uyuşmuyorsa, köşeyi geri döndürmek için bir hareket oluşturulur. Bu hareket sonraki bloğa aittir.

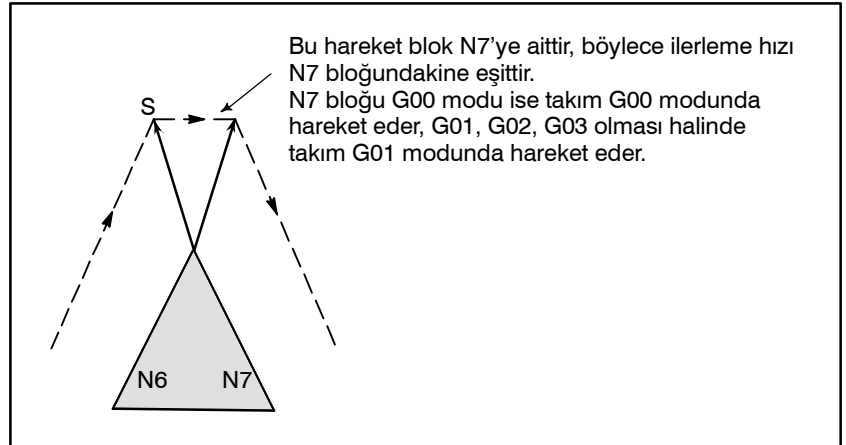

- **Manüel çalışmanın kesilmesi**

Takım ucu radyus kompanzasyonu sırasında manüel çalışma için III-3.5 Bölümüne başvurunuz, “Manüel Mutlak ON (AÇIK) ve OFF (KAPALI)”

14.3.4 Ofset Modu İptalinde Takım Hareketi

Açıklamalar

- İç köşe etrafında takım hareketi ($180^\circ \cong \alpha$)

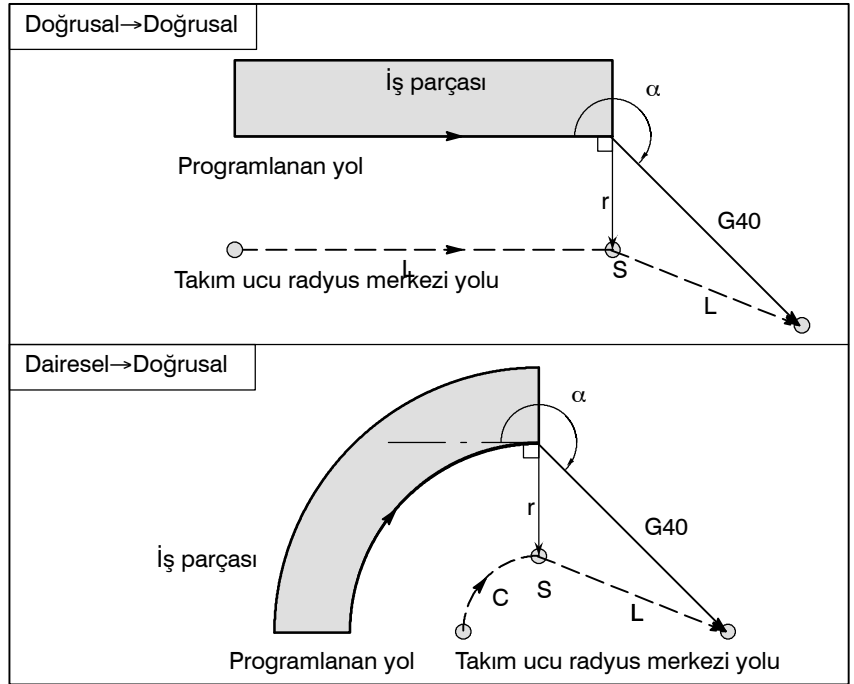

- Bir geniş açıda bir köşenin dışı etrafındaki takım hareketi ($90^\circ \cong \alpha < 180^\circ$)

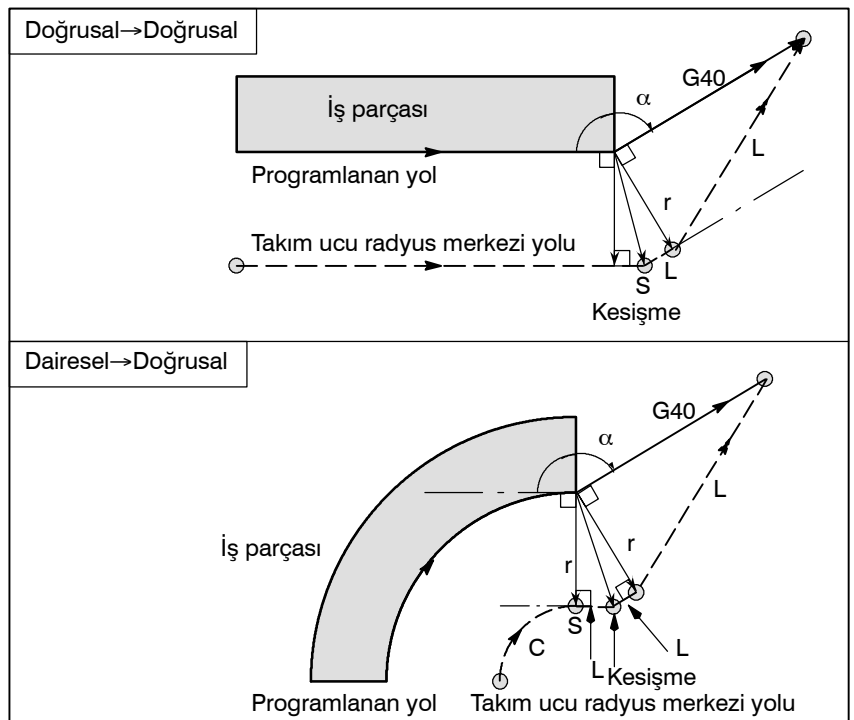

- Bir dar açıda bir köşenin dışı etrafındaki takım hareketi ($\alpha < 90^\circ$)

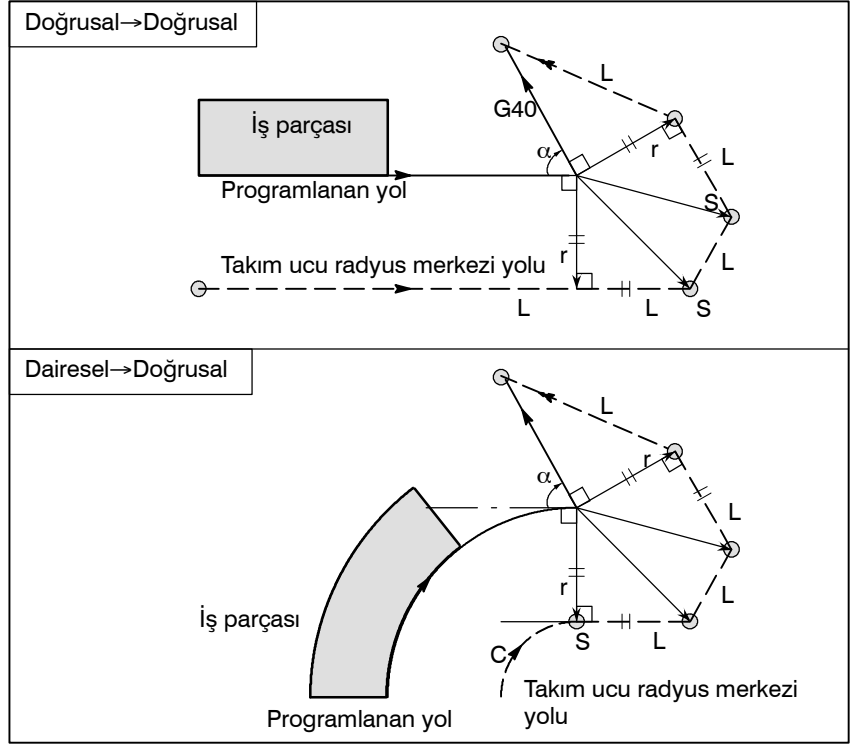

- 1 dereceden daha az bir dar açıda dış doğrusal→doğrusal etrafındaki takım hareketi ($\alpha < 1^\circ$)

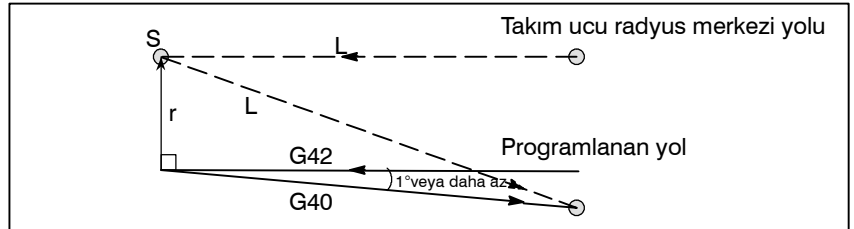

- Ofset iptaliyle birlikte tanımlanan takım hareketi olmadan bir blok

Takım hareketi olmayan bir blok, ofset iptaliyle birlikte yönetildiğinde, uzunluğu ofset değerine eşit olan bir vektör, önceki bloktaki takım hareketine doğru oluşturulur, vektör sonraki hareket komutunda iptal edilir.

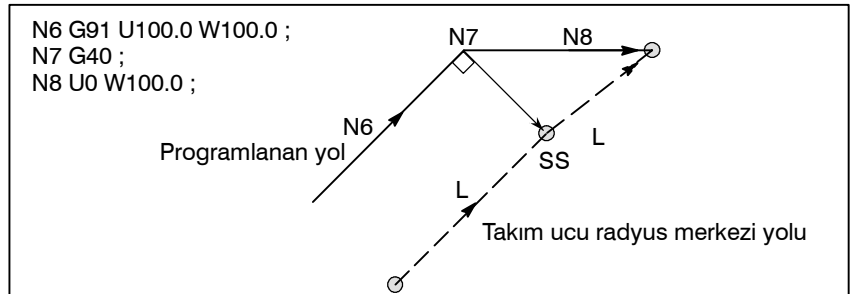

- **G40 ve I_K_ içeren blok**

- Önceki blok G41 veya G42 içerir

G41 veya G42 bloğu, G40 ve I_, K_'in tanımlandığı bir bloğun önündeyse sistem yolun, eski blok tarafından belirlenen uç konumdan (I,K) tarafından belirlenen bir vektöre yol olarak programlandığını varsayar. Eski bloktaki kompanzasyon yönü korunur.

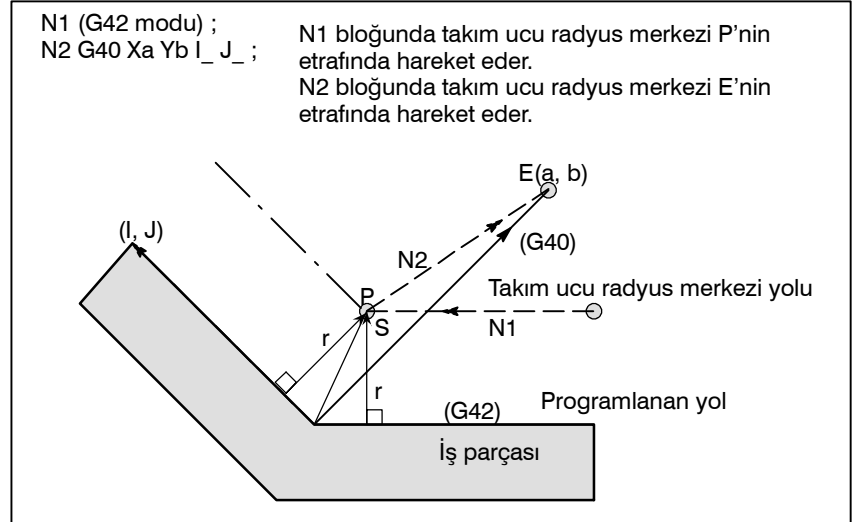

Bu durumda, iç veya dış parça işleminin tanımlanmış olmasına bakılmaksızın CNC'de takım yolu kesişmesi olacağına dikkat ediniz

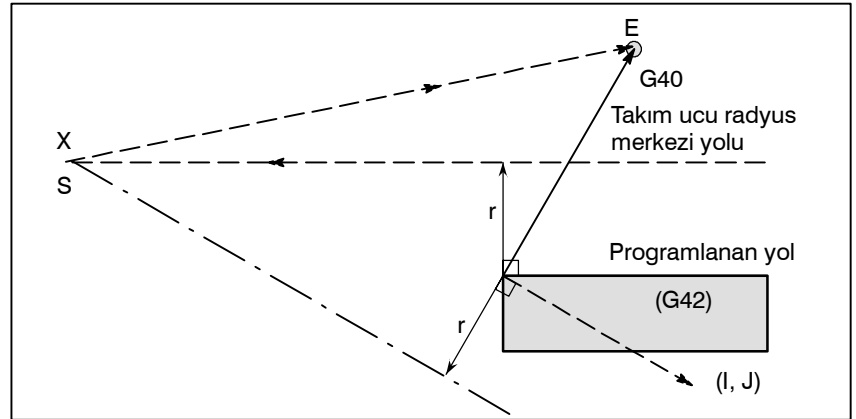

Kesişme elde edilemediğinde takım, önceki bloğun sonunda önceki bloğa göre normal konumuna gelir.

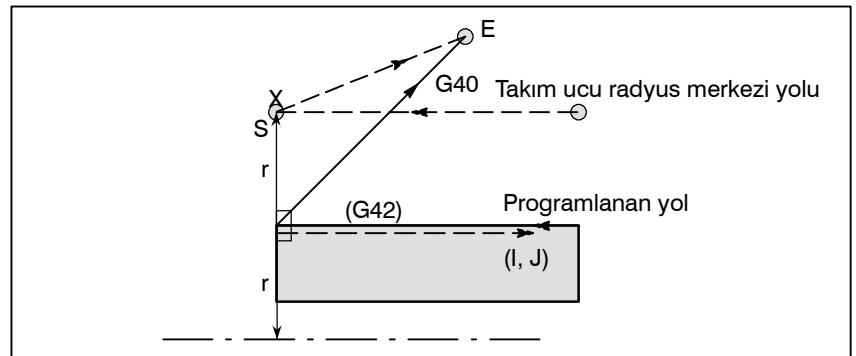

14.3.5 Çakışma Kontrolü

Takım fazla kesme durumu çakışma olarak adlandırılır. Çakışma kontrolü fonksiyonu, takım fazla kesmesini önceden kontrol eder. Bununla birlikte tüm çakışma bu fonksiyonla kontrol edilemez. Aşırı kesme oluşmasa bile çakışma kontrolü gerçekleştirilir.

Açıklamalar

- Çakışma saptama kriteri

(1) Takım ucu radyus yolunun yönü, programlanan yolunkinden farklıdır (bu yollar arasında 90 dereceden 270 dereceye kadar).

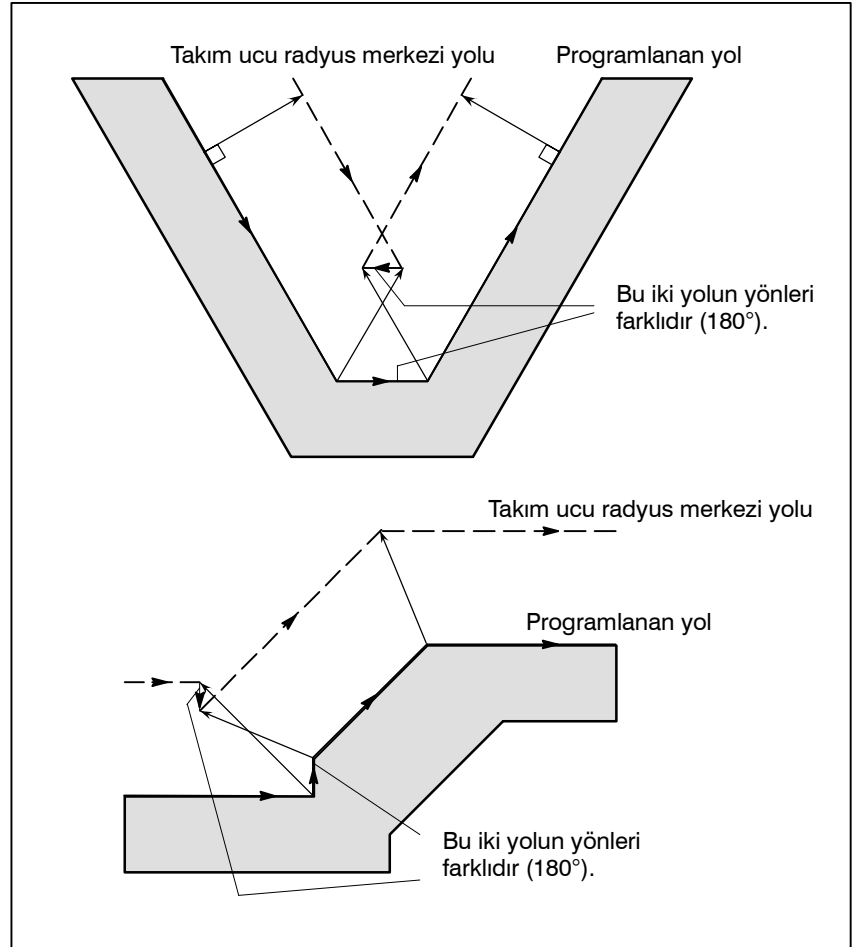

- (2) Koşul (1)'e ek olarak, takım ucu radyus merkezi yolundaki başlama noktası ve bitim noktası arasındaki açı, dairesel parça işlemedeki programlanan yolda bulunan başlama noktası ve bitim noktası arasındakinden oldukça farklıdır (180 dereceden fazla).

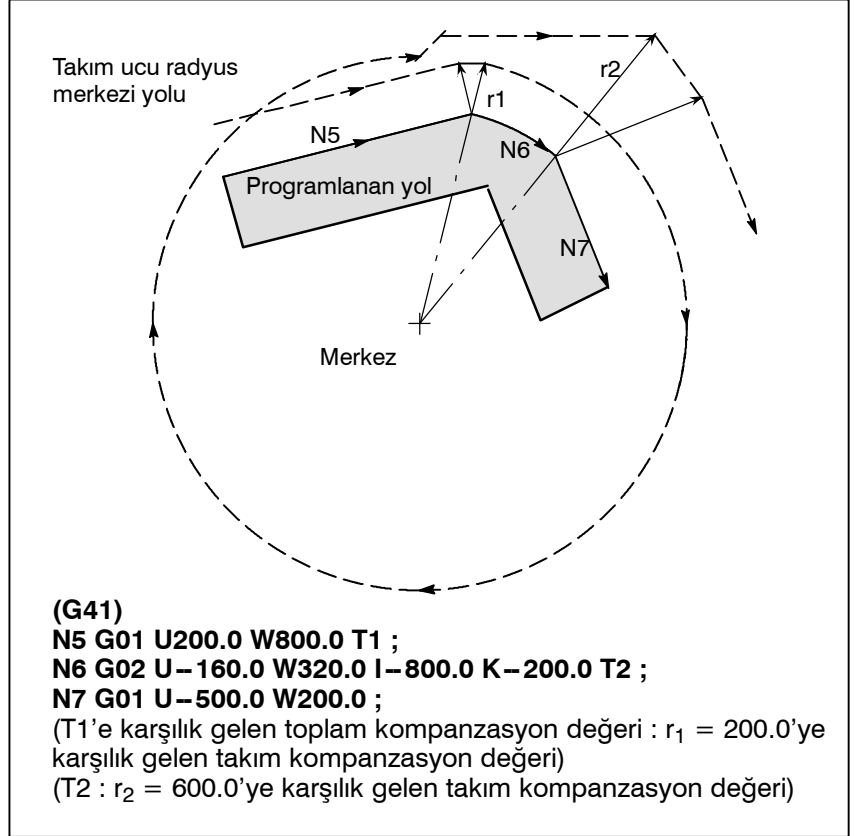

Yukarıdaki örnekte N6 bloğundaki yay bir çeyrek daireye yerleştirilir. Ancak takım ucu radyus kompanzasyonundan sonra yay dört çeyrek daireye yerleştirilir.

● **Çakışmanın önceden düzeltilmesi**

(1) Çakışmaya neden olan vektörün kaldırılması

Takım ucu radyus kompanzasyonu, A, B ve C blokları için gerçekleştirilir ve A ve B blokları arasındaki V_1, V_2, V_3 ve V_4 vektörleri ve B ve C arasındaki V_5, V_6, V_7 ve V_8 vektörleri oluşturulur, en yakındaki vektörler ilk olarak kontrol edilir. Çakışma oluşursa, göz ardı edilirler. Ancak çakışmaya bağlı olarak göz ardı edilecek vektörler köşedeki son vektörlerse, göz ardı edilemezler.

V_4 ve V_5 vektörleri arasında kontrol

Çakışma— V_4 ve V_5 göz ardı edilir.

V_3 ve V_6 arasında kontrol

Çakışma— V_3 ve V_6 göz ardı edilir

V_2 ve V_7 arasında kontrol

Çakışma— V_2 ve V_7 göz ardı edilir

V_1 ve V_8 arasında kontrol

Çakışma— V_1 ve V_8 göz ardı edilemez

Kontrol sırasında çakışmasız bir vektör saptanırsa, sonraki vektörler kontrol edilmez. Blok B bir dairesel hareket ise ve vektörler engellenirse, doğrusal bir hareket oluşturulur.

(Örnek 1) Takım V_1 'den V_8 'e doğrusal olarak hareket eder

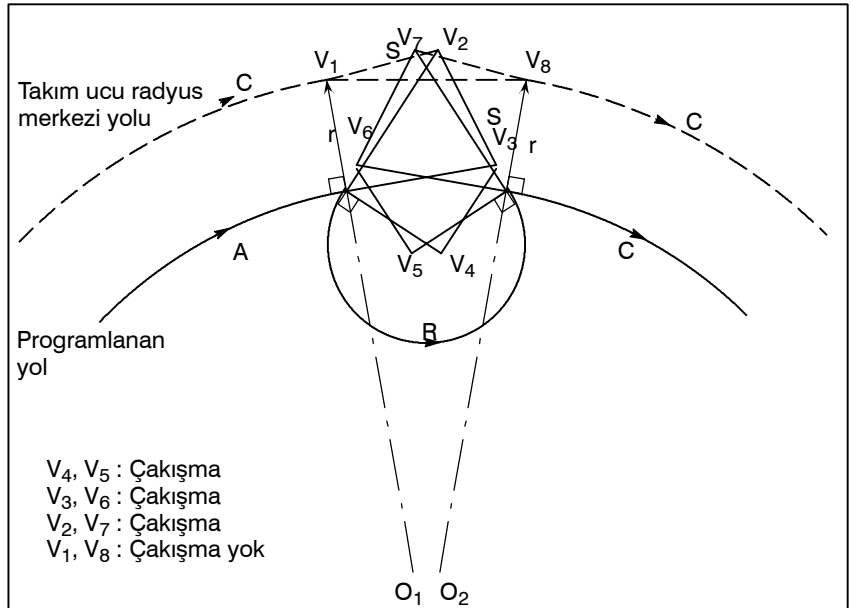

(Örnek 2) Takım V_1, V_2, V_7 'den V_8 'e doğrusal olarak hareket eder

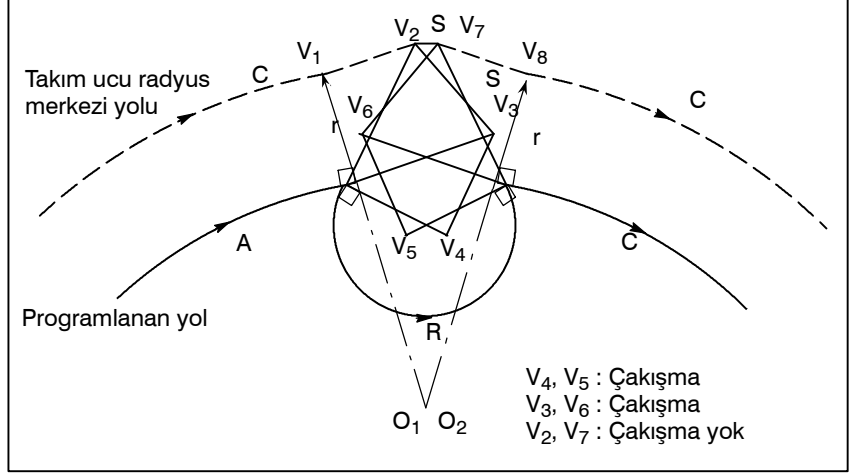

(2) Düzeltmeden (1) sonra çakışma oluşursa, takım bir alarmla birlikte durur.

Düzeltmeden (1) sonra çakışma oluşursa ve kontrolün başlangıcından itibaren vektörlerin yalnızca bir çifti mevcutsa ve vektörler engelleniyorsa, P/S alarm (No.41) görüntülenir ve takım önceki bloğun yürütülmesinden sonra hemen durur. Blok tekli blok çalışmasıyla yürütülüyorsa, takım bloğun sonunda durdurulur.

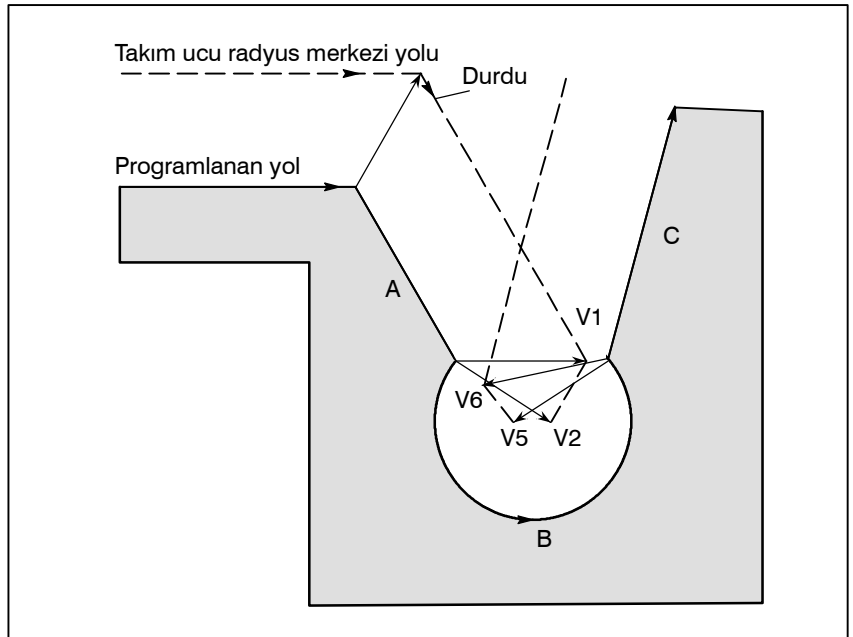

Çakışma nedeniyle V_2 ve V_5 vektörlerinin göz ardı edilmesinden sonra V_1 ve V_6 vektörleri arasında ayrıca çakışma oluşur. Alarm görüntülenir ve takım durdurulur.

- Gerçek çakışma oluşmamasına rağmen çakışma varsayıldığı da

(1) Takım ucu radyus kompanzasyonu değerinden daha küçük olan düşme

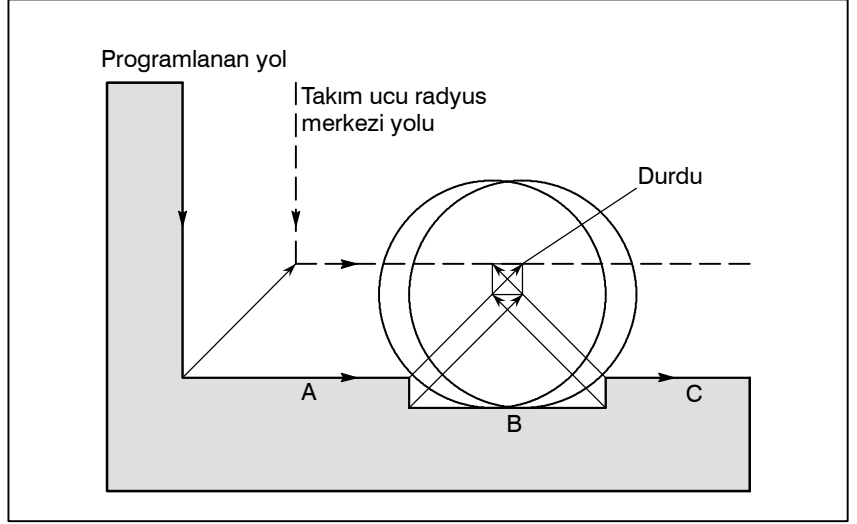

Gerçek çakışma yoktur, ancak blok B'de programlanan yön, takım ucu radyus kompanzasyonundan sonra olan yolunkinin karşısındadır, takım durur ve bir P/S alarmı (No. 041) görüntülenir.

(2) Takım ucu radyus kompanzasyonu değerinden daha küçük olan oluk

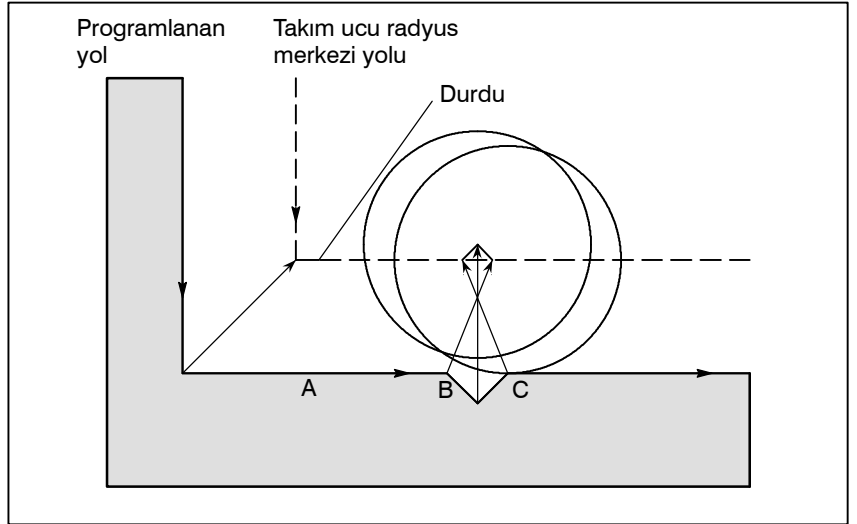

(1) gibi, blok B'de yön tersinedir.

14.3.6

Takım Ucu Radyus Kompanzasyonu ile Fazla Kesme

Açıklamalar

- **Takım ucu radyusundan daha küçük bir yarıçapta iç köşeyi parça işleme**

Köşenin radyusu freze çakısı radyusundan daha küçük olduğunda freze çakısının iç ofseti fazla kesmeye neden olacağından bir alarm görüntülenir ve CNC bloğun başlangıcında durur. Tek blok işleminde, blok yürütmeden sonra takım durdurulacağından fazla kesme oluşur.

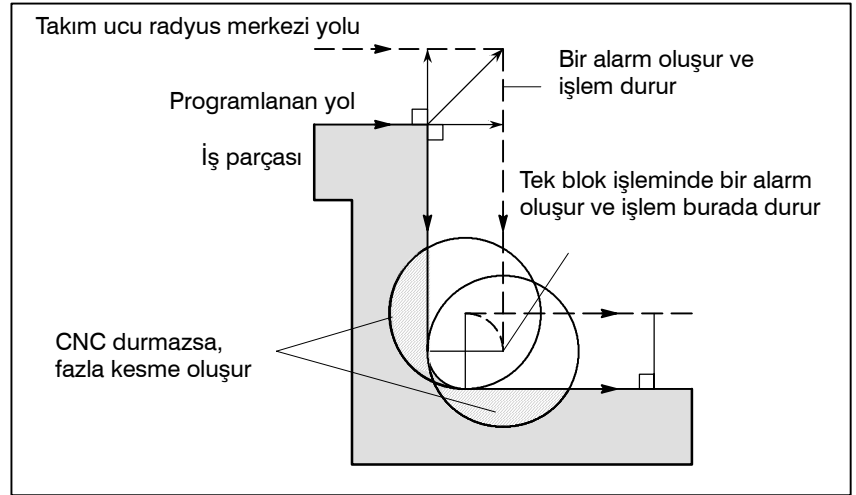

- **Takım ucu radyusundan daha küçük bir oluğu parça işleme**

Takım ucu radyus kompanzasyonu, takım merkezinin yolunu programlanan yönün tersinde hareket etmeye zorladığından fazla kesme oluşur. Bu durumda, bir alarm görüntülenir ve CNC bloğun başlangıcında durur.

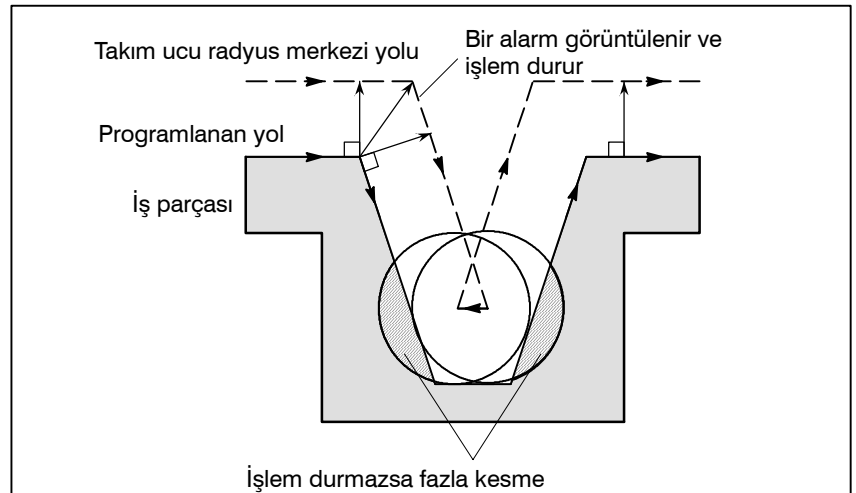

- **Takım ucu radyusundan daha küçük bir yongayı parça işleme**

Yonganın parça işleme, takım ucu radyusundan daha küçük bir adımı içeren bir program durumunda dairesel parça işleme tarafından yönetildiğinde, olağan ofsetli takımın merkez yolu, programlanan yönün tersi haline gelir. Bu durumda birinci vektör göz ardı edilir ve takım doğrusal olarak ikinci vektör konumuna hareket eder. Tek blok işlemi bu noktada durdurulur. Parça işleme tek blok modunda değilse, çevrim işlemi devam ettirilir. Yonga doğrusal ise, alarm oluşmaz ve doğru şekilde kesilir. Bununla birlikte kesilmemiş parça kalacaktır.

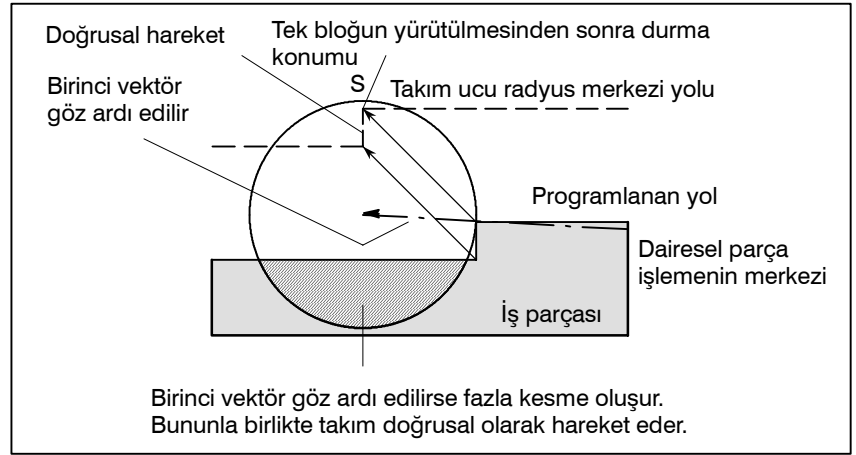

14.3.7 Pah Kırma ve Köşe Yaylarında Düzeltme

Pah kırma veya köşe yaylarında, takım ucu radyus kompanzasyonu yalnızca köşede rasgele bir kesişme olduğunda yapılır.

Ofset iptali modunda, bir başlangıç bloğu veya ofset yönü değiştirilirken, kompanzasyon yapılamaz, bir P/S alarmı (No. 39) görüntülenir ve takım durdurulur.

Dahili pah kırmada veya dahili köşe yaylarında, pah kırma değeri veya köşe yayı değeri takım ucu radyus değerinden küçükse, aşırı kesme olacağından takım bir P/S alarmıyla (No.39) durdurulur.

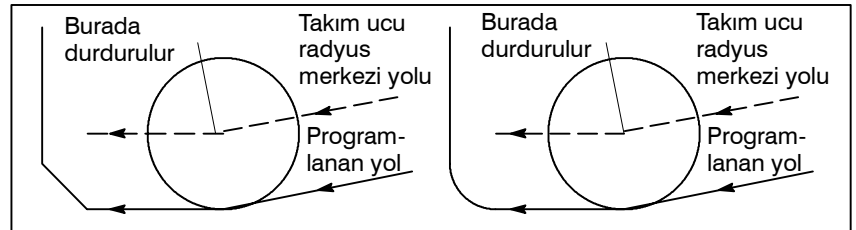

Takım ucu radyus kompanzasyonu hatası hesaplanarak üretilen P/S alarmının (No.52, 54) oluşmaması için, köşeden önce ve sonra programlanan yolun geçerli eğilim açısı 1 derece veya daha azdır.

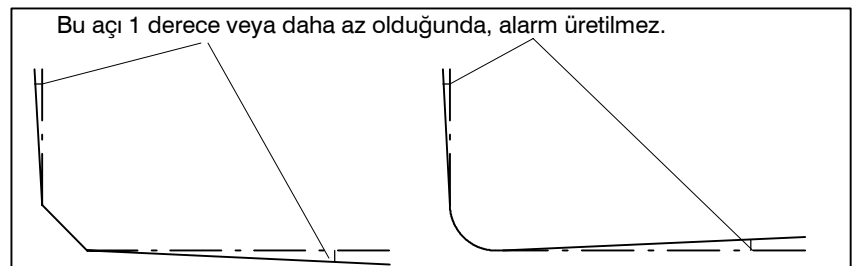

- Parça işleme alanı kaldığında veya bir alarm üretildiğinde

Aşağıdaki örnekte, yeterince kesilemeyen bir parça işleme alanı gösterilmiştir.

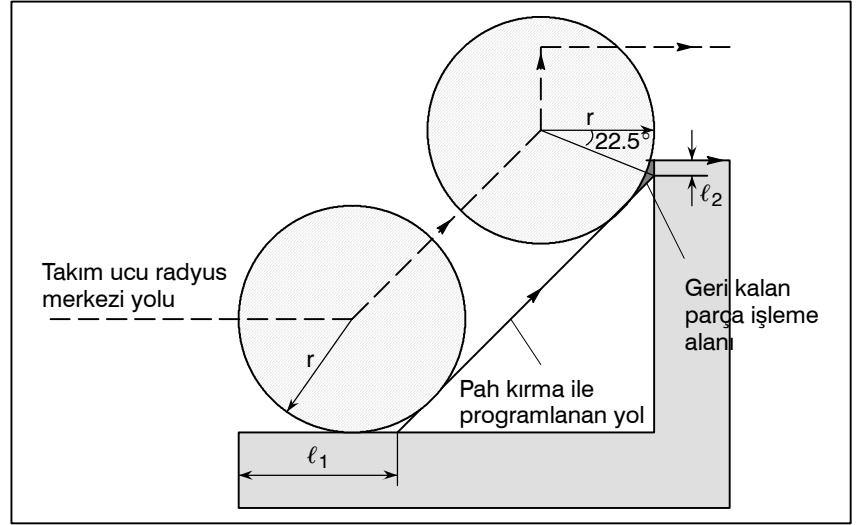

Dahili pah kırmada, programlanan yolun pah kırmanın parçası olmayan bölümü (yukarıdaki şekilde l_1 veya l_2) aşağıdaki aralık içindeyse, yetersiz kesme olur.

$$0 \leq l_1 \text{ veya } l_2 < r \cdot \tan 22.5^\circ \quad (r : \text{takım ucu radyusu})$$

Geri kalan parça işleme alanının büyütülmüş görünümü

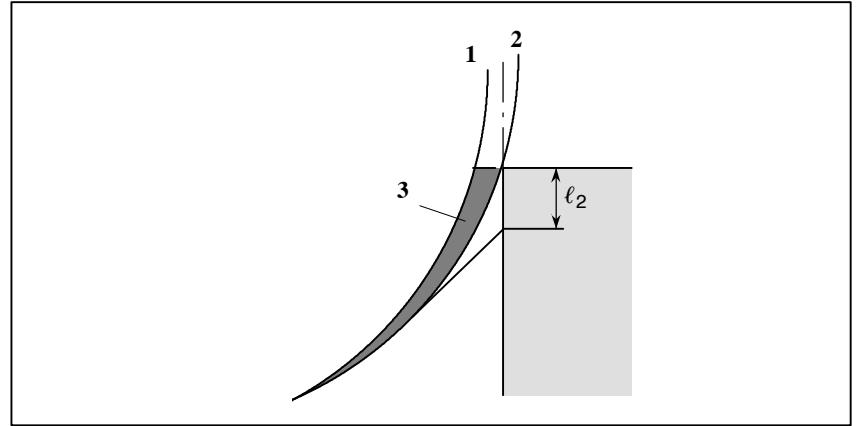

Yukarıdaki şekilde takım 2'de konumlandırılmalıysa da, takım 1'de konumlandırılır (takım ucu L çizgisine teğet geçer).

Böylece, alan 3 için makine işlemi yapılmaz.

P/S alarmı No.52 veya 55 aşağıdaki durumlarda görüntülenir:

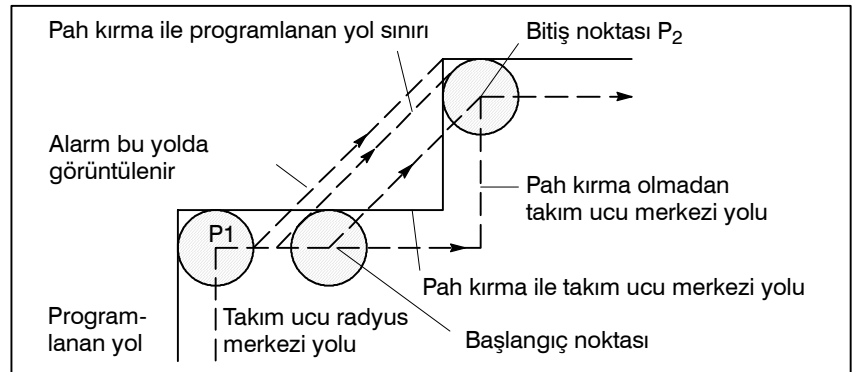

Bir ofset ile dış pah kırmada, programlanan yola bir sınır uygulanır. Pah kırma sırasında yol, pah kırma olmadan kesişme noktaları P_1 veya P_2 ile çakışır, bu nedenle dış pah kırma sınırlanır. Yukarıdaki şekilde, pah kırma ile takım merkez yolunun bitiş noktası, pah kırma olmadan sonraki blokun kesişme noktasıyla (P_2) çakışır. Pah kırma değeri belirtilen sınır değerinden daha fazlaysa, P/S alarmı No. 52 veya 55 görüntülenir.

14.3.8 MDI'dan Giriş Komutu

MDI'dan giriş komutları için takım ucu radyus kompanzasyonu gerçekleştirilmez.

Bununla birlikte, mutlak komutları kullanan otomatik işlem tek blok fonksiyonu tarafından geçici olarak durdurulduğunda MDI işlemi gerçekleştirilir, sonra otomatik işlem yeniden başlar, takım yolu aşağıdaki gibidir:

Bu durumda sonraki bloğun başlama konumundaki vektörler dönüştürülür ve diğer vektörler sonraki iki blok tarafından oluşturulurlar. Bu nedenle, sonraki bloktan bir tane olmak üzere takım ucu radyus kompanzasyonu dikkatli şekilde gerçekleştirilir.

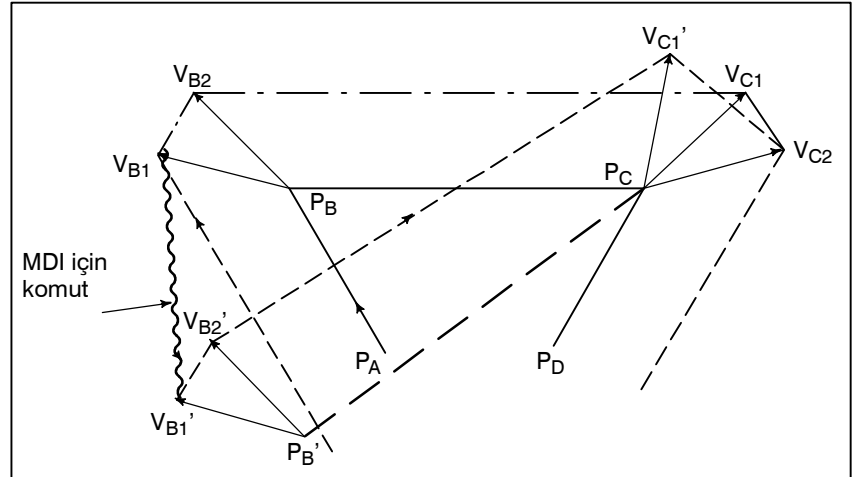

P_A , P_B ve P_C konumu bir mutlak komutta programlandığında, P_A 'dan P_B 'ye blok yürütüldükten sonra takım tek blok fonksiyonuyla durdurulur ve takım MDI işlemiyle hareket ettirilir. V_{B1} ve V_{B2} vektörleri, V_{B1}' ve V_{B2}' 'ye dönüştürülür ve ofset vektörleri V_{C1} ve V_{C2} için $P_B - P_C$ ve $P_C - P_D$ arasında yeniden hesaplanır.

Bununla birlikte V_{B2} vektörü tekrar hesaplanmadığından kompanzasyon P_C konumundan dikkatli bir şekilde gerçekleştirilir.

14.3.9

Ofset Çalışmaları için Genel Önlemler

- Ofset değerini değiştirme

Genel olarak ofset değeri iptal modunda veya takımlar değiştirildiğinde değiştirilir. Ofset değeri ofset modunda değiştirilirse, bloğun bitim noktasındaki vektör yeni ofset değeri için hesaplanır.

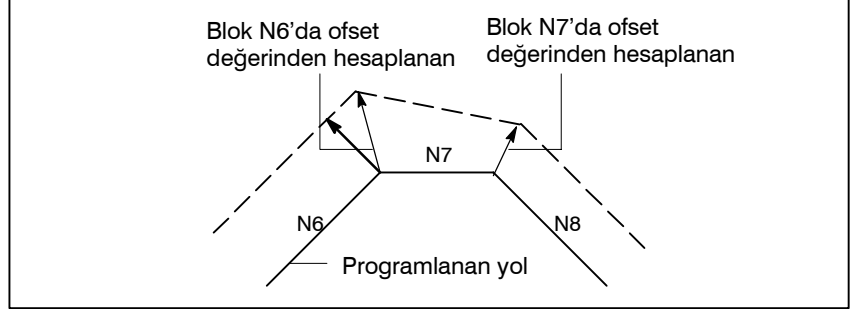

Bazı vektörler, N6 ve N7 blokları arasında oluşturulduğunda, mevcut blokların bitim noktasındaki vektör, blok N6'nın ofset değeri kullanılarak hesaplanır.

- Ofset miktarı ve takım ucu merkezi yolunun kutupsallığı

Negatif ofset değeri belirtildiğinde program, işlem sayfasında G42 ile G41 veya G41 ile G42'nin değiştirilmesiyle oluşturulan şekil için yürütülür. Bir iç profilli parça işleme takımı oluşan profilli parça işlemeye tabi tutacaktır ve dış profilli parça işleme takımı iç profilli parça işleme tabi tutacaktır.

Aşağıda bir örnek gösterilmiştir. Genel olarak, CNC parça işlemesi, pozitif ofset değeri varsayılarak programlanır. Bir program 1'de gösterildiği gibi bir takım yolu belirtildiğinde, negatif bir ofset tanımlanmışsa takım 2'de gösterildiği gibi hareket edecektir. Ofset değerinin işareti korunduğunda 2'deki takım 1'de gösterildiği gibi hareket edecektir.

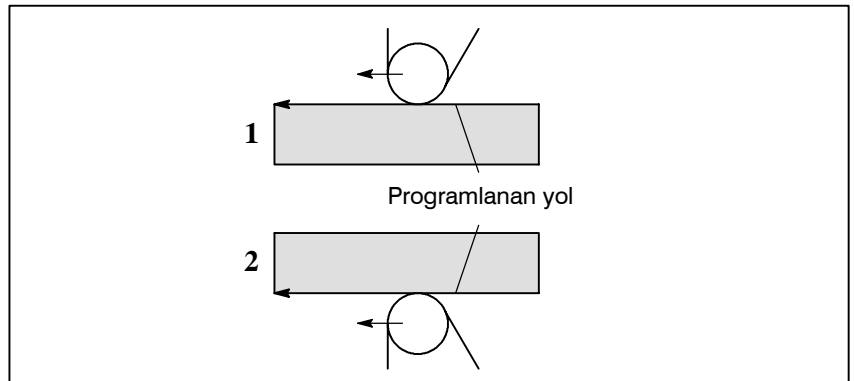

UYARI

Ofset değerinin işareti korunduğunda, takım ucunun ofset vektörü korunur, fakat hayali takım ucu yönü değişmez. Bu nedenle, hayali takım ucunun başlama noktasıyla buluşması parça işlemeye başlandığında ofset değerinin işaretini tersine çevirmeyiniz.

14.3.10

Takım Ucu Radyus Kompanzasyon Modunda G53, G28, G30 ve G31 Komutları

- G53 komutu, takım ucu radyus kompanzasyon modunda yürütüldüğünde, sonraki taşıma komutu tarafından otomatik olarak eski haline getirilen takım ucu radyus kompanzasyon vektörü, konumlanmadan önce otomatik olarak iptal edilir. Parametre No. 5003'ün (CCN) 2 biti 0 olarak ayarlandığında takım ucu radyus kompanzasyon vektörünü eski haline getirme biçimi FS16 tipidir veya bit 1 olarak ayarlandığında FS15 tipidir.
- G28 veya G30 komutu, takım ucu radyus kompanzasyon modunda yürütüldüğünde, sonraki taşıma komutu tarafından otomatik olarak eski haline getirilen takım ucu radyus kompanzasyon vektörü, otomatik referans noktasına dönüşünden önce otomatik olarak iptal edilir. Parametre No. 5003'ün (CCN) 2 biti 1 olarak ayarlandığında takım ucu radyus kompanzasyon vektörünü iptal etmek ve eski haline getirmek için zamanlama ve biçim FS15 tipidir veya bit 0 olarak ayarlandığında FS16 tipidir.

Açıklamalar

- takım ucu radyus kompanzasyon modunda G53 komutu

Bir G53 komutu takım ucu radyus kompanzasyon modunda yürütüldüğünde, önceki bloğun sonunda takımın hareket ettiği yöne dikey olarak ofsete eşit uzunluğa sahip bir vektör oluşturulur. Takım G53 komutuna göre belirlenen konuma hareket ettiğinde ofset vektörü iptal edilir. Takım sonraki komuta göre hareket ettiğinde ofset vektörü otomatik olarak eski haline getirilir.

Parametre No.. 5003'ün (CCN) 2 biti 0 olarak ayarlandığında takım ucu radyus kompanzasyon vektörünü eski haline getirme biçimi başlatma tipidir veya bit 1 olarak ayarlandığında kesişme vektörü (FS15 tipi) tipidir.

- Ofset modunda G53 komutu

- Parametre No. 5003'ün (CCN) 2 biti 0 olarak ayarlandığında

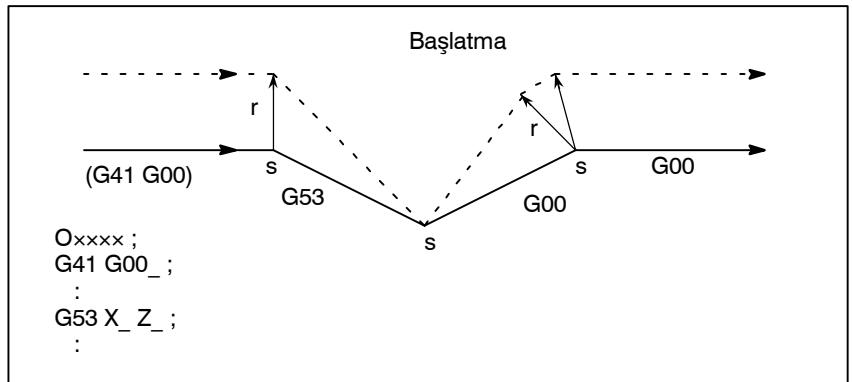

- Parametre No. 5003'ün (CCN) 2 biti 1 olarak ayarlandığında

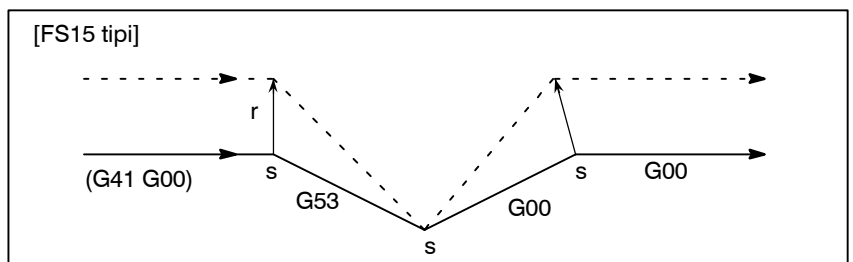

- Ofset modunda eklemeli G53 komutu

- Parametre No. 5003'ün (CCN) 2 biti 0 olarak ayarlandığında

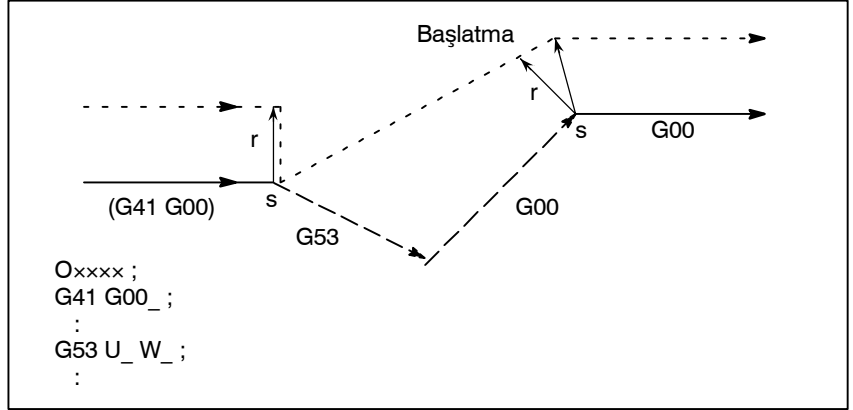

- Parametre No. 5003'ün (CCN) 2 biti 1 olarak ayarlandığında

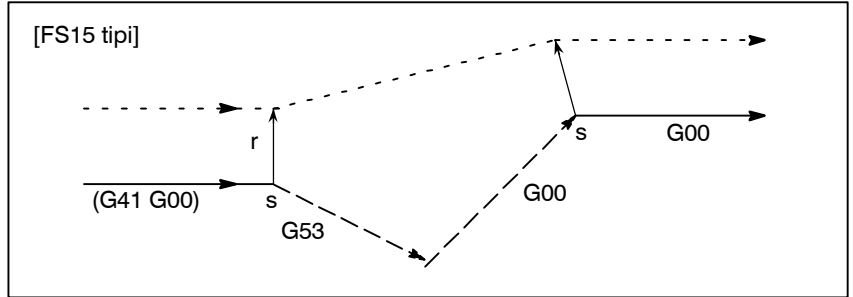

- Ofset modunda hareket belirtmeyen G53 komutu

- Parametre No. 5003'ün (CCN) 2 biti 0 olarak ayarlandığında

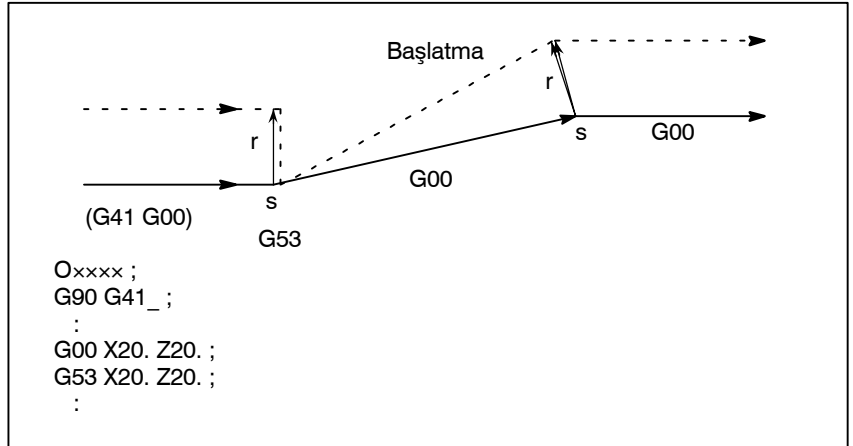

- Parametre No. 5003'ün (CCN) 2 biti 1 olarak ayarlandığında

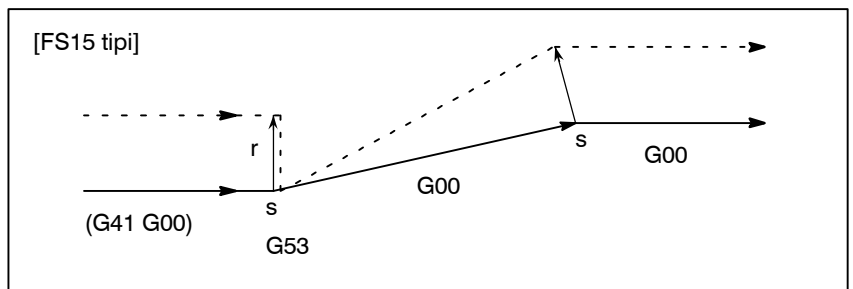

UYARI

1 Bir G53 komutu takım ucu radyus kompanzasyon modunda yürütüldüğünde, tüm eksenler makine kilidi uygulandığında, konumlandırma makine kilidinin uygulandığı bu eksenler için gerçekleştirilmez ve ofset vektörü iptal edilmez. Parametre No. 5003'ün (CCN) 2 biti 0 olarak ayarlandığında veya eksen başına makine kilidi uygulandığında ofset vektörü iptal edilir.

Örnek 1)

Parametre No. 5003'ün (CCN) 2 biti 0 olarak ayarlandığında veya tüm eksen makine kilidi uygulandığında

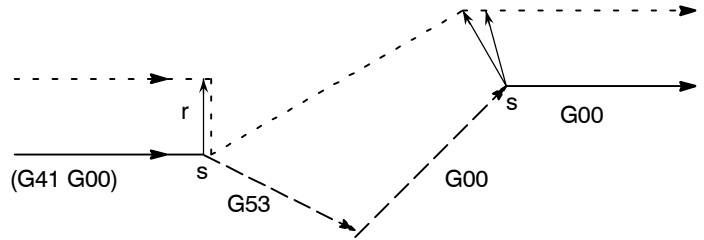
**Örnek 2)**

Parametre No. 5003'ün (CCN) 2 biti 1 olarak ayarlandığında veya tüm eksen makine kilidi uygulandığında

[FS15 tipi]

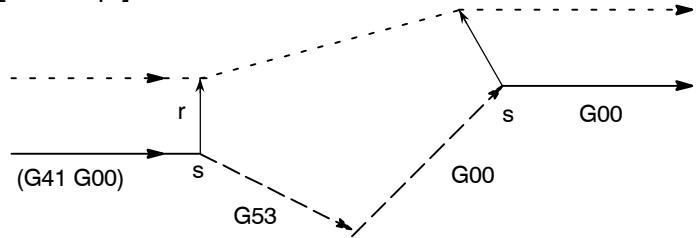
**Örnek 3)**

Parametre No. 5003'ün (CCN) 2 biti 1 olarak ayarlandığında veya eksen başına makine kilidi uygulandığında

[FS15 tipi]

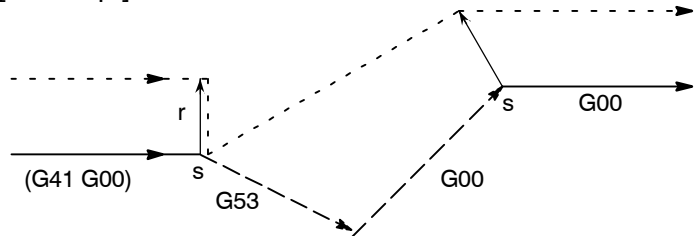

UYARI

2 Kompanzasyon eksenini takım ucu radyus kompanzasyon modundaki G53 komutunda belirtildiğinde, diğer kompanzasyon eksenlerinin vektörleri ayrıca iptal edilir. Parametre No. 5003'ün (CCN) 2 biti 1 olarak ayarlandığında bu ayrıca uygulanır (FS15 yalnızca belirtilen eksen için vektörü iptal eder. FS15 tipi iptalin bu noktada geçerli FS15 özelliğinden farklılığına dikkat ediniz.)

Örnek)

Parametre No. 5003'ün (CCN) 2 biti 0 olarak ayarlandığında

[FS15 tipi]

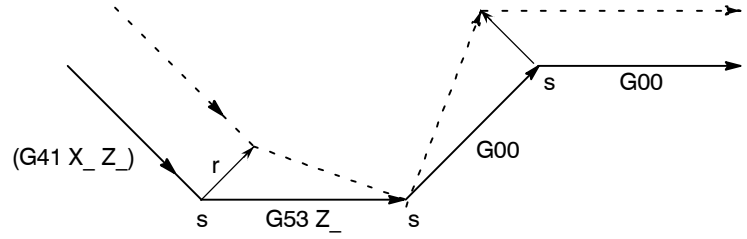

NOT

1 Takım ucu radyus kompanzasyonu düzlemine dahil olmayan bir eksen G53 komutunda tanımlanır, takımın hareket ettiği yöne dik bir vektör önceki bloğun sonunda oluşturulur ve takım hareket etmez. Ofset modu otomatik olarak sonraki bloktan sürdürülür (aynı şekilde iki veya daha fazla blok tanımlandığında hareket art arda yürütülmez).

Örnek)

Parametre No. 5003'ün (CCN) 2 biti 0 olarak ayarlandığında

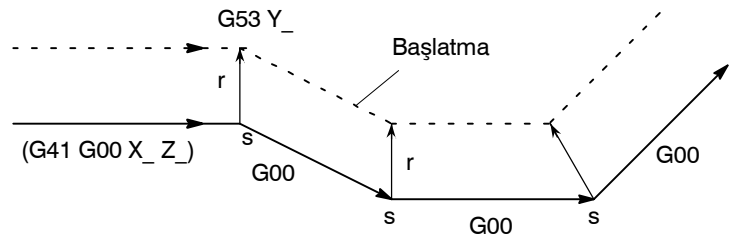

2 G53 komutu başlatma bloğu olarak tanımlandığında sonraki blok gerçekte başlatma bloğu olur. Parametre No. 5003'ün (CCN) 2 biti 1 olarak ayarlandığında sonraki blok bir kesişme vektörü oluşturur.

Örnek)

Parametre No. 5003'ün (CCN) 2 biti 0 olarak ayarlandığında

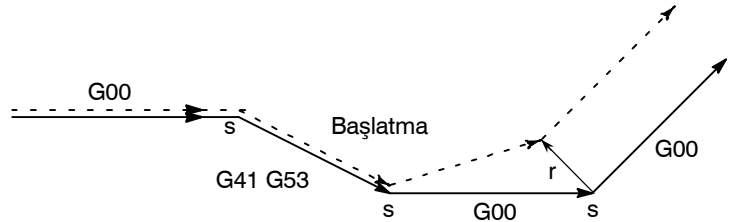

- **Takım ucu radyus kompanzasyon modunda G28, G30 komutları**

G28 veya G30 komutu takım ucu radyus kompanzasyon modunda yürütüldüğünde, parametre No. 5003'ün (CCN) 2 biti 1 olarak ayarlanırsa, komutta tanımlanan işlem FS15 biçimine göre gerçekleştirilir. Önceki bloğun sonunda bir kesişme vektörü oluşturulur ve ara konumda dik bir vektör oluşturulur. Takım ara konumdan referans konuma hareket ettiğinde ofset vektörü iptal edilir. Ofset vektörü, sonraki bloğa göre kesişme vektörü olarak eski haline geri getirilir.

- Ofset modunda G28 veya G30 komutu (gerçekleştirilen bir ara konum ve referans noktasının her ikisine hareketi olan)

- Parametre No. 5003'ün (CCN) 2 biti 0 olarak ayarlandığında

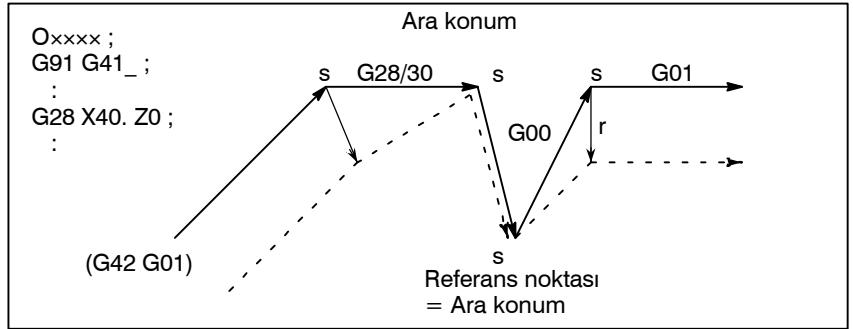

- Parametre No. 5003'ün (CCN) 2 biti 1 olarak ayarlandığında

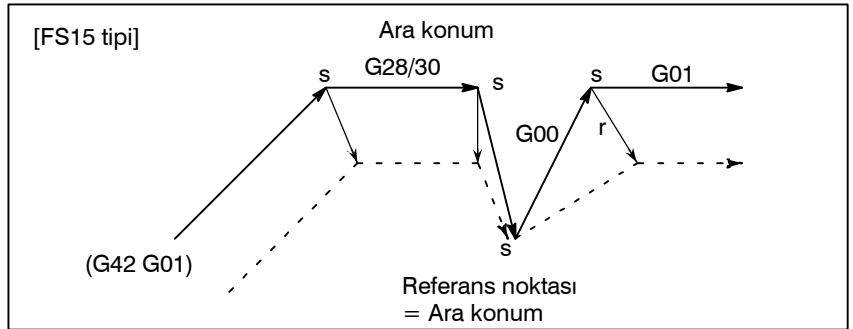

- Ofset modunda G28 veya G30 komutu (gerçekleştirilmeyen bir ara konuma hareketi olan)

- Parametre No. 5003'ün (CCN) 2 biti 0 olarak ayarlandığında

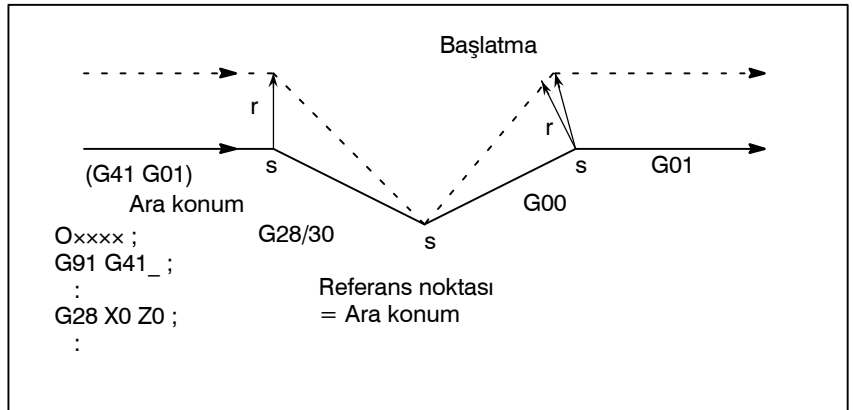

- Parametre No. 5003'ün (CCN) 2 biti 1 olarak ayarlandığında

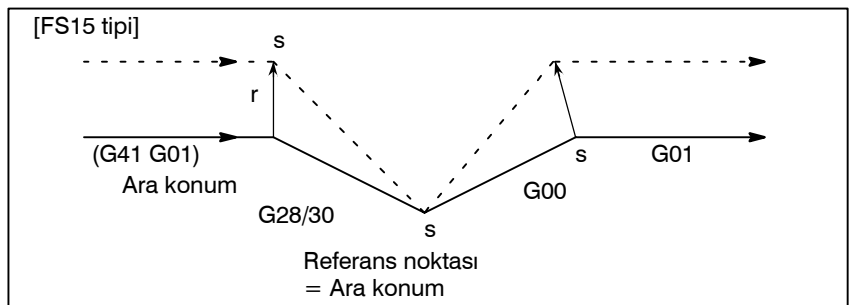

- Ofset modunda G28 veya G30 komutu (gerçekleştirilmeyen bir referans konuma hareketi olan)

- Parametre No. 5003'ün (CCN) 2 biti 0 olarak ayarlandığında

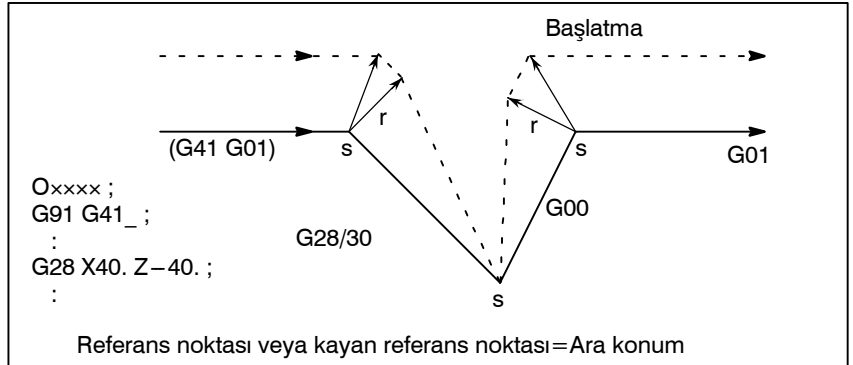

- Parametre No. 5003'ün (CCN) 2 biti 1 olarak ayarlandığında

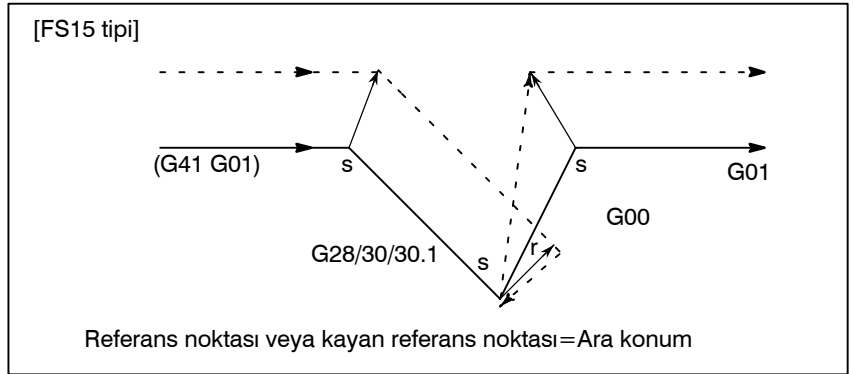

- Ofset modunda modunda G28 veya G30 komutu (hareketsiz)

- Parametre No. 5003'ün (CCN) 2 biti 0 olarak ayarlandığında

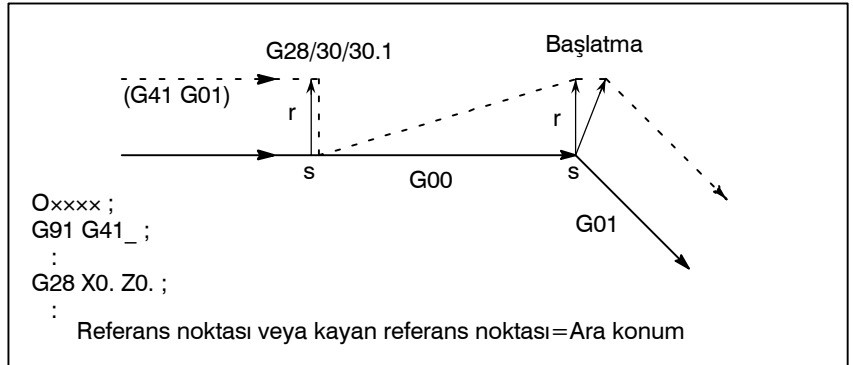

- Parametre No. 5003'ün (CCN) 2 biti 1 olarak ayarlandığında

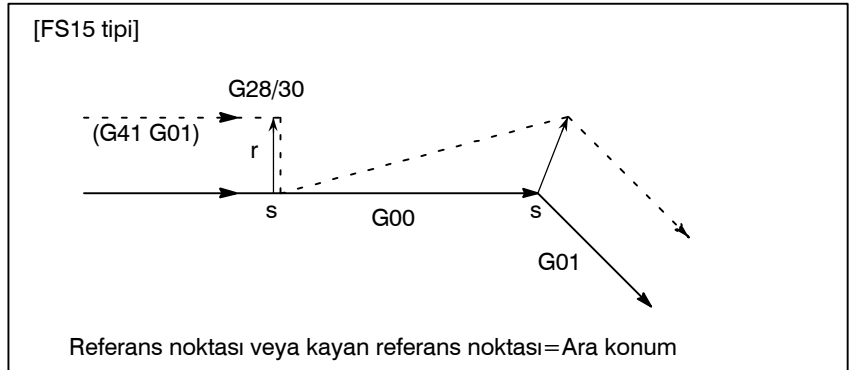

UYARI

- 1 G28 veya G30 komutu yürütüldüğünde, tüm eksen makine kilidi uygulandığında, takımın hareket ettiği yöne dik bir vektör ara konumda oluşturulur. Bu durumda takım referans konuma hareket etmez ve ofset vektörü iptal edilmez. Parametre No. 5003'ün (CCN) 2 biti 0 olarak ayarlandığında veya eksen başına makine kilidi uygulandığında ofset vektörü iptal edilir.

Örnek 1)

Parametre No. 5003'ün (CCN) 2 biti 1 olarak ayarlandığında.

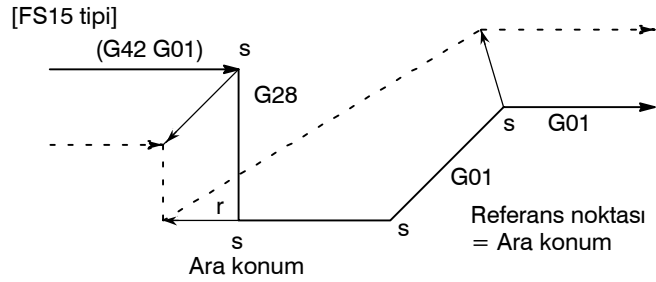
**Örnek 2)**

Parametre No. 5003'ün (CCN) 2 biti 0 olarak ayarlandığında ve tüm eksen makine kilidi uygulandığında

[FS15 tipi]

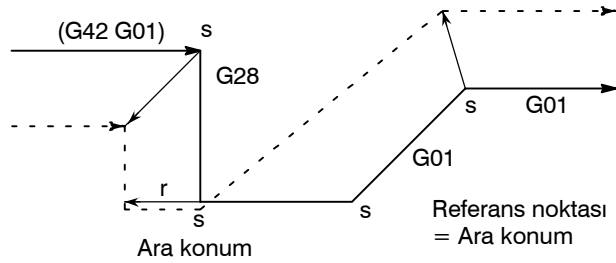

- 2 Bir kompanzasyon eksenini takım ucu radyus kompanzasyon modundaki G28 veya G30 komutunda belirtildiğinde, diğer kompanzasyon eksenlerinin vektörleri ayrıca iptal edilir. Parametre No. 5003'ün (CCN) 2 biti 1 olarak ayarlandığında bu ayrıca uygulanır (FS15 yalnızca belirtilen eksen için vektörü iptal eder. FS15 tipi iptalin bu noktada geçerli FS15 özelliğinden farklılığına dikkat ediniz.)

[FS15 tipi]

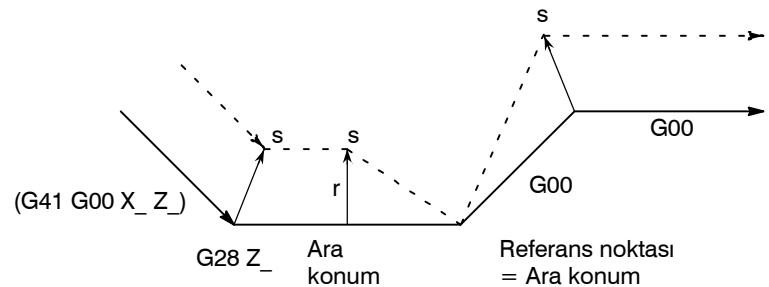

NOT

1 Takım ucu radyus kompanzasyonu düzlemine dahil olmayan bir eksen G28 veya G30 komutunda tanımlanır, takımın hareket ettiği yöne dik bir vektör önceki bloğun sonunda oluşturulur ve takım hareket etmez. Ofset modu otomatik olarak sonraki bloktan sürdürülür (aynı şekilde iki veya daha fazla blok tanımlandığında hareket art arda yürütülmez).

Örnek)

Parametre No. 5003'ün (CCN) 2 biti 1 olarak ayarlandığında.

[FS15 tipi]

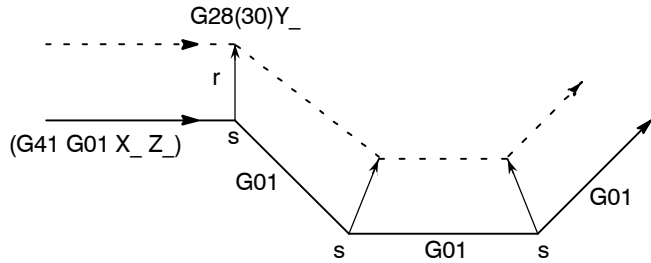

2 G28 veya G30 komutu başlatma bloğu olarak belirtildiğinde, takımın hareket ettiği yöne dik bir vektör ara konumda oluşturulur. Vektör daha sonra referans noktasında iptal edilir. Sonraki blok bir kesişme vektörü oluşturur.

Örnek 1)

Parametre No. 5003'ün (CCN) 2 biti 1 olarak ayarlandığında.

[FS15 tipi]

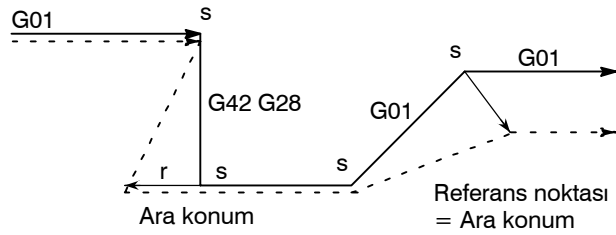

14.4 TAKIM KOMPANZASYON DEĞERLERİ, KOMPANZASYON DEĞERLERİNİN SAYISI VE PROGRAMDAN DEĞERLER GİRME (G10)

Takım kompanzasyon değerleri, takım geometri kompanzasyon değerlerini ve takım aşınma kompanzasyonunu içerir (Şekil. 14.4 (a)).

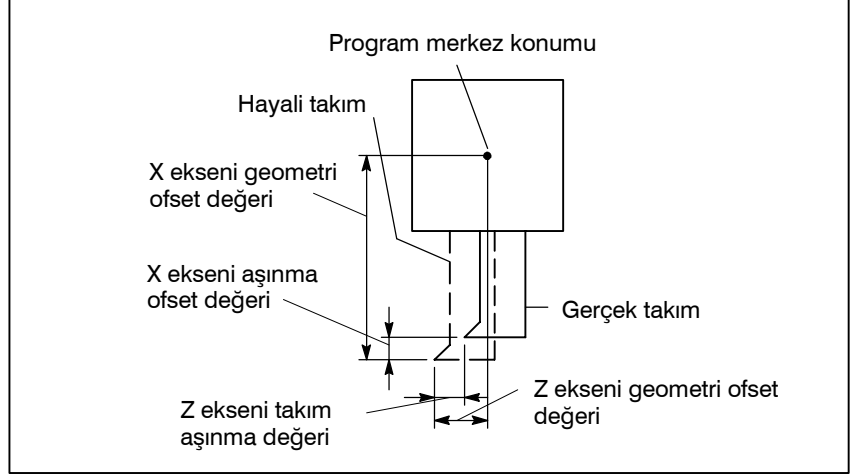

Şekil 14.4 (a) Takım aşınma ofsetinden takım geometri ofseti

Takım kompanzasyon değerleri, MDI panosundan veya bir programdan CNC belleğine girilebilir.

Bir takım kompanzasyon değeri, bir programdaki T adresinden sonra karşılık gelen kod belirlendiğinde, CNC belleğinden seçilir. Değer, takım ofseti veya takım ucu radyus kompanzasyonu için kullanılır.

Ayrıntılar için II-14.1.2 alt bölümüne bakınız.

14.4.1 Takım Kompanzasyonu ve Takım Kompanzasyonu Sayısı

- Takım kompanzasyon değerlerinin geçerli aralığı

Tablo 14.4.1, takım kompanzasyon değerlerinin geçerli giriş aralığını göstermektedir.

Tablo 14.4.1 Takım kompanzasyon değerlerinin geçerli aralığı

Eklemeli sistem	Takım kompanzasyon değeri	
	Metrik giriş (mm)	İnç giriş (inç)
IS-B	-999.999 – +999.999 mm arasında	-99.9999 – +99.9999 inç arasında

Maksimum takım aşınma kompanzasyonunda parametre No. 5013'ün ayarlanmasıyla değiştirilebilir.

- Takım kompanzasyon sayısı

Bellek 64 takım kompanzasyon değeri saklayabilir.

14.4.2 Takım Ofset Değerinin Değiştirilmesi (Programlanabilir Veri Girişi) (G10)

Ofset değerleri, aşağıdaki komut kullanılarak bir program tarafından girilebilir:

Biçim

G10 P_X_Z_R_Q_;

veya

G10 P_U_W_C_Q_;

P : Ofset numarası

0 : İş koordinat sistemi değiştirme komut değeri

1-64 : Takım aşınma ofset değeri komutu
Komut değeri ofset numarasıdır

10000+(1-64) : Takım geometri ofset değeri komutu
(1-64) : Ofset numarası

X : X ekseninde ofset değeri (mutlak)

Z : Z ekseninde ofset değeri (mutlak)

U : X ekseninde ofset değeri (eklemeli)

W : Z ekseninde ofset değeri (eklemeli)

R : Takım ucu radyus ofset değeri (mutlak)

R : Takım ucu radyus ofset değeri (eklemeli)

Q : Hayali takım ucu sayısı

Bir mutlak komutunda, X, Z ve R adreslerinde belirtilen değerler, P adresi tarafından belirtilen ofset numarasına karşılık gelen ofset değeri olarak ayarlanır. Bir eklemeli komutta, U, V ve C adreslerinde belirtilen değerler, ofset numarasına karşılık gelen geçerli ofset değerine eklenir.

NOT

- 1 X, Z, U ve W adresleri aynı blokta belirtilebilir.
- 2 Bir programda bu komutun kullanılması, takımın yavaş yavaş ilerlemesine izin verir. Bu komut ayrıca, MDI biriminden bir kerede bu değerleri girmek yerine başarılı bir şekilde bu komutu tanımlayarak bir programdan bir kerede giriş ofset değerleriyle kullanılabilir.

15 ÖZEL MAKRO

Alt programların aynı işlemi tekrarlamak için faydalı olmalarına rağmen, özel makro fonksiyonu, değişkenlerin, aritmetik ve mantıksal işlemlerin ve cepte işleme ve kullanıcı tanımlı hazır çevrimler gibi genel programların kolay geliştirilmelerini sağlayan koşullu genişlemelerin kullanımına izin verir. Bir işleme programı, basit bir komutla alt program gibi bir özel bir makroyu çağırabilir.

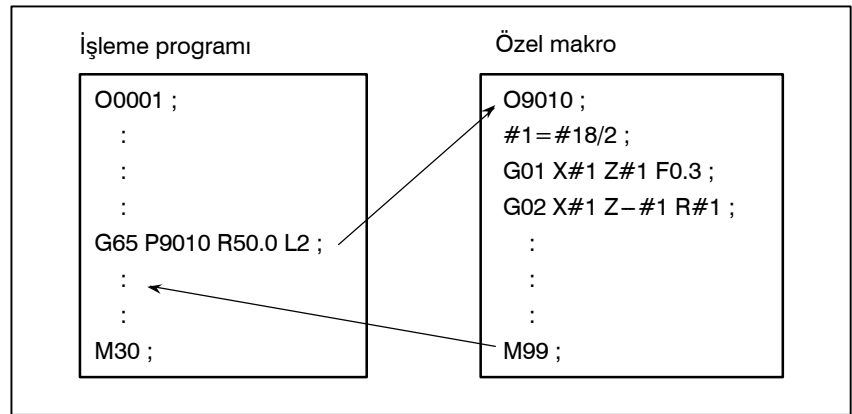

15.1 DEĞİŞKENLER

Rasgele bir işleme programı bir G kodu ve doğrudan bir sayısal değerle hareket mesafesini belirtir; örnekler G100 ve X100.0'dır . Özel bir makroyla sayısal değerler doğrudan veya değişken bir sayı kullanılarak belirtilebilir. Değişken bir sayı kullanıldığında, değişken değeri, bir program yardımıyla veya MDI panelindeki işlemler kullanılarak değiştirilebilir.

```
#1=#2+100 ;
G01 X#1 F0.3 ;
```

Açıklama

- **Değişken gösterimi**

Bir değişken tanımlandığında, değişken sayının takip ettiği bir sayı işareti (#) belirtiniz. Genel amaçlı programlama dilleri değişkene atanacak bir ada izin verirler, ancak bu yetenek özel makrolar için kullanılabilir değildir.

Örnek: #1

Bir değişken sayıyı belirtmek için bir ifade kullanılabilir. Böyle bir durumda ifade köşeli parantezle kapatılmalıdır.

Örnek: #[#1+#2-12]

- **Değişken tipleri**

Değişkenler, değişken sayısına göre dört tip olarak sınıflandırılırlar.

Tablo 15.1 Değişken tipleri

Değişken numarası	Değişken tipi	Fonksiyon
#0	Her zaman sıfır	Bu değişken her zaman sıfırdır. Bu değişkene değer atanamaz.
#1 – #33	Yerel değişkenler	Yerel değişkenler, işlem sonuçları gibi verileri saklamak üzere yalnızca bir makro içinde kullanılabilirler. Güç kapatıldığında, yerel değişkenler sıfır olarak başlatılırlar. Bir makro çağrıldığında bağımsız değişkenler yerel değişkenlere atanır.
#100 – #199 #500 – #999	Ortak değişkenler	Ortak değişkenler, farklı makro programları içerisinde paylaşılabilir. Güç kapatıldığında, #100 – #199 arası değişkenler sıfır olarak başlatılırlar. #500 – #999 arası değişkenler, güç kapatıldığında bile verileri saklarlar.
#1000 –	Sistem değişkenleri	Sistem değişkenleri, geçerli konum ve takım kompanzasyon değerleri gibi NC veri öğeleri çeşitlerini okumakta ve yazmakta kullanılırlar.

- **Değişken değerlerinin aralığı**

Yerel ve ortak değişkenler, 0 değerine veya aşağıdaki aralıklardaki bir değere sahip olabilir :

-10^{47} ila -10^{-29}

0

$+10^{-29}$ ila $+10^{47}$

Hesaplama sonucu geçersiz olursa, bir P/S alarm No. 111 verilir.

- **Ondalık noktanın ihmali**

Değişken bir değer bir programda tanımlandığında ondalık nokta ihmal edilebilir.

Örnek:

#1=123; tanımlandığında, #1 değişkeninin gerçek değeri 123.000'dir.

- **Referans değişkenleri**

Bir programda değişken değeri referans vermek için değişken sayısının takip ettiği bir kelime adresi belirtiniz. Değişken belirtmek için bir ifade kullanıldığında ifadeyi köşeli parantezle kapatınız.

Örnek: G01X[#1+#2]F#3;

Referans verilen bir değişken, adresin en küçük giriş artışına göre otomatik olarak yuvarlanır.

Örnek:

1/1000–mm'lik CNC'de #1 değişkenine 12.3456 atanmışken G00X#1; yürütüldüğünde, geçerli komut G00X12.346; olarak yorumlanır.

Referans değişkenin işaretini tersine çevirmek için # önüne bir eksi işareti (–) koyunuz.

Örnek: G00X–#1;

Tanımlanmamış değişken referans olarak verildiğinde bir adres kelimesine kadar değişken göz ardı edilir.

Örnek:

#1 değişkeninin değeri 0 ve #2 değişkeninin değeri boş olduğunda, G00X#1Z#2; yürütülmesi G00X0; ile sonuçlanır.

- **Tanımlanmamış değişken**

Değişkenin değeri tanımlanmadığında, böyle bir değişken “sıfır” değişken olarak belirtilir. Değişken #0 her zaman bir sıfır değişkendir. Yazılamaz, ancak okunabilir.

(a) Tırnak

Tanımlanmamış bir değişken tırnak içine alındığında adresin kendisi de göz ardı edilir.

#1 = < boş > olduğunda	#1 = 0 olduğunda
G90 X100 Z#1	G90 X100 Z#1
↓	↓
G90 X100	G90 X100 Z0

(b) İşlem

< boş > ile değiştirilmesinin dışında 0 ile aynıdır < boş >

#1 = < boş > olduğunda	#1 = 0 olduğunda
#2 = #1 ↓ #2 = < boş >	#2 = #1 ↓ #2 = 0
#2 = #1*5 ↓ #2 = 0	#2 = #1*5 ↓ #2 = 0
#2 = #1+#1 ↓ #2 = 0	#2 = #1 + #1 ↓ #2 = 0

(c) Koşullu ifadeler

< boş > yalnızca EQ ve NE için 0'dan farklıdır.

#1 = < boş > olduğunda	#1 = 0 olduğunda
#1 EQ #0 ↓ Kurulu	#1 EQ #0 ↓ Kurulu değil
#1 NE 0 ↓ Kurulu	#1 NE 0 ↓ Kurulu değil
#1 GE #0 ↓ Kurulu	#1 GE #0 ↓ Kurulu
#1 GT 0 ↓ Kurulu değil	#1 GT 0 ↓ Kurulu değil

- **Değişken değerlerini görüntüleme**

VARIABLE			O1234	N12345
NO.	DATA	NO.	DATA	
100	123.456	108		
101	0.000	109		
102		110		
103	*****	111		
104		112		
105		113		
106		114		
107		115		
ACTUAL POSITION (RELATIVE)				
V	0.000	W	0.000	
MEM **** * * * * 18:42:15				
[MACRO] [MENU] [OPR] [] [(OPRT)]				

- Bir değişkenin değeri boşluk olduğunda değişken sıfırdır.
- ***** işareti bir taşmayı (değişkenin mutlak değeri 99999999'dan daha büyük olduğunda) veya akış eksikliğini (değişkenin mutlak değeri 0.0000001'den daha az olduğunda) belirtir.

Sınırlamalar

Program numaraları, sıra numaraları ve isteğe bağlı blok atlama numaraları değişkenler kullanılarak belirtilemez.

Örnek:

Değişkenler aşağıdaki şekillerde kullanılmaz:

O#1;

/#2G00X100.0;

N#3Z200.0;

15.2 SİSTEM DEĞİŞKENLERİ

Sistem değişkenleri, geçerli konum verileri ve takım kompanzasyon değerleri gibi dahili NC verilerini okumakta ve yazmakta kullanılabilirler. Bununla birlikte bazı sistem değişkenlerinin yalnızca okunabildiğine dikkat ediniz. Sistem değişkenleri, otomasyon ve genel amaçlı program geliştirme için esastır.

Açıklamalar

- Arayüz sinyalleri

Sinyallere, programlanabilir makine denetleyicisi (PMC – program-able machine controller) ve özel makrolar arasında geçiş yaptırılabilir.

Tablo 15.2 (a) Arabirim sinyalleri için sistem değişkenleri

Değişken numarası	Fonksiyon
#1000–#1015 #1032	16 bit sinyal, PMC'den özel bir makroya gönderilebilir. #1000 – #1015 arası değişkenler her bitte bir sinyal okumak için kullanılır. #1032 değişkeni, bir kerede bir sinyalin 16 bitinin tümünü okumak için kullanılır.
#1100–#1115 #1132	16 bit sinyal, PMC'ye özel bir makrodan gönderilebilir. #1100 – #1115 arası değişkenler her bitte bir sinyal yazmak için kullanılır. #1132 değişkeni, bir kerede bir sinyalin 16 bitinin tümünü yazmak için kullanılır.
#1133	#1133 değişkeni, bir kerede bir sinyalin 32 bitinin tümünü özel bir makrodan PMC'ye yazmak için kullanılır. –9999999'dan +9999999'e kadar olan değişkenlerin #1133 için kullanılabilmesine dikkat ediniz.

Ayrıntılı bilgi için bağlantı kılavuzuna başvurunuz (B-63833EN-1).

- Takım kompanzasyon değerleri

Tablo 15.2 (b) Takım kompanzasyon belleği C için sistem değişkenleri

Kompanzasyon sayısı	X eksen kompanzasyon değeri		Z eksen kompanzasyon değeri		Takım ucu radyus kompanzasyon değeri		Hayali takım ucu konumu T
	Aşınma	Geometri	Aşınma	Geometri	Aşınma	Geometri	
1	#2001	#2701	#2101	#2801	#2201	#2901	#2301
⋮	⋮	⋮	⋮	⋮	⋮	⋮	⋮
49	⋮	#2749	⋮	#2849	⋮	⋮	⋮
⋮	⋮	⋮	⋮	⋮	⋮	⋮	⋮
64	#2064	⋮	#2164	⋮	#2264	#2964	#2364

Tablo 15.2 (c) 99 takım kompanzasyon değeri için sistem değişkenleri

Kompanzasyon sayısı	X eksen kompanzasyon değeri		Z eksen kompanzasyon değeri		Takım ucu radyus kompanzasyon değeri		Hayali takım ucu konumu T
	Aşınma	Geometri	Aşınma	Geometri	Aşınma	Geometri	
1	#10001	#15001	#11001	#12001	#12001	#17001	#13001
⋮	⋮	⋮	⋮	⋮	⋮	⋮	⋮
⋮	⋮	⋮	⋮	⋮	⋮	⋮	⋮
64	#10064	#15064	#11064	#12064	#12064	#17064	#13064

- İş parçası koordinat sistemi kaydırma miktarı

İş parçası koordinat sistemi kaydırma miktarı okunabilir. Miktar, ayrıca bir değer girilerek değiştirilebilir.

Kontrol edilen eksen	İş parçası koordinat sistemi kaydırma miktarı
X eksen	#2501
Z eksen	#2601

- Makro alarmları

Tablo 15.2 (d) makro alarmları için sistem değişkenleri

Değişken numarası	Fonksiyon
#3000	Değişken #3000'e 0'dan 200'e kadar bir değer atandığında, CNC bir alarmla durur. Bir ifadeden sonra 26 karakterden daha uzun bir alarm mesajı tanımlanamaz. CRT ekranı, bir alarm mesajıyla değişken #3000'deki değere 3000 ekleyerek alarm numaralarını görüntüler.

Örnek:

#3000=1(TAKIM BULUNAMADI);

→ Alarm ekranında “3001 TOOL NOT FOUND.” görüntülenir.

- Zaman bilgisi

Zaman bilgisi, okunabilir ve yazılabilir.

Tablo 15.2 (e) Zaman bilgisi için sistem değişkenleri

Değişken numarası	Fonksiyon
#3001	Bu değişken, tüm zamanlarda 1 milisaniyelik artışları hesaplayan bir zamanlayıcı olarak fonksiyon görür. Güç açıldığında bu değişkenin değeri resetlenir. 2147483648 milisaniyeye ulaşıldığında bu zamanlayıcının değeri tekrar 0 olur.
#3002	Bu değişken, cycle start lambası açık olduğunda 1 saatlik artışları hesaplayan bir zamanlayıcı olarak fonksiyon görür. Bu zamanlayıcı, güç kapatıldığında bile değerini korur. 9544.371767 saate ulaşıldığında bu zamanlayıcının değeri tekrar 0 olur.
#3011	Bu değişken, geçerli tarihi okumak için kullanılabilir (yıl/ay/gün). Yıl/ay/gün bilgisi, belirgin bir ondalık sayıya dönüştürülür. Örneğin, 28 Mart 1993, 19930328 olarak ifade edilir.
#3012	Bu değişken, geçerli zamanı okumak için kullanılabilir (saat/dakika/saniye). Saat/dakika/saniye bilgisi belirgin bir ondalık sayıya dönüştürülür. Örneğin, öğleden sonra 3'ü 34 dakika ve 56 saniye geçse, 153456 olarak ifade edilir.

- **Otomatik işlem kontrolü**

Otomatik işlemin kontrol durumu değiştirilebilir.

Tablo 15.2 (f) Otomatik işlem kontrolü için sistem değişkeni (#3003)

#3003	Tek blok	Yardımcı fonksiyonun tamamlanması
0	Etkin	Beklenecek
1	Devre dışı	Beklenecek
2	Etkin	Beklenmeyecek
3	Devre dışı	Beklenmeyecek

- Güç açıldığında bu değişkenin değeri 0'dır.
- Tek blok durdurma devre dışı bırakıldığında, tek blok anahtarı ON olarak ayarlandığında bile tek blok durdurma işlemi gerçekleştirilmez.
- Yardımcı fonksiyonların tamamlanması için bir bekleme (M, S ve T fonksiyonları) belirtilmediğinde, program yürütme yardımcı fonksiyonların tamamlanmasından önce sonraki bloğa geçer. Ayrıca, dağıtım tamamlama sinyali DEN'in çıkışı yapılmaz.

Tablo 15.2 (g) Otomatik işlem kontrolü için sistem değişkeni (#3004)

#3004	İlerlemeyi geçici durdurma	İlerleme Hızı Yüzdesel Ayarı	Kesin durdurma
0	Etkin	Etkin	Etkin
1	Devre dışı	Etkin	Etkin
2	Etkin	Devre dışı	Etkin
3	Devre dışı	Devre dışı	Etkin
4	Etkin	Etkin	Devre dışı
5	Devre dışı	Etkin	Devre dışı
6	Etkin	Devre dışı	Devre dışı
7	Devre dışı	Devre dışı	Devre dışı

- Güç açıldığında bu değişkenin değeri 0'dır.
- İlerlemeyi geçici durdurma devre dışı bırakıldığında:
 - (1)İlerlemeyi geçici durdurma düğmesi basılı tutulduğunda, makine tek blok durdurma modunda durur. Bununla birlikte, tek blok modu #3003 değişkeniyle devre dışı bırakıldığında, tek blok durdurma işlemi gerçekleştirilmez.
 - (2)İlerlemeyi geçici durdurma düğmesine basılıp serbest bırakıldığında, ilerlemeyi geçici durdurma lambası yanar ancak makine durmaz; program yürütme devam eder ve makine ilerlemeyi geçici durdurmanın etkinleştirildiği birinci blokta durur.
- İlerleme hızı yüzdesel ayarı devre dışı bırakıldığında, %100 yüzdesel ayar, makine operatör panelindeki ilerleme hızı yüzdesel ayarının ayarına bakılmaksızın her zaman uygulanır.
- Tam durdurma kontrolü devre dışı bırakıldığında, tam durdurma kontrolü (konum kontrolü), kesme gerçekleştirilmeyen bloklar da dahil olmak üzere yapılır.

- **Ayarlar**

Ayarlar okunabilir ve yazılabilir. İkili değerler ondalık sayıya dönüştürülür.

#3005								
	#15	#14	#13	#12	#11	#10	#9	#8
Ayar							FCV	
	#7	#6	#5	#4	#3	#2	#1	#0
Ayar			SEQ			INI	ISO	TVC
#9 (FCV) : FS15 şerit biçimi dönüşüm yeteneğini kullanmak için #5 (SEQ) : Otomatik olarak sıra numaraları eklemek için #2 (INI) : Milimetre girişi veya inç girişi #1 (ISO) : Çıkış kodu olarak EIA veya ISO'yu kullanmak için #0 (TVC) : TV kontrolü yapmak için								

- **Bir mesajla durdurma**

Programın yürütülmesi durdurulabilir ve sonra bir mesaj görüntülenebilir.

Değişken numarası	Fonksiyon
#3006	Makroda "#3006=1 (MESSAGE);" komutu verildiğinde, program hemen öncekine kadar blokları yürütür ve sonra durur. Kontrol iç karakteri ("(" ve kontrol dış karakteri (")") ile kapatılan 26 karaktere kadar olan bir mesaj, aynı blokta programlandığında, mesaj harici operatör mesaj ekranında görüntülenir.

- **İkiz görüntü**

Her eksen için ikiz görüntü durumu, bir harici anahtar kullanılarak veya çıkış sinyali (ikiz görüntü kontrol sinyali) yardımıyla okunabilecek işlemi ayarlayarak oluşturulabilir. Bu zamanda mevcut olan ikiz görüntü durumu kontrol edilebilir. (Bkz. III.'de Bölüm 4.7)
İkili olarak elde edilen değer ondalık hale dönüştürülür.

#3007								
	#7	#6	#5	#4	#3	#2	#1	#0
Ayar					4. eksen	3. eksen	2. eksen	1. eksen
Her bit için, $\left[\begin{array}{l} 0 \text{ (ikiz görüntü fonksiyonu devre dışı bırakılır)} \\ \text{veya} \\ 1 \text{ (ikiz görüntü fonksiyonu etkinleştirilir)} \end{array} \right]$ belirtilir.								
Örnek : #3007, 3 ise, ikiz görüntü fonksiyonu, birinci ve ikinci eksenler için etkinleştirilir.								

- İkiz görüntü fonksiyonu, ikiz görüntü sinyali ve ayarın her ikisiyle olmak üzere belirli bir eksen için ayarlanır, sinyal değeri ve ayar değeri ORed ve sonra çıkıştır.
- Kontrol edilen eksenlerin dışındaki eksenler için ikiz görüntü sinyalleri açıldığında sistem değişkeni #3007 ile okunurlar.
- Sistem değişkeni #3007, bir yazma korumalı sistem değişkenidir. Değişkende veri yazmaya kalkılırsa, P/S 116 alarmı "WRITE PROTECTED VARIABLE" verilir.

- **Makinede işlenen parçaların sayısı**

Gereken parçaların sayısı (hedef sayı) ve makinede işlenen parçaların sayısı (tamamlama sayısı) okunabilir ve yazılabilir.

Tablo 15.2 (h) Gereken parçaların sayısı ve makinede işlenen parçaların sayısı için sistem değişkenleri

Değişken numarası	Fonksiyon
#3901	Makinede işlenen parçaların sayısı (tamamlama sayısı)
#3902	Gereken parçaların sayısı (hedef sayı)

NOT

Negatif bir değer kullanmayınız.

- **modsal bilgi**

Hemen önceki bloğa kadar olan bloklarda belirtilen modsal bilgi okunabilir.

Tablo 15.2 (i) Modsal bilgi için sistem değişkenleri

Değişken numarası	Fonksiyon
#4001	G00, G01, G02, G03, G33 (Grup 01)
#4002	G96, G97 (Grup 02)
#4003	(Grup 03)
#4004	(Grup 04)
#4005	G98, G99 (Grup 05)
#4006	G20, G21 (Grup 06)
#4007	G40, G41, G42 (Grup 07)
#4008	(Grup 08)
#4009	G22, G23 (Grup 09)
#4010	(Grup 10)
#4011	(Grup 11)
#4012	G66, G67 (Grup 12)
#4014	G54–G59 (Grup 14)
#4015	(Grup 15)
#4016	G18 (Grup 16)
:	:
#4022	(Grup 22)
#4109	F kodu
#4113	M kodu
#4114	Sıra numarası
#4115	Program numarası
#4119	S kodu
#4120	T kodu

Örnek:

#1=#4016; yürütüldüğünde, #1'de sonuç olarak elde edilen değer 18'dir.

Kullanılmayan G kod grubuna karşılık gelen sistem değişkenini okuyan modsal bilgi belirtildiğinde bir P/S alarmı verilir.

- **Geçerli konum**

Konum bilgisi yazılamaz, ancak okunabilir.

Tablo 15.2 (j) Konum bilgisi için sistem değişkenleri

Değişken numarası	Konum bilgisi	Koordinat sistemi	Takım kompanzasyon değeri	Hareket sırasında okuma işlemi
#5001 – #5004	Blok bitim noktası	İş parçası koordinat sistemi	Dahil değil	Etkin
#5021 – #5024	Geçerli konum	Makine koordinat sistemi	Dahil	Devre dışı
#5041 – #5044	Geçerli konum	İş parçası koordinat sistemi		
#5061 – #5064	Atlama sinyali konumu			Etkin
#5081, #5082	Takım ofset değeri			Devre dışı
#5101 – #5104	Ofsetli servo konumu			

- Birinci basamak (1'den 8'e kadar) bir eksen numarasını ifade eder.
- Önceki takım ofset değerinin dışında halen yürütme için kullanılan takım ofset değeri, #5081 – 5088 değişkenlerinde tutulur.
- G31 (atlama fonksiyonu) bloğunda atlama sinyalinin açık olduğu takım konumu, #5061 – #5064 arası değişkenlerde tutulur. Bir G31 bloğunda atlama sinyali açılmadığında belirtilen bloğun bitim noktası bu değişkenlerde tutulur.
- Hareket sırasındaki okuma “devre dışı” olduğunda bu, ara belleğe alma (ön okuma) fonksiyonuna bağlı olarak beklenen değerlerin okunamayacağı anlamına gelir.

- İş parçası koordinat sistemi kompanzasyon değerleri (iş parçası sıfır noktası ofset değerleri)

İş parçası sıfır noktası ofset değerleri okunabilir ve yazılabilir.

Tablo 15.2 (k) İş parçası sıfır noktası ofset değerleri için sistem değişkenleri

Değişken numarası	Fonksiyon
#5201 #5202	Birinci eksen harici iş parçası sıfır noktası ofset değeri İkinci eksen harici iş parçası sıfır noktası ofset değeri
#5221 #5222	Birinci eksen G54 iş parçası sıfır noktası ofset değeri İkinci eksen G54 iş parçası sıfır noktası ofset değeri
#5241 #5242	Birinci eksen G55 iş parçası sıfır noktası ofset değeri İkinci eksen G55 iş parçası sıfır noktası ofset değeri
#5261 #5262	Birinci eksen G56 iş parçası sıfır noktası ofset değeri İkinci eksen G56 iş parçası sıfır noktası ofset değeri
#5281 #5282	Birinci eksen G57 iş parçası sıfır noktası ofset değeri İkinci eksen G57 iş parçası sıfır noktası ofset değeri
#5301 #5302	Birinci eksen G58 iş parçası sıfır noktası ofset değeri İkinci eksen G58 iş parçası sıfır noktası ofset değeri
#5321 #5322	Birinci eksen G59 iş parçası sıfır noktası ofset değeri İkinci eksen G59 iş parçası sıfır noktası ofset değeri

15.3 ARİTMETİK VE MANTIKSAL İŞLEM

Tablo 15.3 (a)'da listelenen işlemler, değişkenler üzerinde gerçekleştirilebilir. Operatörün sağındaki ifade, bir fonksiyon veya operatör tarafından birleştirilen sabitler ve/veya değişkenler içerebilir. Bir ifadedeki #j ve #K değişkenleri bir sabitle değiştirilebilir. Soldaki değişkenler de bir ifadeyle değiştirilebilir.

Tablo 15.3 (a) Aritmetik ve mantıksal işlem

Fonksiyon	Biçim	Notlar
Tanımlama	#i=#j	
Toplam	#i=#j+#k;	
Fark	#i=#j-#k;	
Ürün	#i=#j*#k;	
Bölümü	#i=#j/#k;	
Sinüs	#i=SIN[#j];	Derece olarak belirtilen bir açı. 90 derece ve 30 dakika 90,5 derece olarak ifade edilir.
Yay sinüs	#i=ASIN[#j];	
Kosinüs	#i=COS[#j];	
Yay kosinüs	#i=ACOS[#j];	
Tanjant	#i=TAN[#j];	
Teğetlik yayı	#i=ATAN[#j]/[#k];	
Kare kök	#i=SQRT[#j];	
Mutlak değer	#i=ABS[#j];	
Yuvarlama	#i=ROUND[#j];	
Aşağı yuvarlama	#i=FIX[#j];	
Bütünleme	#i=FUP[#j];	
Doğal logaritma	#i=LN[#j]	
Üstlü fonksiyonu	#i=EXP[#j];	
OR	#i=#j OR #k;	Mantıksal bir işlem her bitte ikili sayılarla gerçekleştirilir.
XOR	#i=#j XOR #k;	
AND	#i=#j AND #k;	
BCD'den BIN'e dönüştürme	#i=BIN[#j];	PMC'ye ve PMC'den sinyal değiştirme için kullanılır
BIN'den BCD'ye dönüştürme	#i=BCD[#j];	

Açıklamalar

- **Açı birimleri**

SIN, COS, TAN, ASIN, ACOS ve ATAN fonksiyonlarıyla kullanılan açı birimi derecedir. Örneğin, 90 derece ve 30 dakika 90,5 derece olarak ifade edilir.

- **ARCSIN #i = ASIN[#j];**

- Çözüm aralıkları aşağıda gösterildiği gibidir:

NAT biti (parametre 6004'ün 0 biti) 0 olarak ayarlandığında:
270° – 90°

NAT biti (parametre 6004'ün 0 biti) 1 olarak ayarlandığında:
–90° – 90°

- #j, –1 ila 1 aralığının dışında olduğunda P/S alarm No. 111 verilir.
- #j değişkeninin yerine bir sabit kullanılabilir.

- **ARCCOS #i = ACOS[#j];**
 - 180°'den 0°'ye çözüm aralıkları.
 - #j, -1 ila 1 aralığının dışında olduğunda P/S alarm No. 111 verilir.
 - #j değişkeninin yerine bir sabit kullanılabilir.
- **ARCTAN**
#i = ATAN[#j]/[#k];
 - Bir bölüm işaretiyle (/) ayırarak iki tarafın uzunluklarını belirtiniz.
 - Çözüm aralıkları aşağıda gösterildiği gibidir:
NAT biti (parametre 6004'ün 0 biti) 0 olarak ayarlandığında:
0° – 360°

Örnek:

#1 = ATAN[-1]/[-1]; belirtildiğinde, #1 225.0°'dir
NAT bit'i (parametre 6004'ün bit 0'ı) 1'e ayarlandığında:
-1805 – 1805

Örnek:

#1 = ATAN[-1]/[-1]; belirtildiğinde, #1 -135.0°'dir.

- **Doğal logaritma**
#i = LN[#j];
 - #j değişkeninin yerine bir sabit kullanılabilir.
 - İlgili hatanın 10⁻⁸ veya daha büyük olabileceğine dikkat ediniz.
 - Logaritma oranında olan sayı (#j) sıfır veya daha küçüktür, P/S alarm No. 111 verilir.
 - #j değişkeninin yerine bir sabit kullanılabilir.
- **Üslü fonksiyonu**
#i = EXP[#j];
 - İlgili hatanın 10⁻⁸ veya daha büyük olabileceğine dikkat ediniz.
 - İşlem sonucu 3,65'i aştığında $\times 10^{47}$ (j yaklaşık 110), bir taşma oluşur ve P/S alarm No. 111 verilir.
 - #j değişkeninin yerine bir sabit kullanılabilir.
- **ROUND fonksiyonu**
 - ROUND fonksiyonu bir aritmetik veya mantıksal işlem komutuna, IF yönergesi veya WHILE yönergesine dahil olduğunda ROUND fonksiyonu birinci ondalık yerde yuvarlama yapar.

Örnek:

#1=ROUND[#2]; yürütüldüğünde ve #2 1.2345 olduğunda, #1 değişkeninin değeri 1.0'dır.

- ROUND fonksiyonu, NC yönerge adreslerinde kullanıldığında ROUND fonksiyonu, adresin en küçük giriş artışına göre belirtilen değeri yuvarlar.

Örnek:

#1 ve #2 değişkenlerinin değerine göre kesen, sonra ilk konumuna dönen delik açma programının oluşturulması
Artış sisteminin 1/1000 mm, değişken #1'in 1.2345'i ve değişken #2'nin 2.3456'yı tuttuğunu varsayınız. Sonra,
G00 G91 X-#1; 1.235 mm hareket eder.
G01 X-#2 F300; 2.346 mm hareket eder.
G00 X[#1+#2];
1.2345 + 2.3456 = 3.5801 olduğundan, takımı ilk konumuna geri döndürmeyecek gezinti mesafesi 3.580'dir.
Bu fark, yuvarlamadan önce veya sonra gerçekleştirilen ilaveden kaynaklanır. G00X-[ROUND[#1]+ROUND[#2]], takımı ilk konuma geri döndürmek üzere tanımlanmalıdır.

- **Bir tam sayıya bütünleme ve yuvarlama**

CNC ile bir sayıda bir işlemle oluşturulan tam sayı mutlak değeri ilk sayının mutlak değerinden daha büyük olduğunda, böyle bir işlem bir tam sayıya bütünlemeye ilişkindir. Diğer taraftan bir sayıda bir işlemle oluşturulan tam sayı mutlak değeri ilk sayının mutlak değerinden daha küçük olduğunda, böyle bir işlem bir tam sayıya yuvarlamaya ilişkindir. Negatif sayılarla işlem yapıldığında özellikle dikkatli olunuz.

Örnek:

#1=1.2 ve #2=-1.2 olduğunu varsayınız.

#3=FUP[#1] yürütüldüğünde, 2.0, #3'e atanır.

#3=FIX[#1] yürütüldüğünde, 1.0 #3'e atanır.

#3=FUP[#2] yürütüldüğünde, -2.0, #3'e atanır.

#3=FIX[#2] yürütüldüğünde, -1.0, #3'e atanır.

- **Aritmetik ve mantıksal işlem komutlarının kısaltmaları**

Bir fonksiyon bir programda belirtildiğinde, fonksiyon adının ilk iki karakteri fonksiyonu belirtmek için kullanılabilir. (Bkz. III-9.7)

Örnek:

ROUND → RO

FIX → FI

- **İşlemlerin önceliği**

(1) Fonksiyonlar

(2) Çarpma ve bölme gibi işlemler (*, /, AND, MOD)

(3) Toplama ve çıkarma gibi işlemler (+, -, OR, XOR)

Örnek) #1=#2+#3*SIN[#4];

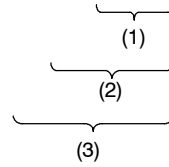

(1), (2) ve (3) işlemlerin sırasını belirtir.

- **Köşeli parantez yerleştirme**

Köşeli parantezler işlemlerin sırasını değiştirmek için kullanılır. Köşeli parantezler, bir fonksiyonu kapamak için kullanılan köşeli parantezleri içeren beş düzey derinliğine göre kullanılırlar. Beş düzey derinliği aşıldığında alarm No. 118 oluşur.

Örnek) #1=SIN [[[#2+#3] *#4 +#5] *#6] ;

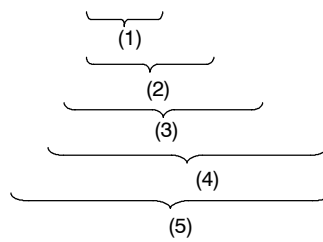

((1) - (5) arası işlemlerin sırasını belirtir.

Sınırlamalar

- **Köşeli parantezler**

Köşeli parantezler ([,]) bir ifadeyi kapamak için kullanılır. Açıklamalar için parantezlerin kullanıldığına dikkat ediniz.

- **İşlem hatası**

İşlemler gerçekleştirildiğinde hatalar oluşabilir.

Tablo 15.3 (b) İşlemlerde bulunan hatalar

İşlem	Ortalama hata	Maksimum hata	Hata tipi
$a = b * c$	1.55×10^{-10}	4.66×10^{-10}	Görelî hata(*1) $\left \frac{\varepsilon}{b} \right $
$a = b / c$	4.66×10^{-10}	1.88×10^{-9}	
$a = \sqrt{b}$	1.24×10^{-9}	3.73×10^{-9}	
$a = b + c$ $a = b - c$	2.33×10^{-10}	5.32×10^{-10}	(*2) Dak $\left \frac{\varepsilon}{b} \right \left \frac{\varepsilon}{c} \right $
$a = \text{SIN} [b]$ $a = \text{COS} [b]$	5.0×10^{-9}	1.0×10^{-8}	Mutlak hata(*3) $\left \varepsilon \right $ dereceleri
$a = \text{ATAN} [b] / [c]$ (*4)	1.8×10^{-6}	3.6×10^{-6}	

NOT

- 1 Görelî hata işlemin sonucuna bağılıdır.
- 2 İki hatanın daha küçük olanı kullanılır.
- 3 Mutlak hata, işlem sonucuna bakılmaksızın sabittir.
- 4 TAN fonksiyonu SIN/COS'ü gerçekleştirir.
- 5 Parametre 6004#1'i 1 olarak ayarlamak, SIN, COS veya TAN fonksiyonlarının işlem sonucu 1.010×10^{-8} 'den küçük olduğunda veya 0, kesinlik sınırlamasına bağılı olarak elde edilemediğinde, işlem sonucunu 0 standart değerine getirir.

- Değişken değerlerinin kesinliği yaklaşık 8 ondalık basamaktır. Bir toplama veya çıkarmada çok büyük sayılarla işlem yapıldığında beklenen sonuçlar elde edilmeyebilir.

Örnek:

Aşağıdaki değerleri #1 ve #2 değişkenlerine atamaya kalkışıldığında:

#1=9876543210123.456

#2=9876543277777.777

değişken değerleri:

#1=9876543200000.000

#2=9876543300000.000

Bu durumda, #3=#2-#1; hesaplandığında, #3=100000.000 sonuç olarak elde edilir. (Bu hesaplamanın geçerli sonucu, ikili olarak gerçekleştirildiğinden bir parça farklıdır.)

- EQ, NE, GE, GT, LE ve LT kullanarak koşullu ifadelerden kaynaklanabilecek hatalar konusunda dikkatli olunuz.

Örnek:

IF[#1 EQ #2], yanlış kararlarla sonuçlanabilecek şekilde #1 ve #2'nin her ikisinde hatalardan etkilenir.

Bu nedenle, bunun yerine iki değişken arasındaki farkı IF[ABS[#1-#2]LT0.001] ile bulunuz.

Sonra fark izin verilen sınırı aşmadığında iki değişkenin değerlerinin eşit olduğunu varsayınız (bu durumda 0,001'dir).

- Ayrıca bir değeri yuvarlarken dikkatli olunuz.

Örnek:

#2=#1*1000; hesaplandığında ve #1=0.002; olduğunda, #2 değişkeninin sonuç olarak elde edilen değeri tam olarak 2 değil, 1.9999997'dir.

Burada, #3=FIX[#2]; belirtildiğinde, #1 değişkeninin sonuç olarak elde edilen değeri 2.0 değil, 1.0'dır. Bu durumda hatayı düzelttikten sonra, sonuç beklenen sayıdan büyük olacak şekilde değeri yuvarlayınız veya aşağıdaki gibi yuvalayınız:

#3=FIX[#2+0.001]

#3=ROUND[#2]

- **Bölen**

Sıfır bölüneni, bir bölmede veya TAN[90]'da belirtildiğinde alarm No. 112 oluşur.

15.4 MAKRO YÖNERGELERİ VE NC YÖNERGELERİ

Aşağıdaki bloklar makro yönergeleri olarak belirtilirler:

- **Bir aritmetik veya mantıksal işlem içeren bloklar (=)**
- **Bir kontrol yönergesi içeren bloklar (GOTO, DO, END gibi)**
- **Bir makro çağrısı komutu içeren bloklar (G65, G66, G67 veya diğer G kodları veya M kodlarıyla makro çağrısı gibi)**

Bir makro yönergesinin dışındaki herhangi bir blok, NC yönergesi olarak belirtilir.

Açıklamalar

- **NC yönergeleri farklılıkları**
 - Tek blok modu açık olduğunda bile makine durmaz. Bununla birlikte, parametre 6000'in 5 (SBM) biti 1 olduğunda, tek blok modunda makinenin duracağına dikkat ediniz.
 - Makro blokları, takım ucu radyus kompanzasyonu modunda hareketi olmayan bloklar olarak göz önüne alınmazlar (bkz. Bölüm II-15.7).
- **Makro yönergeleriyle aynı özelliğe sahip NC yönergeleri**
 - Bir blok bir alt program çağırma komutu (M98, M kodu kullanarak bir alt program çağırma veya T kodu kullanarak bir alt program çağırma) içeriyorsa ve O, N, P veya L dışında herhangi bir komut adresi içermiyorsa, bu blok makro yönergesine eşittir.
 - Bir blok M99 içeriyorsa ve O, N, P veya L dışında herhangi bir komut adresi içermiyorsa, bu blok bir makro yönergesine eşittir.

15.5 GENİŞLEME VE TEKRARLAMA

Bir programda kontrol akışı GOTO yönergesi ve IF yönergesi kullanılarak değiştirilebilir. Genişleme ve tekrarlama işlemlerinin üç tipi kullanılır:

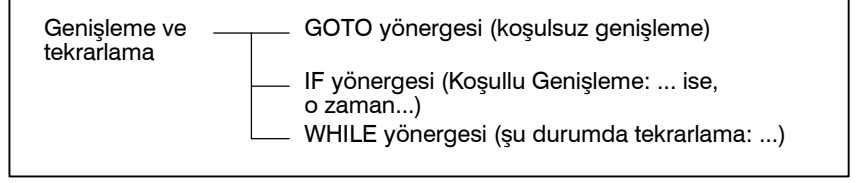

15.5.1 Koşulsuz Genişleme (GOTO Yönergesi)

Sıra numarası n'e kadar bir genişleme oluşur. Bir sıra numarası 1 – 99999 aralığının dışında belirtildiğinde P/S alarm No. 128 oluşur. Bir sıra numarası, bir ifade kullanılarak ayrıca belirtilebilir.

GOTO n ; n: Sıra Numarası (1 – 99999 arası)
--

Örnek:

GOTO1;
GOTO#10;

15.5.2 Koşullu Genişleme (IF Yönergesi)

IF'den sonra bir koşullu ifade belirtiniz. IF [<koşullu ifade>] GOTO n Belirtilen koşullu ifade sağlanırsa, sıra numarası n'e kadar bir genişleme oluşur. Belirtilen koşul sağlanmazsa, sonraki blok yürütülür.

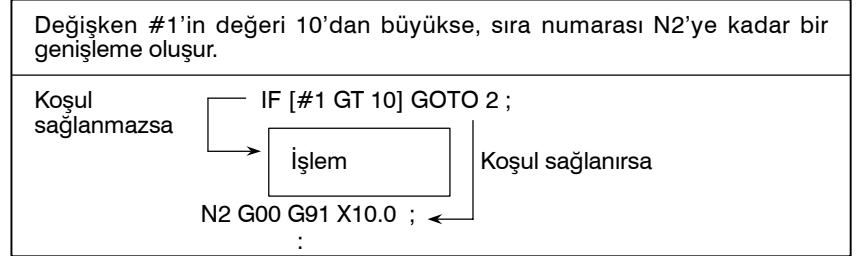

IF[<koşullu ifade>]THEN

Belirtilen koşullu ifade sağlanırsa, önceden belirlenen makro yönergesi yürütülür. Yalnızca tek bir makro yönergesi yürütülür.

#1 ve #2'nin değerleri aynıysa, #3'e 0 atanır.
IF [#1 EQ #2] THEN #3=0;

Açıklamalar

- Koşullu ifade
- İşlem simgeleri

Koşullu bir ifade iki değişken arasına veya bir değişken ve sabit arasına eklenen bir işlem simgesi içermelidir ve köşeli parantez içine alınmalıdır ([,]). Bir değişkenin yerine bir ifade kullanılabilir.

İşlem simgelerinin her biri iki harften oluşur ve iki değeri, eşit veya bir değer diğer değerden daha küçük veya daha büyük olacağını belirlemek üzere karşılaştırma için kullanılır. Eşitsizlik işaretinin kullanılmayacağına dikkat ediniz.

Tablo 15.5.2 İşlem simgeleri

İşlem simgesi	Anlamı
EQ	Eşittir(=)
NE	Eşit değildir(≠)
GT	Büyüktür(>)
GE	Büyüktür veya eşittir(≥)
LT	Küçüktür(<)
LE	Küçüktür veya eşittir(≤)

Örnek program

Aşağıdaki örnek program 1'den 10'a kadar sayıların toplamını bulmaktadır.

```

O9500;
#1=0; Toplamı tutmak için değişkenin başlangıç değeri
#2=1; Katılan bir değer olarak değişkenin başlangıç değeri
N1 IF[#2 GT 10] GOTO 2; Katılan değer 10'dan büyük olduğunda N2'ye
dallanma
#1=#1+#2; Toplamı bulmak için hesaplama
#2=#2+1; Sonraki katılan değer
GOTO 1; N1'e dallanma
N2 M30; Program sonu

```

15.5.3 Tekrarlama (WHILE Yönergesi)

WHILE'den sonra koşullu ifade belirtiniz. Belirtilen koşul sağlandığı zaman program DO'dan END'e kadar yürütülür. Belirtilen koşul sağlanmazsa, program yürütme END'den sonraki bloğa ilerler.

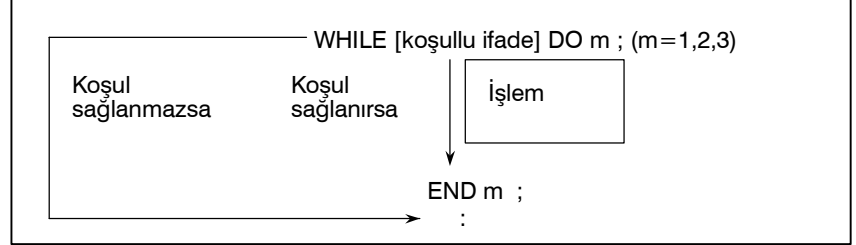

Açıklamalar

Belirtilen koşul sağlandığı zaman program DO'dan END'e kadar WHILE'den sonra yürütülür. Belirtilen koşul sağlanmazsa, program yürütme END'den sonraki bloğa ilerler. Aynı biçim IF yönergesi için de uygulanır. DO'dan ve END'den sonraki bir sayı yürütme aralığını belirtmek için olan kimlik numaralarıdır. 1, 2 ve 3 sayıları kullanılabilir. 1, 2 ve 3 dışında bir sayı kullanıldığında P/S alarm No. 126 oluşur.

- **Yuvalanma**

Bir DO–END döngüsünde kimlik numaraları (1’den 3’e kadar) arzu edildiği kadar kullanılabilir. Bununla birlikte, bir program çapraz tekrarlar döngüleri (üst üste binen DO aralıkları) içerdiğinde P/S alarm No. 124’ün oluşacağına dikkat ediniz.

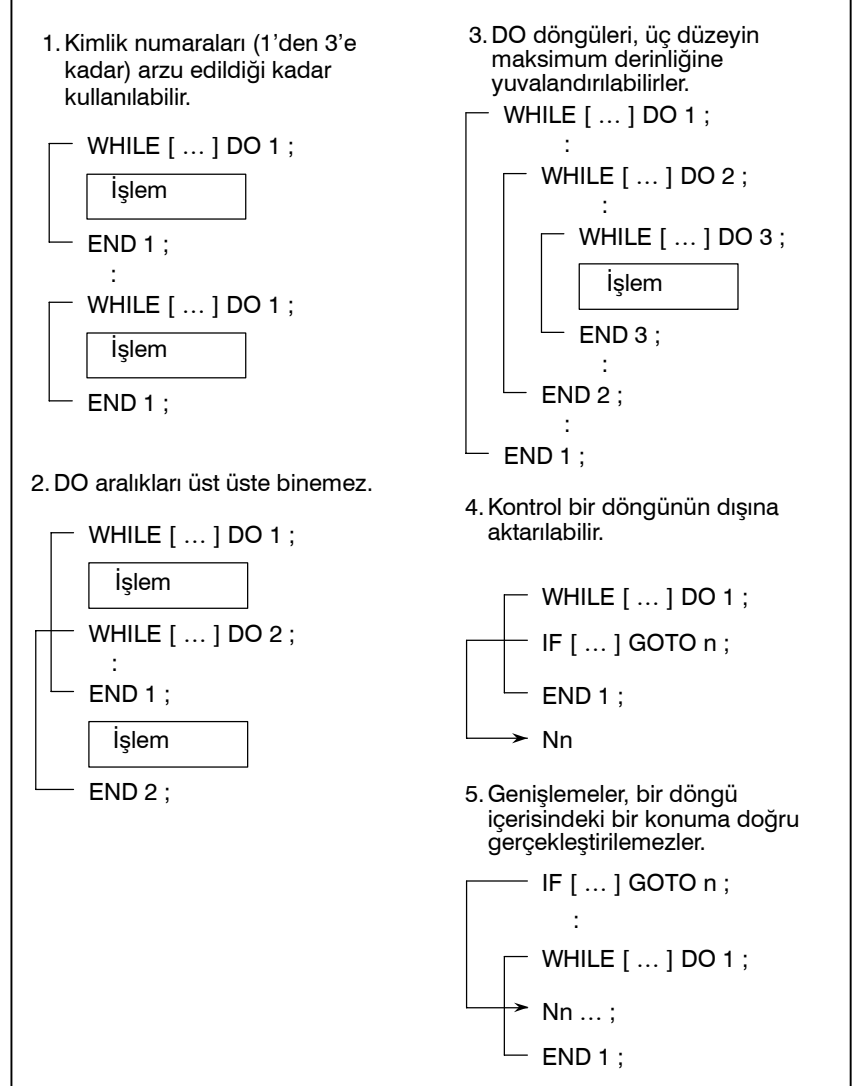

Sınırlamalar

- **Sonsuz döngüler**

WHILE yönergesini belirtmeden DO m belirtildiğinde DO’dan END’e kadar sonsuz bir döngü aralığı oluşturulur.

- **İşlem zamanı**

Bir GOTO yönergesinde belirtilen sıra numarasına kadar bir genişleme oluştuğunda sıra numarası aranır. Bu nedenle geriye doğru işlem, ileriye doğru işlemden daha uzun zaman alır. Tekrar için WHILE yönergesini kullanmak işlem zamanını azaltır.

- **Tanımlanmamış değişken**

EQ veya NE’yi kullanan bir koşullu ifadede, bir sıfır değeri ve sıfır farklı etkilere sahiptir. Koşullu ifadelerin diğer tiplerinde sıfır değeri, sıfır olarak göz önüne alınır.

Örnek program

Aşağıdaki örnek program 1'den 10'a kadar sayıların toplamını bulmaktadır.

```
O0001;  
#1=0;  
#2=1;  
WHILE[#2 LE 10]DO 1;  
#1=#1+#2;  
#2=#2+1;  
END 1;  
M30;
```

15.6 MAKRO ÇAĞRI

Bir makro programı aşağıdaki yöntemler kullanılarak çağrılabilir:

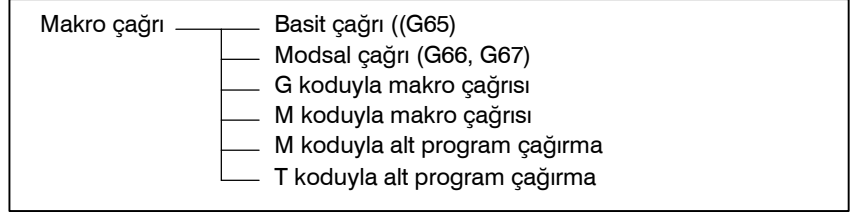

Kısıtlamalar

- **Makro çağrısı ve alt program çağırma arasındaki farklar**

Makro çağrısı (G65), aşağıda açıklandığı gibi alt program çağırmadan (M98) farklıdır.

- G65 ile bir bağımsız değişken (bir makroya iletilen veriler) belirtilebilir. M98 bu yeteneğe sahip değildir.
- Bir M98 bloğu diğer NC komutunu içerdiğinde (örneğin, G01 X100.0 M98Pp), alt program komut yürütüldükten sonra çağrılır. Diğer taraftan G65 bir makroyu koşulsuz olarak çağırır.
- Bir M98 bloğu başka bir NC komutu içerdiğinde (örneğin, G01 X100.0 M98Pp), makine tek blok modunda durur. Diğer taraftan G65 makineyi durdurmaz.
- G65 ile yerel değişkenlerin düzeyi değişir. M98 ile yerel değişkenlerin düzeyi değişmez.

15.6.1 Kolay Çağrı (G65)

G65 belirtildiğinde P adresinde belirtilen özel makro çağrılır. Veriler (bağımsız değişken) özel makro programına iletebilir.

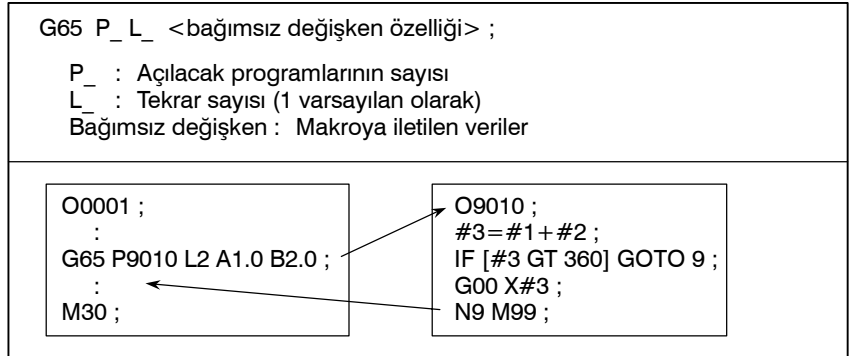

Açıklamalar

• Çağrı

- G65'den sonra çağırılmak için özel makronun program numarasını P adresinde belirtiniz.
- Tekrarların sayısı gerektiğinde, adres L'den sonra 1'den 9999'a kadar bir sayı belirtiniz. L ihmal edildiğinde 1 kabul edilir.
- Bağımsız değişken özelliğini kullanarak değerler karşılık gelen yerel değişkenlere atanırlar.

• Bağımsız değişken özelliği

İki tip bağımsız değişken özelliği mevcuttur. Bağımsız değişken özelliği I, her birinde bir kere G, L, O, N ve P harfleri dışındaki harfleri kullanır. Bağımsız değişken özelliği II her birinde bir kere A, B ve C harflerini ve ayrıca on kereye kadar I, J ve K harflerini kullanır. Bağımsız değişken özelliği tipi, kullanılan harflere göre otomatik olarak belirlenir.

Bağımsız değişken özelliği I

Adres	Değişken numarası	Adres	Değişken numarası	Adres	Değişken numarası
A	#1	I	#4	T	#20
B	#2	J	#5	U	#21
C	#3	K	#6	V	#22
D	#7	M	#13	W	#23
E	#8	Q	#17	X	#24
F	#9	R	#18	Y	#25
H	#11	S	#19	Z	#26

- G, L, N, O ve P adresleri bağımsız değişkenlerde kullanılamaz.
- Belirtilmesi gerekmeyen adresler ihmal edilebilirler. İhmal edilen adrese karşılık gelen yerel değişkenler sıfır olarak ayarlanır.
- Alfabetik olarak belirtilmesi gerekmeyen adresler. Kelime adres biçimine uyarlar.
Bununla birlikte I, J ve K'nin alfabetik olarak belirtilmeleri gerekir.

Örnek

B_A_D_ ... J_K_ Doğru
B_A_D_ ... J_I_ Yanlış

Bağımsız değişken özelliği II

Her birinde bir kere A, B ve C harflerini ve ayrıca on kereye kadar I, J ve K harflerini kullanır. Bağımsız değişken özelliği II, bağımsız değişkenler olarak üç boyutlu koordinatlar gibi değerleri iletmek için kullanılır.

Adres	Değişken numarası	Adres	Değişken numarası	Adres	Değişken numarası
A	#1	K ₃	#12	J ₇	#23
B	#2	I ₄	#13	K ₇	#24
C	#3	J ₄	#14	I ₈	#25
I ₁	#4	K ₄	#15	J ₈	#26
J ₁	#5	I ₅	#16	K ₈	#27
K ₁	#6	J ₅	#17	I ₉	#28
I ₂	#7	K ₅	#18	J ₉	#29
J ₂	#8	I ₆	#19	K ₉	#30
K ₂	#9	J ₆	#20	I ₁₀	#31
I ₃	#10	K ₆	#21	J ₁₀	#32
J ₃	#11	I ₇	#22	K ₁₀	#33

- Bağımsız değişken özelliğinin sırasını belirtmek için I, J ve K'nin alt simgeleri, geçerli programda yazılmazlar.

Kısıtlamalar

- Biçim
- Bağımsız değişken özellikleri I ve II'nin karışımı

G65, herhangi bir bağımsız değişkenden önce belirtilmelidir.

CNC, dahili olarak bağımsız değişken özelliği I'ı ve bağımsız değişken özelliği II'yi tanımlar. Bağımsız değişken özelliği I ve bağımsız değişken özelliği II'nin bir karışımı tanımlanırsa, daha sonra belirtilen bağımsız değişken özelliği tipi öncelik kazanır.

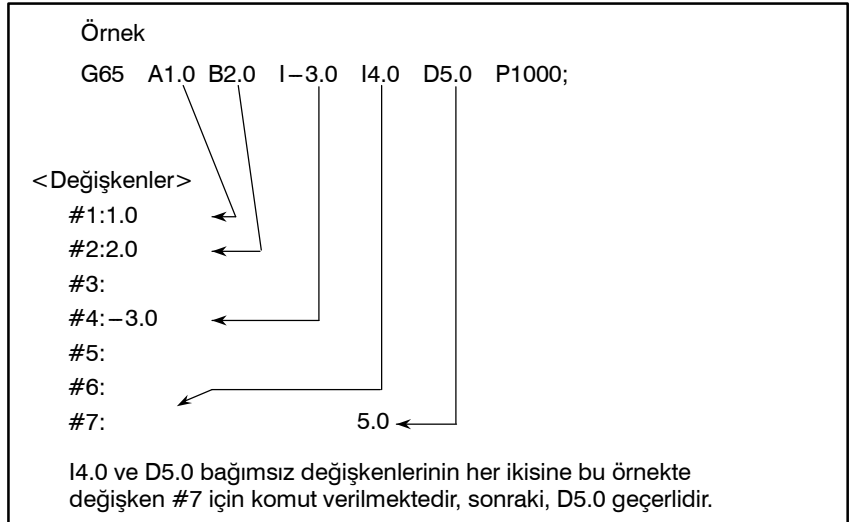

- Ondalık noktanın konumu

Bir ondalık nokta olmadan iletilen bağımsız değişken verileri için kullanılan birimler her adresin en küçük giriş artışına karşılık gelirler. Bir ondalık nokta olmadan iletilen bağımsız değişken değeri makinenin sistem yapılandırmasına göre çeşitli olabilir. Program uyumluluğunu sağlamak için makro çağrısı bağımsız değişkenlerinde ondalık noktaların kullanılması iyi bir uygulamadır.

- Çağrı yuvalanması

Çağrılar, kolay çağrılar (G65) ve modsal çağrılar (G66) dahil, dört düzeylik bir derinliğe yuvalanabilir. Bu, alt program çağırma (M98) içermez.

- **Yerel değişken düzeyleri**
 - Yüzey 0'dan 4'e kadar olan yerel değişkenler yuvalanma için sağlanır.
 - Ana program düzeyi 0'dır.
 - Her zaman bir makro çağrılır (G65 veya G66 ile), yerel değişken düzeyi birer birer artırılır. Önceki düzeydeki yerel değişkenlerin değerleri CNC'de kaydedilirler.
 - Bir makro programında M99 yürütüldüğünde kontrol çağırılan programa geri döner. O anda, yerel değişken seviyesi bir azaltılır; makro çağrıldığında kaydedilen yerel değişkenlerin değerleri geri yüklenir.

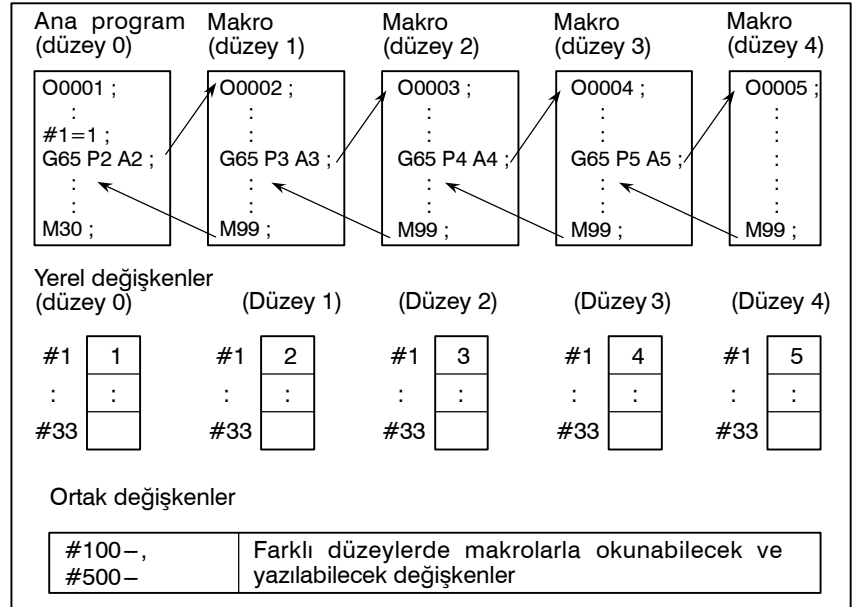

Örnek program (Delme çevrimi)

Takımı, delik açma çevriminin başladığı konuma X ve Z eksenleri boyunca önceden hareket ettiriniz. Bir delik derinliği için Z veya W'yi, kesme derinliği için K'yi ve kesme hızı için F'yi belirtiniz.

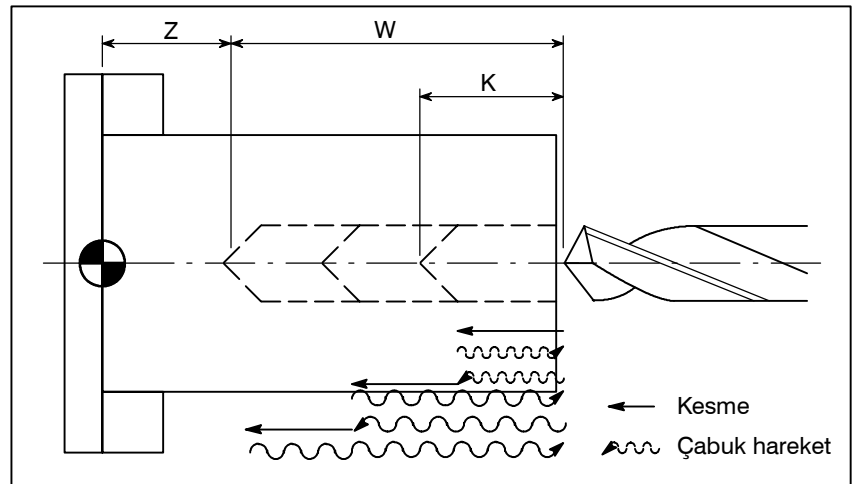

- Çağrı biçimi

G65 P9100 $\left\{ \begin{array}{l} Zz \\ Ww \end{array} \right\} Kk Ff ;$
--

Z : Delik derinliği (mutlak özellik)
 U : Delik derinliği (eklemeli özellik)
 K : Çevrim başına kesme miktarı
 F : Kesme hızı

- Bir makro programını çağırın program

```
O0002 ;
G50 X100.0 Z200.0 ;
G00 X0 Z102.0 S1000 M03 ;
G65 P9100 Z50.0 K20.0 F0.3 ;
G00 X100.0 Z200.0 M05 ;
M30 ;
```

- Makro programı (çağrılan program)

```
O9100;
#1=0 ; ..... Geçerli deliğin derinlik verilerini temizleyiniz.
#2=0 ; ..... Önceki deliğin derinlik verilerini temizleyiniz.
IF [#23 NE #0] GOTO 1 ;
..... Eklemeli programlamaysa N1'e atlamayı belirtir.
IF [#26 EQ #0] GOTO 8 ;
..... Z veya W belirtilmezse, bir hata oluşur.
#23=#5002-#26 ; ..... Bir deliğin derinliğini hesaplar.
N1 #1=#1+#6 ; ..... Geçerli deliğin derinliğini hesaplar.
IF [#1 LE #23] GOTO 2 ;
..... Açılacak deliğin çok derin olup olmayacağını belirler.?
#1=#23 ; ..... Geçerli deliğin derinliğine kenetlenir.
N2 G00 W-#2 ; ..... Takımı kesme hızında önceki deliğin
derinliğine hareket ettirir.
G01 W- [#1-#2] F#9 ; ..... Deliği deler.
G00 W#1 ; ..... Takımı delik açma başlangıç noktasına taşır.
IF [#1 GE #23] GOTO 9 ; ..... Delik açmanın tamamlanıp
tamamlanmadığını denetler.
#2=#1 ; ..... Geçerli deliğin derinliğini depolar.
GOTO 1 ;
N9 M99 ;
N8 #3000=1 (Z VEYA U KOMUTU DEĞİL)
```

15.6.2 Modsal Çağrı (G66)

Modsal çağrıyı belirtmek için G66 verildiğinde, eksenler boyunca hareketi belirten bir blok yürütüldükten sonra bir makro çağrılır. Bu, modsal çağrıyı iptal etmek için G67 verilene kadar devam eder.

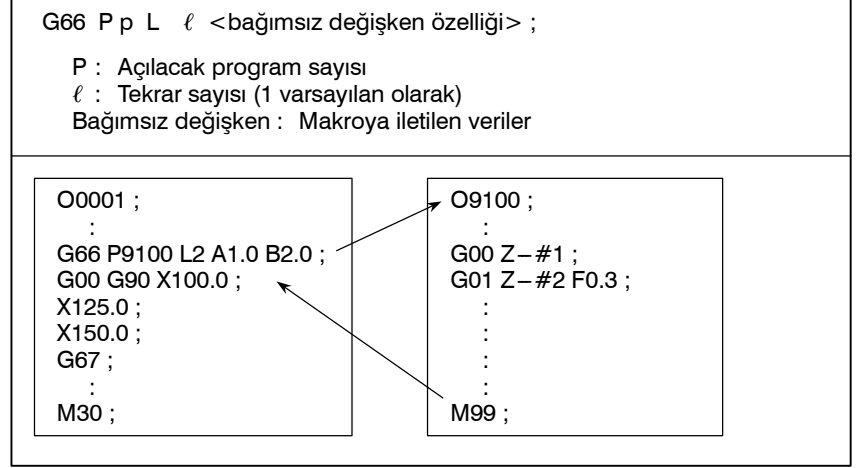

Açıklamalar

- **Çağrı**
 - G66'dan sonra P adresinde bir modsal çağrıya bağlı bir program numarası belirtiniz.
 - Tekrarların sayısı gerektiğinde, 1'den 9999'a kadar bir sayı L adresinde belirtilebilir.
 - Kolay çağrıda (G65) olduğu gibi, bir makro programına geçirilen veriler bağımsız değişkenlerde belirtilir.
- **İptal**

Bir G67 kodu belirtildiğinde, modsal makro çağrıları izleyen bloklarda artık gerçekleştirilmez.
- **Çağrı yuvalanması**

Çağrılar, kolay çağrılar (G65) ve modsal çağrılar (G66) dahil, dört düzeylik bir derinliğe yuvalanabilir. Bu, alt program çağrımlarını (M98) içermez.
- **Modsal çağrı yuvalanması**

Modsal çağrılar, bir modsal çağrı sırasında başka bir G66 kodu belirtilerek yuvalanabilir.

Kısıtlamalar

- Bir G66 bloğunda, hiçbir makro çağrılmaz.
- G66'nın herhangi bir bağımsız değişkenden önce belirtilmesi gerekir.
- Hiçbir makro, bir eksen boyunca hareket içermeyen bir çeşitli fonksiyon gibi bir kod içeren bir blokta çağrılmaz.
- Yerel değişkenler (bağımsız değişkenler) yalnızca G66 bloğunda ayarlanabilir. Yerel değişkenlerin her modsal çağrı yapılışında ayarlanmadığını akılda tutunuz.

Örnek program

Bu program, belirtilen bir yerde bir oluk açar.

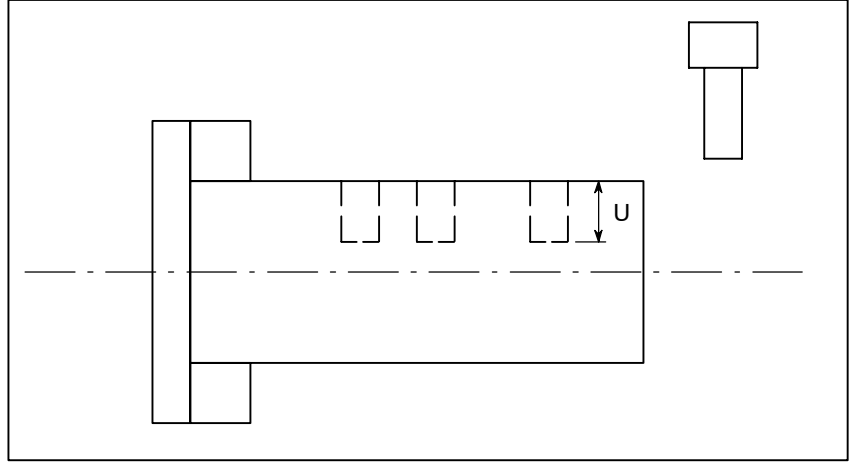

- **Çağrı biçimi**

```
G66 P9110 Uu Ff ;
```

U: Oluk derinliği (eklemeli özellik)
F: Oluk kesme ilerlemesi

- **Bir makro programını çağıran program**

```
O0003 ;
G50 X100.0 Z200.0 ;
S1000 M03 ;
G66 P9110 U5.0 F0.5 ;
G00 X60.0 Z80.0 ;
Z50.0 ;
Z30.0 ;
G67 ;
G00 X00.0 Z200.0 M05 ;
M30;
```

- **Makro programı (çağıran program)**

```
O9110 ;
G01 U-#21 F#9 ; ..... İş parçasını keser.
G00 U#21 ; ..... Takımı geri çeker.
M99 ;
```

15.6.3 G Kodu Kullanılarak Makro Açılması

Bir parametrede bir makro programı çağırmak için kullanılan bir G kodu numarası ayarlayarak, makro programı kolay çağırma (G65) aynı yolla çağrılabilir.

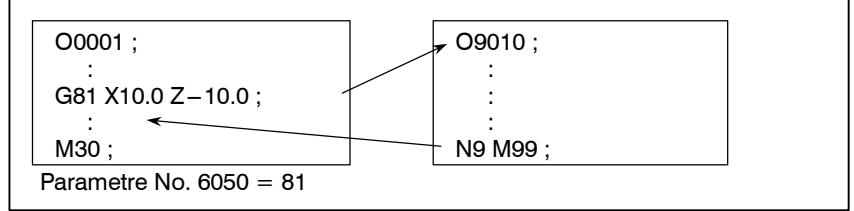

Açıklamalar

İlgili parametrede (No. 6050 – 6059) bir makro programı (9010 – 9019 arasında) çağırmak için kullanılan 1 – 9999 arasında bir G kodu numarası ayarlayarak, makro programı G65 ile aynı yolla çağrılabilir.

Örneğin, makro programı O9010 G81 ile çağrılacak şekilde bir parametre ayarlandığında, özel bir makro kullanılarak yaratılan kullanıcıya özgü bir çevrim, işleme programı değiştirilmeden çağrılabilir.

- Parametre numaraları ve program numaraları arasındaki karşılıklı ilişki

Program numarası	Parametre numarası
O9010	6050
O9011	6051
O9012	6052
O9013	6053
O9014	6054
O9015	6055
O9016	6056
O9017	6057
O9018	6058
O9019	6059

- Tekrarlama

Kolay çağrıda olduğu gibi, L adresinde 1 – 9999 arasında bir tekrarlamaya sayısı belirtilebilir.

- Bağımsız değişken özelliği

Kolay çağrıda olduğu gibi, iki tip bağımsız değişken özelliği kullanılabilir: Bağımsız değişken özelliği I ve bağımsız değişken özelliği II. Bağımsız değişken özelliğinin tipi, kullanılan adrese göre otomatik olarak belirlenebilir.

Kısıtlamalar

- G kodları kullanılarak çağrı işlemlerinin yuvalanması

Bir G koduyla çağrılan bir programda, bir G kodu kullanılarak hiçbir makro çağrılmaz. O tür bir programdaki bir G koduna, normal bir G kodu gibi davranılır. Bir M veya T koduyla bir alt program olarak çağrılan bir programda, hiçbir makro bir G kodu kullanılarak çağrılmaz. O tür bir programdaki bir G koduna da normal bir G kodu gibi davranılır.

15.6.4 M Kodu Kullanılarak Makro Çağrı

Bir parametrede bir makro programı çağırarak için kullanılan bir G kodu numarası ayarlayarak, makro programı kolay çağırma (G65) aynı yolla çağrılabilir.

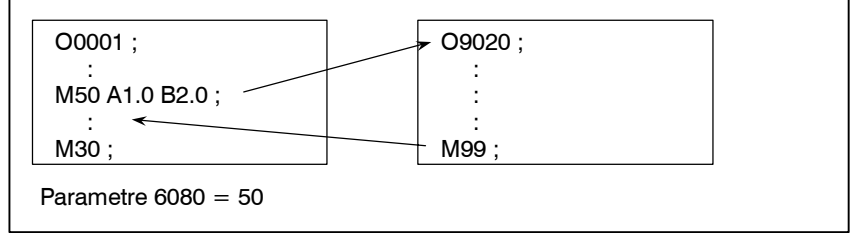

Açıklamalar

İlgili parametrede (No. 6080 – 6089) bir makro programı (O9020 – O9029 arasında) çağırarak için kullanılan 1 – 99999999 arasında bir M kodu numarası ayarlayarak, makro programı G65 ile aynı yolla çağrılabilir.

- Parametre numaraları ve program numaraları arasındaki karşılıklı ilişki

Program numarası	Parametre numarası
O9020	6080
O9021	6081
O9022	6082
O9023	6083
O9024	6084
O9025	6085
O9026	6086
O9027	6087
O9028	6088
O9029	6089

- Tekrarlama

Kolay çağrıda olduğu gibi, L adresinde 1 – 9999 arasında bir tekrarlamaya sayısı belirtilebilir.

- Bağımsız değişken özelliği

Kolay çağrıda olduğu gibi, iki tip bağımsız değişken özelliği kullanılabilir: Bağımsız değişken özelliği I ve bağımsız değişken özelliği II. Bağımsız değişken özelliğinin tipi, kullanılan adrese göre otomatik olarak belirlenebilir.

Kısıtlamalar

- Bir bloğun başlangıcında, bir makro programı çağırarak için kullanılan bir M kodu belirtilmelidir.
- Bir G koduyla çağrılan bir makroda veya bir M veya T koduyla bir alt program olarak çağrılan bir programda, hiçbir makro bir M kodu kullanılarak çağrılmaz. O tür bir programdaki bir M koduna, normal bir M kodu gibi davranılır.

15.6.5 M Kodu Kullanılarak Alt Program Çağırma

Bir parametrede bir alt programı (makro programı) çağırmak için kullanılan bir M kodu numarası ayarlayarak, makro programı bir alt programla (M98) aynı yolla çağrılabilir.

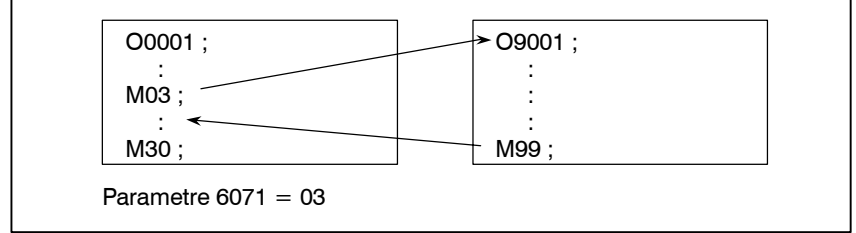

Açıklamalar

Bir parametrede (No. 6071 – 6076) bir alt programı (O9001 – O9006 arasında) çağırmak için kullanılan 1 – 9999999 arasında bir M kodu numarası ayarlayarak, ilgili özel makro programı (O9001 – O9006 arasında) M98 ile aynı yolla çağrılabilir.

- **Parametre numaraları ve program numaraları arasındaki karşılıklı ilişki**

Program numarası	Parametre numarası
O9001	6071
O9002	6072
O9003	6073
O9004	6074
O9005	6075
O9006	6076
O9007	6077
O9008	6078
O9009	6079

- **Tekrarlama**

Kolay çağrıda olduğu gibi, L adresinde 1 – 9999 arasında bir tekrarlamaya sayısı belirtilebilir.

- **Bağımsız değişken özelliği**

Bağımsız değişken özelliğine izin verilmez.

- **M kodu**

Açılan bir makro programındaki bir M koduna normal bir M kodu gibi davranılır.

Sınırlamalar

Bir G koduyla çağrılan bir makroda veya bir M veya T koduyla çağrılan bir programda, hiçbir alt program bir M kodu kullanılarak çağrılmaz. O tür bir programdaki bir M koduna, normal bir M kodu gibi davranılır.

15.6.6 T Kodu Kullanılarak Alt Program Çağırma

Alt programların (makro programların) bir parametrede bir T kodu ile çağırılmasına olanak tanıyarak, işleme programında T kodunun her belirtildiğinde bir makro programı çağırılabilir.

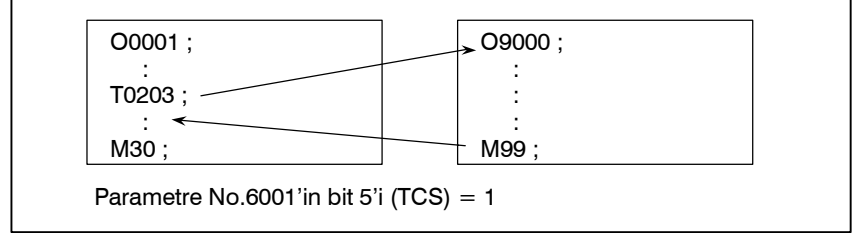

Açıklamalar

- Çağrı

Parametre No.6001'in bit 5'i (TCS) 1 olarak ayarlanarak, makro program O9000 işleme programında bir T kodu belirtildiğinde çağırılabilir. Bir işleme programında belirtilen bir T kodu, ortak bağımsız değişken #149'a atanır.

Sınırlamalar

Bir G koduyla çağrılan bir makroda veya bir M veya T koduyla çağrılan bir programda, hiçbir alt program bir T kodu kullanılarak çağrılmaz. O tür bir makro veya programdaki bir T koduna, normal bir T kodu gibi davranılır.

15.6.7 Örnek Program

M kodları kullanan alt program çağırma fonksiyonunu kullanarak, her takımın birikmeli kullanım süresi ölçülür.

Koşullar

- 1 – 5 arası her takım numarasının birikmeli kullanım süresi ölçülür. Numarası 6 veya daha fazla olan takımlar için süre ölçülmez.
- Takım numaralarını ve ölçülen süreleri depolamak için aşağıdaki değişkenler kullanılır:

#501	Takım numarası 1'in birikmeli kullanım süresi
#502	Takım numarası 2'nin birikmeli kullanım süresi
#503	Takım numarası 3'ün birikmeli kullanım süresi
#504	Takım numarası 4'ün birikmeli kullanım süresi
#505	Takım numarası 5'in birikmeli kullanım süresi

- Kullanım süresinin sayılması M03 komutu belirtildiğinde başlar ve M05 belirtildiğinde durur. Cycle start lambasının açık olduğu süreyi ölçmek için sistem değişkeni #3002 kullanılır. Makinenin ilerlemeyi geçici durdurmayla ve tek blok durdurma işlemiyle durdurulduğu süre sayılmaz, ancak takımları ve paletleri değiştirmek için kullanılan süre eklenir.

İşlem kontrolü

• Parametre ayarı

Parametre No.6071'de 3 ayarlayın ve parametre No.6072'de 5 ayarlayın.

• Değişken değeri ayarı

#501 – #505 arası değişkenlerde 0 ayarlayınız.

• Bir makro programını çağıran program

```

O0001;
T0100 M06;
M03;
:
M05;..... #501'i değiştirir.
T0200 M06;
M03;
:
M05;..... #502'yi değiştirir.
T0300 M06;
M03;
:
M05;..... #503'ü değiştirir.
T0400 M06;
M03;
:
M05;..... #504'ü değiştirir.
T0500 M06;
M03;
:
M05;..... #505'i değiştirir.
M30;

```

**Makro programı
(çağrılan program)**

O9001(M03) ; Saymayı başlatmak için makro
M01;
IF[FIX[#4120/100] EQ 0]GOTO 9; Takım belirtilmedi
IF[FIX[#4120/100] GT 5]GOTO 9; Aralık dışı takım numarası
#3002=0; Süreölçeri temizler.
N9 M03; İş mili ileriye doğru döndürür.
M99;

O9002(M05); Saymayı sona erdirmek için makro
M01;
IF[FIX[#4120/100] EQ 0]GOTO 9; Takım belirtilmedi
IF[FIX[#4120/100] GT 5]GOTO 9; Aralık dışı takım numarası
#[500+FIX[#4120/100]]=#3002+#[500+FIX[#4120/100]];
..... Birikmeli süreyi hesaplar.

N9 M05; İş milini durdurur.
M99;

15.7 MAKRO YÖNERGELERİNİ İŞLEME

Sorunsuz parça işleme için, CNC sıradaki gerçekleştirilecek CNC yönergelerini önceden okur. Bu işlem arabelleğe yazma olarak adlandırılır. Takım ucu radyus kompanzasyonu modunda (G41, G42), NC kesişimleri bulmak için NC ifadelerini iki veya üç blok önceden okur. Aritmetik ifadelere ve koşullu genişlemelere ilişkin makro yönergeleri, arabelleğe okunur okunmaz işlenirler. M00, M01, M02 veya M30'u içeren bloklar, kendileri için parametre (No. 3411 – 3420 arası) ayarlanarak arabelleğe yazmanın bastırıldığı M kodlarını içeren bloklar ve G31 içeren bloklar önceden okunmaz.

Açıklamalar

- **Sonraki blok arabelleğe yazılmadığında (Arabelleğe yazılmayan M kodları, G31 vb.)**

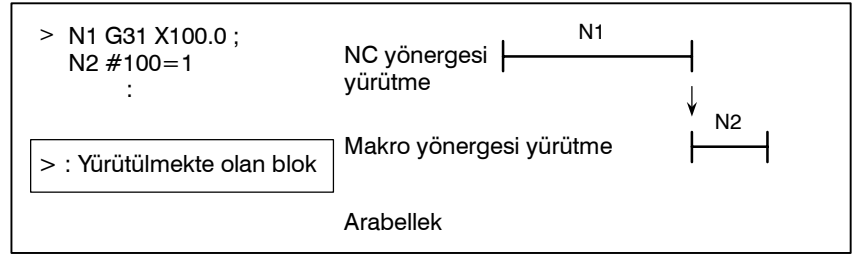

- **Sonraki bloğu takım ucu radyus kompanzasyonu modundan başka modda arabelleğe yazma (G41, G42) (normal olarak bir blok önceden okunarak)**

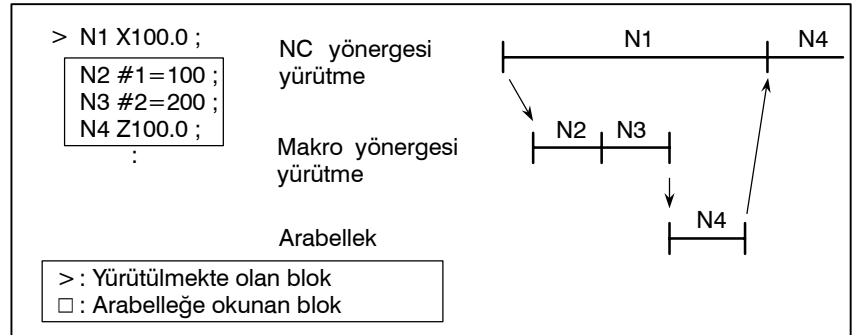

N1 yürütüldüğünde, sonraki NC yönergeleri (N4) arabelleğe okunur. N1 ve N4 arasındaki makro yönergeleri (N2, N3), N1'in yürütülmesi sırasında işlenir.

- Takım ucu radyus kompanzasyonu modunda sonraki bloğu arabelleğe yazma (G41, G42)

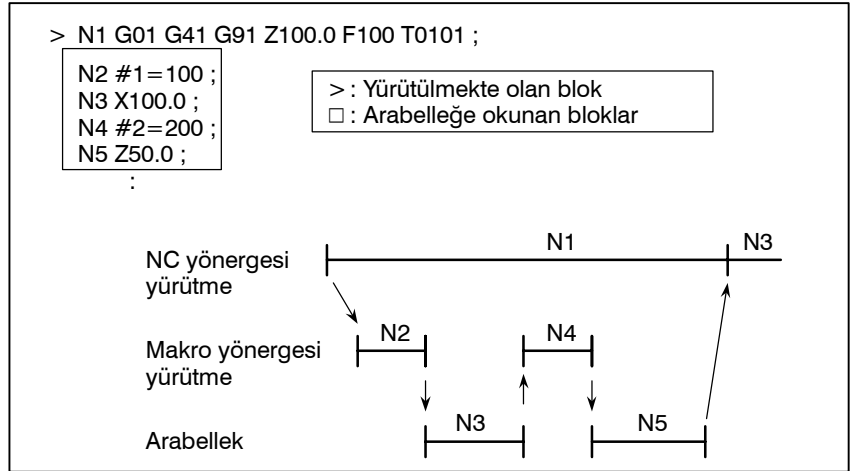

N1 yürütülürken, sonraki iki bloktaki NC yönergeleri (N5'e kadar) arabelleğe okunur. N1 ve N5 arasındaki makro yönergeleri (N2, N4), N1'in yürütülmesi sırasında işlenir.

- Sonraki blok için takım ucu radyus kompanzasyonu modunda (G41, G42) hareket olmazsa

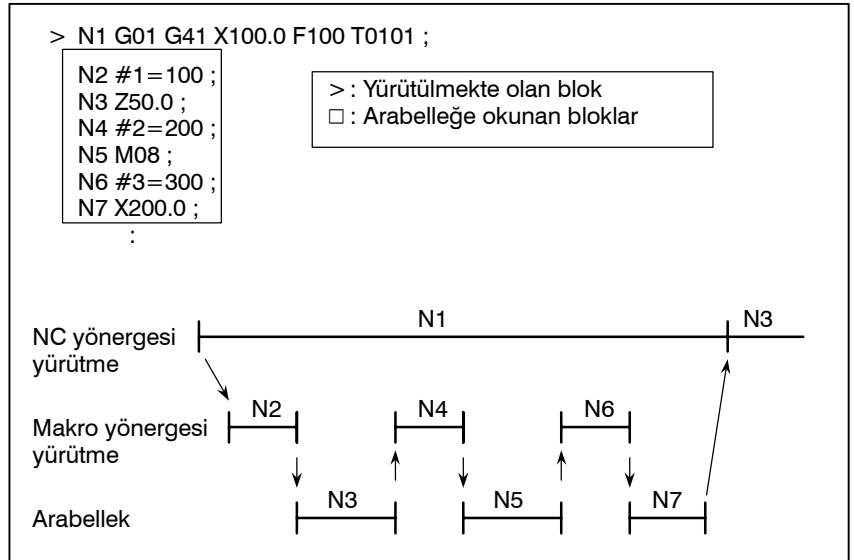



NC1 bloğu yürütülürken, sonraki iki bloktaki NC yönergeleri (N5'e kadar) arabelleğe okunur. N5 hareket içermeyen bir blok olduğundan, bir kesişme hesaplanamaz. Bu durumda, sonraki üç bloktaki (N7'ye kadar) NC yönergeleri okunur. N1 ve N7 arasındaki makro yönergeleri (N2, N4 ve N6), N1'in yürütülmesi sırasında işlenir.

15.8 ÖZEL MAKRO PROGRAMLARINI KAYDETME

Özel makro programları alt programlara benzer. Alt programlarda olduğu gibi kaydedilebilir ve düzenlenebilirler. Depolama kapasitesi, hem özel makroları hem de alt programları depolamak için kullanılan toplam şerit uzunluğuna göre belirlenir.

15.9 SINIRLAMALAR

- **MDI işlemi** Makro çağrı komutu MDI modunda da belirtilebilir. Bununla birlikte, otomatik işlem sırasında, bir makro programı çağırarak MDI moduna geçiş yapmak imkansızdır.
- **Sıra numarası arama** Özel bir sıra numarası için bir özel makro programı aranmaz.
- **Tek blok** Bir makro program yürütülürken bile, bloklar tekli blok modunda durdurulabilir (makro çağrısı komutları, aritmetik işlem komutları ve kontrol komutları içeren bloklar hariç). Bir makro çağrısı komutu (G65, G66 veya G67) içeren bir blok, tek blok modu etkin olduğunda bile durmaz. Aritmetik işlem komutları ve kontrol komutları içeren bloklar tek blok modunda SBM (parametre 6000'in bit 5'i) 1'e ayarlanarak durdurulabilir. Tek blok durdurma işlemi özel makro programlarını test etmek için kullanılır. Takım ucu radyus kompanzasyonu modunda bir makro yönergesinde bir tek blok durdurma olduğunda, yönergenin hareket içermeyen bir blok olduğunun varsayıldığını ve bazı durumlarda uygun kompanzasyonun yapılmadığını akılda tutunuz. (Kesin olarak konuşmak gerekirse, bloğun hareket mesafesi olarak 0 belirttiği kabul edilir.)
- **İsteğe bağlı blok atlama** Bir <ifadenin> (bir aritmetik ifadenin sağ tarafında köşeli parantez [] içinde görünür) ortasındaki bir / bir bölüm işlevi olarak kabul edilir; isteğe bağlı bir blok atlama kodu için bir belirteç olarak kabul edilmez.
- **EDIT modunda işlem** NE8 (parametre 3202'nin bit 0'ı) ve NE9 (parametre 3202'nin bit 4'ü) 1'e ayarlanarak, silme ve düzenleme 8000 – 8999 ve 9000 – 9999 arası özel makro programları ve alt programlar için devre dışı bırakılır. Kayıtlı makro programların ve alt programların kazayla zarar görmeleri olasılığına karşı korunmaları gerekir. Tüm bellek temizlendiğinde (gücü açmak için  ve  tuşlarına aynı anda basılarak), özel makro programları gibi bellek içeriği silinir.
- **Reset** Bir reset işlemiyle, #100 – #199 arası yerel değişkenler ve ortak değişkenler temizlenerek boş değerler haline getirilir. CLV ve CCV (parametre 6001'in bit 7 ve 6'sı) ayarlanarak temizlenmeye karşı korunabilirler. #1000 – #1133 arasındaki sistem değişkenleri temizlenmez. Bir reset işlemi özel makro programlarının ve alt programların çağrılan durumlarını ve tüm DO durumlarını temizler ve kontrolü ana programa döndürür.
- **PROGRAM RESTART ekranının görüntüsü** M98'de olduğu gibi, alt program çağırma için kullanılan M ve T kodları görüntülenmez.
- **İlerlemeyi geçici durdurma** Bir makro deyiminin yürütülmesi sırasında bir ilerlemeyi geçici durdurma etkinleştirildiğinde, makine makro yönergesinin yürütülmesinden sonra durur. Makine ayrıca bir reset veya alarm oluştuğunda da durur.
- **<İfadede> kullanılacak sabit değerler** +0.0000001 – +999999999 arası
–999999999 – –0.0000001 arası
Önemli basamak sayısı 8'dir (ondalık). Bu aralık aşırsa, P/S alarmı No. 003 oluşur.

15.10 HARİCİ ÇIKIŞ KOMUTLARI

Standart özel makrolara ek olarak, aşağıdaki makro komutları kullanılabilir. Bunlar, harici çıkış komutları olarak adlandırılır.

- **BPRNT**
- **DPRNT**
- **POPEN**
- **PCLOS**

Bu komutlar, değişken değerlerinin ve karakterlerin okuyucu/delici arabirimi üzerinden çıkışı için sağlar.

Açıklamalar

Bu komutları aşağıdaki sırada belirtiniz:

Açma komutu: **POPEN**

Bir veri çıkışı komutu sırası belirtmeden önce, bir harici giriş/çıkış cihazına bir bağlantı kurmak için bu komutu belirtiniz.

Veri çıkışı komutu: **BPRNT veya DPRNT**

Gerekli veri çıkışını belirtiniz.

Kapatma komutu: **PCLOS**

Tüm veri çıkışı komutları tamamlandığında, bir harici giriş/çıkış cihazına bir bağlantıyı serbest bırakmak için PCLOS belirtiniz.

• Açma komutu **POPEN**

POPEN

POPEN bir harici giriş/çıkış cihazına bir bağlantı kurar. Bir veri çıkışı komutu sırasından önce belirtilmesi gerekir. CNC bir DC2 kontrol kodu çıkarır.

• Veri çıkışı komutu **BPRNT**

BPRNT [a #b [c] ...]

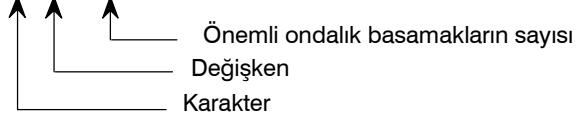

BPRNT komutu komutları ve ikili değişken değerlerini çıkarır.

(i) Belirtilen karakterler, o anda çıkarılan ayar verisine (ISO) göre ilgili ISO kodlarına dönüştürülür.

Belirtilebilecek karakterler aşağıdaki şekildedir:

- **Harfler (A – Z)**
- **Sayılar**
- **Özel karakterler (*, /, +, – vb.)**

Yıldız işareti (*), bir boşluk koduyla çıkarılır.

(ii) Tüm değişkenler bir ondalık noktayla depolanır. Ardından gelen köşeli parantez içinde önemli ondalık basamak sayısı ile birlikte bir değişken belirtiniz. Bir değişken değerine, ondalık basamaklar dahil 2 kelimeli (32 bit) veri olarak davranılır. En yüksek bayttan başlayarak, ikili veri olarak çıkarılır.

(iii) Belirtilen veri çıkarıldığında, ISO kod ayarlarına göre bir EOB kodu çıkarılır.

(iv) Boş değişkenler 0 olarak kabul edilir.

Örnek)

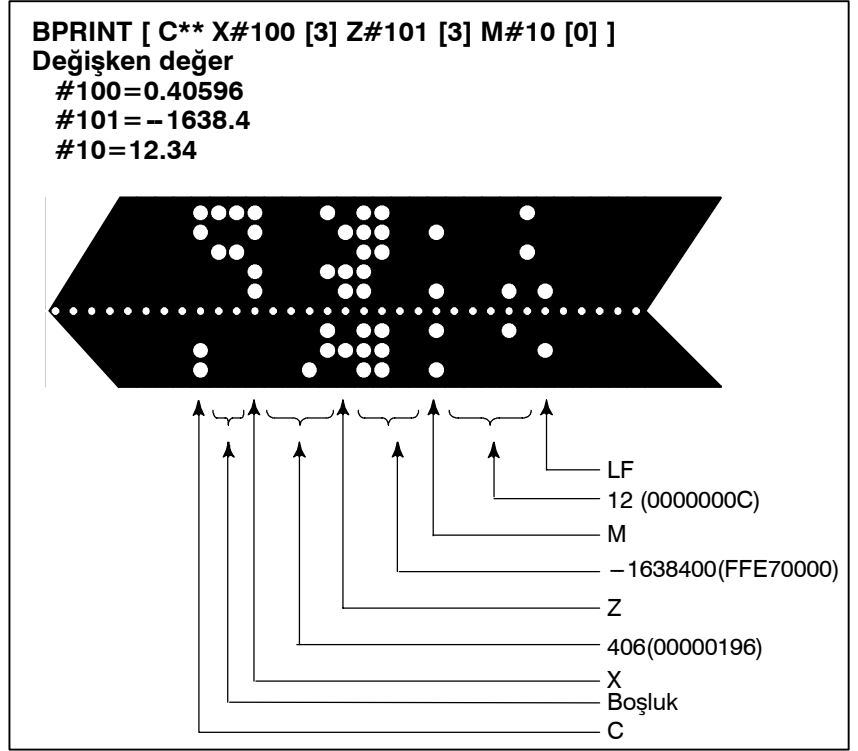

- Veri çıkışı komutu DPRNT

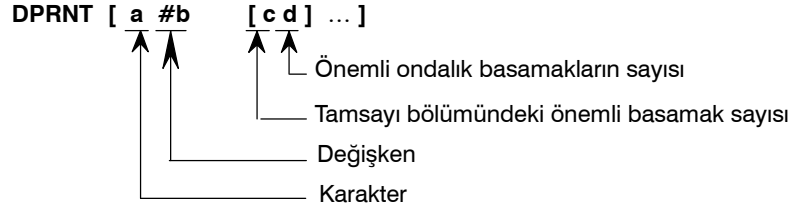

DPRNT komutu, ayarlarda (ISO) ayarlanan koda göre, karakterleri ve her bir basamağı bir değişkenin değerinde çıkarır.

(i) DPRNT komutunun açıklaması için, BPRINT komutuna ilişkin (i), (iii) ve (iv) öğelerine bakınız.

(ii) Bir değişken çıkarılırken, # ve ardından değişken numarasını belirtiniz, sonra tamsayı bölümündeki basamak sayısını ve köşeli parantez içinde ondalık basamak sayısını belirtiniz.

Belirtilen her bir basamak sayısı için, en büyük basamaktan başlanarak bir kod çıkarılır. Her bir basamak için, bu ayarlara (ISO) göre bir kod çıkarılır. Ondalık basamak da, bu ayarlarda (ISO) ayarlanan bir kod kullanılarak çıkarılır. Her değişkenin, en çok sekiz basamak içeren bir sayısal değer olması gerekir. Yüksek düzen basamakları sıfır olduğunda, PRT (parametre 6001'in bit 1'i) 1 ise bu sıfırlar çıkarılmaz. PRT (parametre 6001'in bit 1'i) 0 ise, bir sıfırla her karşılaşıldığında, bir boşluk kodu çıkarılır.

Ondalık basamakların sayısı sıfır olmadığında, ondalık bölümdeki basamaklar her zaman çıkarılır. Ondalık basamakların sayısı sıfır ise, ondalık basamak çıkarılmaz. PRT (parametre 6001'in bit 1'i) 0 olduğunda, +; yerine bir artı sayı belirtmek için bir boşluk kodu çıkarılır; PRT (parametre 6001'in bit 1'i) 1 ise, kod çıkarılmaz.

Örnek)

DPRNT [X#2 [53] Z#5 [53] T#30 [20]]

Değişken değer

#2=128.47398

#5=-91.2

#30=123.456

(1) Parametre PRT(No.6001#1)=0

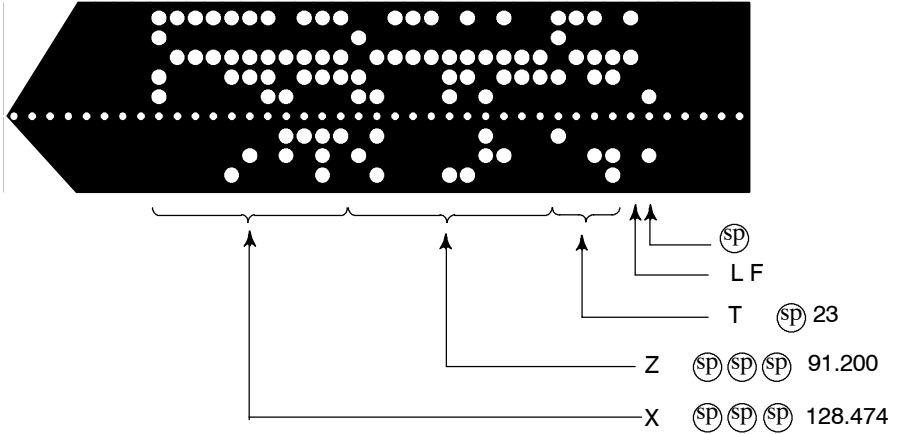

(2) Parametre PRT(No.6001#1)=1

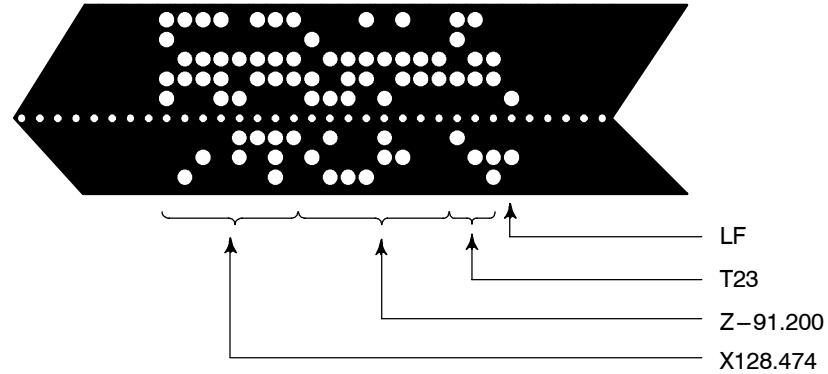

- Kapatma komutu PCLOS

PCLOS ;

PCLOS komutu, bir harici giriş/çıkış cihazına bir bağlantıyı serbest bırakır. Tüm veri çıkışı komutları sona erdirildiğinde bu komutu belirtiniz. DC4 kontrol kodu CNC'den çıkarılır.

- Gereken ayar

Parametre 020 için kullanılan kanalı belirtiniz. Bu parametrenin özelliğine göre, okuyucu/delici arabirimi için veri öğelerini (baud hızı gibi) ayarlayınız.

I/O kanalı 0 : Parametreler 101, 102 ve 103

I/O kanalı 1 : Parametreler 111, 112 ve 113

I/O kanalı 2 : Parametreler 121, 122 ve 123

Hiçbir zaman Fanuc kaset veya disketlere çıkış belirtmeyiniz.)

Veri çıkışı için bir DPRNT komutu belirtirken, öndeki sıfırların boşluk olarak çıkarılıp çıkarılmayacağını belirtiniz (PRT'yi (parametre 6001'in bit 1'i) 1 veya 0 olarak ayarlayarak). ISO kodunda bir veri satırı bitişini göstermek için, yalnızca bir LF (NCR, parametre 0103'ün bit 3'ü 0 ise) veya bir LF ve CR (NCR 1) kullanılacağını belirtiniz.

NOT

- 1 Açma komutunu (POPEN), veri çıkışı komutunu (BPRNT, DPRNT) ve kapatma komutunu (PCLOS) her zaman birlikte belirtmek gereklidir. Bir programın başlangıcında bir açma komutu belirtildiğinde, bir kapatma komutu belirtilmesinden sonra gerekmesi dışında, yeniden belirtilmesi gerekmez.
- 2 Açma komutlarını ve kapatma komutlarını birlikte belirtmeye dikkat ediniz. Kapatma komutunu programın sonunda belirtiniz. Bununla birlikte, bir açma komutu belirtilmediyse, bir kapatma komutu belirtmeyiniz.
- 3 Bir veri çıkışı komutuyla komutlar çıkarılırken bir reset işlemi yapıldığında, çıkış durdurulur ve izleyen veriler silinir. Bu nedenle, veri çıkışı gerçekleştiren bir programın sonunda M30 gibi bir kodla bir reset işlemi yapıldığında, M30 gibi bir işlemin tüm veriler çıkarılmadan yapılmaması için programın sonunda bir kapatma komutu belirtiniz.
- 4 Köşeli parantez [] içinde belirtilen kısaltılmış makro kelimeleri değişmeden kalır. Bununla birlikte, köşeli parantezler içindeki karakterler bölündüğünde ve birçok kez girildiğinde, ikinci ve izleyen kısaltmaların dönüştürüldüğünü ve girildiğini akılda tutunuz.
- 5 Köşeli parantezler [] içinde O belirtilebilir. Köşeli parantezler [] içindeki karakterler bölündüğünde ve birçok kez girildiğinde, ikinci ve izleyen girişlerde O'nun ihmal edildiğini akılda tutunuz.

15.11 KESME TİPİ ÖZEL MAKRO

Biçim

Bir program yürütülürken, makineden bir kesme sinyali (UINT) girilerek başka bir program çağrılabilir. Bu fonksiyonu, kesme tipi özel makro fonksiyonu olarak adlandırılır. Bir kesme komutunu aşağıdaki biçimde programlayınız:

M96 P○○○○ ;	Özel makro kesilmesini etkinleştirir
M97 ;	Özel makro kesilmesini devre dışı bırakır

Açıklamalar

Kesme tipi özel makro fonksiyonunun kullanılması, başka bir programın rasgele bir bloğunun yürütülmesi sırasında kullanıcının bir programı çağırmasına olanak sağlar. Bu, programların zaman zaman değişen durumlara göre çalıştırılmasına olanak sağlar.

- (1) Bir takım anormalliği saptandığında, anormallikle ilgilenmek için yapılacak işlem harici bir sinyalle başlatılır.
- (2) Bir parça işleme sırası, geçerli işlem iptal edilmeden başka bir parça işlemeyle kesilir.
- (3) Düzenli aralıklarla, geçerli parça işlemedeki bilgiler okunur. Yukarıda, kesme tipi özel makro fonksiyonunun uyumlu kontrol uygulamaları gibi örnekler listelenmiştir.

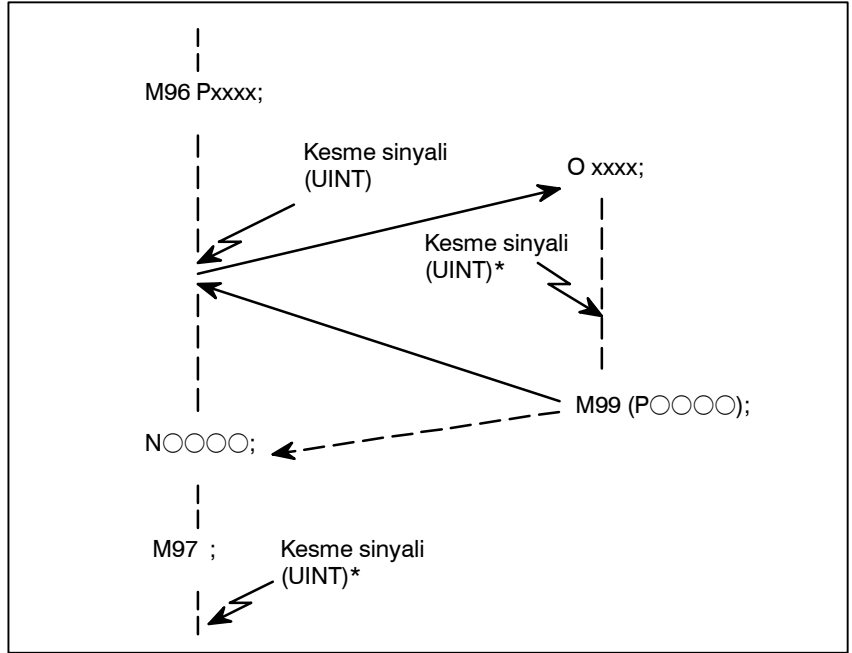

Şekil 15.11 Kesme tipi özel makro fonksiyonu

Bir programda M96Pxxxx belirtildiğinde, Pxxxx ile belirtilen programı yürütmek için, izleyen program fonksiyonu bir kesme sinyali (UINT) girişiyle kesilebilir.

DİKKAT

Kesme sinyali (UINT, Şekil 15.11'de * ile işaretlenen) M97 belirtildikten sonra girildiğinde, sinyal ihmal edilir. Ve kesme sinyalinin kesme programının yürütülmesi sırasında girilmemesi gerekir.

15.11.1 Belirtme Yöntemi

Açıklamalar

- Kesme koşulları

Bir özel makro kesme fonksiyonu yalnızca program yürütülürken kullanılabilir. Fonksiyon şu koşullarda etkinleştirilir

- Bellek işlemi veya MDI işlemi seçildiğinde
- STL (başlatma lambası) açık olduğunda
- Bir özel makro kesilmesi yapıyor olmadığında

- Özellik

Genellikle, özel makro kesme fonksiyonu, kesme sinyalini (UINT) etkinleştirmek için M96 ve sinyali devreden çıkarmak için M97 belirtilerek kullanılır.

M96 belirtildiğinde, bir özel makro kesilmesi, M97 belirtilinceye veya NC resetlenene kadar, kesme sinyali (UINT) girişiyle başlatılabilir. M97 belirtildikten veya NC resetlendikten sonra, kesme sinyali (UINT) girildikten sonra bile, hiçbir özel makro kesilmesi başlatılmaz. Kesme sinyali (UINT), başka bir M96 komutu belirtilinceye kadar ihmal edilir.

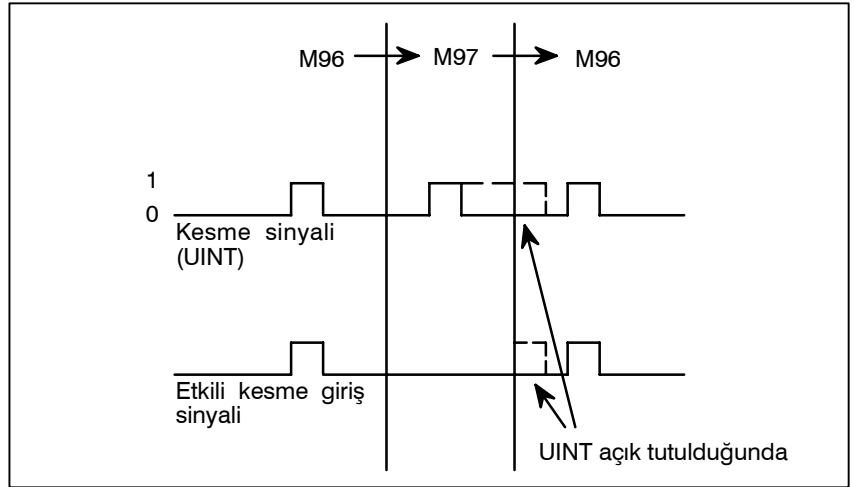

Kesme sinyali (UINT), M96 belirtildikten sonra geçerli olur. M97 modunda sinyal girildikten sonra bile, sinyal ihmal edilir. M97 modunda sinyal girişi M96 belirtilinceye kadar açık olarak kaldığında, M96 belirtilir belirtilmez bir özel makro kesilmesi başlatılır (yalnızca durumla tetiklenen şema kullanıldığında); kenarla tetiklenen şema kullanıldığında, M96 belirtilse bile özel makro kesilmesi başlatılmaz.

NOT

Durumla tetiklenen ve kenarla tetiklenen şemalar için, Alt Bölüm 16.11.2.

15.11.2

Fonksiyonun Ayrıntıları

Açıklamalar

- **Alt program tipi kesilme ve makro tipi kesilme**

İki tip özel makro kesilmesi vardır: Alt program tipi kesmeler ve makro tipi kesmeler. Kullanılan kesme tipi, MSB (parametre 6003'ün bit 5'i) ile seçilir.

(a) Alt program tipi kesme

Bir kesme programı alt program olarak adlandırılır. Bu, yerel değişkenlerin düzeylerinin kesmeden önce ve sonra değişmeyeceği anlamına gelir. Bu kesme, alt program çağrılarının yuvalanma düzeyine eklenmez.

(b) Makro tipi kesme

Bir kesme programı özel makro olarak adlandırılır. Bu, yerel değişkenlerin düzeylerinin kesmeden önce ve sonra değişeceği anlamına gelir. Kesme, özel makro çağrılarının yuvalanma düzeyine eklenmez. Kesme programı içinde bir alt program çağırma veya özel makro çağırısı yapıldığında, bu çağrı alt program çağrılarının veya özel makro çağrılarının yuvalanma düzeyine eklenmez. Özel makro kesmesi bir makro kesmesi olduğunda bile, bağımsız değişkenler geçerli programdan geçirilmez.

- **Özel makro kesme kontrolü için M kodları**

Genellikle, özel makro kesmeleri M96 ve M97 ile kontrol edilir. Bununla birlikte, bu M kodları bazı makine üreticileri tarafından başka amaçlarla (bir M fonksiyonu veya makro M kodu çağırısı gibi) kullanılıyor olabilir.

Bu nedenle, özel makro kesme kontrolü için M kodları ayarlamak üzere MPR (parametre 6003'ün bit 4'ü) sağlanır.

Parametrelerle ayarlanan özel makro kesme kontrolü M kodları kullanmak için bu parametreyi belirtirken, 6033 ve 6034 parametrelerini aşağıdaki şekilde ayarlayın:

Özel makro kesmelerini etkinleştirmek için parametre 6033'te M kodunu ayarlayın ve özel makro kesmelerini devre dışı bırakmak için parametre 6034'te M kodunu ayarlayınız. Parametreyle ayarlanan M kodlarının kullanılmadığını belirtirken, 6033 ve 6034 parametrelerinin ayarına bakılmaksızın, M96 ve M97, özel makro kontrolü M kodları olarak kullanılırlar.

Özel makro kesme kontrolü olarak kullanılan M kodları dahili olarak işlenir (harici birimlere çıkarılmazlar). Bununla birlikte, program uyumluluğu bakımından, özel makro kesmelerini kontrol etmek için M96 ve M97 dışındaki M kodlarının kullanılması arzulanmaz.

- **Özel makro kesmeleri ve NC yönergeleri**

Bir özel makro kesmesi gerçekleştirirken, kullanıcı yürütülmekte olan NC yönergelerini kesme isteyebilir veya kullanıcı geçerli bloğun yürütülmesi tamamlanmaya kadar kesme yapmak isteyebilir. MIN (parametre 6003'ün bit 2'si), kesmelerin bir bloğun ortasında veya bile yapılacağını veya bloğun sonuna kadar bekleneyeceğini seçmek için kullanılır.

• **Tip I**
(bir bloğun ortasında bile kesme yapıldığında)

- (i) Kesme sinyali (UINT) girildiğinde, yapılmakta olan herhangi bir hareket veya aynı yerde kalma hemen durdurulur ve kesme programı yürütülür.
- (ii) Kesme programında NC yönergeleri varsa, kesilen bloktaki komut kaybolur ve kesme programındaki NC yönergesi yürütülür. Kontrol kesilen programa döndürüldüğünde, program kesilen bloktan sonraki bloktan itibaren yeniden başlatılır.
- (iii) Kesme programında NC yönergesi yoksa, kontrol kesilen programa M99 ile döndürülür, sonra program kesilen bloktaki komuttan yeniden başlatılır.

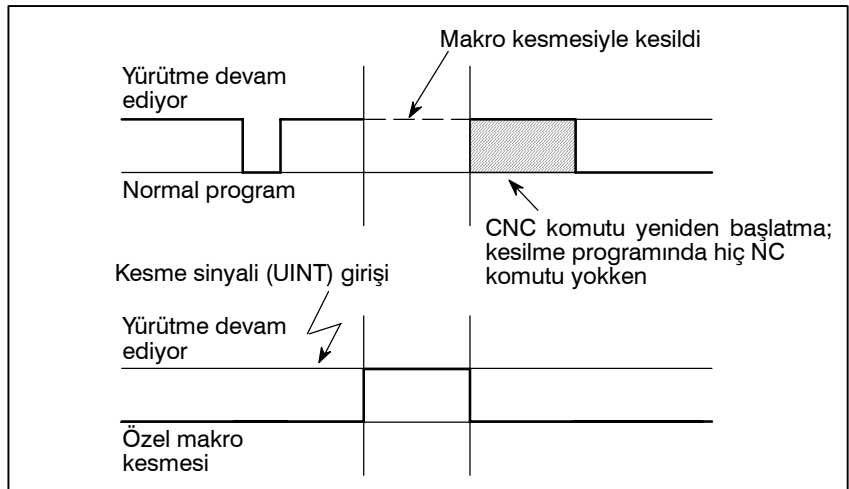

• **Tip II**
(bir bloğun sonunda kesme yapıldığında)

- (i) Yürütülmekte olan blok, hazır çevrim ve otomatik referans noktası geri dönüşü (G28) gibi çeşitli çevrim işlemleri içeren bir blok değilse, aşağıdaki şekilde bir kesme yapılır: Bir kesme sinyali (UINT) girildiğinde, kesme programında bir NC yönergesiyle karşılaşılmadığı sürece, kesme programındaki makro yönergeleri hemen yürütülür. Geçerli blok tamamlanmadan hiçbir NC yönergesi yürütülmez.
- (ii) Yürütülmekte olan blok çeşitli çevrim işlemlerinden oluşuyorsa, aşağıdaki şekilde bir kesme yapılır: Çevrim işlemlerindeki son hareket başlatıldığında, kesme programındaki makro yönergeleri bir NC yönergesiyle karşılaşılmadığı sürece yürütülür. NC yönergeleri, tüm çevrim işlemleri tamamlandıktan sonra yürütülür.

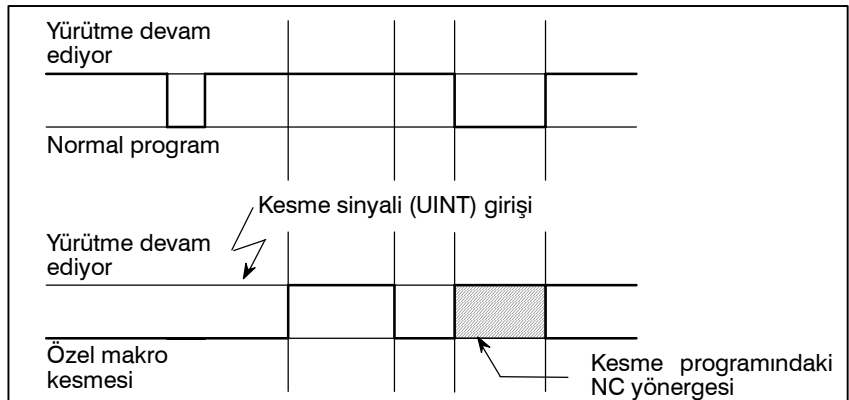

- **Özel makro sinyali etkinleştirme ve devre dışı bırakma koşulları**

Özel makro kesmelerini etkinleştirmek için M96 içeren bir bloğun yürütülmeye başlanmasından sonra, kesme sinyali geçerli olur. M97 içeren bir bloğun yürütülmeye başlanmasından sonra, sinyal geçersiz olur.

Bir kesme programı yürütülürken, kesme sinyali geçersiz olur. Kontrol kesme programından döndükten sonra ana programda kesilen bloktan hemen sonra gelen bloğun yürütülmesine başlandığında, sinyal geçerli olur. Tip I'de, kesme programı yalnızca makro yönergeleri içeriyorsa, kontrol kesme programından döndükten sonra kesilen bloğun yürütülmesine başlandığında kesme sinyali geçerli olur.

- **Çevrim işlemi içeren bir bloğun yürütülmesi sırasında özel makro kesmesi**

- **Tip I için**

Çevrim işlemi sürerken bile, hareket kesilir ve kesme programı yürütülür. Kesme programı hiçbir NC yönergesi içermiyorsa, çevrim işlemi kontrol kesilen programa döndürüldükten sonra yeniden başlatılır. NC yönergeleri varsa, kesilen çevrimdeki geri kalan işlemler iptal edilir ve sonraki blok yürütülür.

- **Tip II için**

Çevrim işleminin son hareketi başlatıldığında, kesme programındaki makro yönergeleri bir NC yönergesiyle karşılaşılmadığı sürece yürütülür. NC yönergeleri, çevrim işlemi tamamlandıktan sonra yürütülür.

- **Özel makro kesme sinyali (UINT)**

Özel makro kesme sinyali (UINT) girişi için iki şema vardır: Durumla tetiklenen şema ve kenarla tetiklenen şema. Durumla tetiklenen şema kullanıldığında, sinyal açık olduğunda geçerlidir. Kenarla tetiklenen şema kullanıldığında, kapalıdan açık duruma geçtiğinde, sinyal yükselen kenarda geçerli olur.

TSE (parametre 6003'ün bit 3'ü) ile iki şemadan biri seçilir. Durumla tetiklenen şema bu parametreyle seçildiğinde, sinyalin geçerli olduğu anda kesme sinyali (UINT) açıksa, bir özel makro kesmesi üretilir. Kesme sinyali (UINT) açık tutularak, kesme programı tekrarlanarak yürütülebilir.

Kenarla tetiklenen şema seçildiğinde, kesme sinyali (UINT) yalnızca yükselen kenarında geçerli olur. Bu nedenle, kesme sinyali yalnızca anlık olarak yürütülür (programın yalnızca makro yönergeleri içerdiği durumlarda). Durumla tetiklenen şema uygun olmadığında veya tüm program için bir özel makro kesmesi yalnızca bir kez yapılacak olduğunda (bu durumda, kesme sinyali açık tutulabilir), kenarla tetiklenen şema yararlıdır.

Yukarıda sözü edilen belirli uygulamalar dışında, her iki şemanın da kullanımı aynı etkilere neden olur. Sinyal girişinden bir özel makro yönergelerine kadar geçen süre, iki şema arasında farklılık göstermez.

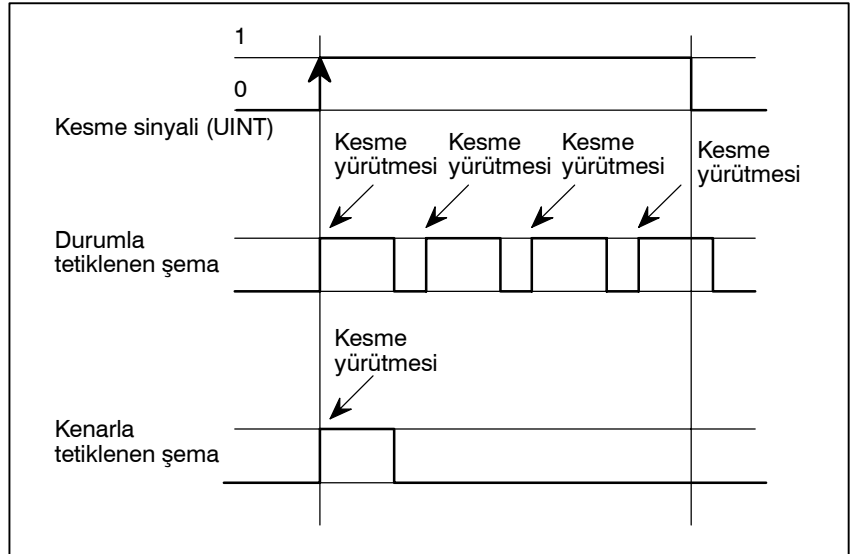

Yukarıdaki örnekte, durum tetikleme şeması kullanıldığında bir kesilme dört kez yürütülür; kenarla tetiklenen şema kullanıldığında, kesilme yalnızca bir kez yürütülür.

● **Bir özel makro kesmesinden dönüş**

Kontrolü bir özel makro kesmesinden kesilen programa döndürmek için M99 belirtiniz. P adresi kullanılarak, kesilen programda bir sıra numarası da belirtilebilir. Bu belirtilirse, belirtilen sıra numarası için programda baştan itibaren arama yapılır. Kontrol, bulunan ilk sıra numarasına döndürülür.

Bir özel makro kesme programı yürütülürken, hiçbir kesme üretilmez. Başka bir kesmeyi etkinleştirmek için, M99 yürütünüz. Yalnızca M99 belirtildiğinde, önceki komut sona ermeden yürütülür. Bu nedenle, kesme programının son komutu için bir özel makro kesmesi etkinleştirilir. Bu kullanışlı değilse, özel makro kesmeleri programda M96 ve M97 belirtilerek kontrol edilmelidir.

Bir özel makro kesilmesi yürütülürken, başka özel makro kesilmeleri üretilmez; bir kesilme üretildiğinde, ek kesilmeler otomatik olarak yasaklanır. M99 yürütülmesi, başka bir özel makro kesmesinin olmasını mümkün kılar. Bir blokta belirtilen M99, önceki blok sona ermeden yürütülür. Aşağıdaki örnekte, O1234'ün GxxXxxx için bir kesme etkinleştirilir. Sinyal girildiğinde, O1234 yeniden yürütülür. O5678, M96 ve M97 ile kontrol edilir. Bu durumda, O5678 için bir kesme etkinleştirilmez (kontrol O1000'a döndürüldükten sonra etkinleştirilir).

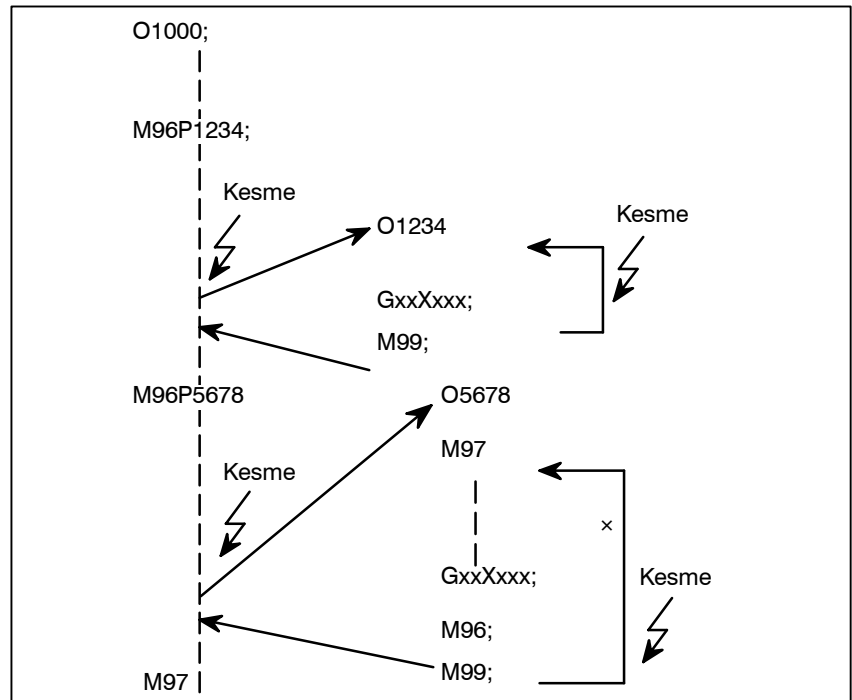

NOT

Bir M99 bloğu yalnızca O, N, P, L veya M adresinden oluştuğunda, bu bloğun programdaki önceki bloğa ait olduğu kabul edilir. Bu nedenle, bu blok için bir tek blok durması olmaz. Programlama açısından, aşağıdaki (1) ve (2) temelde aynıdır. (Fark, G00'nin M99 tanınmadan önce yürütülecek olup olmamasıdır.)

- (1) G00 X000 ;
M99 ;
- (2) G00 X000 M99 ;

- **Özel makro kesmesi ve modsal bilgiler**

Bir özel makro kesmesi normal program çağrısından farklıdır. Program yürütülmesi sırasında bir kesme sinyaliyle (UINT) başlatılır. Genellikle, modsal bilgilerde kesme programı tarafından yapılan değişiklikler kesilen programı etkilememelidir.

Bu nedenle, modsal bilgiler kesme programı tarafından değiştirildiğinde bile, bilgiler kontrol M99 ile kesilen programa geri döndürüldüğünde, kesmeden önceki modsal bilgiler geri yüklenir. Kontrol M99 Pxxxx ile kesme programından kesilen programa geri döndürüldüğünde, modsal bilgiler yine program tarafından kontrol edilebilir. Bu durumda, kesme programı tarafından değiştirilen yeni sürekli bilgiler kesilen programa geçirilir. Kesmeden önce var olan eski modsal bilgilerin geri yüklenmesi arzulanmaz. Bunun nedeni, kontrol geri döndükten sonra, bazı programların kesmeden önce var olan modsal bilgilere dayalı olarak farklı şekilde çalışabilecek olmasıdır. Bu durumda, aşağıdaki ölçümler uygulanır:

(1) Kesme programı, kontrol kesilen programa döndürüldükten sonra kullanılacak modsal bilgiler sağlar.

(2) Kontrol kesilen programa geri döndürüldükten sonra, gerektiğinde modsal bilgiler yeniden belirtilir.

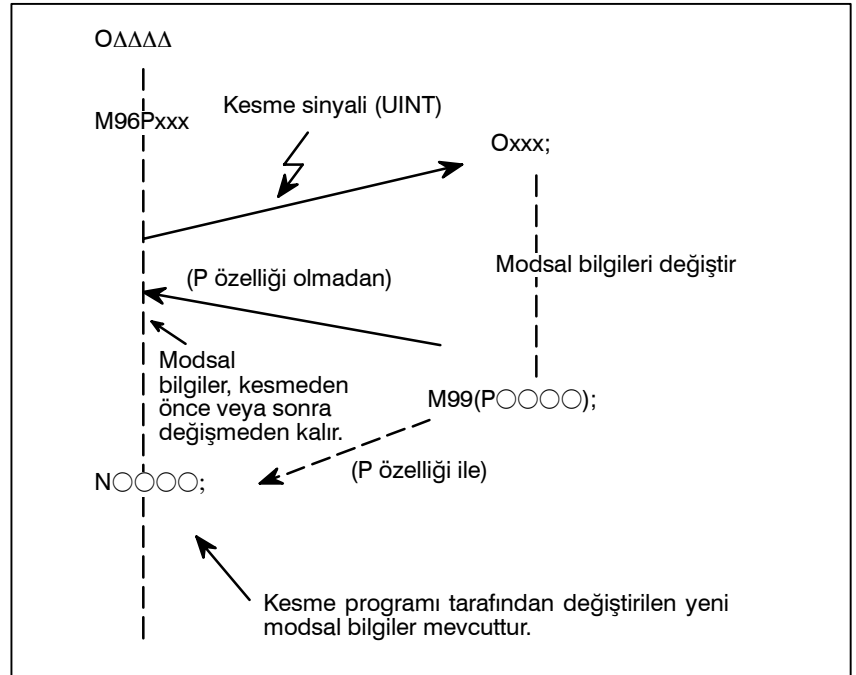

- **Kontrol M99 ile geri döndürüldüğünde modsal bilgiler**

- **Kontrol M99 P○○○○ ile geri döndürüldüğünde modsal bilgiler**

Kesmeden önce var olan modsal bilgiler geçerli olur. Kesme programı tarafından değiştirilen yeni modsal bilgiler geçersizleştirilir.

Kesme programı tarafından değiştirilen yeni modsal bilgiler, kontrol geri döndükten sonra bile geçerli kalır. Kesilen blokta geçerli olan eski modsal bilgiler, #4001 – #4120 arasındaki özel makro sistem değişkenleri kullanılarak okunabilir.

Modsall bilgiler kesme programı tarafından değiştirildiğinde, #4001 – #4120 arasındaki sistem değişkenleri değiştirilmez.

- **Kesme programı için sistem değişkenleri (konum bilgisi değerleri)**

- A konumunun koordinatları, ilk NC yönergesiyle karşılaşıncaya kadar, sistem değişkeni #5001 ve üstü kullanılarak okunabilir.
- A noktasının koordinatları, taşıma özelliği içermeyen bir NC yönergesi görüldükten sonra okunabilir.
- Makine koordinatları ve B noktasının iş parçası koordinatları, sistem değişkeni #5021 ve üstü ve sistem değişkeni #5041 ve üstü kullanılarak okunabilir.

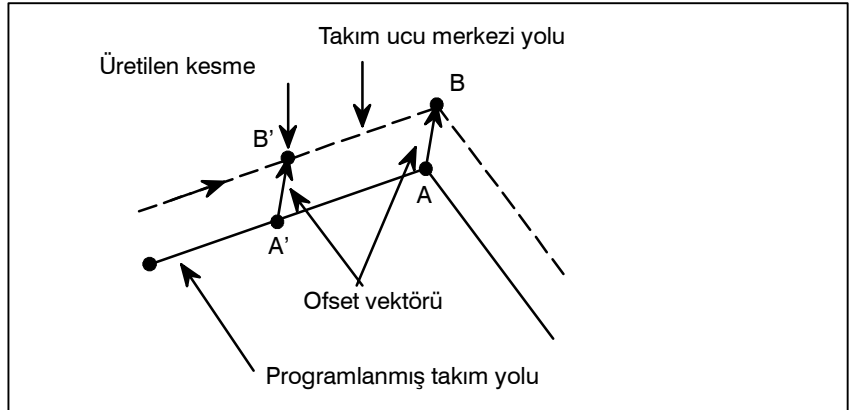

- **Özel makro kesmesi ve özel makro modsal çağrı**

Kesme sinyali (UINT) girildiğinde ve bir kesme programı çağrıldığında, özel makro modsal çağrısı iptal edilir (G67). Bununla birlikte, kesme programında G66 belirtildiğinde, özel makro modsal çağrı geçerli olur. Kontrol M99 Pxxxx ile kesme programından geri döndürüldüğünde, modsal çağrı kesmenin üretilmesinden önceki duruma geri döndürülür. Kontrol M99Pxxxx ile geri döndürüldüğünde, kesme programındaki modsal çağrı geçerli kalır.

- **Özel makro kesmesi ve program yeniden başlatma**

Program yeniden başlatma için arama işleminden sonra kuru çalışma modunda bir geri dönüş işlemi yapılırken kesme sinyali (UINT) girildiğinde, kesme programı, yeniden başlatma işlemi tüm eksenler için sona erdikten sonra çağrılır. Bu, parametre ayarına bakılmaksızın kesme tipi II'nin kullanılması anlamına gelir.

- **DNC işlemi ve Kesme tipi özel makro**

“Kesme tipi özel makro” DNC işlemi sırasında veya bir programın bir harici giriş-çıkış cihazıyla yürütülmesi sırasında yapılamaz.

16 PROGRAMLANABİLİR PARAMETRE GİRİŞİ (G10)

Genel

Parametre değerleri bir programda girilebilir. Bu fonksiyonu, ekler değiştiğinde veya maksimum kesme hızı veya kesme hızı sabit değerleri, değişen parça işleme koşullarına uymak üzere değiştirildiğinde, aralık hatası kompanzasyon verilerini ayarlamak için kullanılır.

Biçim

Biçim	
G10L50;	Parametre giriş modu ayarı
N_R_;	Eksen tipi dışındaki parametreler için
N_P_R_;	Eksen tipi parametreler için
⋮	
G11;	Parametre giriş modu iptali
Komutun anlamı	
N_:	Parametre No. (4 basamak) veya kompanzasyon konum No. (0 – 1023 arası)
R_:	Parametre ayar değeri (baştaki sıfırlar atılabilir.)
P_:	Eksen No. 1 ile 2 arası (eksen tipi parametrelerin girilmesi için kullanılır.)

Açıklamalar

- **Parametre ayar değeri (R_)**

Bir (R_) parametresi içerisinde ayarlanmış olan bir değerde ondalık basamak kullanmayınız.

Bir ondalık nokta ayrıca R_ için bir özel makro değişkeni içerisinde de kullanılamaz.

- **Eksen No(P_)**

Bir eksen tipi parametresi için 1 ile 2 arasında bir eksen numarası (P_) belirtiniz. Kontrol eksenleri, CNC ekranında gösterildikleri sıra ile numaralandırılır.

Örneğin ikinci olarak gösterilen kontrol eksenini için P2 numarasını tanımlayınız.

UYARI

- 1 Aralık hata kompanzasyon verisini veya aralık kompanzasyon değerini değiştirdikten sonra referansa gitme işlemini manüel olarak gerçekleştirmeyi unutmayınız. Bu olmadığı takdirde, makine konumu doğru konumdan sapabilir.
- 2 Parametrelerin girilmesinden önce hazır çevrim modu iptal edilmelidir. İptal edilmediğinde, delik açma hareketi etkinleştirilmez.

NOT

Parametre giriş modundayken diğer NC yönergeleri belirtilemez.

Örnekler

1. Bit tipi parametre No. 3404'ün bir 2'sini (SBP) ayarlayınız

G10L50 ;	Parametre giriş modu
N3404 R 00000100 ;	SBP ayarlaması
G11 ;	parametre giriş modunu iptal et

2. Eksen tipi parametre No.1322 içerisinde Z eksenini (2. eksen) için değerleri değiştiriniz (her bir eksen için pozitif yönde kayıtlı hareket limiti koordinatı 2).

G10L50 ;	Parametre giriş modu
N1322P3R4500 ;	C eksenini değiştir
G11 ;	parametre giriş modunu iptal et

17

10/11 SERISI ŞERİT BİÇİMİ İLE BELLEK İŞLEMİ

10/11 Serisi şerit biçimi içerisindeki programlar, parametre No. 0001'in bit 1'ini ayarlayarak bellek işlemi için bellek içerisine yerleştirilebilir. Bellek ve bellek işlemine kayıt, 10/11 serisi ile aynı şerit biçimini kullanan fonksiyonlar ve farklı şerit biçimleri kullanan aşağıdaki fonksiyonlar için mümkündür:

- **Eşit hatveli dış çekme**
- **Alt program çağırma**
- **Hazır çevrim**
- **Çoklu tekrarlı hazır çevrim**

NOT

Bellek ve bellek işlemine kayıt, sadece bu CNC'de mevcut olan fonksiyonlar için mümkündür.

17.1 10/11 SERİSİ ŞERİT BİÇİMİ İÇİN ADRESLER VE TANIMLANABİLİR DEĞERLER ARALIĞI

Bu CNC için kullanılmayan bazı adresler, 10/11 serisi şerit biçimi için kullanılabilir. FS10/11 şerit biçimi için tanımlanabilir değer aralığı, bu CNC için olan aralık ile aynıdır. II-17.2 ile II-17.6 arasındaki bölümler, tanımlanabilir farklı bir değer aralıkları ile adresleri açıklamaktadır. Tanımlanabilir değer aralığı dışında bir değer girildiğinde, alarm sinyali alınır.

17.2 EŞİT HATVELİ DİŞ ÇEKME

Biçim

G32IP_F_Q_;

veya

G32IP_E_Q_;

IP: Eksen adreslerinin kombinasyonu

F: Uzunlamasına eksen boyunca hatve

E: Uzunlamasına eksen boyunca hatve

Q: Diş çekme başlama açısının görünümü

Açıklamalar

- Adres

FS10/11 operatöre E adresi ile diş başına diş sayısını belirtme olanağı sağlasa da, FS10/11 şerit biçimi bu özelliğe sahip değildir. E ve F adresleri, boylamasına eksen boyunca hatveyi belirtmek için kullanıldıkları şekilde kullanılırlar. Dolayısıyla E adresi ile belirtilen diş hatvesi, F adresi için sürekli durumdaki bir değer olarak varsayılır.

- Diş hatvesi için tanımlanabilir değer aralığı

Diş hatvesi için adres		mm girişi	İnç girişi
E		0.0001 – 500.0000 mm	0.000001'den 9.999999 inç'e kadar
F	Ondalık noktalı komut	0.0001 – 500.0000 mm	0.000001'den 9.999999 inç'e kadar
	Ondalık noktasız komut	0.01'den 500.00 mm'ye kadar	0.0001'den 9.9999 inç'e kadar

- İlerleme hızı için tanımlanabilir değer aralığı

İlerleme hızı için adres		mm girişi	İnç girişi
F	Dakikada ilerleme	1'den 240000'e kadar mm/dak	0,01'den 9600.00'a kadar inç/dak
	Dönüşde ilerleme	0,01'den 500.00'e kadar mm/dev	0,0001'den 9,9999'a kadar inç/dev

UYARI

Dakikada ilerleme hızı ve dönüşde ilerleme arasında tercih yaparken ilerleme hızını bir kez daha belirtiniz.

17.3 ALT PROGRAM ÇAĞIRMA

Biçim

M98P○○○○L○○○;

P : Alt program numarası
L : Tekrar sayısı

Açıklama

- **Adres** L adresi bu CNC şerit formatında kullanılamaz ancak FS10/11 şerit biçimi için kullanılabilir.
- **Alt program numarası** Tanımlanabilir değer aralığı bu CNC için olan değer ile aynıdır (1'den 9999'a kadar). Dörtten daha fazla basamaklı bir değer tanımlandığında, son dört rakam, alt program numarası olarak kabul edilir.
- **Tekrar sayısı** Tekrar sayım değeri 1 ile 9999 aralığında belirlenebilir. Herhangi bir tekrar sayım değeri belirtilmemişse, 1 sayısı alınır.

17.4 HAZIR ÇEVİRİM

Biçim

Dış / İç yüzey tormalama çevrimi (düz dış çekme çevrimi)

G90X_Z_F_;

Dış / İç yüzey tormalama çevrimi (uca doğru incelen dış çekme çevrimi)

G90X_Z_I_F_;

I : X eksenini (yarıçap) boyunca uca doğru incelen bölümün uzunluğu

Dış çekme çevrimi (düz dış çekme çevrimi)

G92X_Z_F_Q_;

F : Dış hatvesi

Q : Dış çekme başlangıç açısının kayması

Dış çekme çevrimi (uca doğru incelen dış çekme çevrimi)

G92X_Z_I_F_;

I : X eksenini (yarıçap) boyunca uca doğru incelen bölümün uzunluğu

Uç yüzey tormalama çevrimi (ön uca doğru incelen kesim çevrimi)

G94X_Z_F_;

Uç yüzey tormalama çevrimi (ön uca doğru incelen dış çekme çevrimi)

G94X_Z_K_F_;

K : Z eksenini boyunca uca doğru incelen bölümün uzunluğu

- **Adres**

I ve K adresleri bu CNC şerit biçiminde bir hazır çevrim için kullanılamaz ancak FS10/11 komut biçiminde kullanılabilir.

- **ilerleme hızı için tanımlanabilir değer aralığı**

Bölüm II-17.2'deki eşit hatveli dış çekme işlemi ile aynıdır. Bkz. Bölüm II-17.2.

17.5 ÇOKLU TEKRARLI HAZIR TORNALAMA ÇEVİRİMİ

Biçim

Dış / İç yüzey tornalama çevrimi

G71P_Q_U_W_I_K_D_F_S_T_;

I : X eksenini boyunca kaba parça işleme çevriminin bitirilmesi için kesim payının uzunluğu ve yönü (belirtildiğinde yok sayılır)

K : Z eksenini boyunca kaba parça işleme çevriminin bitirilmesi için kesim payının uzunluğu ve yönü (belirtildiğinde yok sayılır)

D : Kesme derinliği

Uç yüzey kaba parça işleme çevrimi

G72P_Q_U_W_I_K_D_F_S_T_;

I : X eksenini boyunca kaba parça işleme çevriminin bitirilmesi için kesim payının uzunluğu ve yönü (belirtildiğinde yok sayılır)

K : Z eksenini boyunca kaba parça işleme çevriminin bitirilmesi için kesim payının uzunluğu ve yönü (belirtildiğinde yok sayılır)

D : Kesme derinliği

Kapalı döngü tornalama çevrimi

G73P_Q_U_W_I_K_D_F_S_T_;

I : X eksenini boyunca açıklık uzunluğu ve yönü (yarıçap)

K : Z eksenini boyunca açıklık uzunluğu ve yönü

D : Bölüm sayısı

Uç yüzey kesme çevrimi

G74X_Z_I_K_F_D_; veya **G74U_W_I_K_F_D_;**

I : X eksenini boyunca gidilecek mesafe

K : Z eksenini boyunca kesme derinliği

D : Kesim yolunun sonunda takımın açıklığı

Dış / iç yüzey kesme çevrimi

G75X_Z_I_K_F_D_; veya **G75U_W_I_K_F_D_;**

I : X eksenini boyunca gidilecek mesafe

K : Z eksenini boyunca kesme derinliği

D : Kesim yolunun sonunda takımın açıklığı

Çoklu tekrarlı dış çekme çevrimi

G76X_Z_I_K_D_F_A_P_Q_;

I : Dışlerdeki yarıçapların farkları

K : Dış tepesinin yüksekliği (yarıçap)

D : İlk kesimin derinliği (yarıçap)

A : Takım ağzının açısı (sırt açısı)

P : Kesim yöntemi

- **Adresler ve tanımlanabilir değer aralığı**

Aşağıdaki adresler FS10/11 şerit biçiminde girilirse, dikkate alınmazlar.

- Dış/İç yüzey kaba parça işleme çevrimi (G71) için I ve K
- Dış/İç yüzey kaba parça işleme çevrimi (G72) için I ve K

Birden fazla tekrarlamalı dış çekme çevrimi için (G76), kesme yöntemi (P) olarak P1 (tek bir kenarla sabit kesme derinliği) belirtiniz. Takım ağız açısı A için 0 ile 120 arasında bir değer girilebilir. Diğer değerler girildiği takdirde, P/S alarmı 062 meydana gelir.

Hesap makinesine benzeyen ondalık nokta girişi belirtilmiş olsa bile, minimum giriş artışında, D adresi (kesim derinliği ve geri çekilme mesafesi), -99999999 ile 99999999 arasında bir değerle girilebilir (Parametre No. 3401'in 0 biti (DPI) 1 olarak ayarlandığında).

D adresi bir ondalık nokta içerdiğinde P/S alarm No. 007 verilir.

İlerleme hızı için tanımlanabilir değer aralığı, eşit hatveli dış çekme için olan aralık ile aynıdır. Bkz. Bölüm II-17.2.

18 EKSEN KONTROL FONKSİYONU

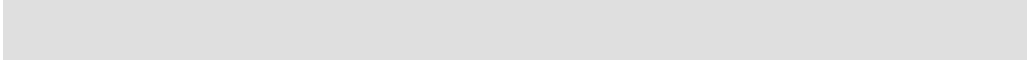

18.1 DÖNER EKSEN ROLL-OVER

Açıklamalar

Roll-over fonksiyonu, dönme eksen koordinatlarının taşmasını engeller. Roll-over fonksiyonu, parametre 1008'in bit 0'ının 1 olarak ayarlanması ile etkinleştirilir.

Bir eklemeli komut için, takım, komutta belirtilen açıda hareket eder. Bir mutlak komut için, takım hareket ettikten sonraki koordinatlar parametre No. 1260'da ayarlanan değerlerdir ve bir dönüş karşılık gelen açı ile yuvarlanır. Takım, Parametre No. 1008'in bit 1'i (ROax) 0 olarak ayarlandığında, son koordinatların en yakın olduğu yöne doğru hareket eder. İlgili koordinatlar için görüntülenen değerler de ayrıca, Parametre No. 1008'in bit 2'si (ROax) 1 olarak ayarlandığında, bir dönüş karşılık gelen açıyla yuvarlanır.

Örnekler

C ekseninin dönme eksenini olduğunu ve dönme başına hareket miktarının 360,000 (parametre no. 1260 = 360000) olduğunu varsayınız. Aşağıdaki program, dönme ekseninin roll over fonksiyonu kullanılarak gerçekleştirildiğinde, eksen, aşağıda gösterildiği şekilde hareket eder.

C0 ;	Sıra numarası	Geçerli hareket değeri	Hareket bitiminden sonra mutlak koordinat değeri
N1 C-150.0 ;	N1	-150	210
N2 C540.0 ;	N2	-30	180
N3 C-620.0 ;	N3	-80	100
N4 H380.0 ;	N4	+380	120
N5 H-840.0 ;	N5	-840	0

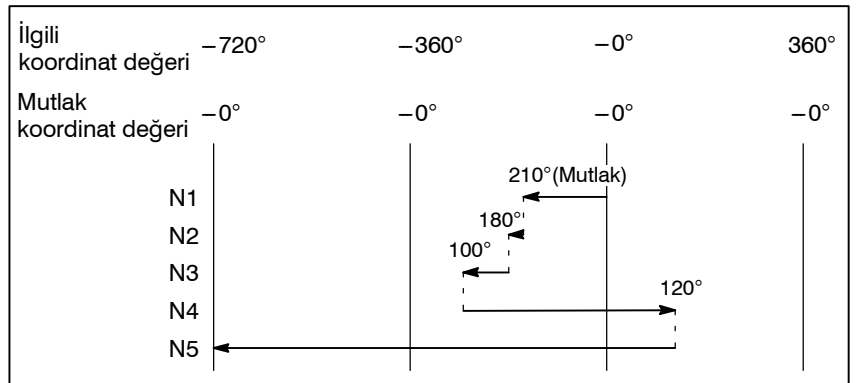

19 MODEL VERİSİ GİRİŞ FONKSİYONU

Bu fonksiyon kullanıcıların, bir çizimden sayısal verileri çıkartarak (model verileri) ve MDI panelinden sayısal değerleri girerek, programlama işlemini gerçekleştirebilmelerine olanak sağlar.

Bu da mevcut bir NC dili kullanarak programlama yapılması ihtiyacını ortadan kaldırır.

Bu fonksiyonun yardımı ile, bir makine üreticisi, bir makine ile delik delme çevrimini (baralama çevrimi veya kılavuz çekme çevrimi gibi), özel makro fonksiyonunu kullanarak hazırlayabilir ve bunu program belleğinde kaydedebilir.

Bu çevrimde, BOR1, TAP3 ve DRL2 gibi model isimleri verilir.

Operatör, ekranda sergilenen model isimleri menüsünden bir tane model seçebilir.

Operatör tarafından belirtilmesi gereken veri (model verisi), delik açma çevrimindeki değişkenler ile birlikte önceden oluşturulmalıdır.

Operatör bu değişkenleri DEPTH, RETUR RELIEF, FEED, MATERIAL gibi adlar veya diğer model veri adları kullanarak tanımlayabilir. Operatör bu adlara değerler (model verileri) atar.

19.1 MODEL MENÜSÜNÜN GÖRÜNTÜLENMESİ

 tuşuna basılarak  [MENU] aşağıdaki model menü ekranında görüntülenir.

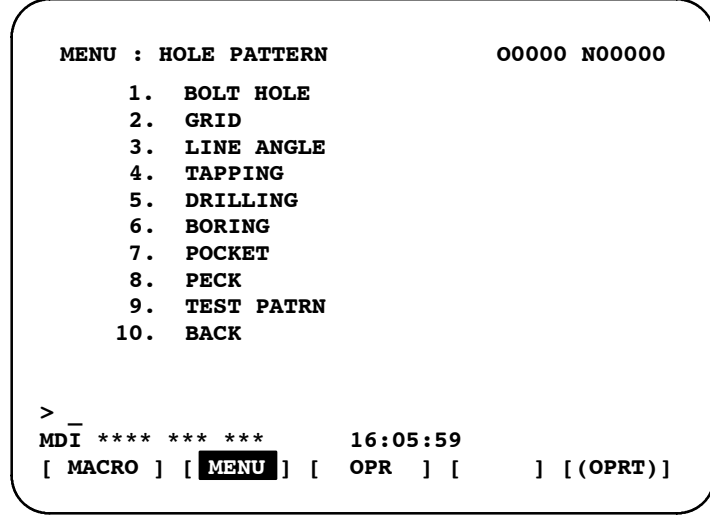

HOLE PATTERN :

Menü başlığı bu şekildedir. En fazla 12 karakterden oluşan gelişmiş güzel bir karakterler dizisi tanımlanabilir.

BOLT HOLE :

Menü başlığı bu şekildedir. Katakana da dahil olmak üzere, en fazla 10 karakterden oluşan gelişmiş güzel bir karakterler dizisi tanımlanabilir.

Makine üreticisi, özel makroyu kullanarak menü başlığı ve model için karakter dizilerini belirtmeli ve karakter dizilerini program belleğine, program No. 9500'ün bir alt programı olarak kaydetmelidir.

- Menü başlığını belirten makro komutları

Menü başlığı : C₁ C₂ C₃ C₄ C₅ C₆ C₇ C₈ C₉C₁₀ C₁₁ C₁₂
 C₁,C₂ .C₁₂: Menü başlığındaki karakterler (12 karakter)
 Makro talimatı

G65 H90 P_p Q_q R_r I_i J_j K_k:

H90: Menü başlığını tanımlar

p : a₁ ve a₂'nin, C₁ ve C₂ karakterlerinin kodları olduğunu varsayınız. Öyleyse:

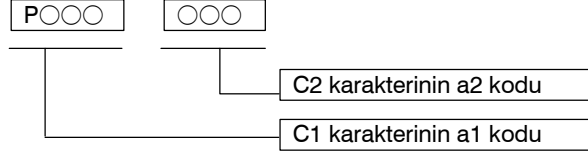

q : a₃ ve a₄'ün, C₃ ve C₄ karakterlerinin kodları olduğunu varsayınız.

Öyleyse, $q = a_3 10^3 + a_4$

r : a₅ ve a₆'nın, C₅ ve C₆ karakterlerinin kodları olduğunu varsayınız.

Öyleyse, $r = a_5 10^3 + a_6$

i : a₇ ve a₈'in, C₇ ve C₈ karakterlerinin kodları olduğunu varsayınız.

Öyleyse, $i = a_7 10^3 + a_8$

j : a₉ ve a₁₀'un, C₉ ve C₁₀ karakterlerinin kodları olduğunu varsayınız.

Öyleyse, $j = a_9 10^3 + a_{10}$

k : a₁₁ ve a₁₂'nin, C₁₁ ve C₁₂ karakterlerinin kodları olduğunu varsayınız. Öyleyse, $k = a_{11} 10^3 + a_{12}$

Örnek)

Menünün başlığı "HOLE PATTERN" ise, makro talimatı aşağıdaki gibidir:

G65 H90 P072079 Q076069 R032080

HO LE □ P

I065084 J084069 K082078;

AT TE RN

Bu karakterlere karşılık gelen kodlar için, II-19.3'teki Tablo 19.3. (a)'ya bakınız.

- **Model adını açıklayan makro talimatı**

Model adı: $C_1 C_2 C_3 C_4 C_5 C_6 C_7 C_8 C_9 C_{10}$
 C_1, C_2, C_{10} : Model adındaki karakterler (10 karakter)
 Makro talimatı
 $G65 H91 P_n Q_r I_i J_j K_k ;$
 H91: Menü başlığını belirtir
 n : Model adının menü numarasını tanımlar
 $n=1$ 'den 10^3 'e kadar
 q : a_1 ve a_2 'nin, C_1 ve C_2 karakterlerinin kodları olduğunu varsayınız.
 Öyleyse, $q=a_1 \cdot 10^3 + a_2$
 r : a_3 ve a_4 'ün, C_3 ve C_4 karakterlerinin kodları olduğunu varsayınız.
 Öyleyse, $r=a_3 \cdot 10^3 + a_4$
 i : a_5 ve a_6 'nın, C_5 ve C_6 karakterlerinin kodları olduğunu varsayınız.
 Öyleyse, $i=a_5 \cdot 10^3 + a_6$
 j : a_7 ve a_8 'in, C_7 ve C_8 karakterlerinin kodları olduğunu varsayınız.
 Öyleyse, $j=a_7 \cdot 10^3 + a_8$
 k : a_9 ve a_{10} 'un, C_9 ve C_{10} karakterlerinin kodları olduğunu varsayınız. Öyleyse, $k=a_9 \cdot 10^3 + a_{10}$

Örnek)

Menünün başlığı No. 1 "BOLT HOLE" ise, makro talimatı aşağıdaki gibidir.

$G65 H91 P1 Q066079 R076084 I032072 J079076 K069032 ;$
 BO LT □ H OL E□

Bu karakterlere karşılık gelen kodlar için, II-19.3.'teki Tablo 20.3 (a)'ya bakınız.

- **Model Numarası seçimi**

Model menü ekranından bir model seçmek için, karşılık gelen model numarasını seçiniz. Aşağıdaki gösterim örnektir.



Seçilen parametre No, sistem değişkeni #5900'e atanmıştır. Seçilen modelin özel makrosu, harici işaretli bir ayarlanmış program başlatılarak (harici program No arama) ve daha sonra program içerisindeki sistem değişkeni #5900'e başvurarak başlatılabilir.

NOT

Her bir karakter P, Q, R, I, J ve K bir makro talimatında belirtilmemişse, atılan her bir karakter için iki boşluk bırakılır.

Örnek

Menü başlığı ve delik model isimleri için özel makrolar.

```
MENU : HOLE PATTERN          00000 N00000
  1.  BOLT HOLE
  2.  GRID
  3.  LINE ANGLE
  4.  TAPPING
  5.  DRILLING
  6.  BORING
  7.  POCKET
  8.  PECK
  9.  TEST PATRN
 10.  BACK

> _
MDI **** * 16:05:59
[ MACRO ] [ MENU ] [ OPR ] [ ] [ (OPRT) ]
```

O9500 ;

N1G65 H90 P072 079 Q076 069 R032 080 I 065 084 J 084 069 K082 078 ;	HOLE PATTERN
N2G65 H91 P1 Q066 079 R076 084 I 032 072 J 079 076 K069 032 ;	1.BOLT HOLE
N3G65 H91 P2 Q071 082 R073 068 ;	2.GRID
N4G65 H91 P3 Q076 073 R078 069 I 032 065 J 078071 K076069 ;	3.LINE ANGLE
N5G65 H91 P4 Q084 065 R080 080 I 073 078 J 071 032 ;	4.TAPPING
N6G65 H91 P5 Q068 082 R073 076 I 076 073 J 078 071 ;	5.DRILLING
N7G65 H91 P6 Q066079 R082073 I 078 071 ;	6.BORING
N8G65 H91 P7 Q080 079 R067 075 I 069 084 ;	7.POCKET
N9G65 H91 P8 Q080069 R067075 ;	8.PECK
N10G65 H91 P9 Q084 069 R083 084 I032 080 J065 084 K082 078 ;	9.TEST PATRN
N11G65 H91 P10 Q066 065 R067 0750 ;	10.BACK
N12M99 ;	

19.2 MODEL VERİ EKRANI

Bir model menüsü seçildiğinde, gerekli model verisi görüntülenir.

```

VAR. : BOLT HOLE                                00001 N00000
NO.  NAME          DATA  COMMENT
500  TOOL          0.000
501  STANDARD X    0.000  *BOLT HOLE
502  STANDARD Y    0.000  CIRCLE*
503  RADIUS        0.000  SET PATTERN
504  S. ANGL       0.000  DATA TO VAR.
505  HOLES NO      0.000  NO.500-505.
506                                0.000
507                                0.000

ACTUAL POSITION (RELATIVE)
X    0.000    Z    0.000

> _
MDI **** * * * * *          16:05:59
[ MACRO ] [ MENU ] [ OPR ] [   ] [(OPRT)]

```

BOLT HOLE :

Model veri başlığı bu şekildedir. En fazla 12 karakterden oluşan bir karakterler dizisi tanımlanabilir.

TOOL :

Değişken adı bu şekildedir. En fazla 10 karakterden oluşan bir karakterler dizisi tanımlanabilir.

BOLT HOLE CIRCLE :

Bu bir komut ifadesidir. En fazla 8 satır, satır başına 12 karakterden oluşan bir karakter dizisi tanımlanabilir.

(Bir karakter dizisi veya satırda katakana kullanılabilir.)

Makine üreticisi, özel makroyu kullanarak model veri başlığı, model adı ve değişken adı dizilerini belirtmeli ve karakter dizilerini program belleğine, program No. 9500 ve model no (O9501 ile O9510 arası) olan bir alt program olarak kaydetmelidir.

- **Makro talimatı modelin belirtilmesi veri başlığı (menü başlığı)**

Menü başlığı : $C_1 C_2 C_3 C_4 C_5 C_6 C_7 C_8 C_9 C_{10} C_{11} C_{12}$
 C_1, C_2, \dots, C_{12} : Menü başlığındaki karakterler (12 karakter)

Makro talimatı

G65 H92 P_n Q_q R_r I_i J_j K_k ;

H92 : Model adını belirtir

p : a_1 ve a_2 'nin, C_1 ve C_2 karakterlerinin kodları olduğunu varsayınız.

Öyleyse, $p = a_1 \cdot 10^3 + a_2$

q : a_3 ve a_4 'ün, C_3 ve C_4 karakterlerinin kodları olduğunu varsayınız.

Öyleyse, $q = a_3 \cdot 10^3 + a_4$

r : a_5 ve a_6 'nın, C_5 ve C_6 karakterlerinin kodları olduğunu varsayınız.

Öyleyse, $r = a_5 \cdot 10^3 + a_6$

i : a_7 ve a_8 'in, C_7 ve C_8 karakterlerinin kodları olduğunu varsayınız.

Öyleyse, $i = a_7 \cdot 10^3 + a_8$

j : a_9 ve a_{10} 'un, C_9 ve C_{10} karakterlerinin kodları olduğunu varsayınız.

Öyleyse, $j = a_9 \cdot 10^3 + a_{10}$

k : a_{11} ve a_{12} 'nin, C_{11} ve C_{12} karakterlerinin kodları olduğunu varsayınız. Öyleyse, $k = a_{11} \cdot 10^3 + a_{12}$

Örnek)

Model verisi başlığı "BOLT HOLE" olarak varsayıldığında, makro talimatı aşağıdaki gibidir:

G65 H92 P066079 Q076084 R032072 I079076 J069032;

BO LT □ H OL E

Bu karakterlere karşılık gelen kodlar için, II-19.3'teki Tablo 19.3. (a)'ya bakınız.

- **Değişken adını belirten makro talimatı**

Değişken adı : $C_1 C_2 C_3 C_4 C_5 C_6 C_7 C_8 C_9 C_{10}$

C_1, C_2, \dots, C_{10} : Değişken adındaki karakterler (10 karakter)

Makro talimatı

G65 H93 P_n Q_q R_r I_i J_j K_k ;

H93 : Değişken adını belirtir. Değişken numarasını belirtir.

$p = 100 - 199, 500 - 999$

q : a_1 ve a_2 'nin, C_1 ve C_2 karakterlerinin kodları olduğunu varsayınız.

Öyleyse, $q = a_1 \cdot 10^3 + a_2$

r : a_3 ve a_4 'ün, C_3 ve C_4 karakterlerinin kodları olduğunu varsayınız.

Öyleyse, $r = a_3 \cdot 10^3 + a_4$

i : a_5 ve a_6 'nın, C_5 ve C_6 karakterlerinin kodları olduğunu varsayınız.

Öyleyse, $i = a_5 \cdot 10^3 + a_6$

j : a_7 ve a_8 'in, C_7 ve C_8 karakterlerinin kodları olduğunu varsayınız.

Öyleyse, $j = a_7 \cdot 10^3 + a_8$

k : a_9 ve a_{10} 'un, C_9 ve C_{10} karakterlerinin kodları olduğunu varsayınız. Öyleyse, $k = a_9 \cdot 10^3 + a_{10}$

Örnek)

Değişken No. 503'ün değişken adının "RADIUS" olduğunu varsayınız. Makro talimatı aşağıdaki gibidir:

G65 H93 P503 Q082065 R068073 I085083 ;

RA DI US

Bu karakterlere karşılık gelen kodlar için, II-19.3'teki Tablo 19.3. (a)'ya bakınız.

NOT

Değişken adları, güç kapatıldığında temizlenmeyen #500 – #531 arası 32 ortak değişkene atanabilir.

- **Bir açıklamanın tanımlanması için makro talimatı**

Tek açıklama satırı: $C_1 C_2 C_3 C_4 C_5 C_6 C_7 C_8 C_9 C_{10} C_{11} C_{12}$
 C_1, C_2, \dots, C_{12} : Bir açıklama satırındaki karakter dizisi (12 karakter)
 Makro talimatı

G65 H94 P_n Q_q R_r I_i J_j K_k;

H94 : Açıklamayı belirtir

p : a_1 ve a_2 'nin, C_1 ve C_2 karakterlerinin kodları olduğunu varsayınız.

Öyleyse, $p = a_1 \times 10^3 + a_2$

q : a_3 ve a_4 'ün, C_3 ve C_4 karakterlerinin kodları olduğunu varsayınız.

Öyleyse, $q = a_3 \times 10^3 + a_4$

r : a_5 ve a_6 'nın, C_5 ve C_6 karakterlerinin kodları olduğunu varsayınız.

Öyleyse, $r = a_5 \times 10^3 + a_6$

i : a_7 ve a_8 'in, C_7 ve C_8 karakterlerinin kodları olduğunu varsayınız.

Öyleyse, $i = a_7 \times 10^3 + a_8$

j : a_9 ve a_{10} 'un, C_9 ve C_{10} karakterlerinin kodları olduğunu varsayınız.

Öyleyse, $j = a_9 \times 10^3 + a_{10}$

k : a_{11} ve a_{12} 'nin, C_{11} ve C_{12} karakterlerinin kodları olduğunu varsayınız. Öyleyse, $k = a_{11} \times 10^3 + a_{12}$

Bir açıklama en fazla sekiz satırda gösterilebilir. Açıklama, her bir satır için programlanan G65 H94 sırasında birinci satırdan sekizinci satıra kadar olan bölümden oluşur.

Örnek)

Açıklamanın “BOLT HOLE” olduğunu varsayınız. Makro talimatı aşağıdaki gibidir:

G65 H94 P042066 Q079076 R084032 I072079 J076069;
 *B OL T □ HO LE

Bu karakterlere karşılık gelen kodlar için, II-19.3'teki Tablo 19.3. (a)'ya bakınız.

Örnekler

Bir parametre başlığı, değişken adı ve bir açıklamayı belirtmek için makro talimatı.

```

VAR. : BOLT HOLE                                00001 N00000
NO.  NAME          DATA  COMMENT
500  TOOL          0.000
501  STANDARD X    0.000 *BOLT HOLE
502  STANDARD Y    0.000 CIRCLE*
503  RADIUS        0.000 SET PATTERN
504  S. ANGL      0.000 DATA TO VAR.
505  HOLES NO     0.000 NO.500-505.
506                          0.000
507                          0.000

ACTUAL POSITION (RELATIVE)
X    0.000    Z    0.000

> _
MDI **** * 16:05:59
[ MACRO ] [ MENU ] [ OPR ] [ ] [(OPRT)]

```

O9501 ;

N1G65 H92 P066 079 Q076 084 R032 072 I 079 076 J069 032 ;

N2G65 H93 P500 Q084 079 R079076 ;

N3G65 H93 P501 Q075 073 R074 085 I078 032 J088 032 ;

N4G65 H93 P502 Q075 073 R074 085 I 078 032 J089 032 ;

N5G65 H93 P503 Q082 065 R068 073 I 085 083 ;

N6G65 H93 P504 Q083 046 R032 065 I 078 071 J 076 032 ;

N7G65 H93 P505 Q072 079 R076 069 I 083 032 J078 079 K046 032 ;

N8G65 H94 ;

N9G65 H94 P042 066 Q079 076 R084 032 I072 079 J076 069 ;

N10G65 H94 R032 067 I073 082 J067 076 K069 042 ;

N11G65 H94 P083 069 Q084 032 080 065 I084 084 J069 082 K078 032 ;

N12G65 H94 P068 065 Q084 065 R032 084 I079 032 J086 065 K082046 ;

N13G65 H94 P078 079 Q046 053 R048 048 I045 053 J048 053 K046 032 ;

N14M99 ;

VAR : BOLT HOLE

#500 TOOL

#501 KIJUN X

#502 KIJUN Y

#503 RADIUS

#504 S.ANGL

#505 HOLES NO

Comment

*BOLT HOLE

CIRCLE*

SET PATTERN

DATA NO VAR.

No.500-505

19.3 MODEL VERİ GİRİŞ FONKSİYONU İÇİN KULLANILACAK OLAN KARAKTERLER VE KODLAR

Tablo 19.3 (a) Model veri giriş fonksiyonu için kullanılacak olan karakterler ve kodlar

Karakter	Kod	Açıklama	Karakter	Kod	Açıklama
A	065		6	054	
B	066		7	055	
C	067		8	056	
D	068		9	057	
E	069			032	Boşluk
F	070		!	033	Ünlem işareti
G	071		"	034	Tırnak işareti
H	072		#	035	Tire işareti
I	073		\$	036	Dolar işareti
J	074		%	037	Yüzde
K	075		&	038	Ve imi
L	076		'	039	Kesme işareti
M	077		(040	Sol parantez
N	078)	041	Sağ parantez
O	079		*	042	Yıldız işareti
P	080		+	043	Artı işareti
Q	081		,	044	Virgöl
R	082		-	045	Eksi işareti
S	083		.	046	Nokta
T	084		/	047	Bölme işareti
U	085		:	058	İki nokta üst üste
V	086		;	059	Noktalı virgöl
W	087		<	060	Sol köşeli ayraç
X	088		=	061	Eşittir işareti
Y	089		>	062	Sağ köşeli ayraç
Z	090		?	063	Soru işareti
0	048		@	064	HAtI işareti
1	049		[091	Sol köşeli parantez
2	050		^	092	
3	051		¥	093	Yen işareti
4	052]	094	Sağ köşeli parantez
5	053		_	095	Alt çizgi

NOT

Sağ ve sol parantezler kullanılamaz.

Tablo 19.3 (b) Model veri giriş fonksiyonunda kullanılan alt programların numaraları

Alt program No.	Fonksiyon
O9500	Model veri menüsünde görüntülenen karakter dizilerini belirtir.
O9501	Model No 1'e karşılık gelen model verisinin karakter dizisini tanımlar
O9502	Model No 2'ye karşılık gelen model verisinin karakter dizisini tanımlar
O9503	Model No 3'e karşılık gelen model verisinin karakter dizisini tanımlar
O9504	Model No 4'e karşılık gelen model verisinin karakter dizisini tanımlar
O9505	Model No 5'e karşılık gelen model verisinin karakter dizisini tanımlar
O9506	Model No 6'e karşılık gelen model verisinin karakter dizisini tanımlar
O9507	Model No 7'ye karşılık gelen model verisinin karakter dizisini tanımlar
O9508	Model No 8'e karşılık gelen model verisinin karakter dizisini tanımlar
O9509	Model No 9'a karşılık gelen model verisinin karakter dizisini tanımlar
O9510	Model No 10'a karşılık gelen model verisinin karakter dizisini tanımlar

Tablo 19.3 (c) Model veri giriş fonksiyonunda kullanılan makro talimatları

G kodu	H kodu	Fonksiyon
G65	H90	Menü başlığını belirtir.
G65	H91	Model adını belirtir.
G65	H92	Menü veri başlığını belirtir.
G65	G93	Değişken adını belirtir.
G65	H94	Açıklamayı belirtir.

Tablo 19.3 (d) Model veri giriş fonksiyonunda kullanılan sistem değişkenleri

Sistem değişkeni	Fonksiyon
#5900	Model No kullanıcı tarafından seçilir.

III. İŞLEM

1

GENEL



1.1 MANÜEL İŞLEM

Açıklamalar

- **Manüel olarak referansa gitme**

CNC makinesi, makine konumunu belirlemeye yarayan bir konuma sahiptir.

Bu konum, takımın değiştirildiği veya koordinatların ayarlandığı referans noktası olarak adlandırılır. Normalde, güç açıldıktan sonra, takım referans konuma doğru hareket eder.

Manüel olarak referansa gitme, operatör paneli üzerinde yer alan anahtar ve basma düğmelerini kullanarak, takımı referans noktasına getirme işlemidir.

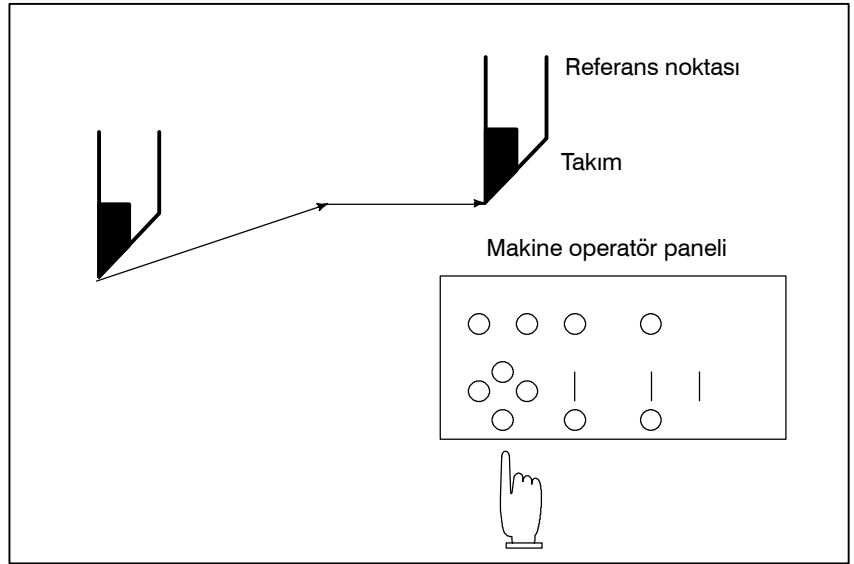

Şekil 1.1 (a) Manüel olarak referansa gitme

Takım ayrıca program komutlarıyla da referans noktasına geri döndürülebilir. Bu işleme otomatik referans noktasına gitme adı verilir (bkz. Bölüm II-6).

- **Manüel işlemle takım hareketi**

Makine operatörünün panel düğmelerini, basma düğmelerini veya manüel kolu kullanarak, takım her eksen üzerinde hareket ettirilebilir.

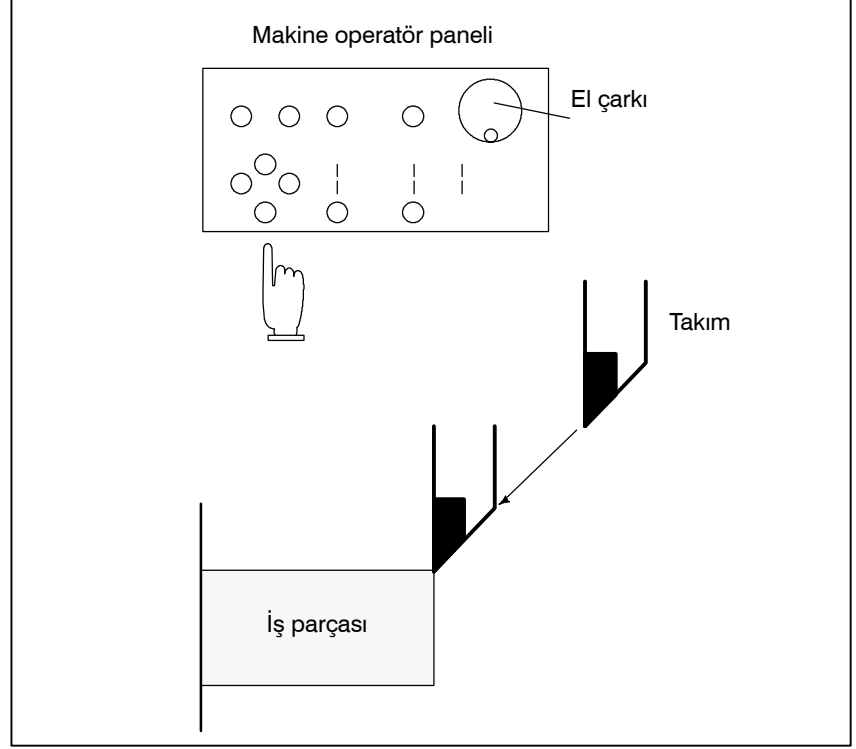

Şekil 1.1 (b) Manüel işlem ile takım hareketi

Takım aşağıdaki şekillerde hareket ettirilebilir:

- Jog ilerleme (Bkz. Bölüm III-3.2)
Bir basma düğmesi basılı durumda iken takım sürekli olarak hareket eder.
- Eklemeli ilerleme (Bkz. Bölüm III-3.3)
Tuşa her basıldığında takım önceden belirlenen bir mesafe kadar hareket eder.
- El çarkı ile ilerleme (Bkz. Bölüm III-3.4)
Manüel kolu döndürerek, takım, kol dönüş derecesine karşılık gelen mesafe kadar hareket eder.

1.2 PROGRAMLAMA İLE TAKIM HAREKETİ – OTOMATİK İŞLEM

Otomatik işlem, makineyi, oluşturulan programa göre işletmek anlamına gelir. Bellek, MDI ve DNC işlemlerini içerir. (Bkz Bölüm III-4).

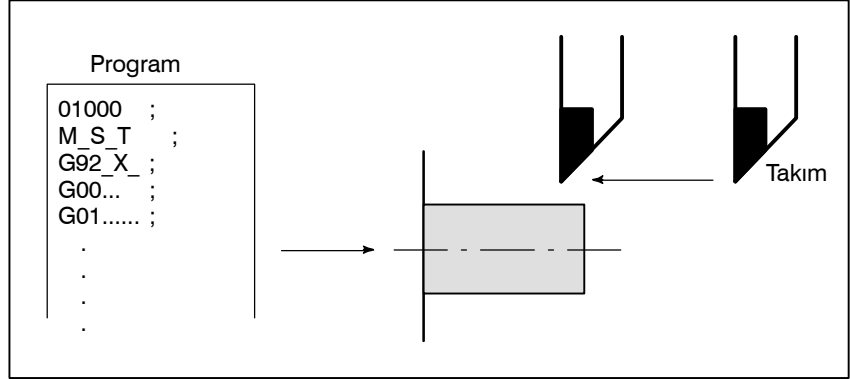

Şekil 1.2 (a) Programlama ile takım hareketi

Açıklamalar

• Bellek işlemi

Program CNC belleğine bir kez işlendikten sonra, makine, program talimatlarına göre çalıştırılabilir. Bu işleme bellek işlemi adı verilir.

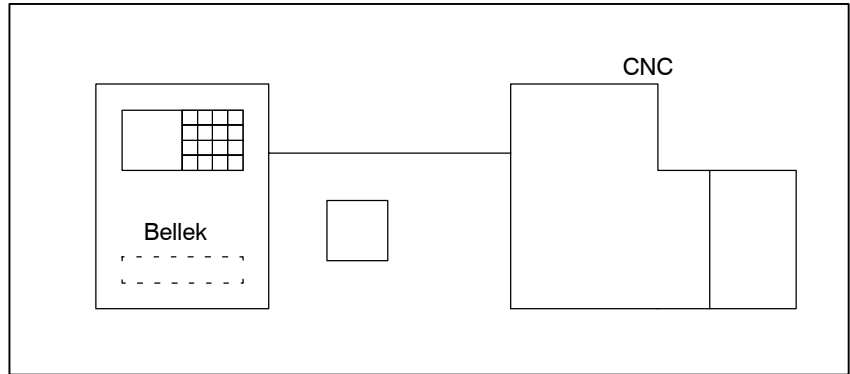

Şekil 1.2 (b) Bellek işlemi

• MDI işlemi

Program, bir komut grubu olarak, MDI klavyesinden girildikten sonra, makine, programa göre çalıştırılabilir. Bu işleme MDI işlemi adı verilir.

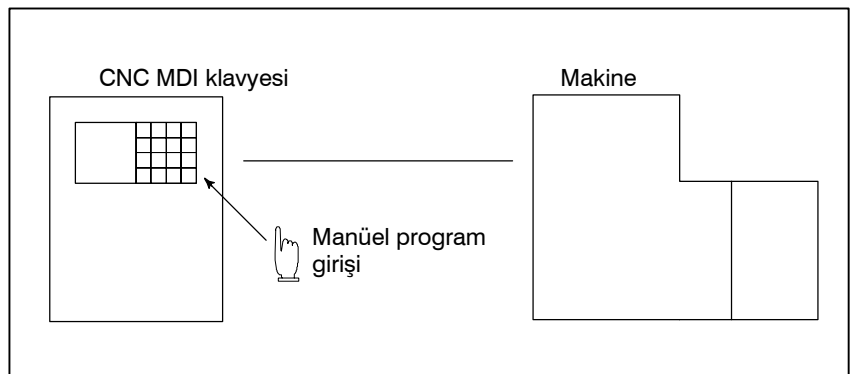

Şekil 1.2 (c) MDI işlemi

• DNC işlemi

Makine, programın CNC belleğine kaydedilmesine gerek olmaksızın, bir harici giriş/çıkış cihazından gelen bir programın okunması ile de işletilebilir. Bu işleme DNC işlemi adı verilir.

1.3 OTOMATİK İŞLEM

Açıklamalar

- Program seçimi

İş parçası için kullanılan programı seçiniz. Normalde, bir iş parçası için bir program hazırlanır. İki ya da daha fazla program bellekte ise, program numarasını arayarak kullanılacak programı seçiniz (Bölüm III-9.3).

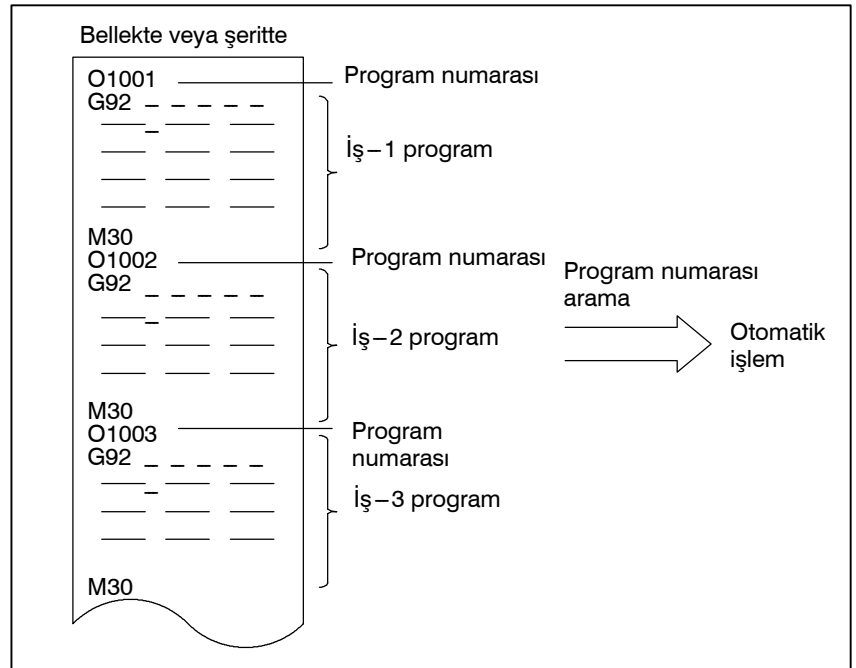

Şekil 1.3 (a) Otomatik işlem için Programın Seçilmesi

- Başlatma ve Durdurma (Bkz. Bölüm III-4)

Cycle start düğmesine basılması, otomatik işlemi başlatır. İlerlemeyi geçici durdurma veya reset düğmesine basıldığında, otomatik işlem duraklar veya durur. Program içerisinde program durdurma veya program sonlandırma komutunun girilmesi ile, otomatik işlem sırasında yürütme durdurulacaktır. Bir parça işleme sona erdiğinde, otomatik işlem durur.

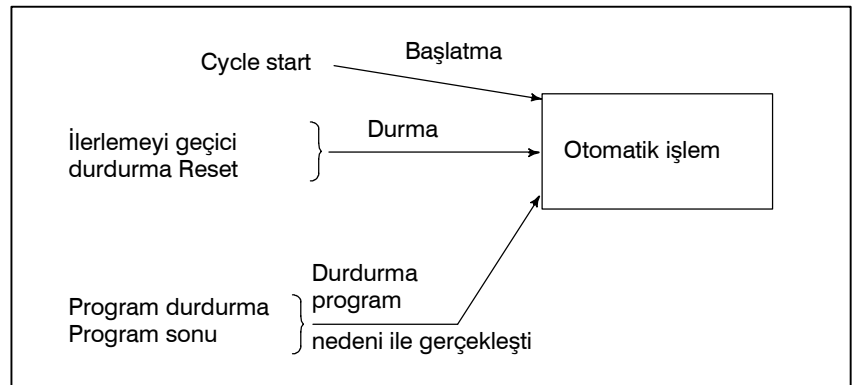

Şekil 1.3 (b) Otomatik işlem için başlatma ve durdurma

- **El çarkı ile araya girme**
(Bkz. bölüm III-4.6)

Otomatik işlem gerçekleştiriliyorken, manüel kolun döndürülmesi ile takım hareketi otomatik işlemin üzerine binecektir.

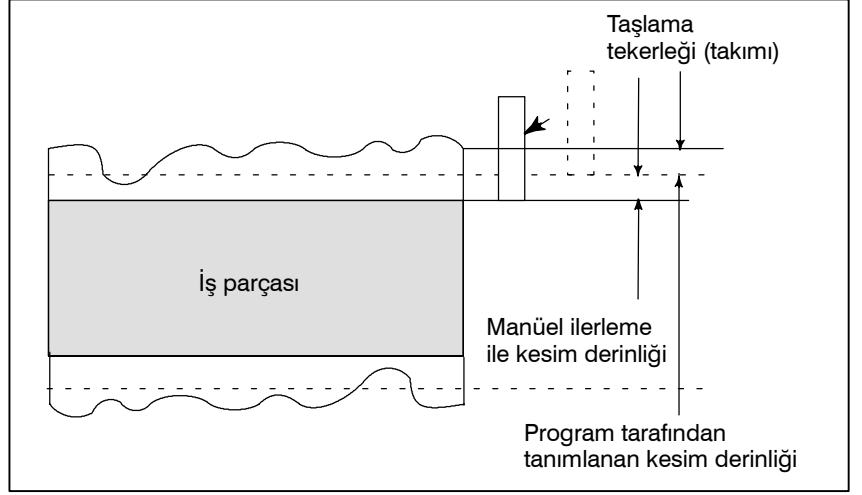

Şekil 1.3 (c) Otomatik işlem için el çarkı ile araya girme

1.4 BİR PROGRAMIN TEST EDİLMESİ

Parça işleme başlamadan önce, otomatik yürütme kontrolü gerçekleştirilebilir. Oluşturulan programın makineyi istenildiği şekilde çalıştırıp çalıştırmayacağını kontrol eder. Bu kontrol makineyi gerçekten çalıştırarak veya konum gösterim değişimini izleyerek (makine çalıştırılmadan) gerçekleştirilebilir (Bkz. Bölüm III-5).

1.4.1 Makineyi Çalıştırarak Kontrol Etme

Açıklamalar

- Kuru çalışma

İş parçasını çıkartınız, sadece takımın hareketini kontrol ediniz. Operatör panosundaki düğmeyi kullanarak takım hareket hızını seçiniz.

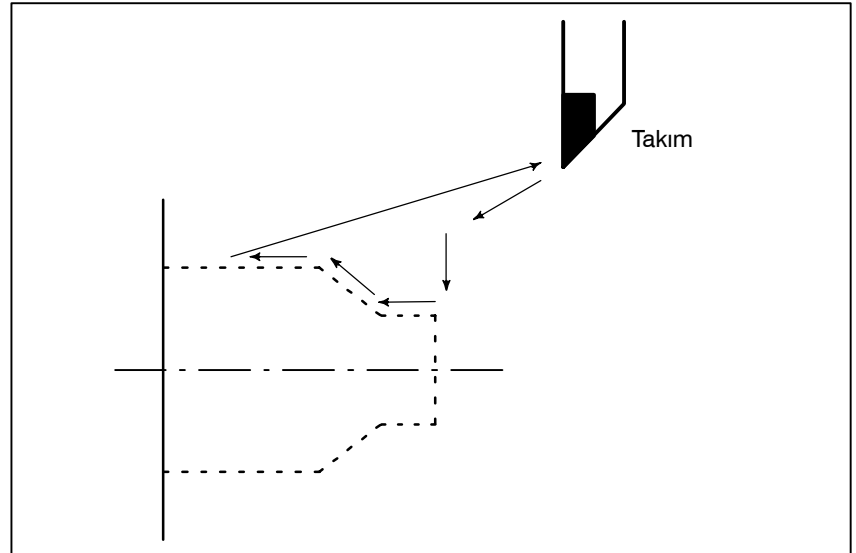

Şekil 1.4.1 (a) Kuru çalışma

- İlerleme hızı yüzdesel ayarı

Programda belirtilen hızı değiştirerek programı kontrol ediniz.

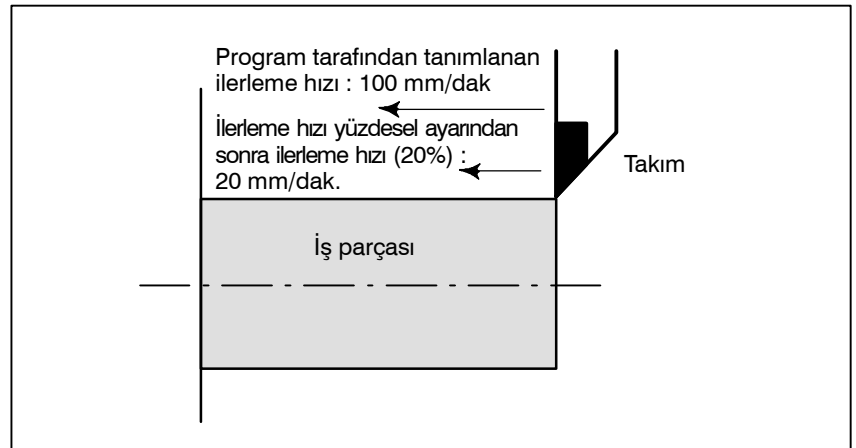

Şekil 1.4.1 (b) İlerleme hızı yüzdesel ayarı

- **Tek blok**

Çevrim başlatma düğmesine basıldığında, ara bir işlemi gerçekleştirir ve sonra durur. Çevrim başlatma düğmesine tekrar basıldığında, takım, bir sonraki işlemi gerçekleştirir ve sonra durur. Program bu şekilde kontrol edilir.

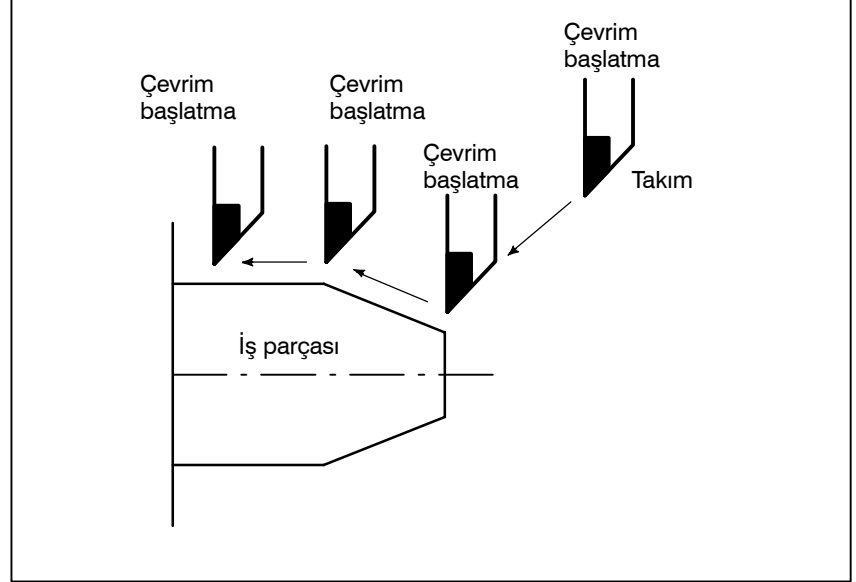

Şekil 1.4.1 (c) Tek blok

1.4.2 Makineyi Çalıştırmadan Konum Gösterim Değişiminin Görüntülenmesi

Açıklamalar

- **Makine kilidi**

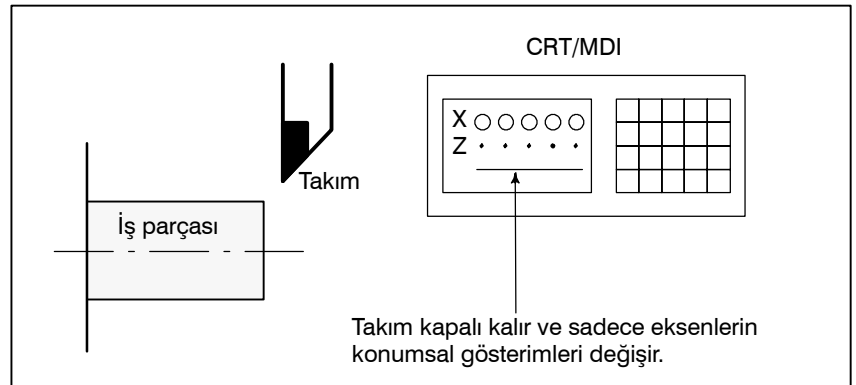

Şekil 1.4.2 Makine kilidi

- **Yardımcı fonksiyon kilidi**

Makine kilit modunda, yardımcı fonksiyon kilit moduna otomatik çalışma yerleştirildiğinde, tüm yardımcı fonksiyonlar (iş mili döndürme, takım değiştirme, soğutma açma/kapama vs.) devre dışı bırakılır.

1.5 BİR PARÇA PROGRAMININ DÜZENLENMESİ

Oluşturulan bir program bir kez belleğe kaydedildiğinde, MDI ekranından düzeltilebilir veya değiştirilebilir (Bkz. Bölüm III-9). Bu işlem, parça programı kaydetme/düzenleme fonksiyonu kullanılarak gerçekleştirilebilir.

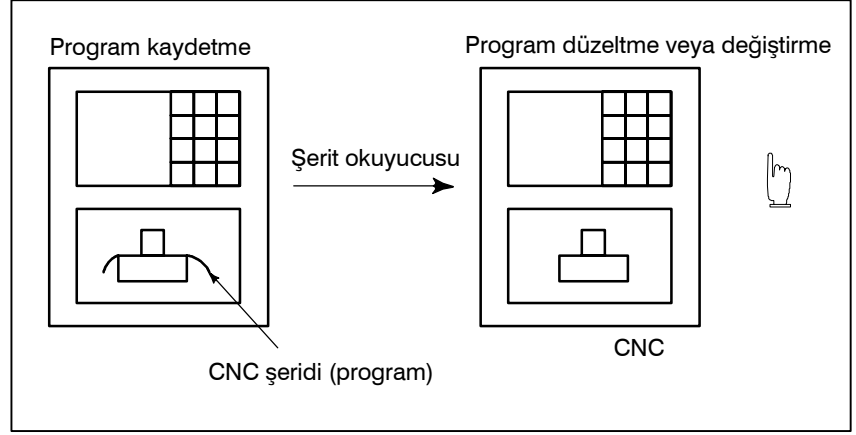

Şekil 1.5 Parça program düzenleme

1.6 VERİNİN GÖRÜNTÜLENMESİ VE AYARLANMASI

Operatör, MDI ekranındaki tuş işlemi ile CNC dahili belleğinde yer alan bir değeri görüntüleyebilir veya değiştirebilir (Bkz. III-11).

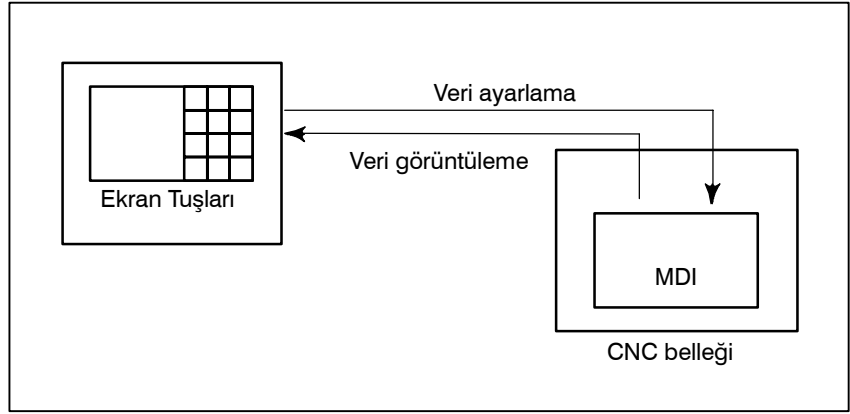

Şekil 1.6 (a) Verinin görüntülenmesi ve ayarlanması

Açıklamalar

- Ofset değeri

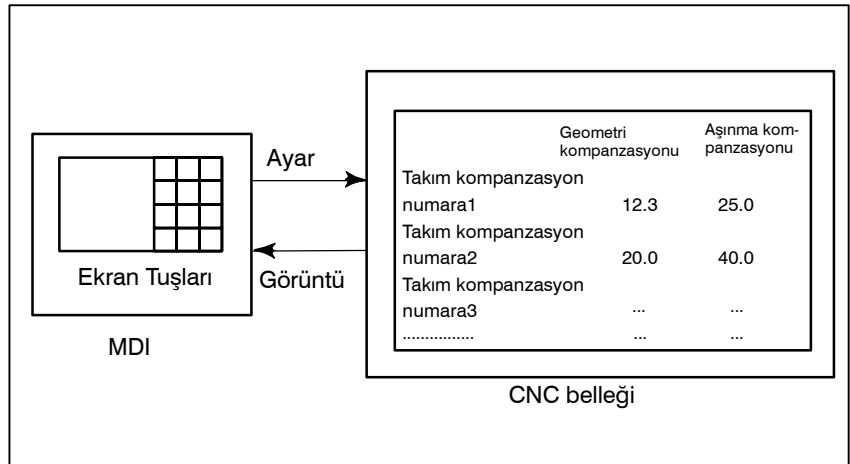

Şekil 1.6 (b) Ofset değerlerinin görüntülenmesi ve ayarlanması

Takım, takım boyutuna sahiptir (uzunluk, çap). Bir iş parçası makinede işlendiğinde, takım hareketi, takım boyutlarına bağlıdır. Takım boyut verisinin önceden CNC belleğinde ayarlanması, program tarafından belirtilen iş parçasını herhangi bir takımın kesmesini engelleyecek iş yolları oluşturur. Takım boyut değeri, ofset değeri olarak adlandırılır (Bkz. Bölüm III-11.4.1).

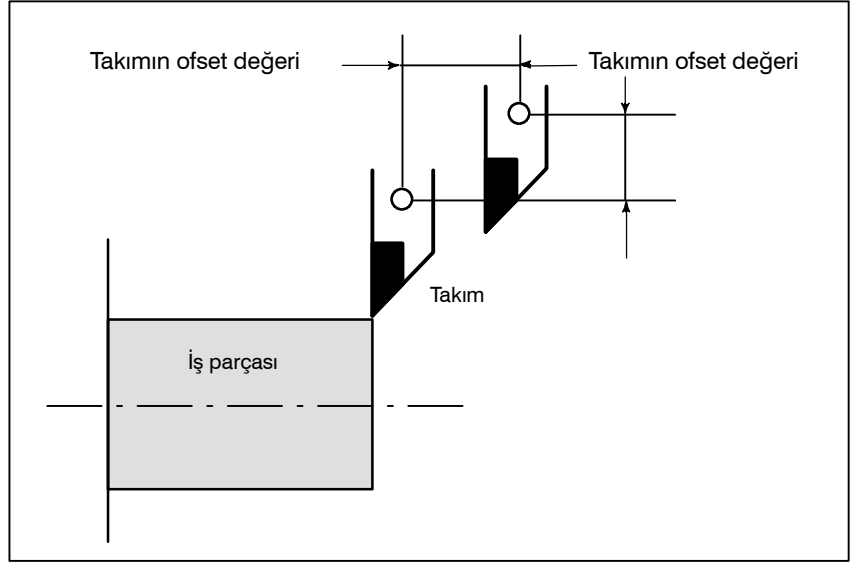

Şekil 1.6 (c) Ofset değeri

- Operatörün ayar verilerinin görüntülenmesi ve ayarlanması

Parametrelerin haricinde, operatör tarafından işlem sırasında girilen veriler vardır. Bu veri makine karakteristik özelliklerinin değişmesine neden olur.

Örneğin, aşağıdaki veriler ayarlanabilir:

- İnç/Metrik değiştirme
- I/O cihaz seçimi
- İkiz görüntü kesme açık/kapalı

Yukarıdaki veriler ayar verileri olarak adlandırılır.

(Bkz: Bölüm II-11.4.5).

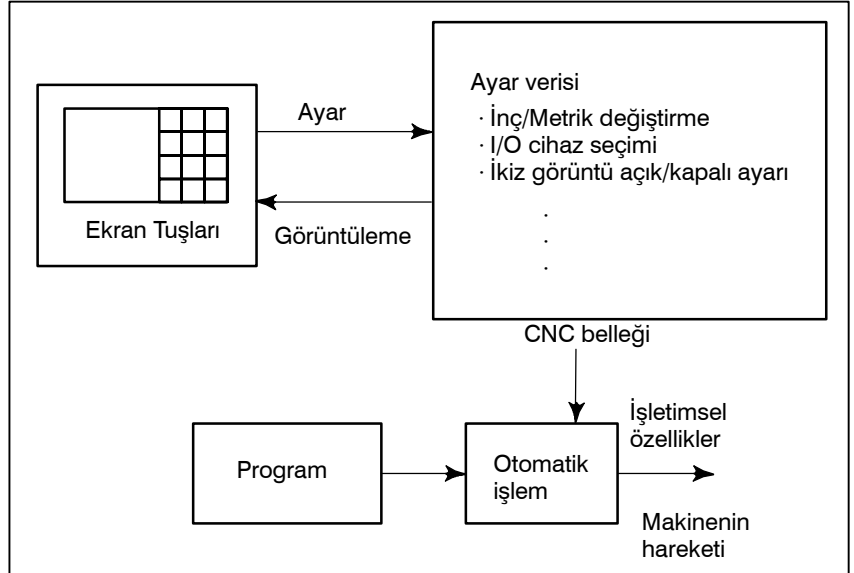

Şekil 1.6 (d) Operatörün ayar verilerinin görüntülenmesi ve ayarlanması

- **Parametrelerin görüntülenmesi ve ayarlanması**

CNC fonksiyonları, farklı makinelerin özelliklerine göre eylemler gerçekleştirebilmek üzere çok yönlüdür.

Örneğin CNC, aşağıdakileri tanımlayabilir:

- Her bir eksenin çabuk hareketi
- Artış sisteminin inç mi yoksa metrik sisteme mi dayandığı.
- Komut çoğaltma/saptama çoğaltma işleminin nasıl ayarlanacağı (CMR/DMR)

Yukarıdaki özellik belirtimini yapabilmek için kullanılan verilere parametre adı verilir (Bkz. Bölüm III-11.5.1).

Parametreler, makineye bağlı olarak farklıdır.

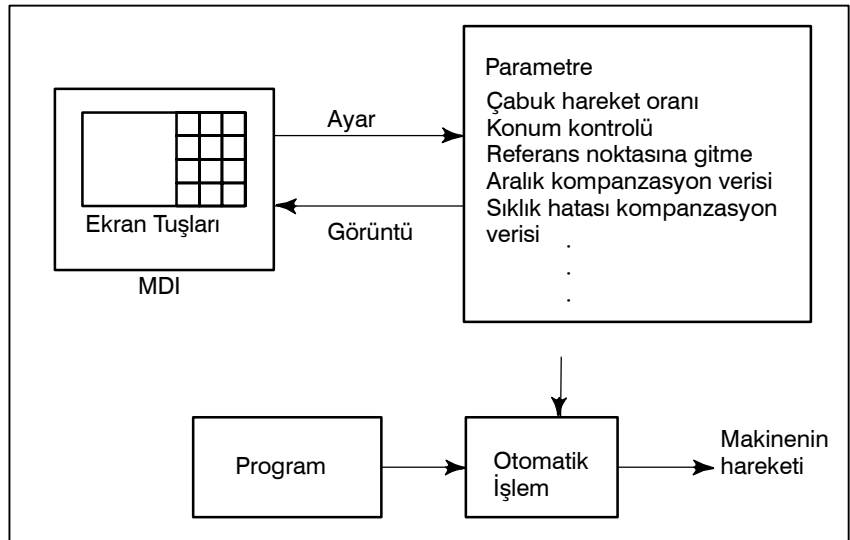

Şekil 1.6 (e) Parametrelerin görüntülenmesi ve ayarlanması

- **Veri koruma tuşu**

Veri koruma tuşu adlı bir tuş tanımlanabilir. Programların, ofset değerlerinin, parametrelerin ve ayar verilerinin, yanlışlıkla kaydedilmesi, değiştirilmesi veya silinmesini engeller (Bkz. Bölüm III-11).

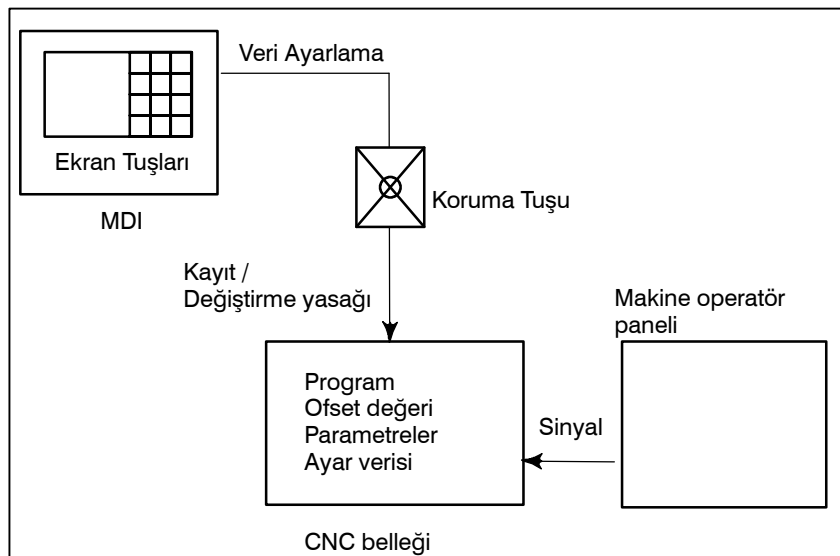

Şekil 1.6 (f) Veri koruma tuşu

1.7 GÖRÜNTÜ

1.7.1 Program Görüntüsü

O anda aktif olan programın içeriği görüntülenir. Buna ek olarak, bir sonraki program ve program listesi görüntülenir.
(Bkz. Bölüm III-11.2.1)

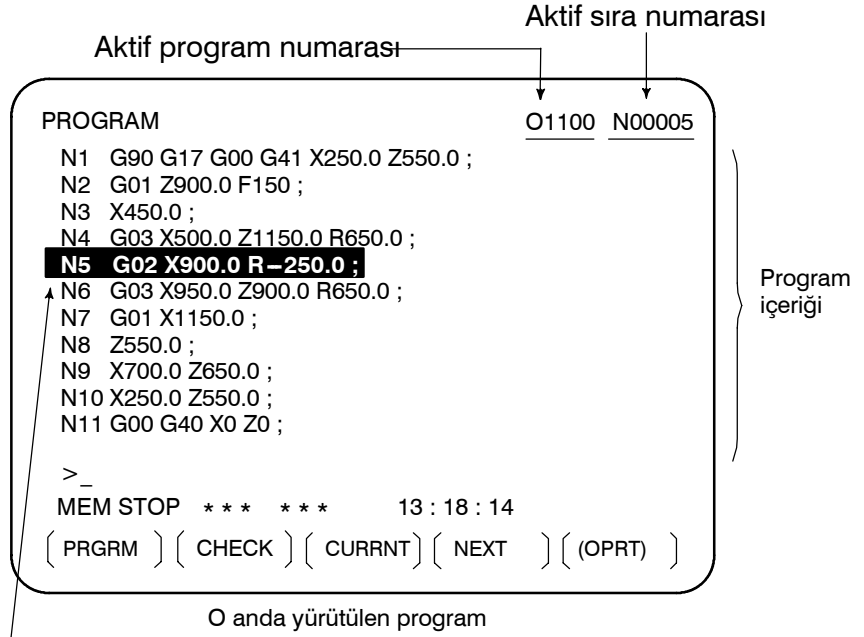

İmleç o anda yürütülmekte olan konumu gösterir

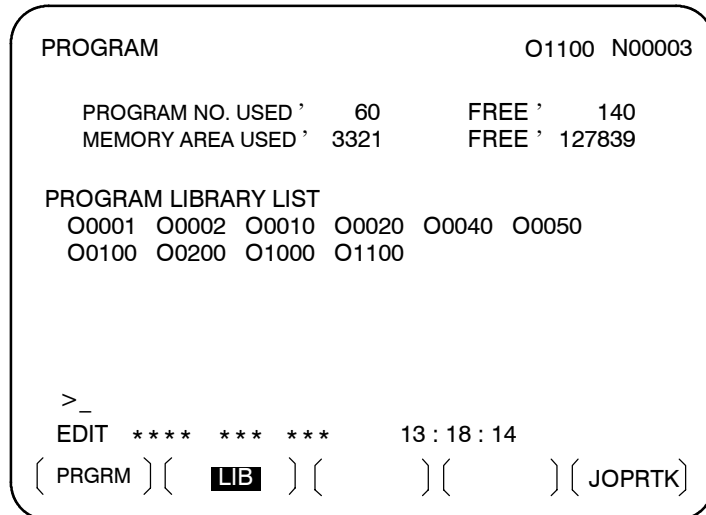

1.7.2 Geçerli Konum Görüntüsü

Takımın geçerli konumu, koordinat değerleri ile gösterilir. Geçerli konumdan hedef konuma olan mesafe de ayrıca görüntülenebilir. (Bkz. Bölüm III-11.1 ile 11.1.3)

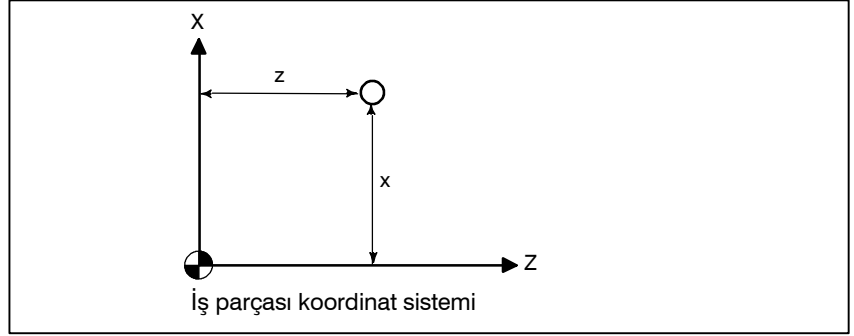

```

ACTUAL POSITION(ABSOLUTE)  O0003 N00003

X      150.000
Z      100.000

                                PART COUNT  30
RUN TIME  0H41M  CYCLE TIME  0H 0M22S

MEM *** ** * 19:47:45
[ ABS ] [ REL ] [ ALL ] [   ] [ (OPRT) ]

```

1.7.3 Alarm Görüntüsü

İşletim sırasında bir sorun meydana geldiğinde, alarm numaraları ve alarm mesajları CRT ekranda görüntülenir. Alarmların listesi ve anlamları için Bkz. EK G. (Bkz. Bölüm III-7.1)

```

ALARM MESSAGE  O1000 N00003

010  IMPROPER G-CODE

>_
MEM STOP *** ** * ALM 19:55:22
[ ALARM ] [ MSG ] [ HISTRY ] [   ] [   ]

```

1.7.4 Parça Sayım Görüntüsü, Yürütme Süresi Görüntüsü

İki tür yürütme süresi ve parça sayısı ekranda görüntülenir
(Bkz: bölüm III-11.4.7)

ACTUAL POSITION(ABSOLUTE)		O0003 N0003
X	150.000	
Z	100.000	
PART COUNT		18
RUN TIME	0H16M	CYCLE TIME 0H 1M0S
MEM STRT *** FIN 20:22:23		
[ABS]	[REL]	[ALL] [] [(OPRT)]

1.7.5 Grafik Görüntüsü (Bkz. Bölüm III-12)

Grafik, otomatik ve manüel işletim için bir takım yolu çizmek üzere kullanılabilir, dolayısıyla kesme işlemi ve takımın konumu da belirtilmiş olur. (Bkz. Bölüm III-12)

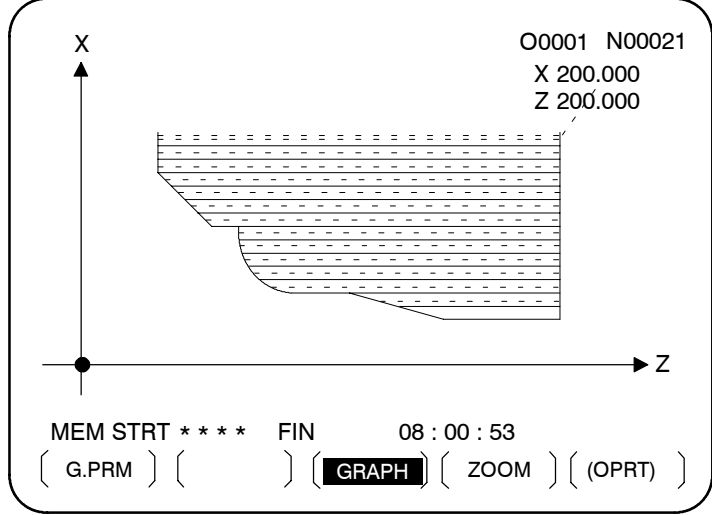

1-yol kontrolü

1.8 VERİ ÇIKIŞI

Programlar, ofset değerleri, parametreler vs. CNC belleğine giriş kağıda, banda, kasete veya diskete kaydedilebilir. Bir ortama kaydedildiğinde, veri, CNC belleğine aktarılabilir.

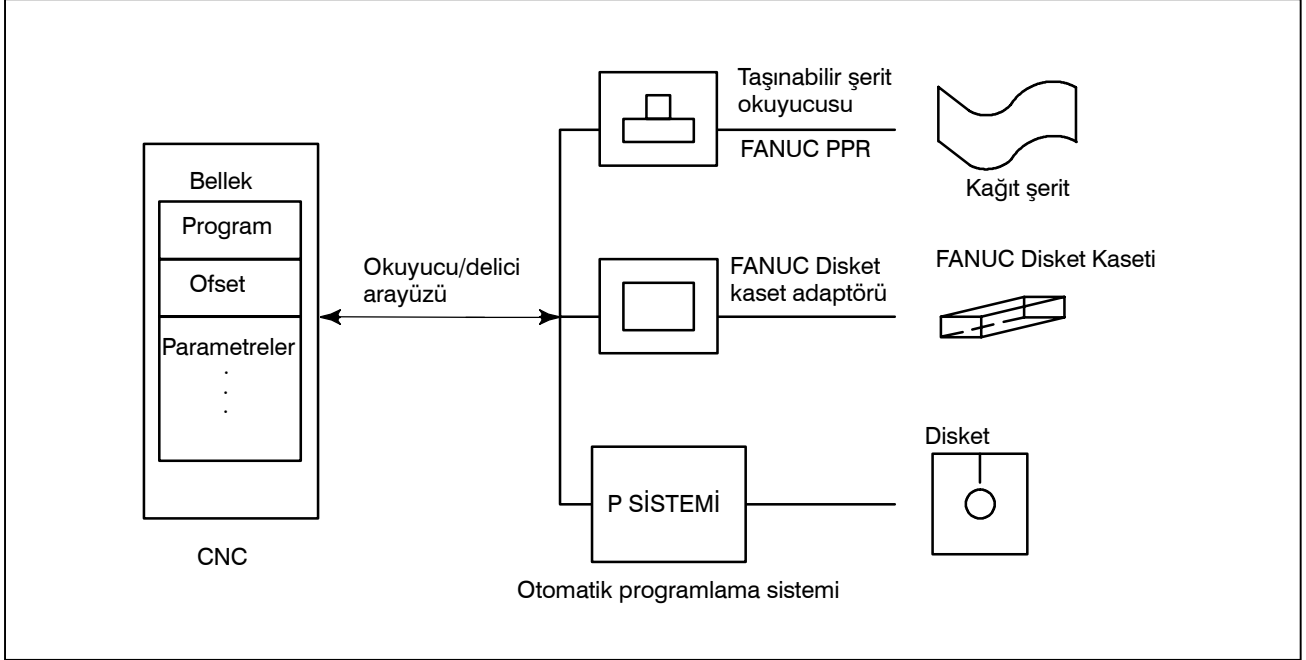

Şekil 1.8 Veri Çıkışı

2 İŞLETİMSEL CİHAZLAR

İşletimsel takımlar arasında, CNC'ye monte edilmiş olan ayarlama ve ekran birimi, operatör paneli ve Handy File gibi harici/dahili giriş çıkış cihazları yer almaktadır.

2.1 AYARLAMA VE EKRAN BİRİMLERİ

Ayarlama ve ekran birimleri, III.Kısımın alt bölümleri 2.1.1 ile 2.1.3 arasında gösterilmektedir.

9" Siyah Beyaz CRT/MDI birimi :	III-2.1.1
7.2" Siyah beyaz CRT/MDI birimi :	III-2.1.2
MDI tuş konumu	III-2.1.3

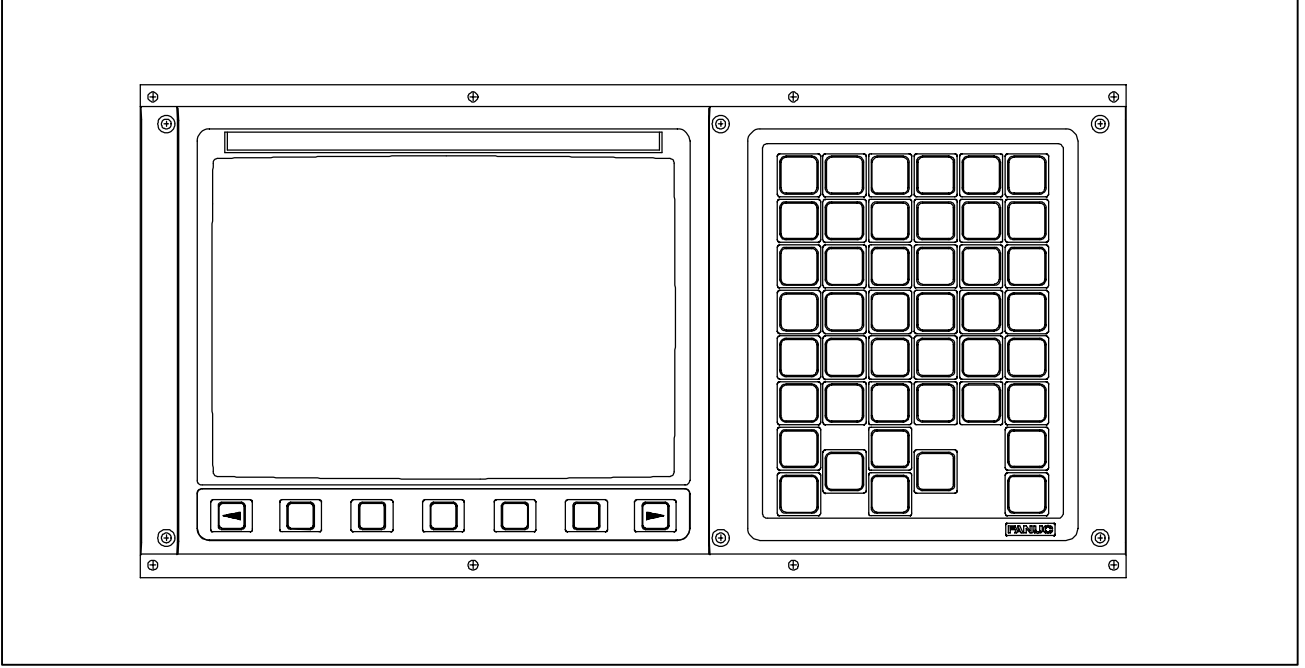
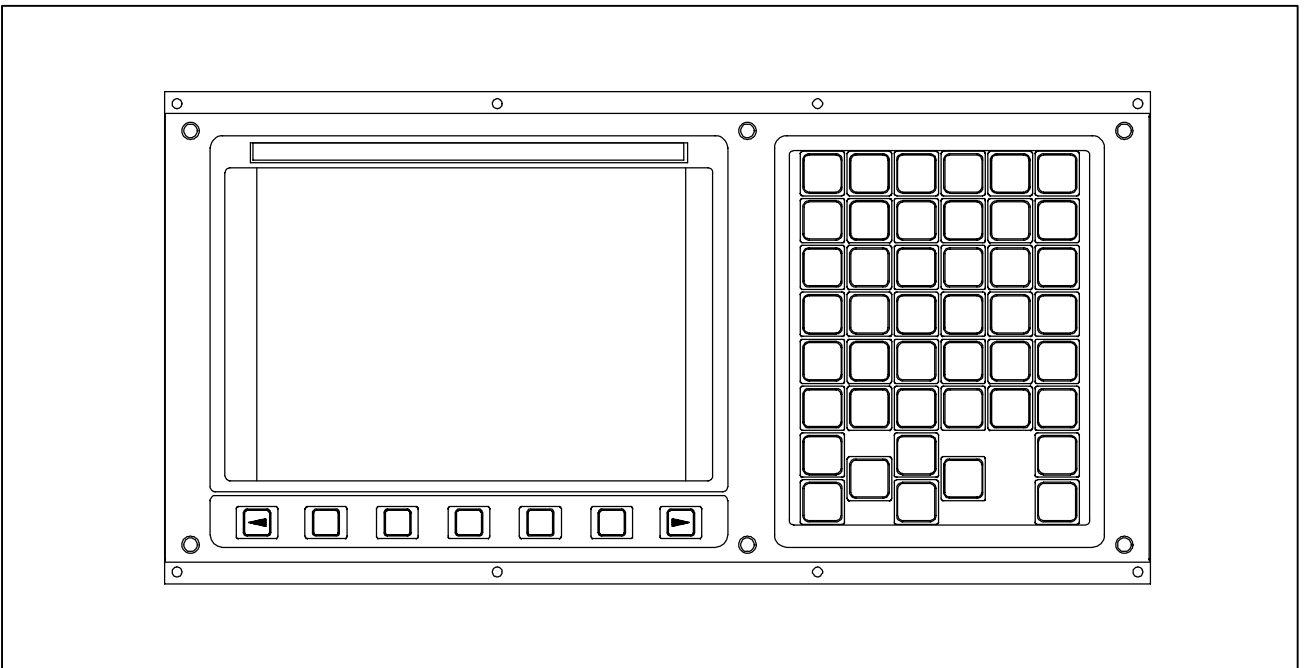



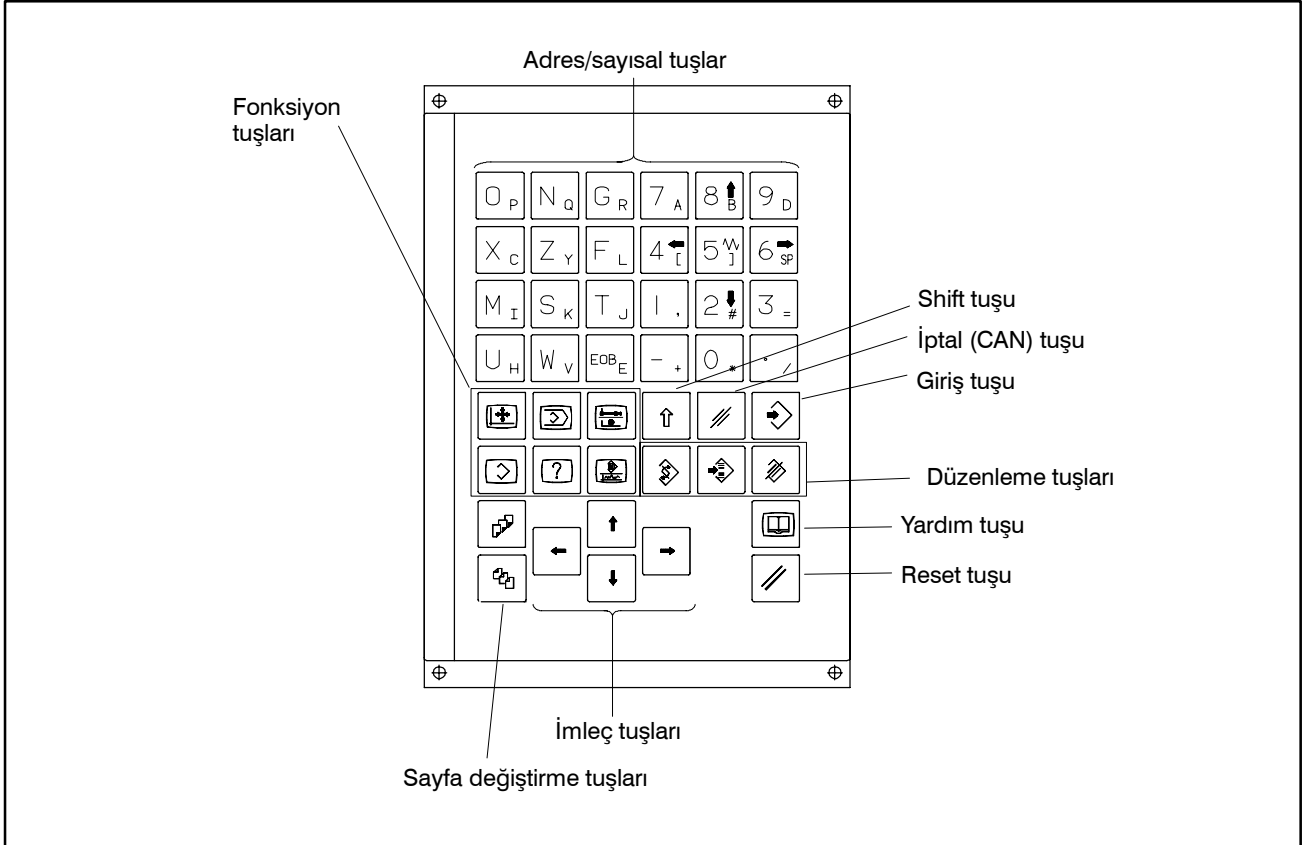





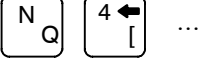

2.1.1**9" Siyah Beyaz
CRT/MDI Birimi****2.1.2****7.2" Siyah Beyaz
LCD/MDI Birimi**

2.1.3 MDI Tuş Konumu









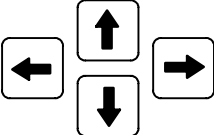

2.2 KLAVYENİN AÇIKLAMASI

Tablo 2.2 MDI klavyenin açıklaması

Numara	Ad	Açıklama
1	RESET tuşu 	CNC'yi resetlemek, bir alarmı iptal etmek vs. işlemler için bu tuşu kullanınız.
2	HELP tuşu 	MDI tuş işlemi gibi, makinenin nasıl işletileceği ile ilgili olarak veya CNC'de meydana gelen bir alarmın ayrıntılarıyla ilgili olarak (Yardım Fonksiyonu) destek almak için bu tuşu kullanınız.
3	Yazılım tuşları	Yazılım tuşları, uygulamaların türüne göre farklı görevler üstlenirler. Yazılım tuşu fonksiyonları, ekranın alt tarafında görüntülenmektedir.
4	Adres ve sayısal tuşlar 	Alfabetik, sayısal ve diğer tür karakterleri girmek için bu tuşları kullanınız.
5	SHIFT tuşu 	Bazı tuşların üzerinde iki adet karakter yer almaktadır. <SHIFT> tuşuna basıldığında, karakterler arasında geçiş yapılır. Tuşun üzerinde sağ alt köşede yer alan karakter girilebildiğinde, ekranda özel karakter ^ görünür.
6	INPUT tuşu 	Bir adres veya sayısal tuşa basıldığında, veri, arabelleğe girilir ve ekranda görüntülenir. Tuş giriş arabelleğinde yer alan veriyi ofset kaydına vs. kopyalamak için <INPUT> tuşuna basınız. Bu tuş, yazılım tuşlarındaki [INPUT] tuşuyla aynıdır ve aynı sonucu elde etmek üzere kullanılabilir.
7	Cancel tuşu 	Tuş giriş arabelleğine girilen en son karakter veya sembolü silmek için bu tuşu kullanınız. Giriş arabelleği >N001X100Z_ görüldüğünde ve iptal  tuşuna basıldığında, Z iptal edilir ve >N001X100_ görüldüğü zaman görüntülenir.
8	Program düzenleme tuşları 	Programı düzenlerken bu tuşları kullanınız.  : Değiştirme  : Yerleştirme  : Silme
9	Fonksiyon tuşları 	Her bir fonksiyon için gösterge ekranları arasında geçiş yapmak için bu tuşlara basınız. Fonksiyon tuşları ile ilgili ayrıntılar için Bölüm III-2.3'e bakınız.

Tablo 2.2 MDI klavyenin açıklaması

Numara	Ad	Açıklama
10	İmleç hareket tuşları 	Dört farklı imleç hareket tuşu vardır.  : Bu tuş İmleci sağ veya düz yönde hareket ettirmek için kullanılır. İmleç birimler halinde düz yönde hareket eder.  : Bu tuş, imleci sol veya ters yönde hareket ettirmek için kullanılır. İmleç, kısa birimler halinde ters yönde hareket eder.  : Bu tuş, imleci aşağı veya düz yönde hareket ettirmek için kullanılır. İmleç, uzun birimler halinde düz yönde hareket eder.  : Bu tuş, imleci yukarı veya ters yönde hareket ettirmek için kullanılır. İmleç, uzun birimler halinde ters yönde hareket eder.
11	Sayfa değiştirme tuşları  	Aşağıda iki tür sayfa değiştirme tuşu açıklanmaktadır.  : Bu tuş ekrandaki sayfayı ileri yönde değiştirmek için kullanılır.  : Bu tuş ekrandaki sayfayı ters yönde değiştirmek için kullanılır.

2.3 FONKSİYON TUŞLARI VE YAZILIM TUŞLARI

Fonksiyon tuşları, görüntülenecek olan ekran (fonksiyon) tipini seçmek için kullanılır. Bir yazılım tuşuna (bölüm seçme tuşu), fonksiyon tuşundan hemen sonra basıldığında, seçilen fonksiyona karşılık gelen ekran (bölüm) seçilebilir.

2.3.1 Genel Ekran İşlemleri

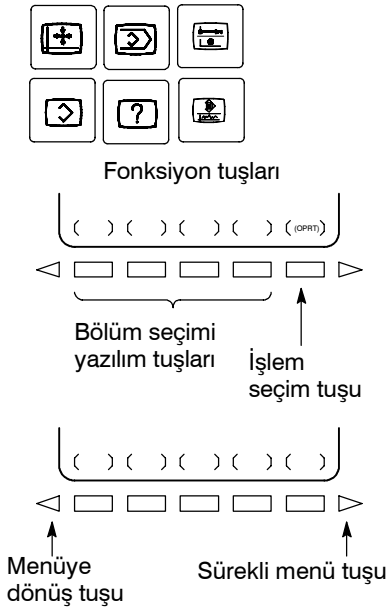

- 1 MDI paneli üzerindeki bir fonksiyon tuşuna basınız. Seçilen fonksiyona bağlı olan bölüm seçme tuşları görüntülenir.
- 2 Bölüm seçme tuşlarından bir tanesine basınız. Seçili bölümün ekranı görünür. Bir hedef bölüm için tuş görüntülenmiyorsa, sürekli menü tuşuna (sonraki menü tuşu) basınız. Bazı durumlarda, bir bölüm içerisinde ek bölümler seçilebilir.
- 3 Hedef bölüm ekranı görüntülendiğinde, değiştirilecek verileri görüntülemek için işlem seçme tuşuna basınız.
- 4 Bölüm seçme tuşlarını yeniden görüntülemek için, menüye dönme tuşuna basınız.

Genel ekran gösterim prosedürü yukarıda açıklanmıştır. Ancak, gerçek gösterim prosedürü bir ekrandan diğerine farklılık gösterir. Ayrıntılar için farklı işlemlerin açıklamalarına bakınız.

2.3.2 Fonksiyon Tuşları

Fonksiyon tuşları, görüntülenecek olan ekran tipini seçmek için kullanılır. Aşağıdaki fonksiyon tuşları MDI paneli üzerinde yer almaktadır:

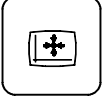

Konum ekranını görüntülemek için bu tuşu kullanınız.

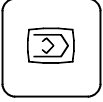

Program ekranını görüntülemek için bu tuşu kullanınız.

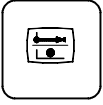

Ofset/Ayar ekranını görüntülemek için bu tuşu kullanınız.

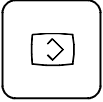

Sistem ekranını görüntülemek için bu tuşu kullanınız.

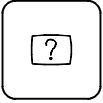

Mesaj ekranını görüntülemek için bu tuşu kullanınız.



Özel ekranı (etkileşimli makro ekranı) veya grafik ekranı görüntülemek için bu tuşa basınız.

2.3.3 Yazılım Tuşları

Daha ayrıntılı bir ekranı görüntülemek için, bir fonksiyon tuşuna ve arkasından bir yazılım tuşuna basınız. Yazılım tuşları ayrıca gerçek işlemler için de kullanılır.

Aşağıda, her bir fonksiyon tuşuna basarak yazılım tuşu gösterimlerinin nasıl değiştiği görülmektedir.

Aşağıdaki şekillerde yer alan sembollerin anlamları şu şekilde açıklanmıştır :



: Ekranları belirtir



: Bir fonksiyon tuşuna(*1)basılarak görüntülenebilecek bir ekranı belirtir.



: Bir yazılım tuşunu(*2) belirtir.



: MDI panelinden girişi belirtir.



: Yeşille gösterilen (veya vurgulanan) bir yazılım tuşu belirtir.



: Sürekli menü tuşunu (en sağdaki yazılım tuşu) (*3) belirtir.

*1 Sıkça kullanılan ekranlar arasında geçiş yapmak için fonksiyon tuşlarını kullanınız.

*2 Bazı yazılım tuşları, yapılanışa bağlı olarak gösterilmez.

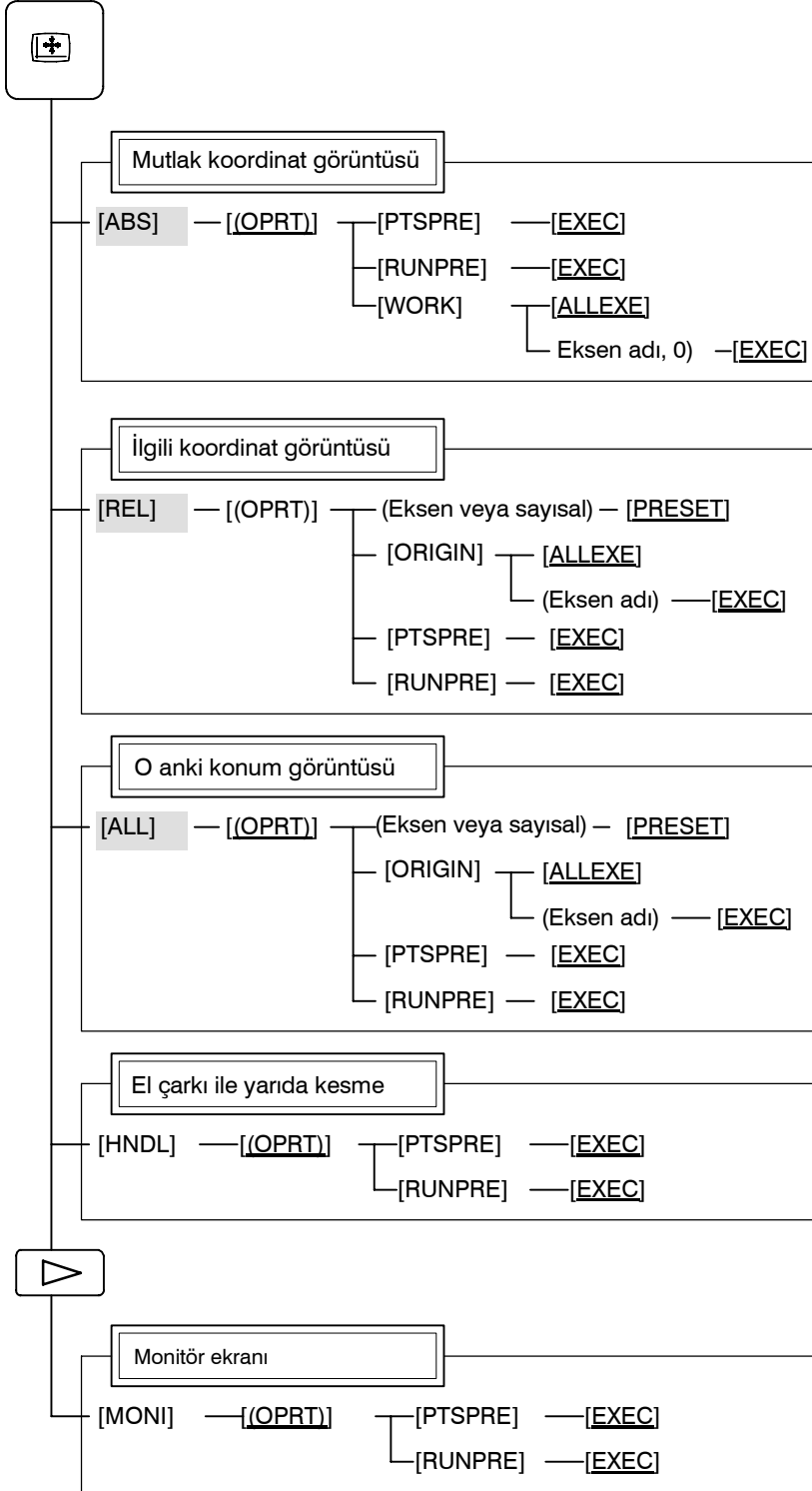
KONUM EKRANIFonksiyon tuşu  ile tetiklenen yazılım tuşu geçişi

PROGRAM EKRANI

Fonksiyon tuşu  ile tetiklenen yazılım tuşu geçişi
MEM modunda

1/2

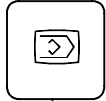
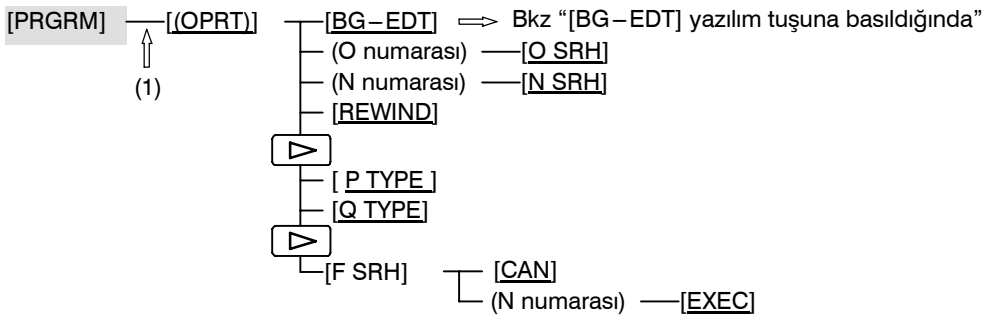
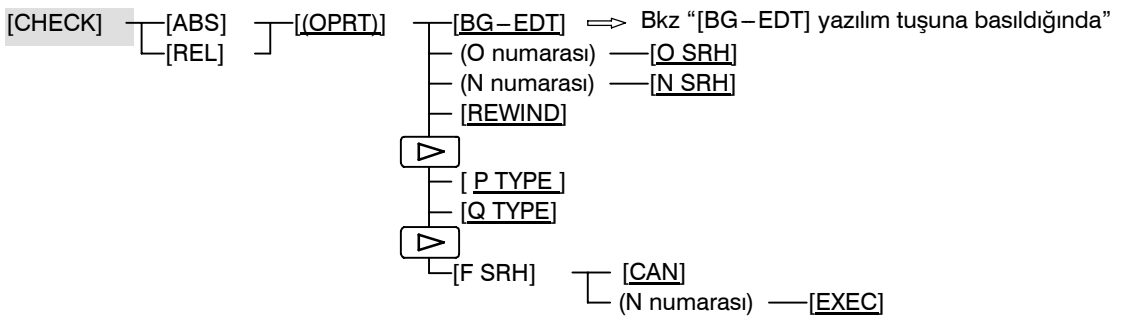
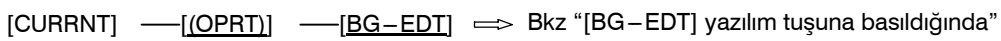
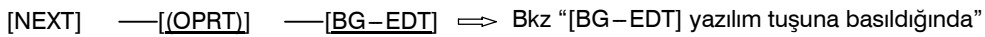
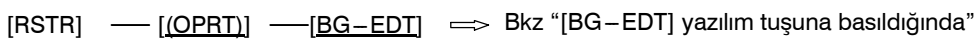
**Program görüntü ekranı****Program kontrol görüntü ekranı****Mevcut blok gösterim ekranı****Sıradaki blok görüntü ekranı****Program yeniden başlatma görüntüsü ekranı**

(2) (Diğer sayfada devam etmektedir)

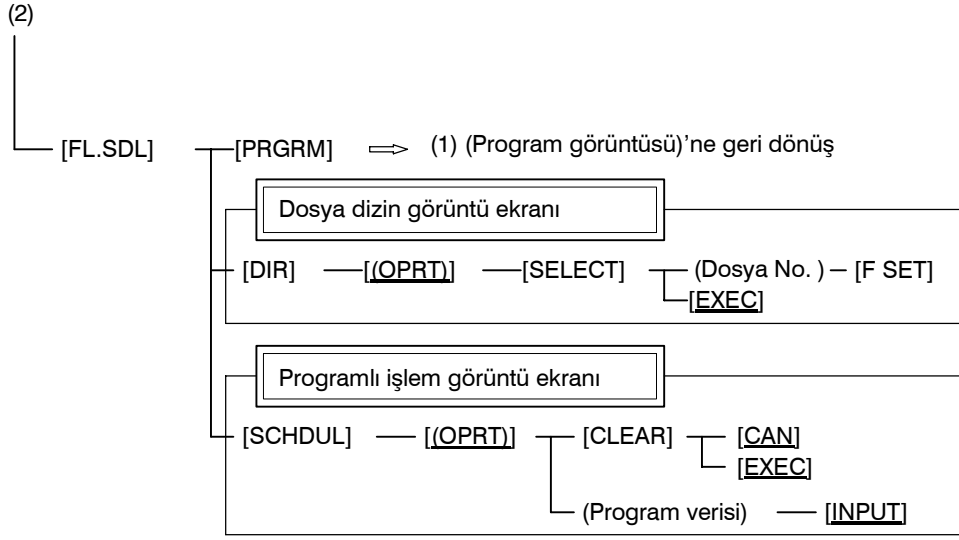

PROGRAM EKRANI

EDIT modunda fonksiyon tuşu  ile tetiklenen yazılım tuş geçişi

1/2

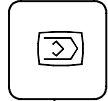

Program görüntüsü

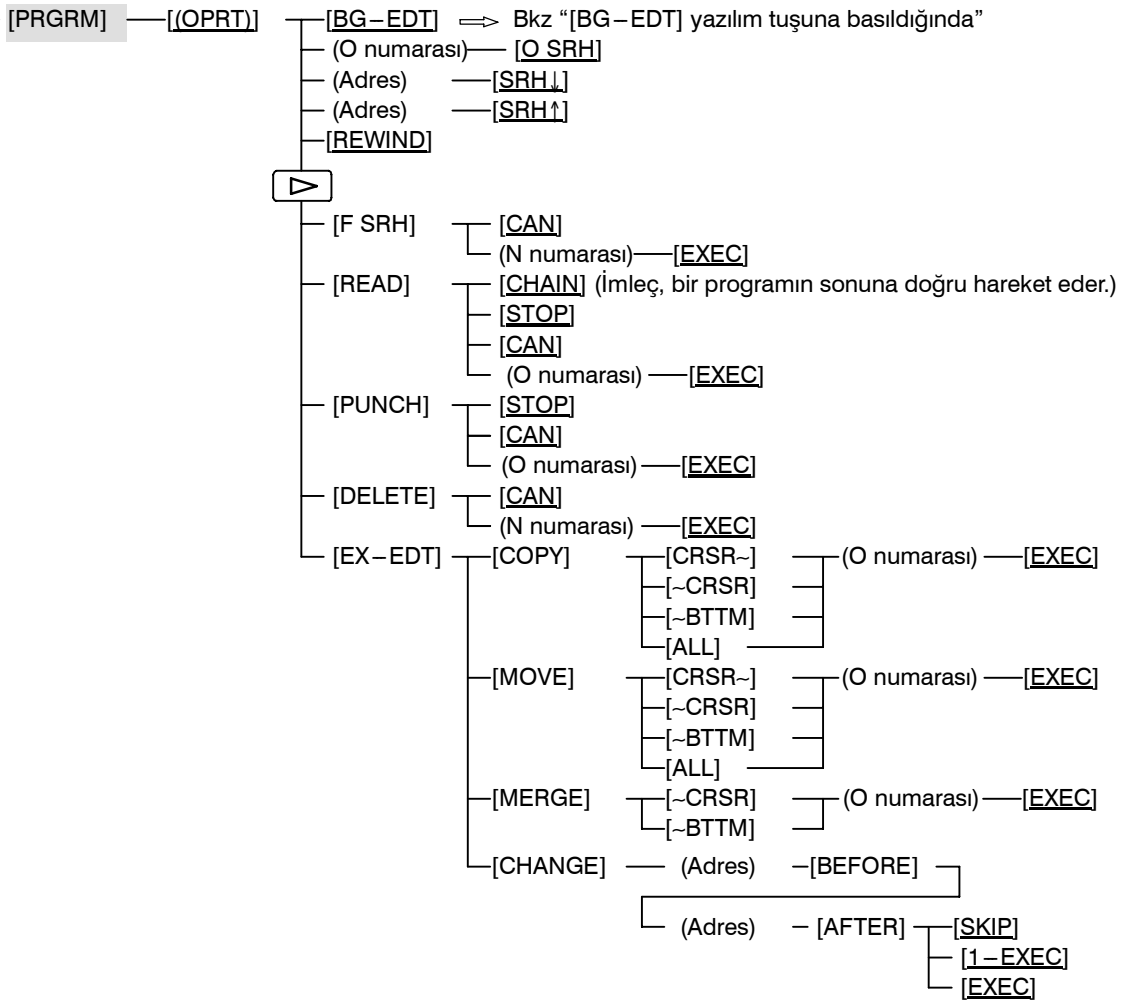

(1)(Diğer sayfada devam etmektedir)

(1)

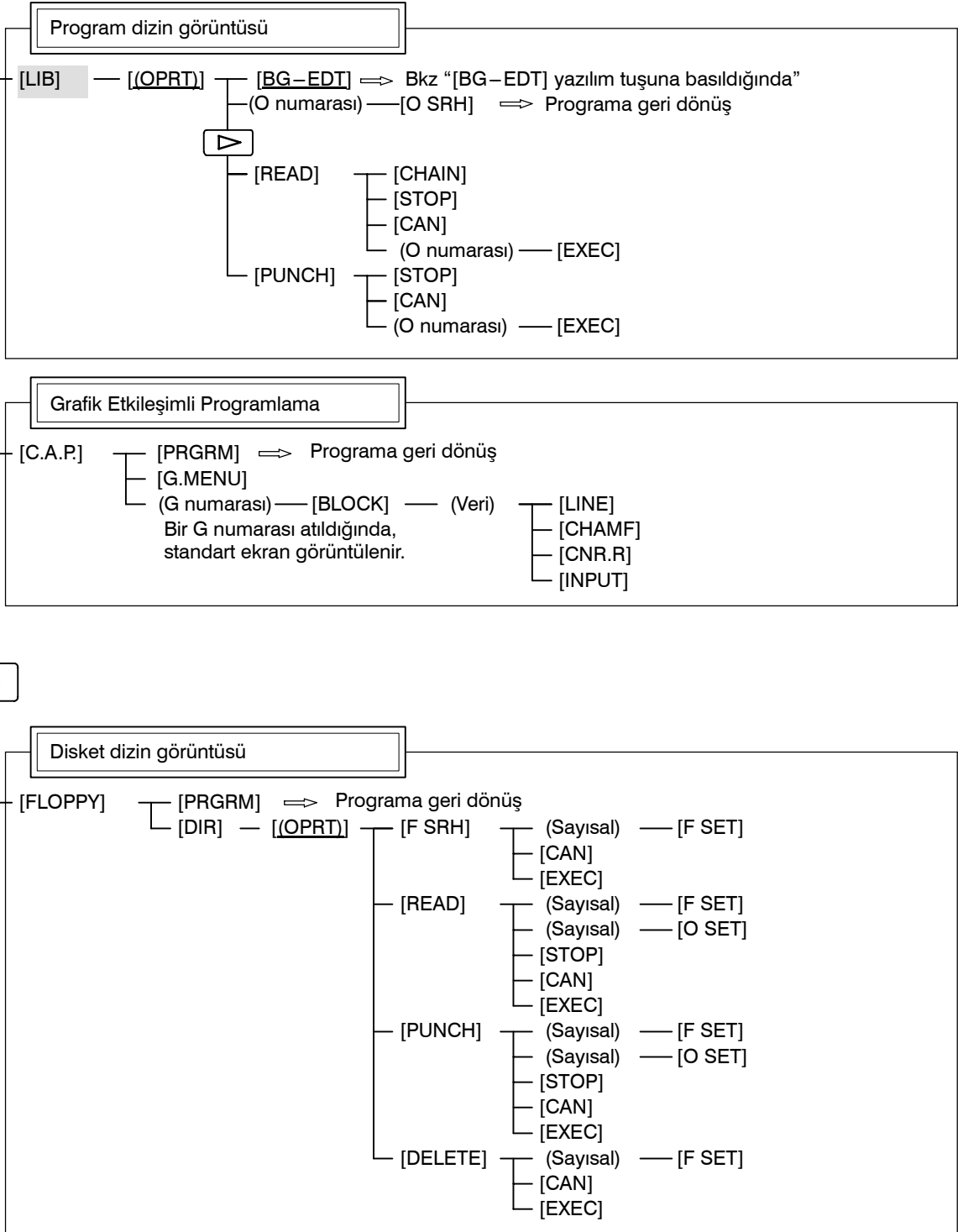

PROGRAM EKRANI

MDI modunda fonksiyon tuşu  ile tetiklenen yazılım tuş geçişi

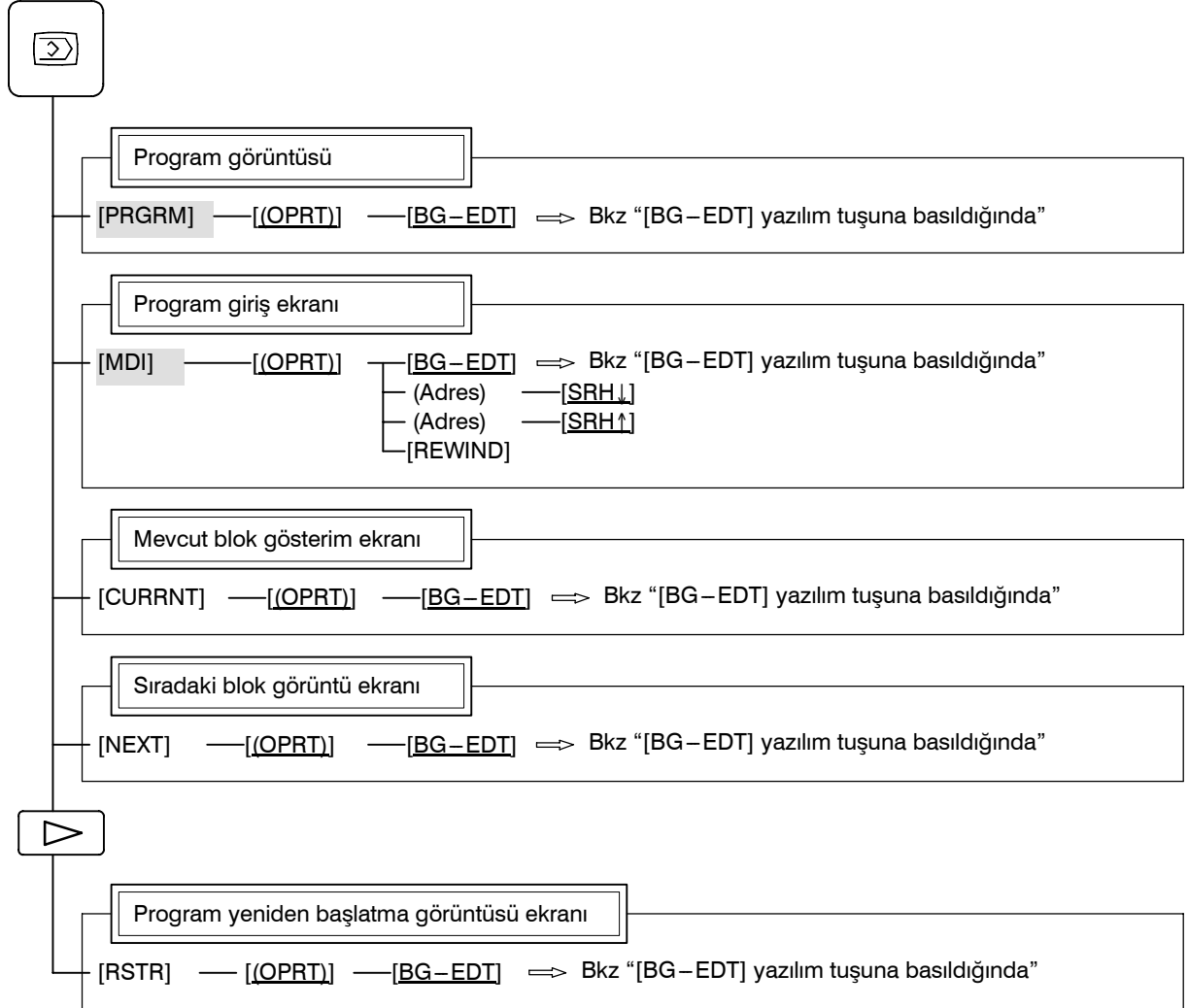

PROGRAM EKRANI

HNDL, JOG veya REF modunda fonksiyon tuşu ile tetiklenen yazılım tuşu geçişi

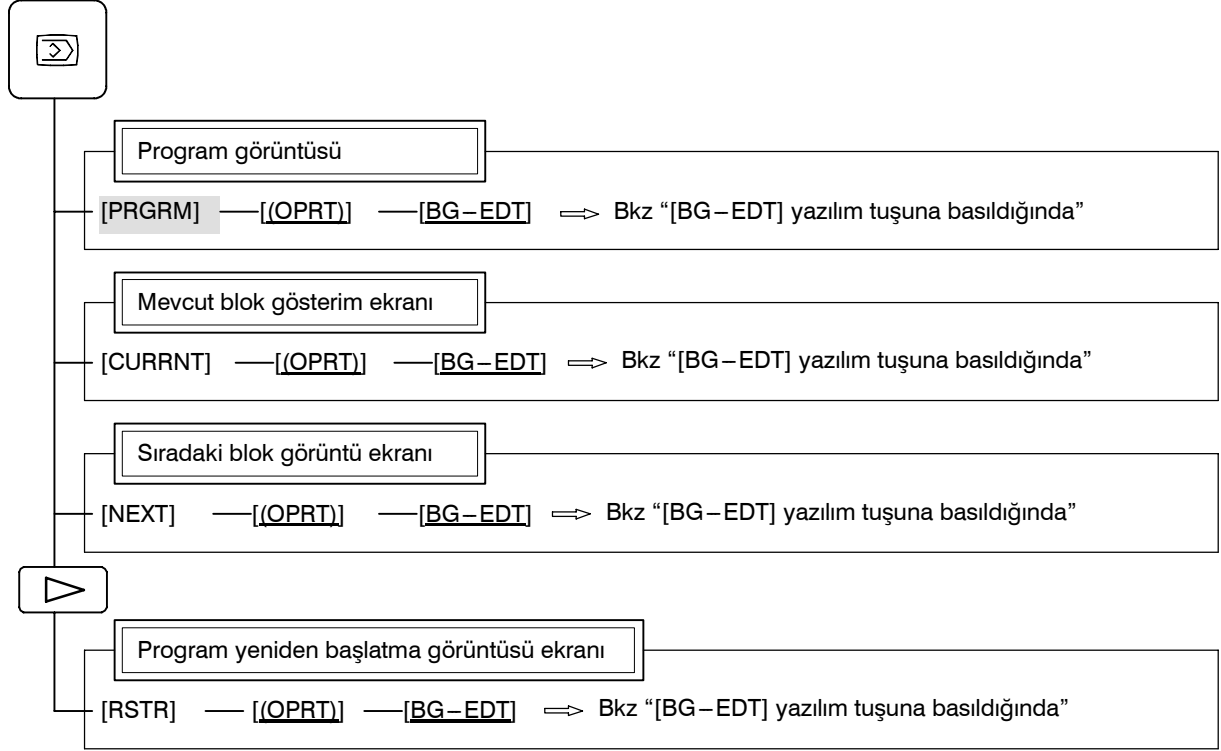
**PROGRAM EKRANI**

TJOG veya THDL modunda fonksiyon tuşu ile tetiklenen yazılım tuş geçişi

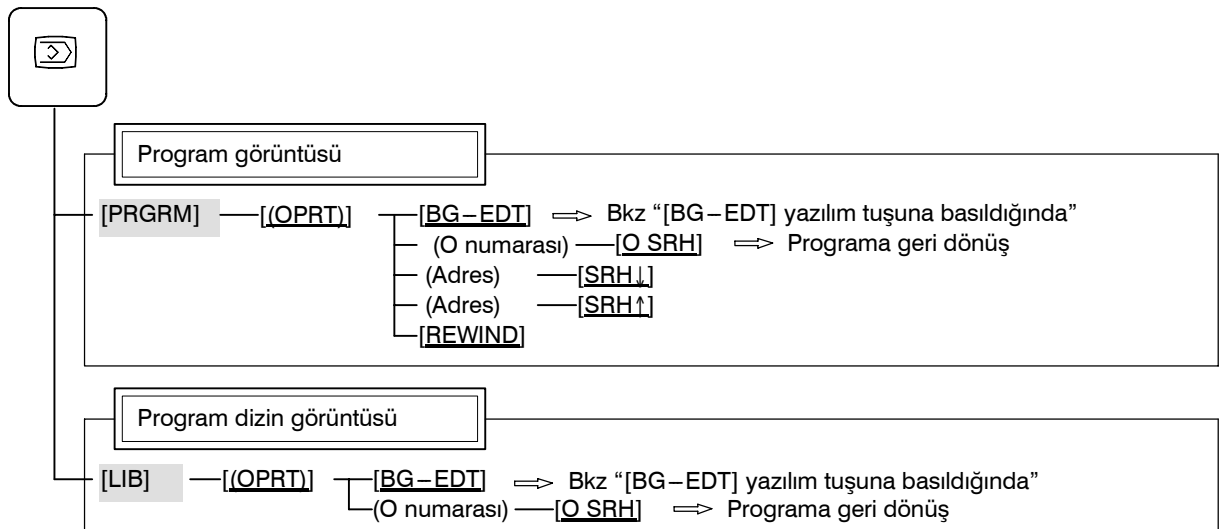

PROGRAM EKRANI

Fonksiyon tuşu  ile tetiklenen yazılım tuşu geçişi
 ([BG-EDT] yazılım tuşuna tüm modlarda basıldığında)

1/2

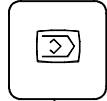

Program görüntüsü

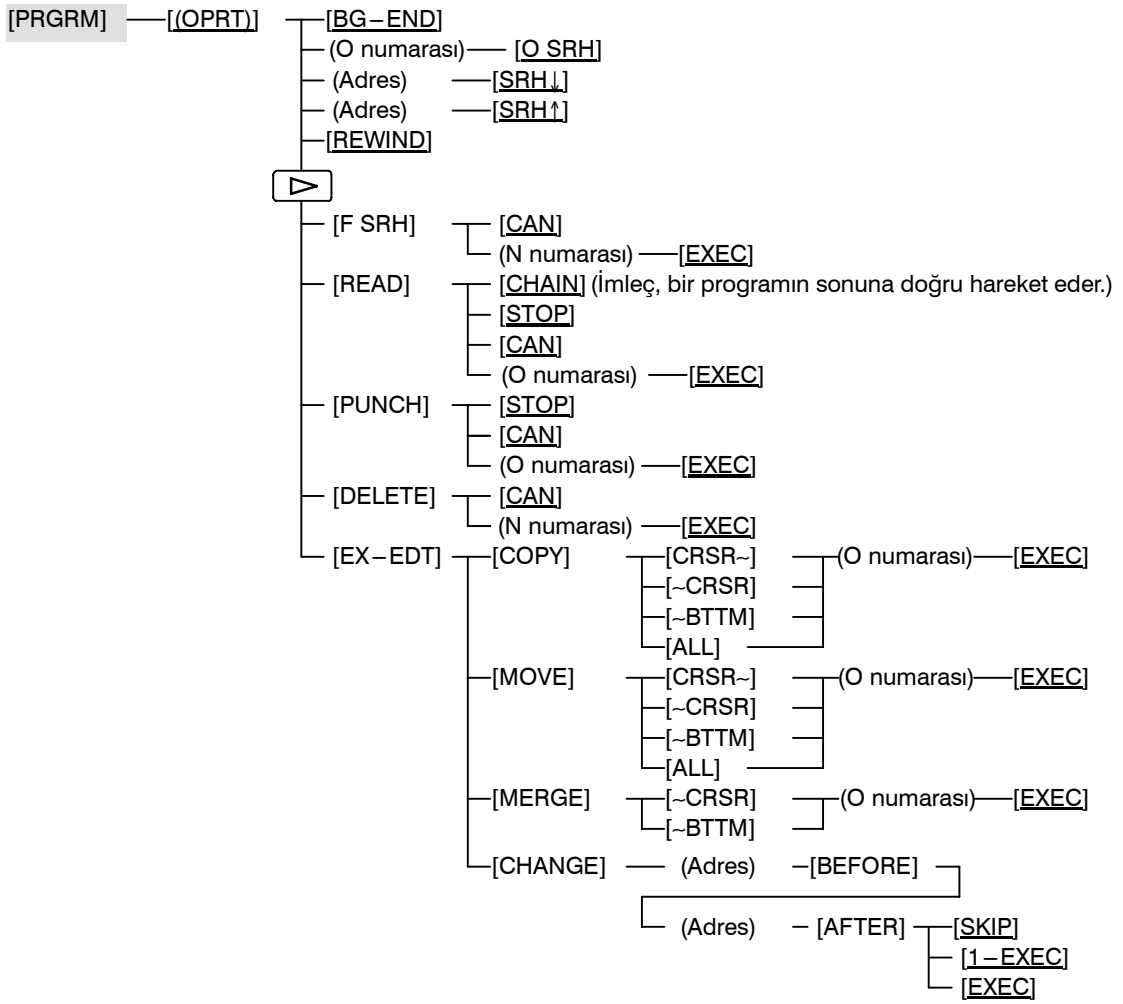

(1)(Diğer sayfada devam etmektedir)

(1)

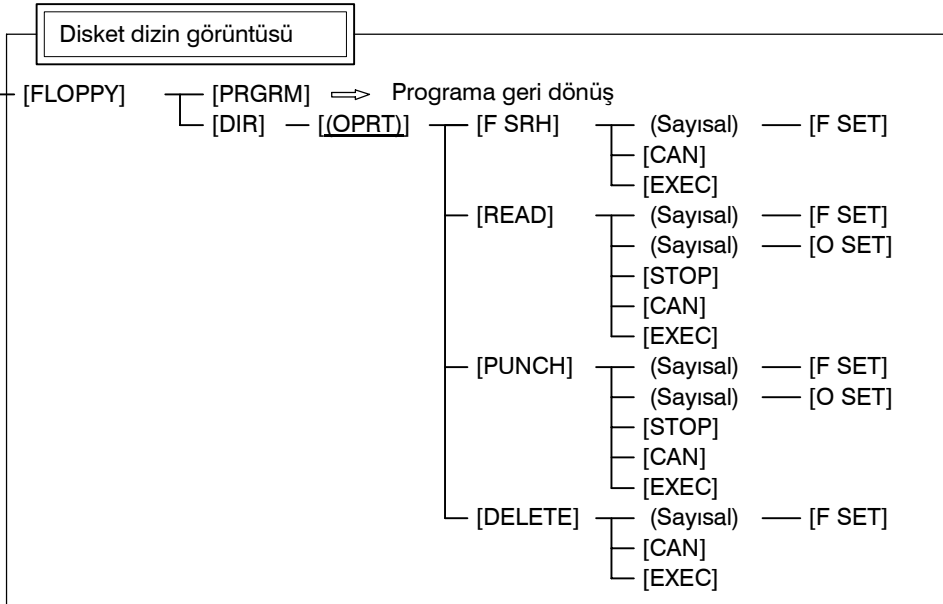
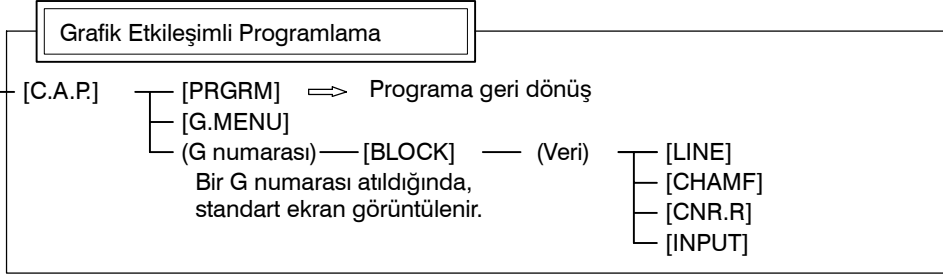
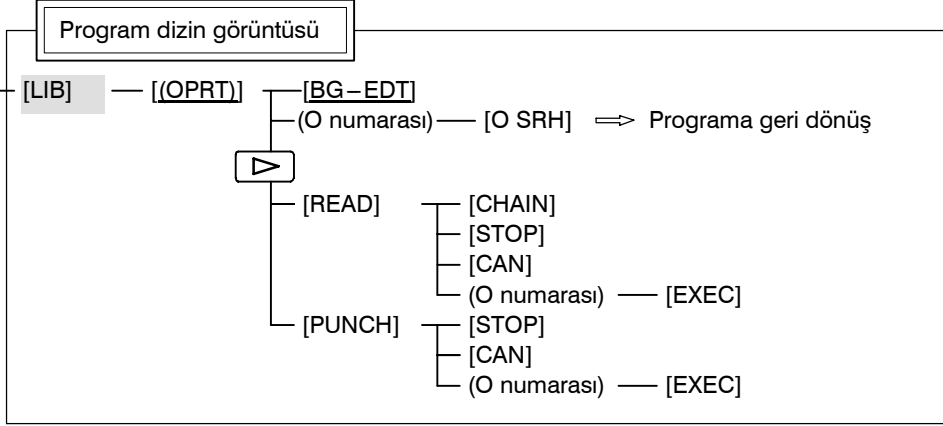

OFSET/AYAR EKRANIFonksiyon tuşu  ile tetiklenen yazılım tuş geçişi

1/2

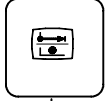
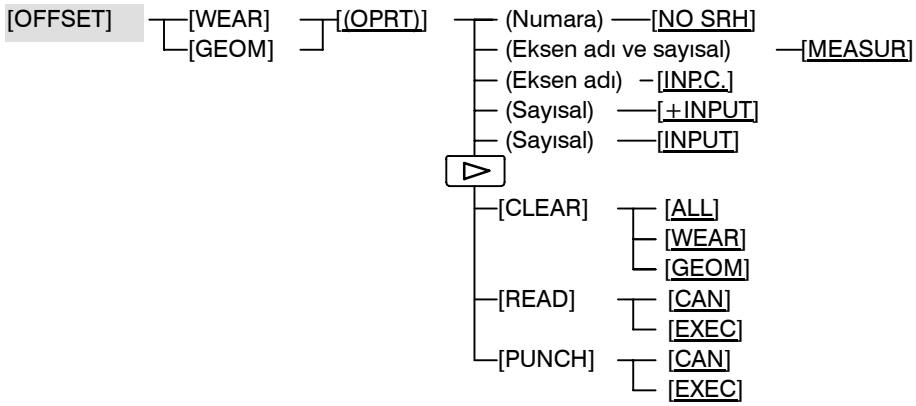
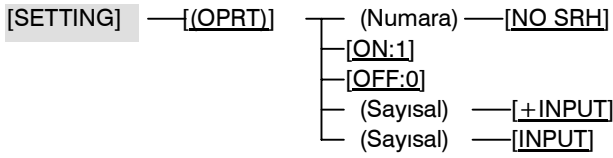
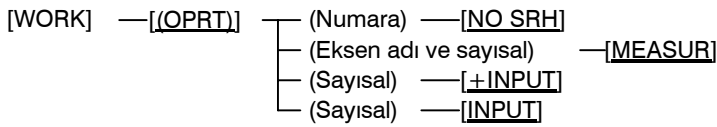
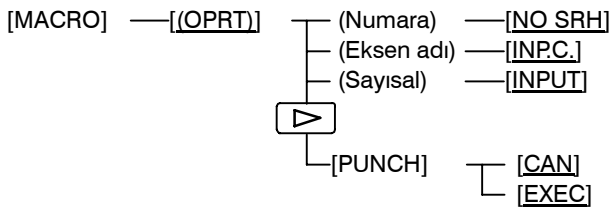
**Takım ofset ekranı****Ayar ekranı****İş parçası koordinat sistemi ayarı ekranı****Makro değişkenleri görüntüleme ekranı**

(1)(Diğer sayfada devam etmektedir)

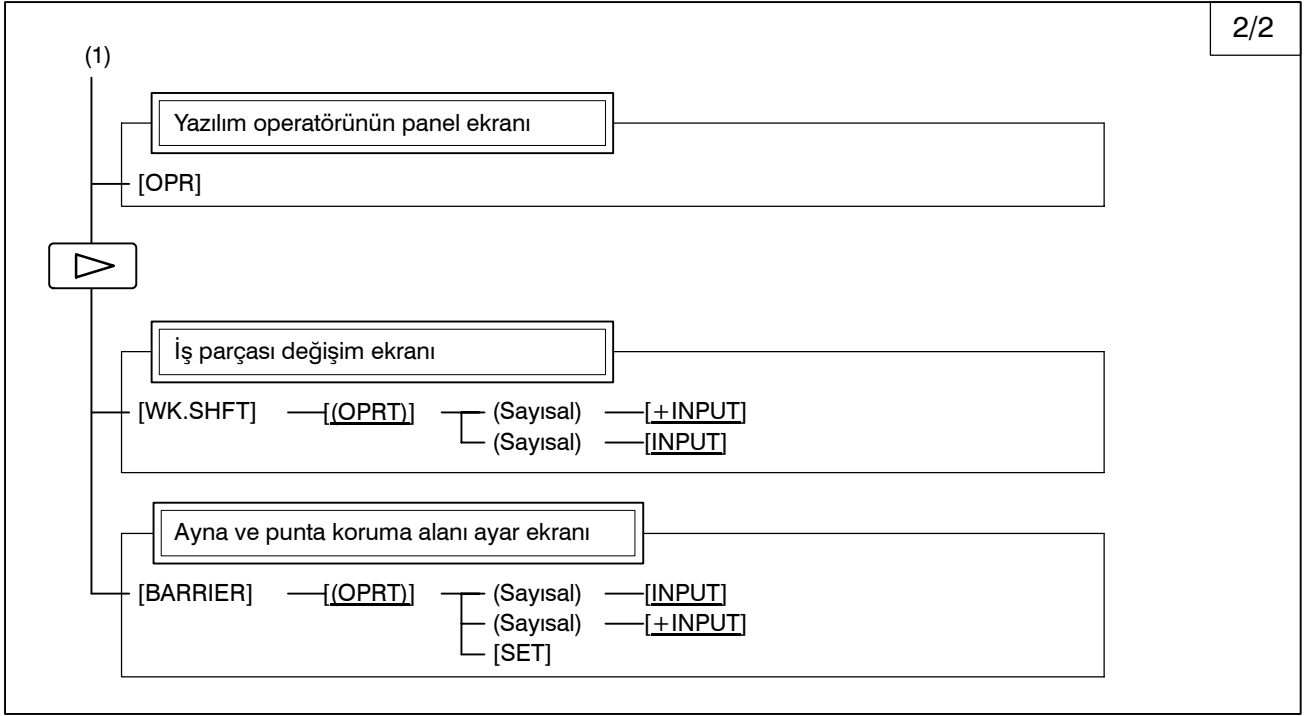

SİSTEM EKRANIFonksiyon tuşu  ile tetiklenen yazılım tuş geçişi

1/2

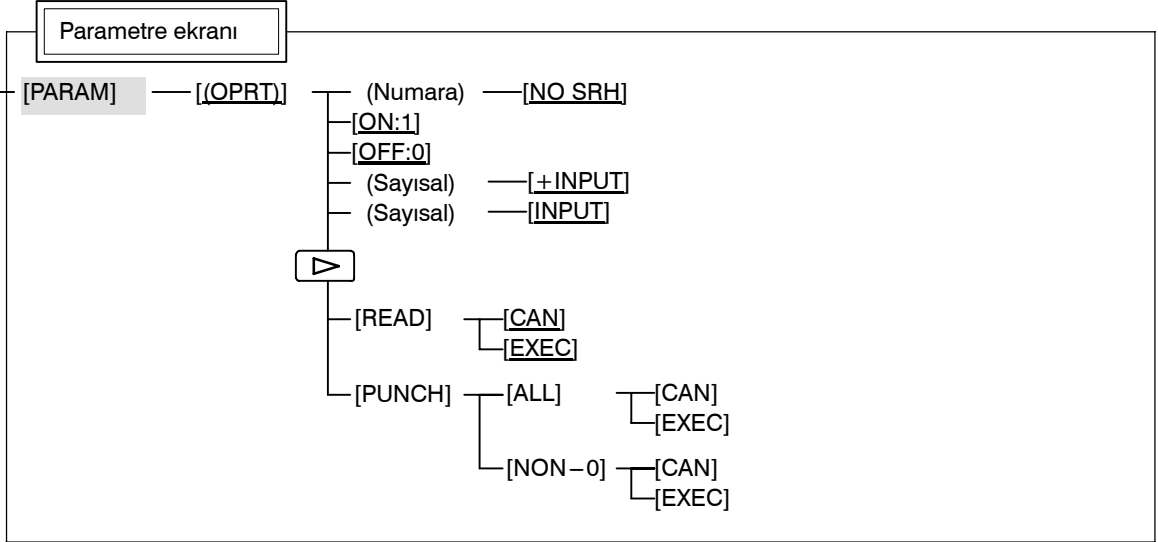
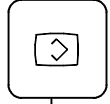
**Kontrol ekranı**

[DGNOS] — [(OPRT)] — (Numara) — [NO SRH]

Sistem yapılandırma ekranı

[SYSTEM]

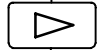

(1)
(Diğer sayfada devam etmektedir)

(1)

Aralık hatası kompanzasyon ekranı

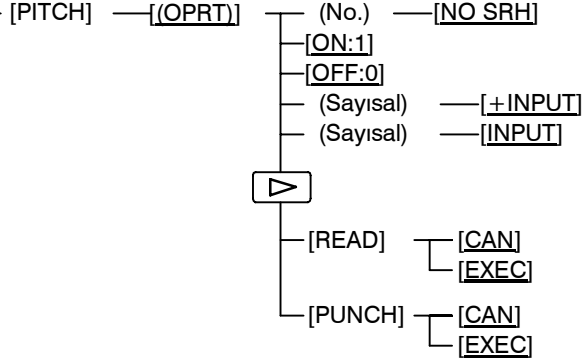

Servo parametre ekranı

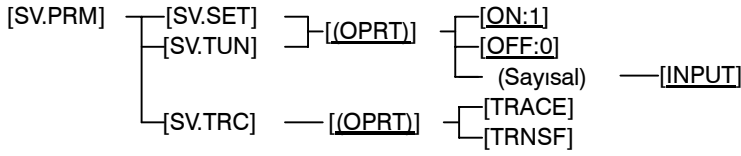

İş mili parametre ekranı

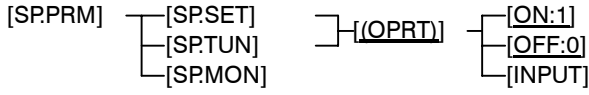

Dalga şekli kontrol ekranı

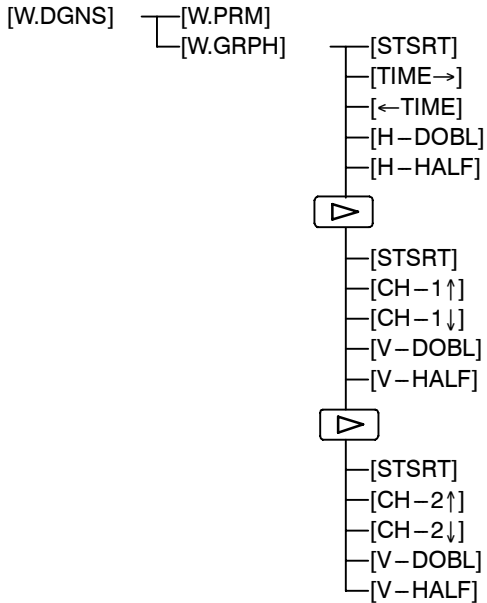

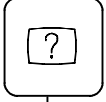
MESAJ EKRANIFonksiyon tuşu  ile tetiklenen yazılım tuş geçişi

Alarm görüntüleme ekranı

[ALARM]

Mesaj görüntüleme ekranı

[MSG]

Alarm geçmişi ekranı

[HISTRY] — [(OPRT)] — [CLEAR]

YARDIM EKRANIFonksiyon tuşu  ile tetiklenen yazılım tuş geçişi

Alarm ayrıntısı ekranı

[ALAM] — [(OPRT)] — [SELECT]

İşletim yöntemi ekranı

[OPR] — [(OPRT)] — [SELECT]

Parametre tablo ekranı

[PARA]

GRAFİK/ÖZEL EKRANFonksiyon tuşu  ile tetiklenen yazılım tuşu geçişi

Takım yolu grafikleri



Takım yolu grafikleri

[G.PRM] — [(OPRT)] — [NORMAL]

[GRAPH] — [(OPRT)] — [ERASE]

[ZOOM] — [(OPRT)] — [ACT]
[HI/LO]

Özel ekran



Özel ekran

Özel ekran

Özel ekranda makine üreticisi kullanılarak yaratılan orijinal ekran.
Ayrıntılar için, özel ekranda makine üreticisi tarafından sağlanan kılavuza bakınız.
Özel ekrandan başka bir ekran (fonksiyon) görüntülemek için, ilgili fonksiyon tuşuna basınız.

2.3.4 Tuş Girişi ve Giriş Arabelleği

Bir adres ve sayısal tuşa basıldığında, o tuşa karşılık gelen karakter, tuş giriş arabelleğine bir kez girilir. Tuş giriş arabelleğinin içeriği, ekranın alt tarafında görüntülenmektedir.

Bunun bir tuş giriş verisi olduğunu belirtmek için bir “>” sembolü hemen önünde yer almalıdır. Bir “_” işareti, bir sonraki karakterin giriş konumunu göstermek üzere tuş giriş verisinin önünde yer almalıdır.

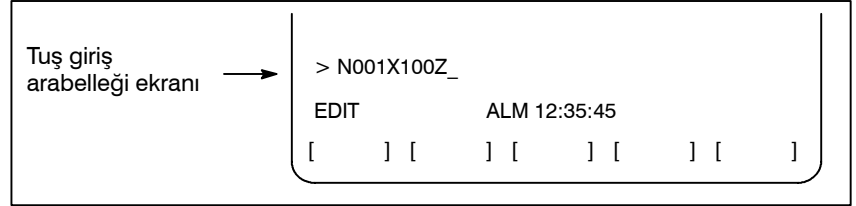

Şekil 2.3.4 Tuş giriş arabelleği ekranı

Üzerlerinde iki karakter yazılmış olan tuşlardan alttaki karakteri girmek için, tuşuna ve ilgili tuşa basınız.

SHIFT tuşuna basıldığında, bir sonraki karakter girişini gösteren “_”, “^” işareti olarak değişir. Artık küçük karakterler girilebilir (shift durumu).

Bir karakter shift durumunda girildiğinde, shift durumu iptal edilir.

Ayrıca, shift durumundayken tuşuna basıldığında, shift durumu iptal edilir.

Tuş giriş arabelleğinde, bir keredede 32 karakter girişi yapmak mümkündür.

Delme işlemini durdurmak için tuşunu kullanınız.

(Örnek)

Tuş Giriş arabelleği

>N001X100Z_

görüldüğünde ve tuşuna basıldığında, Z iptal edilir ve

>N001X100_

görülmektedir.

2.3.5 Uyarı Mesajları

Panelden bir karakter veya sayı girildiğinde,  tuşuna veya bir yazılım tuşuna basıldığında, bir veri kontrolü gerçekleştirilir. Hatalı giriş verisi veya yanlış işlem söz konusu olduğunda, durum göstergesi ekranında yanıp sönen bir uyarı mesajı görüntülenecektir.

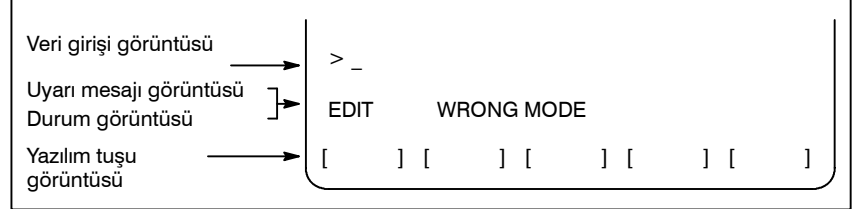

Şekil 2.3.5 Uyarı mesaj görüntüsü

Tablo 2.3.5 Uyarı mesajları

Uyarı mesajı	İçeriği
FORMAT ERROR	Biçim hatalı.
WRITE PROTECT	Tuş girişi geçersiz çünkü veri koruma tuşu veya parametresi etkin değil.
DATA IS OUT OF RANGE	Giriş değeri, izin verilen aralığı aşıyor.
TOO MANY DIGITS	Giriş değeri, izin verilen basamak sayısını aşıyor.
WRONG MODE	Parametre girişi MDI modu dışındaki herhangi bir modda mümkün değil.
EDIT REJECTED	Mevcut CNC durumu içerisinde düzenleme yapmak mümkün değil.

2.3.6 Yazılım Tuşu Yapılanışı

9" CRT veya 7.2" CRT görüntüsüne, 7 yazılım tuşlu tip görüntü olarak referans verilebilir.

2.4 HARİCİ I/O CİHAZLARI

Giriş/çıkış cihazının Handy File'ı mevcuttur. Handy File ile ilgili ayrıntılar için, aşağıda listelenen ilgili kılavuza bakınız.

Tablo 2.4 Harici I/O cihazı

Cihaz adı	Kullanım	Maks. depolama kapasitesi	Referans kılavuzu
FANUC Handy File	Kullanımı kolay, çok fonksiyonlu giriş/çıkış cihazı. FA ekipmanı için tasarlanmıştır ve disket kullanmaktadır.	3600m	B-61834E

Aşağıdaki veriler harici giriş/çıkış cihazlarından alınabilir veya cihazlarına girilebilir:

- 1. Programlar**
- 2. Ofset verisi**
- 3. Parametreler**
- 4. Özel makro ortak değişkenler**
- 5. Aralık hatası kompanzasyon verisi**

Verilerin nasıl girilip çıktığı ile ilgili olarak, bkz. Bölüm III-8.

Parametre

Bir harici giriş/çıkış cihazı kullanılmadan önce, parametreler aşağıdaki şekilde ayarlanmalıdır.

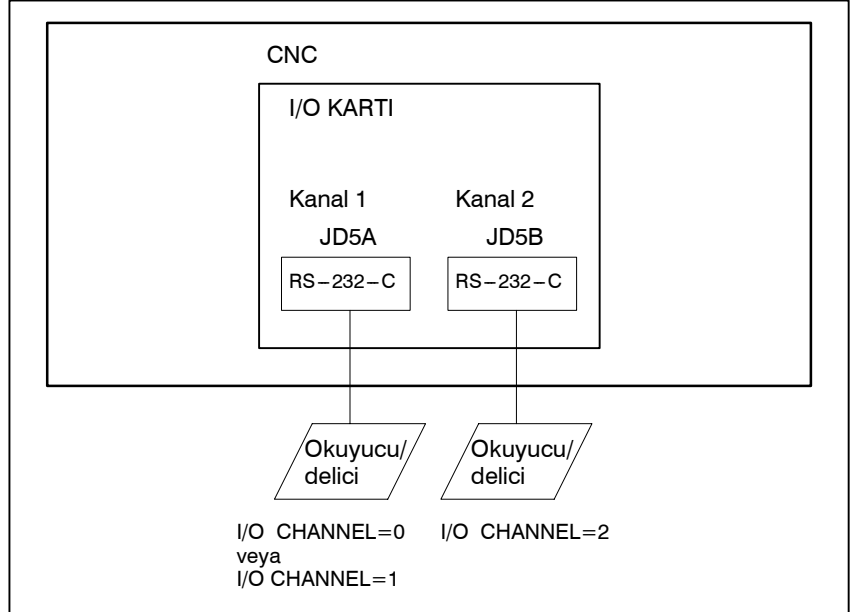

Bu CNC, iki okuyucu/delici arabirim kanalına sahiptir. Kullanılacak olan giriş/çıkış cihazı, I/O CHANNEL parametresi içerisindeki cihaza bağlı olan kanalı ayarlayarak tanımlanabilir.

Baud rate veya stopbits numarası gibi, belirli bir kanala bağlı olan bir giriş/çıkış cihazından gelen veriler, o kanalın parametrelerinde önceden ayarlanmış olmalıdır.

Kanal 1 için, giriş/çıkış cihazı verilerini belirtmek üzere iki parametre kombinasyonu sağlanmıştır.

Aşağıdakiler, kanallar için okuyucu/delici arabirim parametrelerinin kendi aralarındaki ilişkisini göstermektedir.

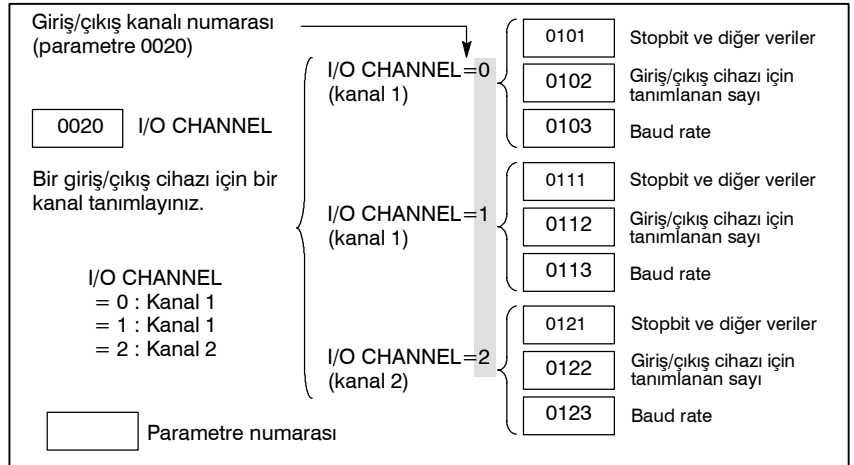

2.4.1 FANUC Handy File

Handy File, FA ekipmanı için tasarlanmış olan, kullanımı kolay, çok fonksiyonlu bir disket giriş/çıkış cihazıdır. Handy File'ı, Handy File'a bağlı olan bir birimden doğrudan veya uzaktan işletirken, programlar aktarılabilir ve düzenlenebilir.

Handy File, 3 1/2 inçlik floppy disketleri kullanır, bunların kağıt şerit gibi sorunları yoktur (ör. Giriş/çıkış sırasında gürültü, kolay kırılma, yer kaplama).

Bir floppy disket içerisinde bir veya daha fazla program saklanabilir (3600 m kağıt şerit hafızasına eşit olan 1,44 MB kapasiteye kadar).

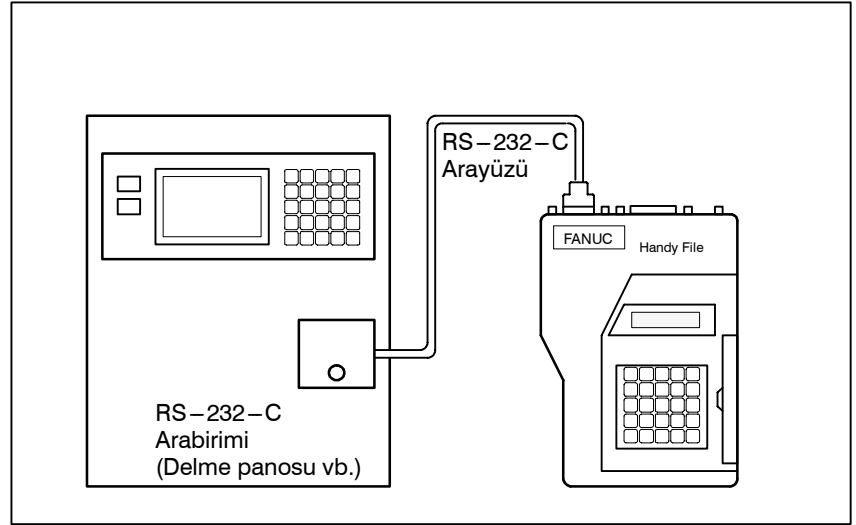

2.5 GÜÇ AÇIK/KAPALI

2.5.1 Gücün açılması

Gücün açılması işlemi

- 1 CNC makinesinin görünümünün normal olduğundan emin olunuz.
(Örneğin, ön ve arka kapıların kapalı olup olmadığını kontrol ediniz.)
- 2 Makine üreticisi tarafından sağlanan kılavuza uygun biçimde gücü açınız.
- 3 Güç açıldıktan sonra, konum ekranının görüntülediğini kontrol ediniz. Gücü açma sırasında bir alarm söz konusu olduğunda, alarm ekranı görüntüye gelir. Bölüm III-2.5.2'de gösterilen ekran görüntüye gelirse, bu bir sistem hatasının meydana gelmiş olabileceğini gösterir.

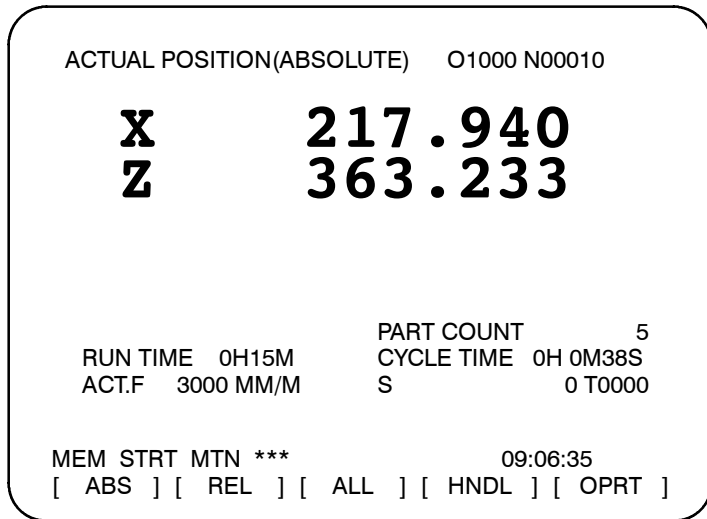

Konum ekranı (7 yazılım tuşu tipi)

- 4 Fan motorunun dönüyor olduğundan emin olunuz.

UYARI

Konumsal ekran veya alarm ekranı gücün açılması sırasında ekrana gelene kadar, onlara dokunmayınız. Bazı tuşlar bakım veya diğer özel işlemlerin gerçekleştirilmesi amacıyla kullanılır. Bunlara basıldığında, beklenmeyen bir işleme başlanabilir.

2.5.2 Gücün Açık Olduğu Durumda Ekran

Donanım hatası veya kurulum hatası meydana geldiğinde, sistem, aşağıdaki üç ekran tipinden birini görüntüler ve durur. Her bir yuvada kurulu olan kart tipi gibi bilgiler gösterilir. Bu bilgi ve LED durumları, hataların düzeltilmesine yardımcı olur.

Yuva durum görüntüsü

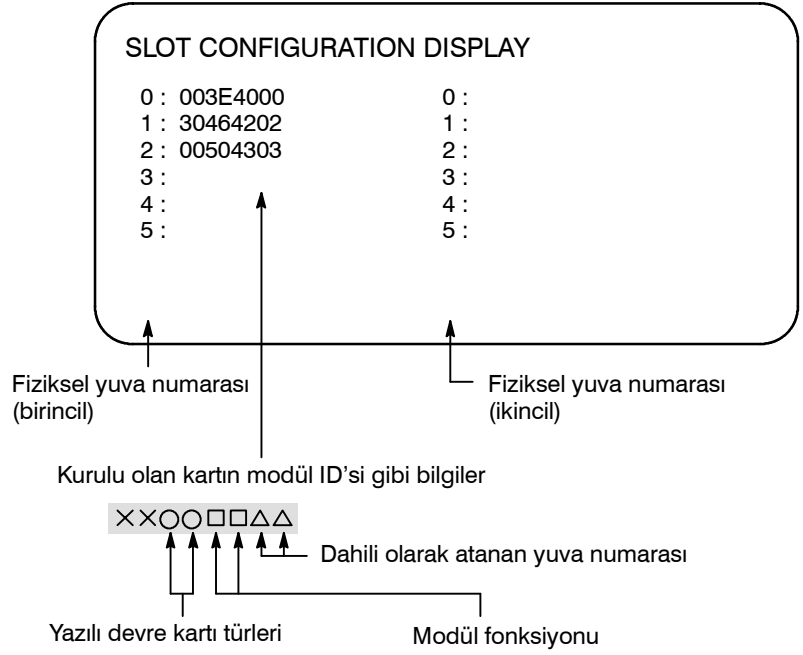

Basılı devre kartları ve modül fonksiyonlarıyla ilgili daha ayrıntılı bilgi için, bakım kılavuzuna başvurunuz (B-63835EN).

Modül ayar durumunu gösteren ekran

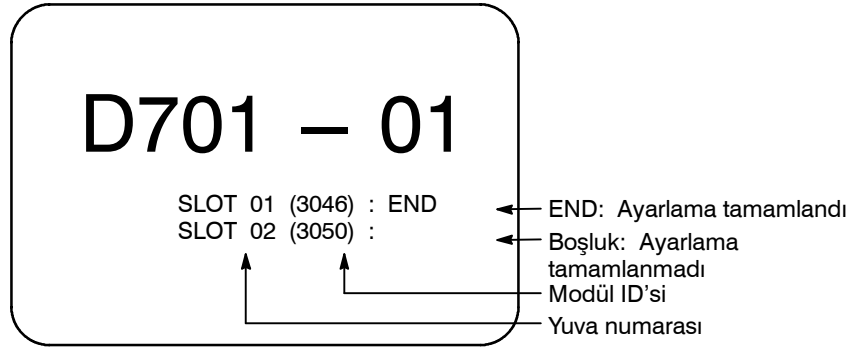

Yazılım yapılanışı görüntüsü

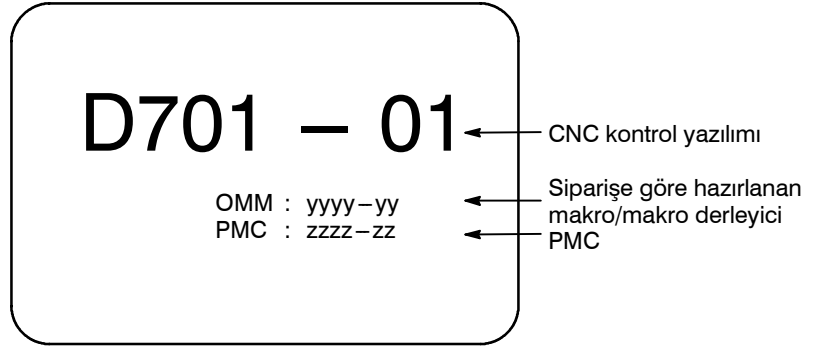

Yazılım yapılanışı ayrıca, sistem yapılandırma ekranında da görüntülenebilir.

Sistem yapılandırma ekranı için BAKIM KILAVUZU (B-63835EN)'na bakınız.

2.5.3 Güç Kesme

Güç kesme işlemi

- 1 Operatör panelinde, cycle startı gösteren LED'in kapalı olduğundan emin olunuz.
- 2 CNC makinesinin hareket edebilen tüm parçalarının durduğundan emin olunuz.
- 3 Handy File gibi bir harici giriş/çıkış cihazı CNC'ye bağlı ise, harici giriş/çıkış cihazını kapatınız.
- 4 POWER OFF tuşuna yaklaşık 5 saniye basılı tutunuz.
- 5 Makine gücünün kesilmesi ile ilgili ayrıntılar için, makine üreticisi tarafından sağlanan uygun kılavuza başvurunuz.

3

MANÜEL İŞLEM

MANUAL OPERATION (Manüel İşlem), şu altı türden oluşur:

3.1 Manüel olarak referansa gitme

3.2 Jog ilerlemesi

3.3 Eklemeli ilerleme

3.4 El çarkı ile ilerleme

3.5 Manüel mutlak açık ve kapalı

3.1 MANÜEL OLARAK REFERANSA GİTME

Takım şu şekilde referans noktasına geri döndürülür :

Takım, makine operatörü panosundaki referans noktası geri dönüş anahtarıyla, her eksen için parametre ZMI'da (No. 1006'nın bit 5'i) belirtilen yönde hareket ettirilir. Takım, yavaşlama noktasına çabuk hareket oranında hareket eder, sonra referans noktasına FL hızında hareket eder. Çabuk hareket oranı ve FL hızı parametrelerde (No. 1420,1421 ve 1425) belirtilir.

Dört adımda çabuk hareket yüzdesel ayarı, çabuk hareket sırasında etkilidir.

Takım referans noktasına geri döndüğünde, referans noktasına gitme tamamlanma LED ışığı yanar. Takım genellikle yalnızca tek bir eksen üzerinde hareket eder, ancak parametre JAX 'da (No.1002'nin bir 0'ı) öyle belirtildiğinde, üç eksen boyunca eşzamanlı olarak hareket edebilir.

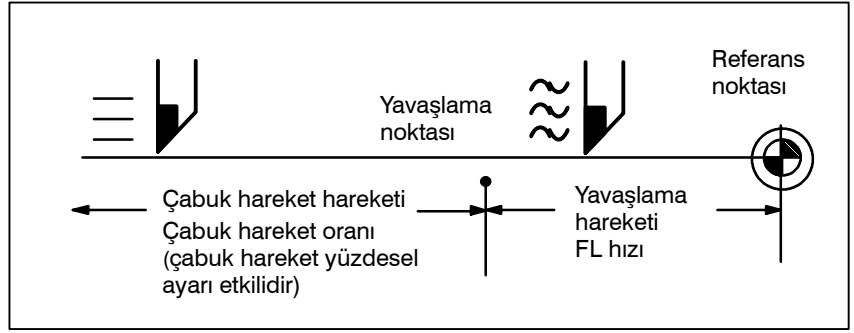

Manüel Olarak Referansa Gitme Prosedürü

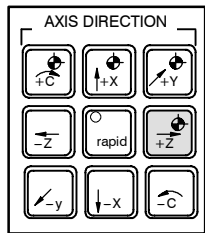
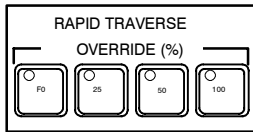
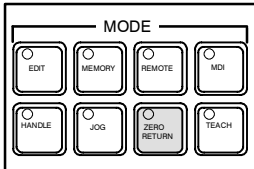

- 1 Mod seçme anahtarlarından biri olan referans noktası geri dönüş anahtarına basınız.
- 2 İlerleme hızını azaltmak için, bir çabuk hareket yüzdesel ayarı anahtarına basınız.
- 3 Referans noktasına gitmeye karşılık gelen ilerleme eksenini ve yönü seçme anahtarına basınız. Takım referans noktasına geri dönünceye kadar anahtara basmaya devam ediniz. Uygun bir parametre ayarında o şekilde belirtildiğinde, takım iki eksen boyunca hareket ettirilebilir. Takım, yavaşlama noktasına çabuk hareket oranında hareket eder, sonra bir parametrede ayarlanan FL hızında referans noktasına hareket eder. Takım referans noktasına geri döndüğünde, referans noktasına gitme tamamlanma LED ışığı yanar.
- 4 Gerekirse, diğer eksenler için aynı prosedürü izleyiniz. Yukarıda bir örnek verilmiştir. Gerçek işlemler için, makine üreticisi tarafından sağlanan ilgili kılavuza bakınız.

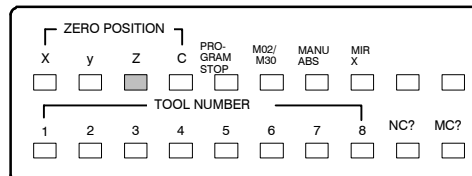

Açıklama

- **Koordinat sistemini otomatik olarak ayarlama**

Manüel olarak referansa gitme gerçekleştirildiğinde, koordinat sistemi otomatik olarak belirlenir.

İş parçası sıfır noktası ofsetinde bir α ve γ ayarlandığında ve referans noktasına gitme gerçekleştirildiğinde, iş parçası koordinat sistemi, takım tutucusu üzerindeki referans noktası veya referans takımının ucunun konumu $X=\alpha, Z=\gamma$ olacak şekilde belirlenir. Bu, referans noktasına gitme için aşağıdaki komutun belirtilmesiyle aynı etkiyi yaratır:

G50X α Z γ ;

Kısıtlamalar

- **Takımın yeniden hareket ettirilmesi**

Referans noktasına gitmenin tamamlanması üzerine REFERENCE POSITION RETURN COMPLETION LED ışıkları yandığında, REFERENCE POSITION RETURN anahtarı kapatılmadan takım hareket etmez.

- **Referans noktasına gitme tamamlanma LED ışığı**

REFERENCE POSITION RETURN COMPLETION LED ışığı aşağıdaki işlemlerden herhangi biriyle kapatılır:

- Referans noktasından hareket etme.
- Bir acil stop durumuna giriş.

- **Referans noktasına gitme mesafesi**

Takımı referans noktasına geri döndürme mesafesi (yavaşlama koşulunda değil) için, makine üreticisi tarafından sağlanan kılavuza bakınız.

3.2 JOG İLERLEME

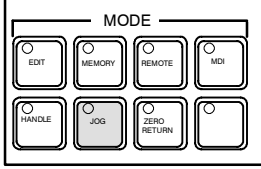

JOG modunda, makine operatörü panosundaki bir ilerleme eksenini ve yön seçme anahtarına sürekli olarak basılması, takımı seçilen eksen boyunca seçilen yönde hareket ettirir.

Manüel sürekli ilerleme hızı bir parametrede (No.1423) belirtilir. Manüel sürekli ilerleme hızı, manüel sürekli ilerleme hızı yüzdesel ayarı göstergesi ile ayarlanabilir.

Çabuk hareket anahtarına basılması, JOG ilerleme hızı yüzdesel ayarı göstergesinin konumuna bakılmaksızın, takımı çabuk hareket ilerleme hızında (No.1424) hareket ettirir. Bu fonksiyona, manüel çabuk hareket denir.

Manüel işlemeye bir kerede bir eksen için izin verilir. Parametre JAX (No.1002#0) ile, bir kerede Z eksenini seçilebilir.

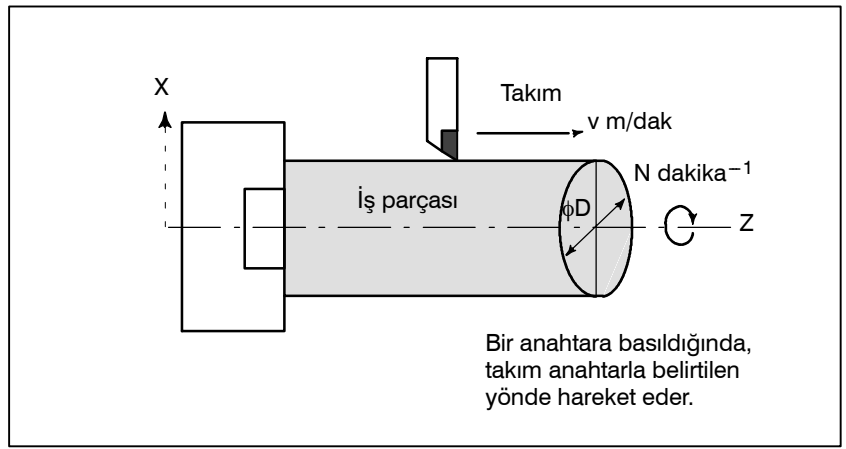

JOG İlerleme Prosedürü

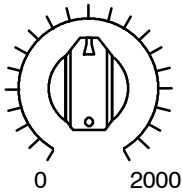
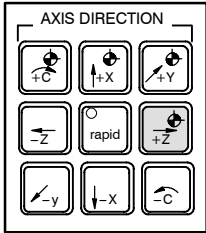

JOG FEED RATE OVERRIDE

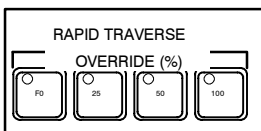

- 1 Mod seçme anahtarlarından biri olan manüel sürekli anahtara basınız.
- 2 Takımın hareket ettirileceği eksenine ve yöne karşılık gelen ilerleme eksenini ve yönü seçme anahtarına basınız. Anahtara basılıyken, takım bir parametrede (No. 1423) belirtilen ilerleme hızında hareket eder. Anahtar serbest bırakıldığında, takım durur.
- 3 Manüel sürekli ilerleme hızı, manüel sürekli ilerleme hızı yüzdesel ayarı göstergesiyle ayarlanabilir.
- 4 Bir ilerleme eksenini ve yönü seçme anahtarına basılırken çabuk hareket anahtarına basılması, çabuk hareket anahtarına basılıyken takımı çabuk hareket oranında hareket ettirir. Çabuk hareket yüzdesel ayarı anahtarlarıyla çabuk hareket yüzdesel ayarı, çabuk hareket sırasında etkilidir.

Yukarıda bir örnek verilmiştir. Gerçek işlemler için, makine üreticisi tarafından sağlanan ilgili kılavuza bakınız.

Açıklamalar

- **Devirde manüel ilerleme** Dönüşte manüel ilerlemeyi etkinleştirmek için, parametre No. 1402'nin bit 4'ünü (JRV) 1 olarak ayarlayınız. Dönüşte manüel ilerleme sırasında, takım aşağıdaki ilerleme hızında itilir:
İş milinin dönüşte ilerleme mesafesi (mm/devir) (parametre No. 1423) × JOG ilerleme hızı yüzdesel ayarı × geçerli iş mili hızı (dev/dak.).

Kısıtlamalar

- **Hızlı için hızlandırma/yavaşlama** İlerleme hızı, zaman sabiti ve manüel çabuk hareket için otomatik hızlandırma/yavaşlama yöntemi, programlanmış komutta G00 ile aynıdır.
- **Mod değişiklikleri** Bir ilerleme eksenini ve yönü seçme anahtarına basarken modu JOG ilerleme moduna değiştirmek JOG ilerlemesini etkinleştirmez. JOG ilerlemesini etkinleştirmek için, önce JOG ilerleme moduna giriniz ve sonra bir ilerleme eksenini ve yönü seçme anahtarına basınız.
- **Referans noktasına gitmeden önce çabuk hareket** Güç açılışından sonra referans noktasına gitme gerçekleştirilmezse, RAPID TRAVERSE düğmesine basılması çabuk hareketi çalıştırmaz ancak manüel sürekli ilerleme hızında kalınır. Bu fonksiyon, parametre RPD (No.1401#01) ayarlanarak devre dışı bırakılabilir.

3.3 EKLEMELİ İLERLEME

Eklemeli ilerleme (INC) modunda, makine operatörü panosundaki bir ilerleme eksenini ve yönü seçme anahtarına basılması, takımın seçilen eksen boyunca seçilen yönde bir adım hareket ettirir. Takımın hareket ettiği en küçük mesafe, en düşük giriş artışı kadardır. Her adım, en düşük giriş artışı çarpı 10, 100 veya 1000 kadar olabilir.

Bu mod, bir el çarkı bağlı olmadığında etkilidir.

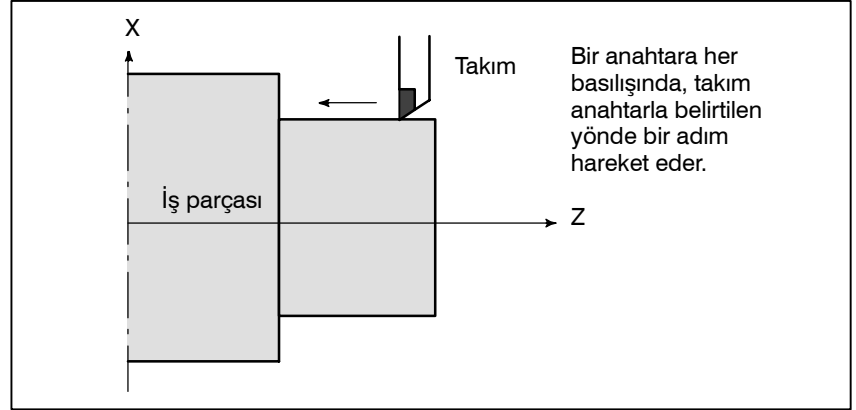

Eklemler İlerleme Prosedürü

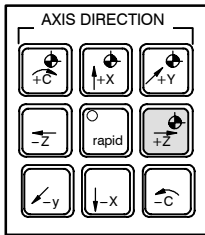
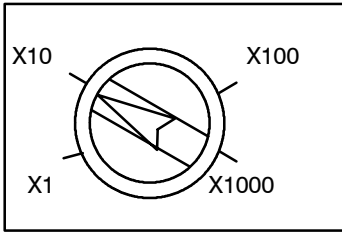

- 1 Mod seçme anahtarlarından biri olan INC anahtarına basınız.
- 2 Her adım için hareket edilecek mesafeyi büyütme göstergesiyle seçiniz.
- 3 Takımın hareket ettirileceği eksene ve yöne karşılık gelen ilerleme eksenini ve yönü seçme anahtarına basınız. Bir anahtara her basılışında, takım bir adım hareket eder. İlerleme hızı, jog ilerleme hızıyla aynıdır.
- 4 Bir ilerleme eksenini ve yönü seçme anahtarına basılırken hızlı çabuk hareket anahtarına basılması, takımın hızlı hareket oranında hareket ettirir. Çabuk hareket yüzdesel ayarı anahtarı kullanılarak çabuk hareket yüzdesel ayarı, çabuk hareket sırasında etkilidir.

Yukarıda bir örnek verilmiştir. Gerçek işlemler için, makine üreticisi tarafından sağlanan ilgili kılavuza bakınız.

Açıklama

- Çapla belirtilen hareket mesafesi

Takımın X eksenini boyunca hareket edeceği mesafe bir çapla belirtilebilir.

3.4 EL ÇARKI İLE İLERLEME

Kol modunda, makine operatörü panosu üzerindeki el çarkı döndürülerek takım çok az hareket ettirilebilir. Takımın el çarkı ile ilerleme eksenini seçme anahtarlarıyla hareket ettirileceği eksenini seçiniz.

El çarkı bir derece döndürüldüğünde takımın hareket ettiği en küçük mesafe, en düşük giriş artışına eşittir. Veya el çarkı bir derece döndürüldüğünde takımın hareket ettirildiği mesafe 1 kat, 10 kat veya parametrelerle (No. 7113 ve 7114) belirtilen iki büyütmeden (toplam olarak dört büyütme vardır) biri kadar büyütülebilir.

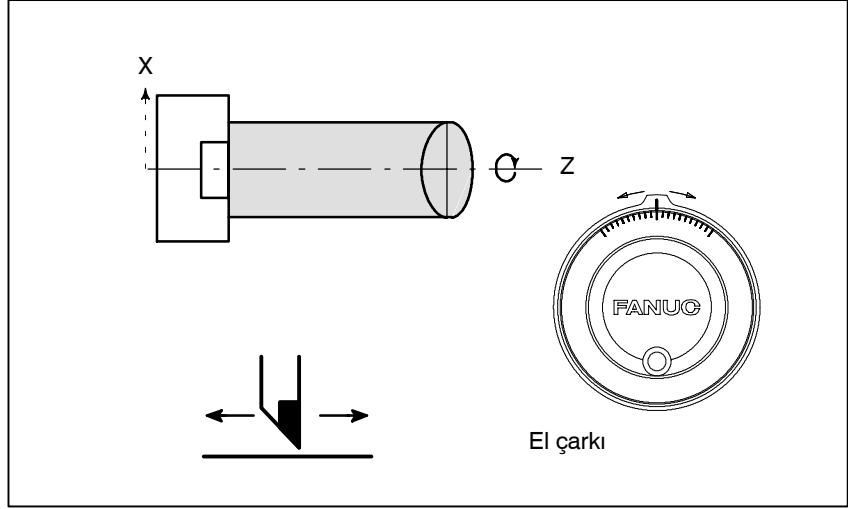

El Çarkı ile İlerleme Prosedürü

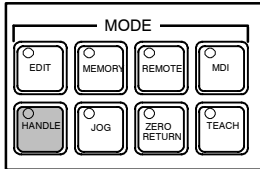

- 1 Mod seçme anahtarlarından biri olan HANDLE anahtarına basınız.
- 2 Bir el çarkı ilerleme seçme anahtarına basarak takımın hareket ettirileceği eksenini seçiniz.
- 3 Bir el çarkı ilerleme büyütme anahtarına basarak takımın hareket ettirileceği mesafe için büyütme seçiniz. El çarkı bir derece döndürüldüğünde takımın hareket ettirileceği mesafe: Büyütme çarpı en düşük giriş artışı
- 4 Kolu döndürerek takımı seçilen eksen boyunca hareket ettiriniz. Kolu 360 derece döndürülmesi, takımı 100 dereceye eşit bir mesafeye hareket ettirir.

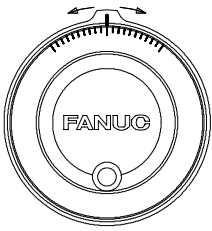

El çarkı

Yukarıda bir örnek verilmiştir. Gerçek işlemler için, makine üreticisi tarafından sağlanan ilgili kılavuza bakınız.

Açıklama

- **Jog modunda (JHD), el çarkının kullanılabilirliği**

Parametre JHD (No. 7100'ün bit 0'ı), JOG modunda el çarkını etkinleştirir veya devreden çıkarır.
Parametre JHD (No. 7100'ün bit 0'ı) 1 olarak ayarlandığında, hem el çarkı ile ilerleme hem de eklemeli ilerleme etkinleştirilir.
- **TEACH IN JOG modunda el çarkının kullanılabilirliği (THD)**

Parametre THD (No. 7100'ün bit 1'i), TEACH IN JOG modunda el çarkını etkinleştirir veya devreden çıkarır.
- **MPG aşan çabuk hareket oranı (HPF) komutu**

Parametre HPF (No. 7100'ün bit 4'ü) veya (No. 7117) aşağıdaki şekilde belirtilir:

 - Parametre HPF (No. 7100'ün bit 4'ü) :
Değeri 0'a ayarlayınız : İlerleme hızı çabuk hareket oranında kilitlenir ve çabuk hareket oranını aşan üretilmiş darbeler ihmal edilir. (Takımın hareket ettirildiği mesafe, el çarkı üzerindeki derecelendirmelerle eşleşmeyebilir.)
Değer 1'i ayarlayınız : İlerleme hızı çabuk hareket oranında kilitlenir ve çabuk hareket oranını aşan üretilmiş darbeler ihmal edilmek yerine CNC üzerinde biriktirilir.
(Artık, kolun döndürülmesi takımı hemen durdurmaz. Takım, durmadan önce CNC'de biriktirilen darbelerle hareket ettirilir.)
 - Parametre HPF (No. 7177) (Parametre HPF 0 olduğunda kullanılabilir.)
Değeri 0'a ayarlayınız : İlerleme hızı çabuk hareket oranında kilitlenir ve çabuk hareket oranını aşan üretilmiş darbeler ihmal edilir. (Takımın hareket ettirildiği mesafe, el çarkı üzerindeki derecelendirmelerle eşleşmeyebilir.)
0'ın dışındakiler : İlerleme hızı çabuk hareket oranında kilitlenir ve çabuk hareket oranını aşan üretilmiş darbeler ihmal edilmek yerine, parametre No. 7117'de belirtilen sınıra ulaşıncaya kadar CNC üzerinde biriktirilir.
(Artık, kolun döndürülmesi takımı hemen durdurmaz. Takım, durmadan önce CNC'de biriktirilen darbelerle hareket ettirilir.)
- **Bir eksenin MPG dönüşüne göre hareket yönü (HNGx)**

Parametre HNGx (No. 7102'nin bit 0'ı), el çarkının kolunun döndürüldüğü yöne karşılık gelecek şekilde, takımın bir eksen boyunca hareket ettiği MPG yönünü değiştirir.

Kısıtlamalar**• MPG'lerin sayısı**

En fazla iki eksen için el çarkı ayarlanabilir. İki eksen eşzamanlı olarak hareket ettirilebilir.

UYARI

Kolun x100 gibi büyük bir büyütmeyle döndürülmesi takımı çok hızlı hareket ettirir. İlerleme hızı çabuk hareket ilerleme hızında kenetlenir.

NOT

El çarkını, saniyede beş veya daha az dönüşlük bir oranda döndürünüz. El çarkı saniyede beş dönüşten daha yüksek bir oranda döndürülürse, kolun dönüşü durdurulduğunda takım hemen duramayabilir veya takımın hareket ettiği mesafe el çarkı üzerindeki derecelendirmelerle eşleşmeyebilir.

3.5 MANÜEL MUTLAK AÇIK VE KAPALI

Takımın manüel işlemlerle hareket ettirildiği mesafenin koordinatlara eklenip eklenemeyeceği, makine operatörü panosunda manüel mutlak anahtar açılıp kapatılarak seçilebilir. Anahtar açıldığında, takımın manüel işlemlerle hareket ettirildiği mesafe koordinatlara eklenir. Anahtar kapatıldığında, takımın manüel işlemlerle hareket ettirildiği mesafe koordinatlara eklenmez.

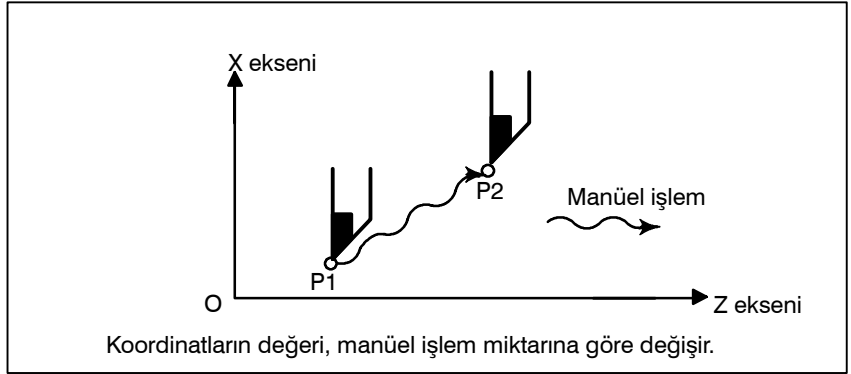

Şekil 3.5 (a) Anahtar ON durumundayken koordinatlar

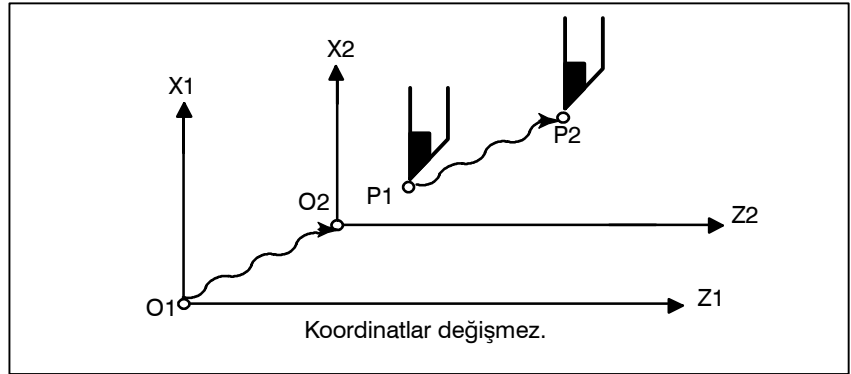

Şekil 3.5 (b) Anahtar OFF durumundayken koordinatlar

Açıklama

Aşağıda, bir program örneği kullanılarak, manüel mutlak anahtarı açılıp kapatıldığında manüel işleme koordinatlar arasındaki ilişki açıklanmıştır.

```
G01G90 X100.0Z100.0F010;    (1)
        X200.0Z150.0      ;    (2)
        X300.0Z200.0      ;    (3)
```

İzleyen şekillerde, aşağıdaki gösterim kullanılmıştır:

—→ Anahtar açık olduğunda takımın hareketi
 - - -→ Anahtar kapalı olduğunda takımın hareketi

Manüel işlemden sonraki koordinatlar, takımın manüel işleme hareket ettirildiği mesafeyi içerir. Bu nedenle, anahtar kapatıldığında, takımın manüel işleme hareket ettirildiği mesafeyi çıkarınız.

• Blok sonundan sonra manüel işlem

Manüel işlemden sonra bloğun (1) hareketi sonunda blok (2) yürütüldüğü andaki koordinatlar (X-ekseni +20.0, Z-ekseni +100.0).

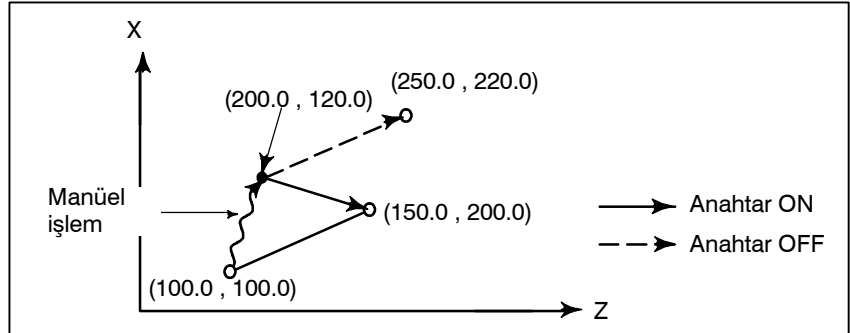

• Bir ilerlemeyi geçici durdurmadan sonra manüel işlem

Blok (2) yürütülürken ilerlemeyi geçici durdurma düğmesine basıldığında, manüel işlem (X-ekseni +75.0) gerçekleştirilirken ve cycle start düğmesine basılıp serbest bırakıldığında koordinatlar

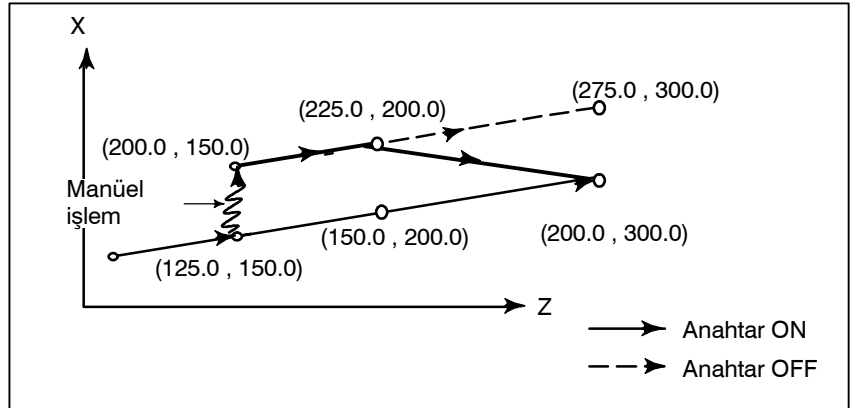

- Bir ilerlemeyi geçici durdurmayı izleyen bir manüel işlemin ardından resetlendiğinde

Blok (2) yürütülürken ilerlemeyi geçici durdurma düğmesine basıldığında, manüel işlem (Y-ekseni +75,0) gerçekleştirilirken ve kontrol birimi RESET düğmesiyle resetlendiğinde ve blok (2) yeniden okunduğunda koordinatlar

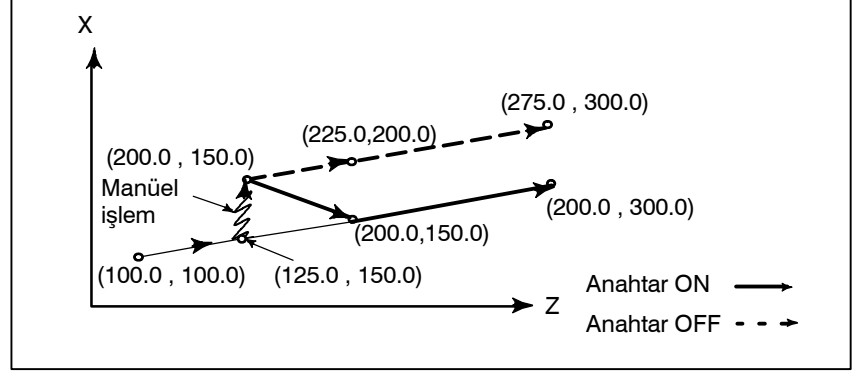

- Sonraki blokta bir hareket komutu yalnızca bir eksen olduğunda

Aşağıdaki komutta yalnızca bir eksen olduğunda, yalnızca komut verilen eksen döner.

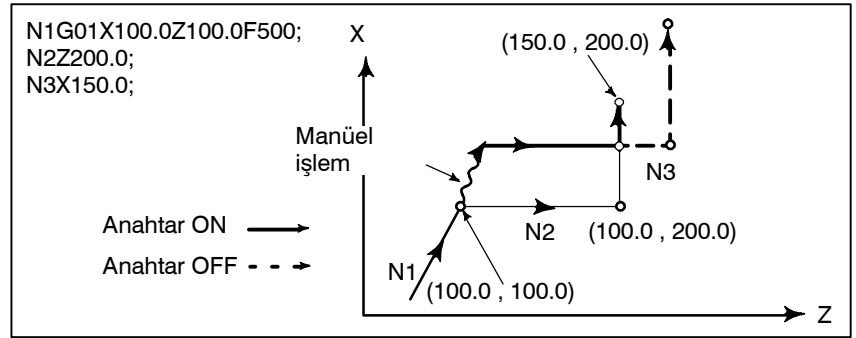

- Sonraki hareket bloğu eklemeli olduğunda
- Takım ucu radyus kompanzasyonu sırasında manüel işlem

Aşağıdaki komutlar eklemeli komut olduğunda, işlem anahtarın OFF (Kapalı) durumunda olmasıyla aynıdır.

Anahtar OFF durumunda olduğunda

Takım ucu radyus kompanzasyonu sırasında anahtar OFF (Kapalı) durumundayken manüel işlem yapıldığında, otomatik işlem yeniden başlatılır sonra takım, manüel hareketin gerçekleştirilmemiş olması durumunda gerçekleştirilecek olan harekete paralel olarak hareket eder. Ayrılma miktarı, manüel olarak gerçekleştirilen miktara eşittir.

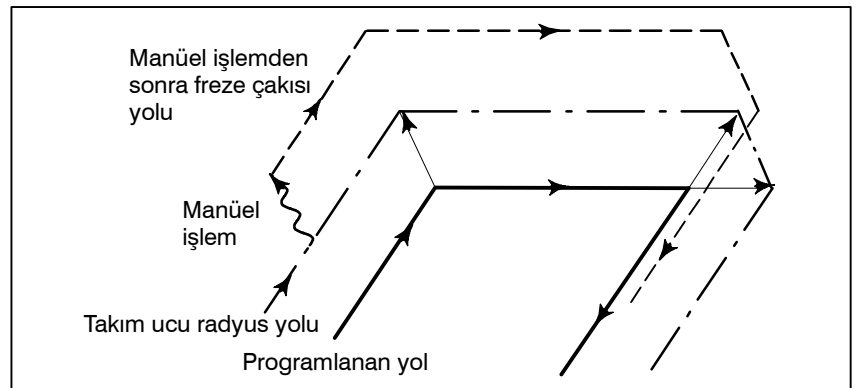

Takım ucu radyus kompanzasyonu sırasında anahtar ON durumundayken

Manüel müdahaleden sonra yürütme sırasında anahtar ON durumundayken otomatik işleme dönülmesi üzerine takım ucu radyus kompanzasyonu modunda bir mutlak komut programıyla makinenin çalışması açıklanır. Geçerli bloğun geri kalan parçasından ve sonraki bloğun başlangıcından yaratılan vektör, paralel olarak kaydırılır. Sonraki bloğa, sonraki bloğu izleyen bloğa ve manüel hareket miktarına dayalı olarak yeni bir vektör yaratılır. Bu, köşe yuvarlama sırasında manüel işlem gerçekleştirildiğinde de geçerlidir.

Köşe yuvarlama dışında gerçekleştirilen manüel işlem

İlerlemeyi geçici durdurmanın, programlanmış P_A , P_B ve P_C yolunun P_A noktasından P_B noktasına hareket edilirken uygulandığını ve takımın manüel olarak P_H 'a hareket ettirildiğini varsayalım. Blok bitim noktası P_B manüel hareket miktarı kadar P_B' noktasına hareket eder ve V_{B1} ve V_{B2} (P_B 'deki) vektörleri de V_{B1}' ve V_{B2}' noktasına hareket eder. Sonraki iki blok $P_B - P_C$ ve $P_C - P_D$ arasındaki V_{C1} ve V_{C2} vektörleri atılır ve yeni vektörler V_{C1}' ve V_{C2}' (bu örnekte $V_{C2}' = V_{C2}$), $P_B' - P_C$ ve $P_C - P_D$ arasındaki ilişkiden üretilir. Bununla birlikte, V_{B2}' yeni, hesaplanan bir vektör olmadığından, $P_B' - P_C$ bloğunda doğru ofset gerçekleştirilmez. Ofset, P_C 'den sonra doğru şekilde gerçekleştirilir.

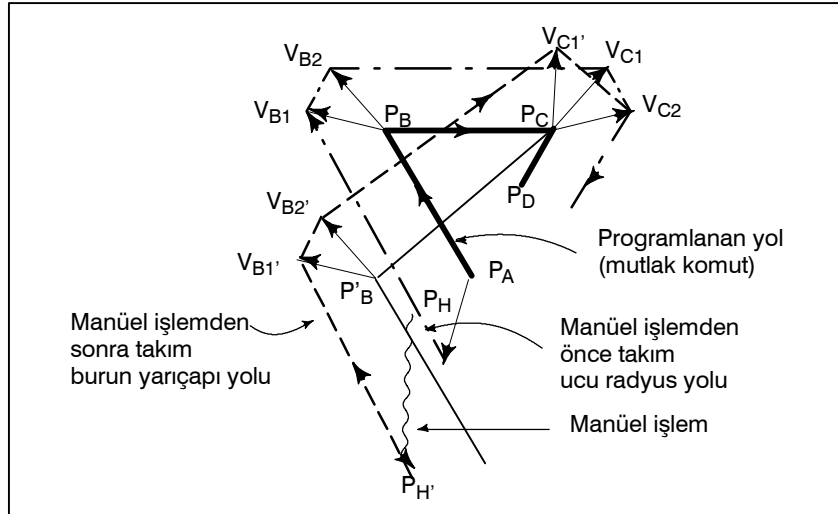

Köşe yuvarlama sırasında manüel işlem

Bu, köşe yuvarlama sırasında manüel işlem gerçekleştirilmesine bir örnektir. V_{A2} , V_{B1} ve V_{B2} , hareket miktarı kadar V_{A2} , V_{B1} ve V_{B2} ile paralel hareket ettirilen vektörlerdir. Yeni vektörler, V_{C1} ve V_{C2} 'den hesaplanır. Sonra, P_c 'yi izleyen bloklar için doğru takım ucu radius kompanzasyonu gerçekleştirilir.

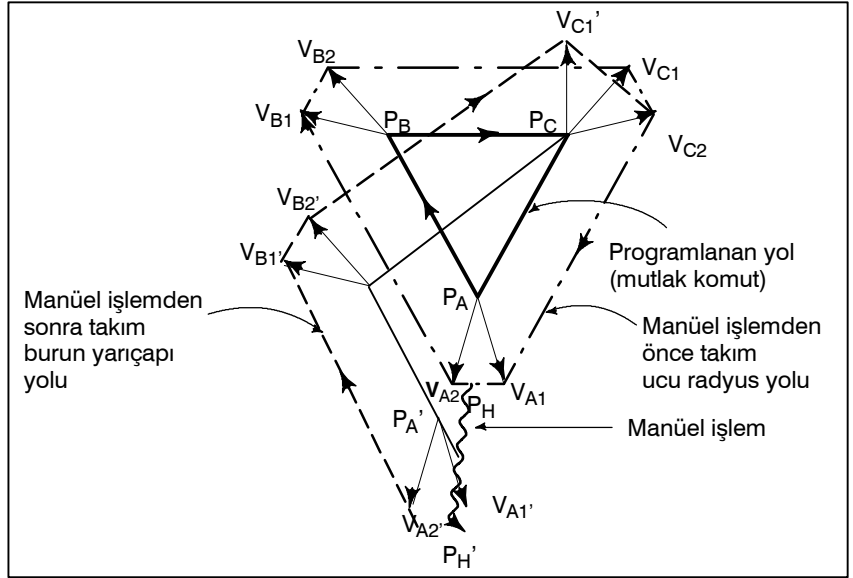

Tek blok durdurmadan sonra manüel işlem

Bir bloğun yürütülmesi tek blok durdurma ile sona erdirildiğinde manüel işlem yapılmıştır.

V_{B1} ve V_{B2} vektörleri manüel işlem miktarı kadar kaydırılır. İzleyen işlem, yukarıda açıklanan durumda olduğu gibidir. Manüel işlem gibi, bir MDI işlemi de araya sokulabilir. Hareket, manüel işlemdaki hareketle aynıdır.

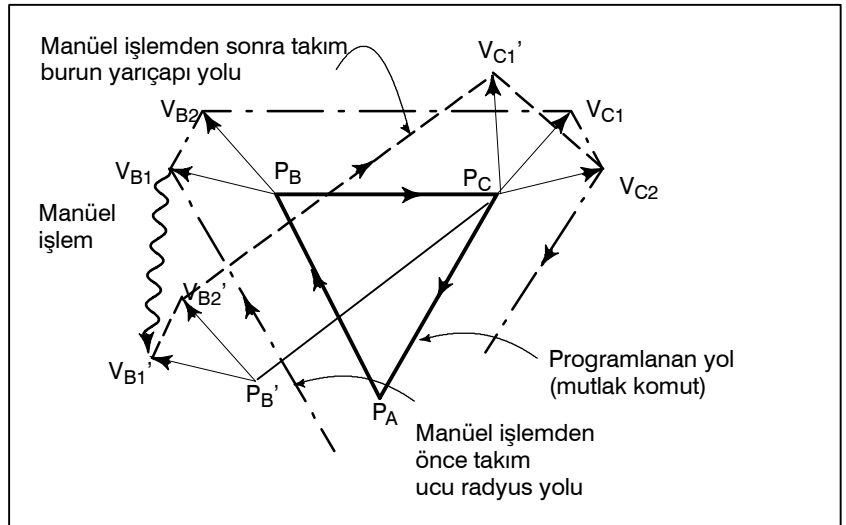

4 OTOMATİK İŞLEM

Bir CNC makinesinin programlanmış çalışması otomatik işlem olarak adlandırılır.

Bu bölümde, aşağıdaki otomatik işlem türleri açıklanmıştır:

- **BELLEK İŞLEMİ (MEMORY OPERATION)**
CNC belleğine kayıtlı bir programı yürüterek yapılan işlem
- **MDI İŞLEMİ (MDI OPERATION)**
MDI panosundan girilen bir programı yürüterek yapılan işlem
- **DNC İŞLEMİ (DNC OPERATION)**
Harici giriş/çıkış cihazından bir program okurken yapılan işlem
- **PROGRAM YENİDEN BAŞLATMA (PROGRAM RESTART)**
Bir programı otomatik işlem için bir ara noktadan yeniden başlatma
- **PROGRAMLAMA FONKSİYONU (SCHEDULING FUNCTION)**
Bir harici giriş/çıkış cihazına (Handy File, Floppy Cassette veya FA Card) kayıtlı programları (dosyaları) yürüterek yapılan zamanlanmış işlem
- **ALT PROGRAM ÇAĞIRMA FONKSİYONU (SUBPROGRAM CALL FUNCTION)**
Bellek işlemi sırasında bir harici giriş/çıkış cihazına (Handy File, Floppy Cassette veya FA Card) kayıtlı alt programları (dosyalar) çağırarak ve yürütmek için kullanılan fonksiyon
- **EL ÇARKI İLE YARIDA KESME (MANUAL HANDLE INTERRUPTION)**
Otomatik işlemle yürütülen hareket sırasında manüel ilerleme yapmak için kullanılan fonksiyon
- **İKİZ GÖRÜNTÜ (MIRROR IMAGE)**
Otomatik işlem sırasında bir eksen boyunca ikiz görüntü hareketini etkinleştirmek için kullanılan fonksiyon
- **MANÜEL MÜDAHALE VE GERİ DÖNDÜRME (MANUAL INTERVENTION AND RETURN)**
Otomatik işlem sırasında manüel müdahalenin başlatıldığı konuma takımı geri döndürerek otomatik işlemi yeniden başlatan fonksiyon.



4.1 BELLEK İŞLEMİ

Programlar belleğe önceden kaydedilir. Bu programlardan biri seçildiğinde ve makine operatörü panosundaki cycle startanahtarına basıldığında, otomatik işlem başlar ve cycle startLED ışığı yanar. Otomatik işlem sırasında makine operatörü panosundaki ilerlemeyi geçici durdurma anahtarına basıldığında, otomatik işlem geçici olarak durdurulur. Cycle startanahtarına yeniden basıldığında, otomatik işlem yeniden başlatılır.

MDI panosundaki  tuşuna basıldığında, otomatik işlem sona erer ve reset durumuna girilir.

Aşağıdaki prosedür bir örnek olarak verilmiştir. Asıl işlem için, makine üreticisi tarafından sağlanan kılavuza bakınız.

Bellek İşlemi için Prosedür

- 1 **MEMORY** mod seçme anahtarına basınız.
- 2 Kayıtlı programlardan programı seçiniz. Bunu yapmak için, aşağıdaki adımları uygulayınız.
 - 2-1 Program ekranını görüntülemek için  tuşuna basınız.
 - 2-2 Adres  .
 - 2-3 Sayısal tuşları kullanarak bir program numarası giriniz.
 - 2-4 [O SRH] yazılım tuşuna basınız.
- 3 Makine operatörü panosundaki cycle startanahtarına basınız. Otomatik işlem başlar ve cycle startLED ışığı yanar. Otomatik işlem sona erdiğinde, cycle startLED ışığı söner.
- 4 Bellek işlemini işlemin ortasında durdurmak veya iptal etmek için aşağıdaki adımları uygulayınız.
 - a. Bellek işlemini durdurma
Makine operatörü panosundaki ilerlemeyi geçici durdurma anahtarına basınız. İlerlemeyi geçici durdurma LED ışığı yanar ve cycle start LED ışığı söner. Makine aşağıdaki şekilde yanıt verir:
 - (i) Makine hareket ederken, ilerleme işlemi yavaşlar ve durur.
 - (ii) Aynı yerde kalma yapılırken, aynı yerde kalma durdurulur.
 - (iii) M, S veya T yürütülürken, M, S veya T tamamlandığında işlem durdurulur.
 İlerlemeyi geçici durdurma LED ışığı yanarken makine operatörü panosundaki cycle startanahtarına basılırsa, makine işlemi yeniden başlar.
 - b. Bellek işlemini durdurma
MDI panosunda  tuşuna basınız.
Otomatik işlem durdurulur ve reset durumuna girilir. Hareket sırasında reset uygulandığında, hareket yavaşlar ve durur.

Açıklama

Bellek İşlemi

Bellek işlemi başlatıldıktan sonra, aşağıdakiler yürütülür:

- (1) Belirtilen programdan bir blok komutu okunur.
- (2) Blok komutunun kodu çözülür.
- (3) Komut yürütme başlatılır.
- (4) Sonraki bloktaki komut okunur.
- (5) Arabelleğe yazma yürütülür. Yani, hemen yürütmeye izin vermek için komutun kodu çözülür.
- (6) Önceki blok yürütüldükten hemen sonra, sonraki bloğun yürütülmesine başlanabilir. Bunun nedeni, arabelleğe yazmanın başlatılmış olmasıdır.
- (7) Bundan sonra, bellek işlemi (4) – (6) arasındaki adımlar tekrarlanarak yürütülebilir.

Bellek işlemini durdurma ve sona erdirmeye

Bellek işlemi iki yöntemden biri kullanılarak durdurulabilir: Bir durdurma komutu belirtme veya makine operatörü panosundaki bir tuşa basma.

- Durdurma komutları, M00 (program durdurma), M01 (isteğe bağlı durdurma) ve M02 ve M30 (program sonu) komutlarını içerir.
- Bellek işlemini durdurmak için iki anahtar vardır: İlerlemeyi geçici durdurma tuşu ve reset tuşu.

• Program durdurma (M00)

M00 içeren bir blok işleme konduktan sonra bellek işlemi durdurulur. Program durdurulduğunda, mevcut tüm modsal bilgiler tek blok işleminde olduğu gibi değişmeden aynı kalır. Bellek işlemi cycle start düğmesine basılarak yeniden başlatılabilir. İşlem, makine üreticisine bağlı olarak değişebilir. Makine üreticisi tarafından sağlanan kılavuza başvurunuz.

• İsteğe bağlı durdurma (M01)

M00'da olduğu gibi, M01 içeren bir blok işleme konduktan sonra bellek işlemi durdurulur. Bu kod yalnızca, makine operatörü panelinde yer alan İsteğe Bağlı Durdurma düğmesine basıldığında etkin olur. İşlem, makine üreticisine bağlı olarak değişebilir. Makine üreticisi tarafından sağlanan kılavuza başvurunuz.

• Program sonu (M02, M30)

M02 veya M30 (ana programın sonunda belirtilir) okunduğunda, bellek işlemi sona erdirilir ve reset durumuna girilir. Bazı makinelerde, M30 kontrolü programın başına döndürür. Ayrıntılar için, makine üreticisi tarafından sağlanan kılavuza bakınız.

• İlerlemeyi geçici durdurma

Bellek işlemi sırasında makine operatörü panosundaki İlerlemeyi Geçici Durdurma düğmesine basıldığında, takım yavaşlayarak durur.

• Reset

Otomatik işlem durdurulabilir ve MDI üzerindeki  düğmesi veya harici reset sinyali kullanılarak sistem reset durumuna getirilebilir. Bir takım taşıma durumunda sisteme reset işlemi uygulandığında, hareket yavaşlar ve sonra durur.

• İsteğe bağlı blok atlama

Makine operatörü panosundaki isteğe bağlı blok atlama anahtarı açıkken, eğik çizgi (/) içeren bloklar ihmal edilir.

Bir harici giriş/çıkış cihazında depolanan bir alt program çağırma

Floppy Cassette gibi bir harici giriş/çıkış cihazındaki bir dosya (alt program) bellek işlemi sırasında çağrılabilir ve yürütülebilir. Ayrıntılar için bakınız Bölüm **III-4.5**.

4.2 MDI İŞLEMİ

MDI modunda, normal programlarla aynı biçimde en çok 10 satırlık bir program yaratılabilir ve MDI panosundan yürütülebilir.

MDI işlemi basit test işlemleri için kullanılabilir.

Aşağıdaki prosedür bir örnek olarak verilmiştir. Asıl işlem için, makine üreticisi tarafından sağlanan kılavuza bakınız.

MDI İşlemi Prosedürü

- 1 **MDI** mod seçme anahtarı
- 2 Delme işlemini durdurmak için  fonksiyon tuşuna basınız. Aşağıdaki ekran görünür:

```

PROGRAM (MDI)                                0010  00002

O0000;



G00 G90 G94 G40 G80 G50 G54
G17 G22 G21 G49 G98 G67 G64
  B  H M
  T  D
  F  S

>_

MDI ***** 20 : 40 : 05
{ PRGRM } { MDI } { CURRNT } { NEXT } { (OPRT) }

```

Program numarası O0000 otomatik olarak girilir.

- 3 Normal program düzenlemeye benzer bir işlemlerle yürütülecek bir program hazırlayınız. Son blokta belirtilen M99, işlem tamamlandıktan sonra kontrolü programın başlangıcına döndürür. Kelime ekleme, değiştirme, silme, kelime arama, adres arama ve program arama, MDI modunda yaratılan programlar için kullanılabilir. Program düzenleme için, bakınız Bölüm III-9.
- 4 MDI modunda yaratılan bir programı tümüyle silmek için aşağıdaki yöntemlerden birini kullanınız:
 - a. Adresi giriniz:  giriniz ve sonra  tuşuna basınız.
 - b. Ya da isterseniz,  tuşuna basınız. Bu durumda, parametre 3203'ün bit 7'sini önceden 1'e ayarlayınız.
- 5 Bir programı yürütmek için, imleci programın başlangıcına ayarlayınız. (Bir ara noktadan başlamak mümkündür.) Operatör panosundaki Cycle Start düğmesine basınız. Bu işlemlerle, hazırlanan program başlar. İki yönlü kontrol için, makine operatörü panosundaki takım durağı seçim düğmesini kullanarak, çalıştırılacak takım durağını önceden seçiniz.)

Program sona erdiğinde (M02, M30) veya ER(%) yürütüldüğünde, hazırlanan program otomatik olarak silinir ve işlem sona erer. M99 komutuyla, kontrol hazırlanan programın başına geri döner.

```

PROGRAM ( MDI )                                O0001 N00003
O0000 G00 X100.0 Z200. ;
M03 ;
G01 Z120.0 F500 ;
M93 P9010 ;
G00 Z0.0 ;
%
G00 G90 G94 G40 G80 G50 G54
G17 G22 G21 G49 G98 G67 G64
  B  H M
  T  D
  F  S
> _
MDI  * * * * *      12 : 42 : 39
( PRGRM ) ( MDI ) ( CURRNT ) ( NEXT ) ( OPRT )

```

6 MDI işlemini işlemin ortasında durdurmak veya sona erdirmek için aşağıdaki adımları uygulayınız.

a. MDI işlemini durdurma

Makine operatörü panosundaki ilerlemeyi geçici durdurma anahtarına basınız. İlerlemeyi geçici durdurma LED ışığı yanar ve cycle start LED ışığı söner. Makine aşağıdaki şekilde yanıt verir:

- (i) Makine hareket ederken, ilerleme işlemi yavaşlar ve durur.
- (ii) Aynı yerde kalma yapılırken, aynı yerde kalma durdurulur.
- (iii) M, S veya T yürütülürken, M, S veya T tamamlandığında işlem durdurulur. Makine operatörü panosundaki cycle start anahtarına basılırsa, makine işlemi yeniden başlar.

b. MDI işlemini sona erdirme

MDI panosundaki  tuşuna basınız.

Otomatik işlem durdurulur ve reset durumuna girilir.

Hareket sırasında reset uygulandığında, hareket yavaşlar ve durur.



Açıklama

Bellek işleminin nasıl yürütüleceğine ve durdurulacağına ilişkin önceki açıklama, MDI işleminde M30'un kontrolü programın başlangıcına döndürmemesi dışında, MDI işlemi için de geçerlidir (M99 bu fonksiyonu gerçekleştirir).

MDI MDI modunda hazırlanan programlar aşağıdaki durumlarda silinir:

- D MDI işleminde, M02, M30 veya ER(%) yürütülürse. (Parametre No. 3203'ün bit 6'sı (MER) 1 olarak ayarlanırsa, bununla birlikte, programın son bloğunun yürütülmesi tek blok işlemiyle tamamlandığında, program silinir.)
- **MEMORY** modunda, bellek işlemi gerçekleştirilirse.

• Programı silme

- **EDIT** modunda, herhangi bir düzenleme yapılırsa.
 - Arka planda düzenleme yapılır.
 - Bir  ve  tuşlarına basıldığında.
 - Parametre No. 3203'ün bit 7'si (MCL) 1 olarak ayarlandığında reset üzerine
- **Yeniden başlat**
MDI işleminin durması sırasında düzenleme işleminden sonra, işlem geçerli imleç konumundan başlar.
 - **MDI işlemi sırasında bir programı düzenleme**
Bir program MDI işlemi sırasında düzenlenebilir. Bununla birlikte, parametre No. 3203'ün bit 5'i (MIE) uygun şekilde ayarlandığında, bir programın düzenlenmesi CNC resetleninceye kadar devreden çıkarılır.

Sınırlama

- **Program kaydetme**
MDI modunda yaratılan programlar kaydedilemez.
- **Bir programdaki satır sayısı**
Bir programda, ekranın tek bir sayfasına sığabilecek kadar çok sayıda satır bulunabilir.
En çok 6 satır içeren bir program yaratılabilir. Sürekli durum bilgilerinin görüntülenmesini bastırmak için parametre MDL (No. 3107 #7) 0 olarak ayarlandığında, en çok 10 satırlık bir program yaratılabilir.
Yaratılan program belirtilen satır sayısını aşarsa, % (ER) silinir (eklemeyi ve değiştirmeyi önler).
- **Alt program yuvalanması**
Bir alt programa yapılan çağrılar (M98), MDI modunda yaratılan bir programda belirtilebilir. Bu, bellekte kayıtlı bir programın MDI işlemi sırasında çağrılacağı ve yürütülebileceği anlamına gelir. Otomatik işlemle yürütülen ana programa ek olarak, en fazla dört düzey alt program yuvalanmasına izin verilir.

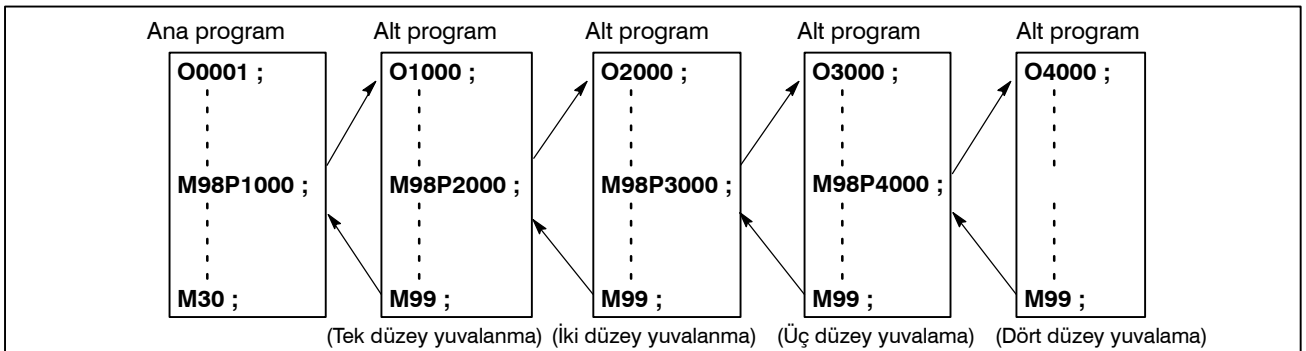

Şekil 4.2 MDI programından çağrılan alt programların yuvalanma düzeyi

- **Makro çağrı**
MDI modunda makro programlar da yaratılabilir, çağrılabilir ve yürütülebilir. Bununla birlikte, bir alt programın yürütülmesi sırasında bellek işleminden sonra mod MDI moduna değiştirildiğinde, makro çağrı komutları yürütülemez.
- **Bellek alanı**
MDI modunda bir program yaratıldığında, program belleğindeki boş bir alan kullanılır. Program belleği doluyrsa, MDI modunda program yaratılamaz.

4.3 PROGRAM YENİDEN BAŞLATMA

Bu fonksiyon, bir takım bozulduğunda veya çalışılmayan bir günden sonra parça işleme yeniden başlatılmak istendiğinde, yeniden başlatılacak bloğun Sıra No.'sunu veya Blok No.'sunu belirtir ve parça işlemeyi o bloktan başlatır. Ayrıca, yüksek hızlı bir program kontrol fonksiyonu olarak da kullanılabilir. İki yeniden başlatma yöntemi vardır: P-tipi yöntemi ve Q-tipi yöntemi.

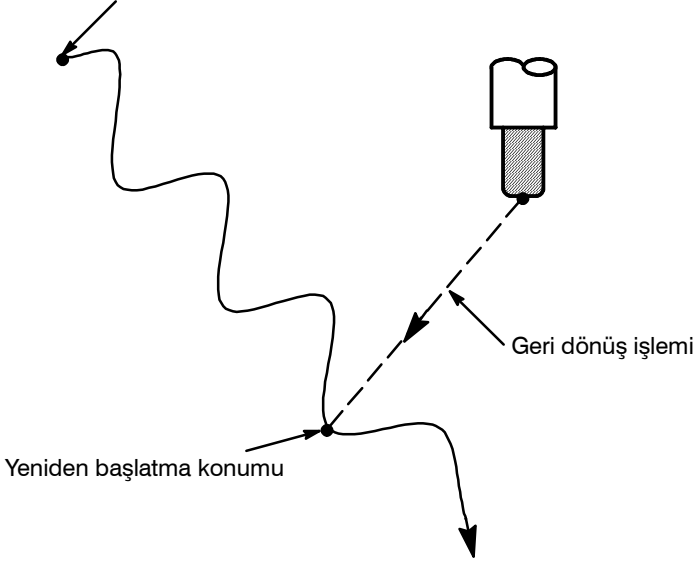
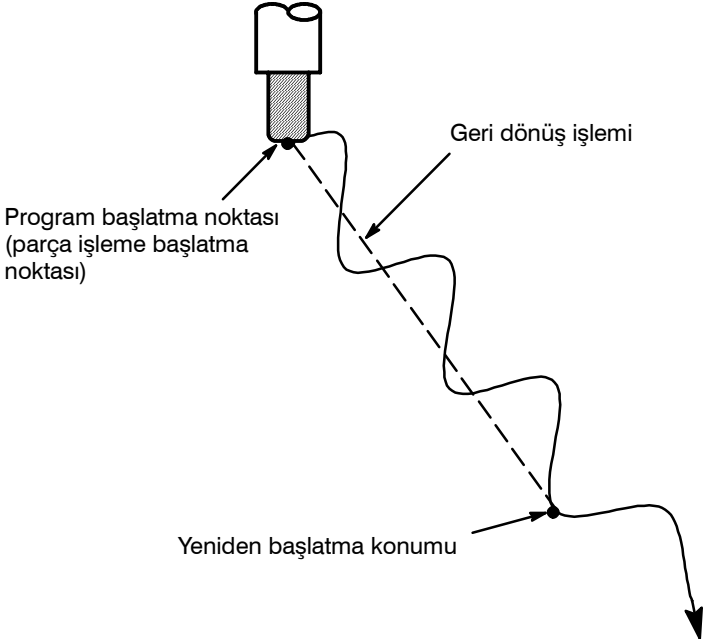
P TIPI	İşlem herhangi bir yerde yeniden başlatılabilir. Bu yeniden başlatma yöntemi, bozuk bir takım nedeniyle işlem durdurulduğunda kullanılır.
<p>Program başlatma noktası (parça işleme başlatma noktası)</p>  <p>Yeniden başlatma konumu</p> <p>Geri dönüş işlemi</p>	
Q TIPI	İşlemin yeniden başlatılabilmesi için, makinenin programlanmış başlama noktasına taşınması gerekir (parça işleme başlatma noktası)
 <p>Program başlatma noktası (parça işleme başlatma noktası)</p> <p>Yeniden başlatma konumu</p> <p>Geri dönüş işlemi</p>	

Bir Sıra Numarası Belirterek Program Yeniden Başlatma Prosedürü

Prosedür 1

[P TYPE]

- 1 Takımı geri çekiniz ve yenisiyle değiştiriniz. Gerekliyse, ofseti değiştirin. (2. adıma gidiniz.)

[Q TYPE]

- 1 Güç açıldığında (ON) veya acil durdurma serbest bırakıldığında, referans noktası geri dönüşü dahil, o anda gerekli tüm işlemleri yapınız.
- 2 Makineyi manüel olarak program başlatma noktasına taşıyınız (parça işleme başlama noktası) ve mod verilerini ve koordinat sistemini parça işleminin başlangıcındakiyle aynı konumda tutunuz.
- 3 Gerekirse, ofset miktarını değiştiriniz.

Prosedür 2

[COMMON TO P TYPE /
Q TYPE]

- 1 Makine operatörü panosundaki program yeniden başlatma anahtarını açık (ON) durumuna getiriniz.
- 2 Fonksiyon  tuşuna basınız.
- 3 Program başlangıcını bulunuz.
- 4 Yeniden başlatılacak bloğun sıra numarasını giriniz, sonra **[P TYPE]** veya **[Q TYPE]** yazılım tuşuna basınız.

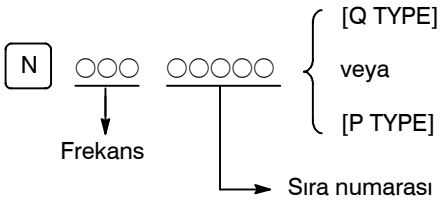
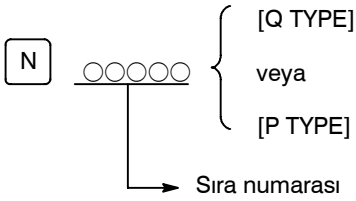

Aynı sıra numarası birden çok kez görünürse, hedef bloğun yeri belirtilmelidir. Bir frekans ve sıra numarası belirtiniz.

- 5 Sıra numarası aranır ve program yeniden başlatma ekranı görüntülenir.

```

PROGRAM RESTART                                O0002 N00100

DESTINATION      M 1 2
X 57. 096        1 2
Z 56. 943        1 2
                 1 2
                 1 2
                 1 *****
DISTANCE TO GO   ***** *****
1 X 1. 459       T ***** *****
2 Z 7. 320       S *****

S 0 T0000

MEM ***** 10 : 10 : 40
( RSTR ) ( ) ( FL.SDL ) ( ) ( OPRT )

```

DESTINATION, parça işleminin yeniden başlayacağı konumu gösterir. DISTANCE TO GO, geçerli takım konumundan parça işleminin yeniden başlayacağı konuma olan mesafeyi gösterir. Her bir eksen adının solundaki sayı, takımın yeniden başlatma konumuna taşındığı eksen sırasını (parametre ayarıyla belirlenir) gösterir.

Koordinatlar ve programı yeniden başlatmak için gereken hareket miktarı iki eksen için görüntülenebilir. (Program yeniden başlatma ekranında yalnızca CNC kontrollü eksenler için veri görüntülenir.)

M : En son belirtilen on dört M kodu

T : En son belirtilen iki T kodu

S : En son belirtilen S kodu

Kodlar, belirtildikleri sıraya göre görüntülenir. Tüm kodlar bir program yeniden başlatma komutuyla veya reset durumunda cycle startla temizlenir.

- 6 Program yeniden başlatma anahtarını kapalı (OFF) durumuna getiriniz. Bu anda, DISTANCE TO GO eksen adının sol tarafındaki şekil yanıp söner.
- 7 Yürütülecek M, S ve T kodları için ekranı kontrol ediniz. Kodlar bulunursa, **MDI** moduna girin, sonra M, S ve T fonksiyonlarını yürütün. Yürütmeden sonra, önceki modu geri yükleyiniz. Bu kodlar program yeniden başlatma ekranında görüntülenmez.
- 8 DISTANCE TO GO altında gösterilen mesafenin doğru olduğunu kontrol ediniz. Ayrıca, parça işleme yeniden başlatma konumuna hareket ettiğinde, takımın bir iş parçasına veya başka nesnelere çarpa olasılığı olup olmadığını da kontrol ediniz. Bu tür bir olasılık varsa, takımı herhangi bir engelle karşılaşmadan parça işleme yeniden başlatma konumuna hareket edebileceği bir konuma manüel olarak taşıyınız.
- 9 Cycle start düğmesine basınız. Takım, kuru çalışma ilerleme hızında ve parametre ayarlarıyla (No. 7310) belirtilen sırada, parça işleme yeniden başlatma konumuna eksenler boyunca sırayla hareket eder. Sonra, parça işleme yeniden başlatılır.

Bir Blok Numarası Belirtilerek Program Yeniden Başlatma Prosedürü

Prosedür 1

[P TYPE]

1 Takımı geri çekiniz ve yenisiyle değiştiriniz. Gerekliyse, ofseti değiştiriniz. (2. adıma gidiniz.)

[Q TYPE]

1 Güç açıldığında (ON) veya acil durdurma serbest bırakıldığında, referans noktası geri dönüşü dahil, o anda gerekli tüm işlemleri yapınız.

2 Makineyi manüel olarak program başlatma noktasına taşıyınız (parça işleme başlama noktası) ve mod verilerini ve koordinat sistemini makinenin başlangıcındakiyle aynı konumda tutunuz.

3 Gerekirse, ofset miktarını değiştiriniz.

Prosedür 2

[COMMON TO P TYPE /
Q TYPE]

1 Makine operatörü panosundaki program yeniden başlatma anahtarını açık (ON) durumuna getiriniz.

2 Fonksiyon  tuşuna basınız.

3 Program başlangıcını bulunuz. Fonksiyon  tuşuna basınız.

4 Yeniden başlatılacak bloğun numarasını giriniz, sonra [P TYPE] veya [Q TYPE] yazılım tuşuna basınız. Blok numarası sekiz basamağı aşamaz.

5 Blok numarası aranır ve program yeniden başlatma ekranı CRT ekranında görünür.

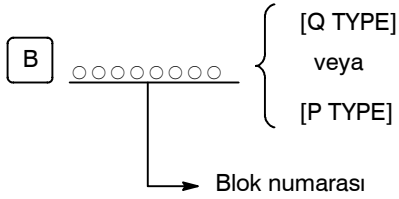

```

PROGRAM RESTART                                O0002 N01000

DESTINATION      M1 2
X 57. 096        1 2
Z 56. 943        1 2
                 1 2
                 1 2
                 1 *****
DISTANCE TO GO   ***** *****
X 1. 459         T ***** *****
Z 7. 320         S *****
                                     S 0 T0000

MEM *****   ***   ***   10 : 10 : 40
{ RSTR } {      } { FL.SDL } {      } { (OPRT) }

```

DESTINATION, parça işleminin yeniden başlayacağı konumu gösterir.

DISTANCE TO GO, geçerli takım konumundan parça işleminin yeniden başlayacağı konuma olan mesafeyi gösterir. Her bir eksen adının solundaki sayı, takımın yeniden başlatma konumuna taşındığı eksen sırasını (parametre ayarıyla belirlenir) gösterir.

Koordinatlar ve programı yeniden başlatmak için gereken hareket miktarı iki eksen için görüntülenebilir. (Program yeniden başlatma ekranında yalnızca CNC kontrollü eksenler için veri görüntülenir.)

M: En son belirtilen on dört M kodu

T : En son belirtilen iki T kodu

S : En son belirtilen S kodu

B : En son belirtilen B kodu

Kodlar, belirtildikleri sıraya göre görüntülenir. Tüm kodlar bir program yeniden başlatma komutuyla veya reset durumunda cycle startla temizlenir.

- 6 Program yeniden başlatma anahtarını kapalı (OFF) durumuna getiriniz. Bu anda, DISTANCE TO GO eksen adının sol tarafındaki şekil yanıp söner.
- 7 Yürütülecek M, S, T ve B kodları için ekranı kontrol ediniz. Kodlar bulunursa, **MDI** moduna girin, sonra M, S, T ve B fonksiyonlarını yürütün. Yürütmeden sonra, önceki modu geri yükleyiniz.
Bu kodlar program yeniden başlatma ekranında görüntülenmez.
- 8 DISTANCE TO GO altında gösterilen mesafenin doğru olduğunu kontrol ediniz. Ayrıca, parça işleme yeniden başlatma konumuna hareket ettiğinde, takımın bir iş parçasına veya başka nesnelere çarpa olasılığı olup olmadığını da kontrol ediniz. Bu tür bir olasılık varsa, takımı herhangi bir engelle karşılaşmadan parça işleme yeniden başlatma konumuna hareket edebileceği bir konuma manüel olarak taşıyınız.
- 9 Cycle startdüğmesine basınız. Takım, kuru çalışma ilerleme hızında ve parametre ayarlarıyla (No. 7310) belirtilen sırada, parça işleme yeniden başlatma konumuna eksenler boyunca sırayla hareket eder. Sonra, parça işleme yeniden başlatılır.

Açıklamalar

• Blok numarası

CNC durdurulduğunda, yürütülen blokların sayısı program ekranında veya program başlatma ekranında görüntülenir. Operatör, görüntülenen numaraya referans vererek, programın yeniden başlatılacağı bloğun numarasını belirtebilir. Görüntülenen numara, en son yürütülen bloğun numarasını gösterir. Örneğin, programı yürütmenin durdurulduğu bloktan yeniden başlatmak için, görüntülenen numara artı bir belirtiniz.

Blokların sayısı, bir CNC programının bir NC satırının bir blok olacağı varsayılarak, parça işlemenin başlangıcından itibaren sayılır.

< Örnek 1 >

CNC Programı	Blok sayısı
O 0001 ;	1
G90 G92 X0 Z0 ;	2
G01 X100. F100 ;	3
G03 X01 R-50. F50 ;	4
M30 ;	5

< Örnek 2 >

CNC Programı	Blok sayısı
O 0001 ;	1
G90 G92 X0 Z0 ;	2
G90 G00 Z100. ;	3
G81 X100. Z-120. R-80. F50. ;	4
#1 = #1 + 1 ;	4
#2 = #2 + 1 ;	4
#3 = #3 + 1 ;	4
G00 X0 Z0 ;	5
M30 ;	6

Makro ifadeleri blok olarak sayılmaz.

- **Blok numarasını depolama / temizleme**
- **Bir program kilitlendiğinde veya durdurulduğunda blok numarası**

Güç sağlanmıyorken, blok numarası bellekte tutulur. Numara, reset durumunda cycle startla temizlenebilir.

Program ekranında genellikle yürütülmekte olan bloğun numarası görüntülenir. Bir bloğun yürütülmesi tamamlandığında, CNC resetlenir veya program tek blok durdurma modunda yürütülür, program ekranında en son yürütülen programın numarası görüntülenir.

Bir CNC programı ilerlemeyi geçici durdurma, reset veya tek blok durdurma yoluyla kilitlendiğinde veya durdurulduğunda, aşağıdaki blok numaraları görüntülenir:

İlerlemeyi geçici durdurma: Yürütülmekte olan blok

Reset : En son yürütülen blok

Tek blok durdurma : En son yürütülen blok

Örneğin, blok 10'un yürütülmesi sırasında CNC resetlendiğinde, görüntülenen blok numarası 10'dan 9'a değişir.

- **MDI müdahalesi**
- **Sekiz basamağı aşan blok numarası**

Program tek blok durdurma ile durdurulduğunda MDI müdahalesi yapıldığında, müdahale için kullanılan CNC komutları bir blok olarak sayılmaz.

Program ekranında görüntülenen blok numarası sekiz basamağı aştığında, blok numarası 0 olarak resetlenir ve sayıma devam edilir.

Sınırlama

- **P-tipi yeniden başlatma**
- **Bloğu yeniden başlat**

Aşağıdaki koşullarda, P-tipi yeniden başlatma yapılamaz:

- Güç açıldıktan beri otomatik işlem yapılmadığında
- Bir acil durdurma serbest bırakıldığından beri otomatik işlem yapılmadığında
- Koordinat sistemi değiştirildiğinden veya kaydırıldığından beri otomatik işlem yapıldığında (iş parçası referans noktasından harici bir ofsette değişiklik)

Yeniden başlatılacak bloğun kesilmeye uğratılan blok olması gerekir; işlem herhangi bir blokla yeniden başlayabilir. P-tipi yeniden başlatma yapıldığında, yeniden başlatma bloğunun işlemin kesintiye uğradığı zamanki koordinat sistemini kullanması gerekir.

- **Tek blok** Yeniden başlatma konumuna hareket sırasında tek blok işlemi açık (ON) olduğunda, takımın hareketi bir eksen boyunca her tamamlayışında işlem durur. İşlem tek blok modunda durdurulduğunda, MDI müdahalesi yapılamaz.
- **Manüel müdahale** Yeniden başlatma konumuna hareket sırasında, eksen için henüz yapılmadıysa, bir eksen için bir geri dönüş işlemi gerçekleştirmek üzere manüel müdahale kullanılabilir. Kendileri için bir geri dönüş işlemi tamamlanmış olan eksenler için artık başka bir geri dönüş işlemi yapılamaz.
- **Reset** Yeniden başlatmada bir arama başlangıcından parça işleminin yeniden başlatılışına kadar geçen süre içinde hiçbir zaman reset yapmayınız. Aksi takdirde, yeniden başlatmanın tekrar ilk adımdan itibaren yapılması gerekir.
- **Manüel mutlak** Parça işleminin başlamış olup olmadığına bakılmaksızın, manüel mutlak mod etkin olduğunda manüel işlem yapılmalıdır.
- **Referans noktası geri dönüşü** Mutlak konum saptayıcısı (mutlak pulse coder) sağlanırsa, gücü açtıktan sonra ve yeniden başlatma yapmadan önce, referans noktası geri dönüşü gerçekleştirmeyi unutmayınız.

Alarm

Alarm No.	İçindekiler
071	Programı yeniden başlatmak için belirtilen blok numarası bulunamadı.
094	Müdahaleden sonra, bir koordinat sistemi ayarlandı, sonra P-tipi yeniden başlatma belirtildi.
095	Müdahaleden sonra, koordinat sistemi kaydırması değiştirildi, sonra P-tipi yeniden başlatma belirtildi.
096	Müdahaleden sonra, koordinat sistemi değiştirildi, sonra P-tipi yeniden başlatma belirtildi.
097	Gücün açılışından beri otomatik işlem yapılmadığında, acil durdurma serbest bırakıldı veya P/S alarmı (No. 094 – 097) resetlendi, P-tipi yeniden başlatma belirtildi.
098	Güç açıldıktan sonra, referans noktası geri dönüşü olmaksızın yeniden başlatma işlemi yapıldı, ancak programda bir a G28 komutu bulundu.
099	Bir yeniden başlatma işlemi sırasında MDI panosundan bir taşıma belirtildi.
5020	Programı yeniden başlatmak için hatalı bir parametre belirtildi.

UYARI

Kural olarak, takım aşağıdaki koşullarda doğru bir konuma geri döndürülemez.

- Hiçbiri bir alarma neden olmadığından, aşağıdaki durumlar için özel dikkat gösterilmelidir:
- Manüel mutlak mod kapalı (OFF) olduğunda manüel işlem yapılır.
- Makine kilitli olduğunda manüel işlem yapılır.
- İkiz görüntüsü kullanıldığında.
- Geri dönüş işlemi için eksen hareketi sırasında manüel işlem yapıldığında.
- Atlamalı kesme bloğu ile izleyen mutlak komut bloğu arasında bir blok için program yeniden başlatma komutu verildiğinde.
- Birden fazla tekrarlanan hazır çevrimde bir ara blok için program yeniden başlatma belirtildiğinde.

4.4 ZAMANLAMA FONKSİYONU

Çizelge fonksiyonu, operatörün bir harici giriş/çıkış cihazındaki (Handy File, Floppy Cassette veya FA Card) bir diskete kayıtlı dosyaları (programlar) seçmesine ve otomatik işlem gerçekleştirmek için yürütme sırasını ve tekrarlama sayısını (zamanlama) belirtmesine olanak sağlar.

Ayrıca, harici giriş/çıkış cihazındaki dosyalardan yalnızca birini seçmek ve otomatik işlem sırasında yürütmek de mümkündür.

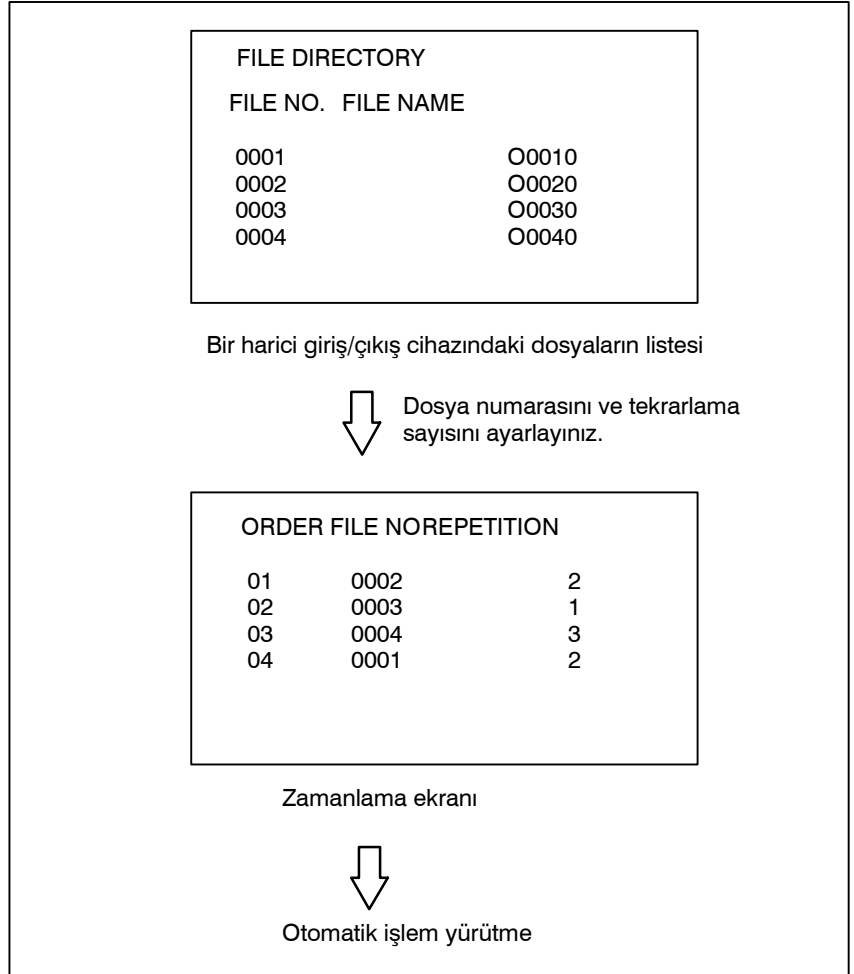

Zamanlama Fonksiyonu Prosedürü

· Tek bir programı yürütme prosedürü

- 1 Makine operatörü panosundaki **MEMORY** anahtarına basın, sonra MDI panosundaki fonksiyon tuşuna basınız.
- 2 En sağdaki yazılım tuşuna (sürekli menü tuşu), sonra **[FL. SDL]** yazılım tuşuna basınız. Floppy Cassette'de kayıtlı dosyaların listesi No. 1 numaralı ekranda görüntülenir. Bu ekranda görüntülenmeyen daha fazla dosya görüntülemek için, MDI panosundaki sayfa tuşuna basınız. Floppy Cassette'de kayıtlı dosyalar da başarıyla görüntülenebilir.

FILE DIRECTORY		O0001 N00000
CURRENT SELECTED : SCHEDULE		
NO.	FILE NAME	(METER) VOL
0000	SCHEDULE	
0001	PARAMETER	58.5
0002	ALL PROGRAM	11.0
0003	O0001	1.9
0004	O0002	1.9
0005	O0010	1.9
0006	O0020	1.9
0007	O0040	1.9
0008	O0050	1.9
MEM *****		19 : 14 : 47
{ PRGRM }	{ DIR }	{ SCHEDUL }
{ }	{ }	{ (OPRT) }

Ekran No.1

- 3 “SELECT FILE NO.”yu görüntülemek için **[(OPRT)]** ve **[SELECT]** yazılım tuşlarına basınız (No. 2 numaralı ekranda). Bir dosya numarasını girin, sonra **[F SET]** ve **[EXEC]** yazılım tuşlarına basınız. Girilen dosya numarasına ilişkin dosya seçilir ve dosya adı “CURRENT SELECTED:”ten sonra gösterilir.

FILE DIRECTORY		O0001 N00000
CURRENT SELECTED:O0040		
NO.	FILE NAME	(METER) VOL
0000	SCHEDULE	
0001	PARAMETER	58.5
0002	ALL PROGRAM	11.0
0003	O0001	1.9
0004	O0002	1.9
0005	O0010	1.9
0006	O0020	1.9
0007	O0040	1.9
0008	O0050	1.9
SELECT FILE NO.=7		
> MEM *****		19 : 17 : 10
{ F SET }	{ }	{ EXEC }

Ekran No.2

- 4 **RMT** moduna girmek için makine operatörü panosundaki **REMOTE** anahtarına basınız, sonra cycle startanahtarına basınız. Seçilen dosya yürütülür. **REMOTE** anahtarına ilişkin ayrıntılar için, makine üreticisi tarafından sağlanan kılavuza bakınız. Seçilen dosya numarası, ekranın sağ üst köşesinde bir F numarası olarak (bir O numarası yerine) görüntülenir.

```

FILE DIRECTORY                                F0007 N00000
CURRENT SELECTED:00040

RMT ***** ** * 13 : 27 : 54
( PRGRM ) (      ) ( DIR ) ( SCHEDUL ) ( OPRT )

```

Ekran No.3

- Zamanlama fonksiyonunu yürütme prosedürü

- 1 Floppy Cassette’te listelenen dosyaların listesini görüntüleyiniz. Görüntüleme prosedürü, bir dosyanın yürütülmesine ilişkin 1 ve 2 numaralı adımlarla aynıdır.
- 2 No. 2 numaralı ekranda, "SELECT FILE NO." yu görüntülemek için [(OPRT)] ve [SELECT] yazılım tuşlarına basınız.
- 3 0 dosya numarasını giriniz ve [F SET] ve [EXEC] yazılım tuşlarına basınız. "CURRENT SELECTED:" ten sonra "SCHEDULE" gösterilir.
- 4 En soldaki yazılım tuşuna (geri dönüş menüsü tuşu) ve [SCHEDUL] yazılım tuşuna basınız. Ekran No. 4 görünür.

```

FILE DIRECTORY                                F0000 N02000
ORDER  FILE NO.      REQ.REP  CUR.REP
01
02
03
04
05
06
07
08
09
10
>
MEM ***** ** * 22 : 07 : 00
( PRGRM ) (      ) ( DIR ) ( SCHEDUL ) ( OPRT )

```

Ekran No.4

İmleci taşıyınız ve dosya numaralarını ve tekrarlama sayısını dosyaların yürütüleceği sıraya göre giriniz. Bu sırada, geçerli tekrarlama sayısı "CUR.REP" 0'dır.

- 5 RMT moduna girmek için makine operatörü panosundaki REMOTE anahtarına basınız, sonra başlatma anahtarına basınız. Dosyalar belirtilen sıraya göre yürütülür. Bir dosya yürütülürken, imleç o dosyanın numarasına konumlandırılır. Çalıştırılmakta olan programda M02 veya M30 yürütüldüğünde, geçerli tekrarlama sayısı CUR.REP artırılır.

FILE DIRECTORY				O0000	N02000
ORDER	FILE NO.	REQ.REP	CUR.REP		
01	0007	5	5		
02	0003	23	23		
03	0004	9999	156		
04	0005	LOOP	0		
05					
06					
07					
08					
09					
10					
RMT *****				10:10:40	
[PRGRM] [] [DIR] [SCHEDUL] [(OPRT)]					

Ekran No.5

Açıklamalar

- Dosya numarası belirtmeme

No. 4 numaralı ekranda dosya numarası belirtilmezse (dosya numarası alanı boş bırakılır), dosyanın yürütülmesi o noktada durdurulur. Dosya numarası alanını boş bırakmak için, sayısal tuş 0'a

sonra .

- Sonsuz tekrarlama

Tekrarlama sayısı olarak eksi bir değer ayarlanırsa, <LOOP> görüntülenir ve dosya sonsuz sayıda tekrarlanır.

- Temizle

[(OPRT)], [CLEAR] ve [EXEC] yazılım tuşlarına basıldığında (4 numaralı ekranda) tüm veriler temizlenir. Bununla birlikte, bu tuşlar bir dosya yürütülürken çalışmaz.

- Program ekranına geri dönün

[PRGRM] yazılım tuşuna basıldığında, program ekranı görüntülenir (No. 1, 2, 3, 4 veya 5 numaralı ekranda).

Sınırlama

- Tekrarlama sayısı

Tekrarlama sayısı olarak 9999'a kadar bir sayı belirtilebilir. Bir dosya için 0 ayarlanırsa, o dosya geçersiz olur ve yürütülmez.

- Kayıtlı dosya sayısı

No. 4 numaralı ekranda sayfa tuşuna basılarak, 20'ye kadar dosya kaydedilebilir.

- M kodu

Bir programda M02 ve M30 dışındaki M kodları yürütüldüğünde, geçerli tekrarlama sayısı artırılmaz.

- Dosya yürütme sırasında disket dizinini görüntüleme

Dosyanın yürütülmesi sırasında, arka planda düzenlemenin disket dizini görüntüsüne referans verilemez.

- Otomatik işlemi yeniden başlatma

Zamanlanmış işlem için askıya alındıktan sonra otomatik işlemi sürdürmek için reset düğmesine basınız.

Alarm

Alarm No.	Açıklama
086	Diskette kayıtlı olmayan bir dosyayı yürütmek için girişimde bulunuldu.
210	Zamanlanmış işlem sırasında M198 ve M99 yürütüldü veya DNC işlemi sırasında M198 yürütüldü.

4.5 ALT PROGRAM ÇAĞIRMA FONKSİYONU (M198)

Alt program çağırma fonksiyonu, bellek işlemi sırasında bir harici giriş/çıkış cihazında (Handy File, Floppy Cassette veya FA Card) depolanmış alt programları (dosyalar) çağırarak ve yürütmek için sağlar.

CNC belleğindeki bir programda aşağıdaki blok yürütüldüğünde, harici giriş/çıkış cihazındaki bir alt program çağırılır:

Bu fonksiyonu kullanmak için, Floppy Cassette dizin görüntüleme seçeneği kurulu olmalıdır.

Biçim

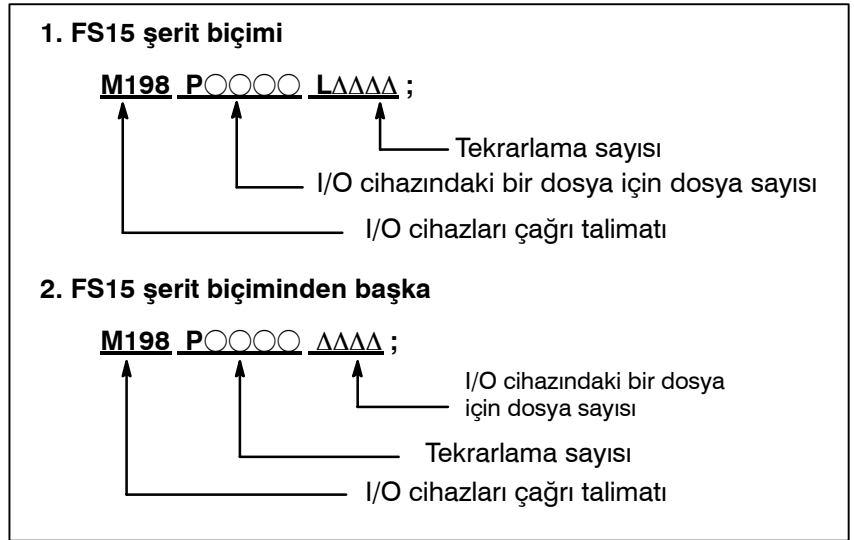

Açıklama

Alt program fonksiyonu, giriş/çıkış cihazı için parametre No.0102 3 olarak ayarlandığında etkinleştirilir. Biçim 1 veya 2 kullanılabilir. Parametre No.6030'un ayarına bağlı olarak, bir alt program çağırma için farklı bir M kodu kullanılabilir. Bu durumda, M198 normal M kodu olarak yürütülür. Dosya numarası P adresinde belirtilir. Parametre No.3404'ün SBP bit'i (bit 2) 1 olarak ayarlanırsa, bir program numarası belirtilebilir. P adresinde bir dosya numarası belirtildiğinde, Oxxxx yerine Fxxxx gösterilir.

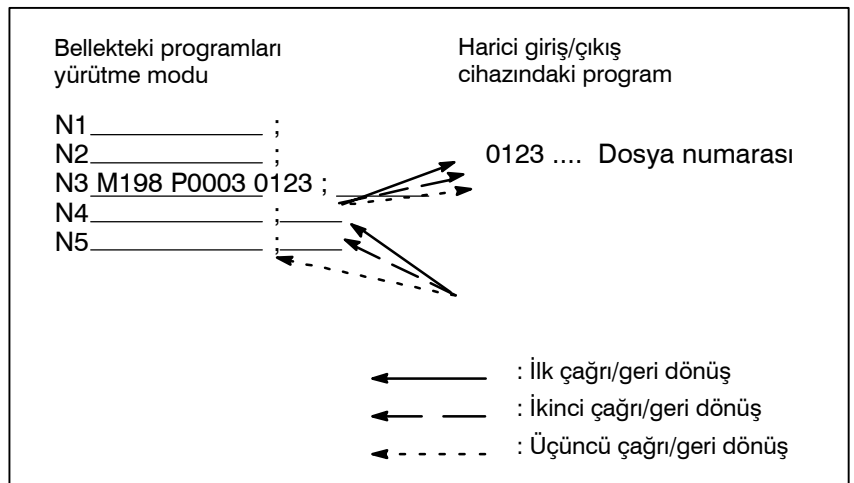

Şekil 4.5 M198 belirtildiğinde program akışı

Kısıtlamalar**NOT**

- 1 Diskete kaydedilen dosyanın programında M198 yürütüldüğünde, bir P/S alarmı (No.210) verilir. CNC'nin belleğindeki bir program çağrıldığında ve diskete kaydedilen dosyanın bir programının yürütülmesi sırasında M198 yürütüldüğünde, M198 rasgele bir M koduna dönüştürülür.
- 2 Memory modunda MDI kesintiye uğratılır ve M198'den sonra M198 yürütülürse, M198 rasgele bir M-koduna dönüştürülür. MEMORY modunda M198 komutu verildikten sonra reset işlemi yapıldığında, bellek işlemi etkilemez ve işlem MEMORY modunda yeniden başlatılarak devam ettirilir.

4.6 EL ÇARKI İLE YARIDA KESME

El çarkı ile işlem, otomatik işlem modunda otomatik işlem hareketiyle üst üste bindirilerek yapılabilir.

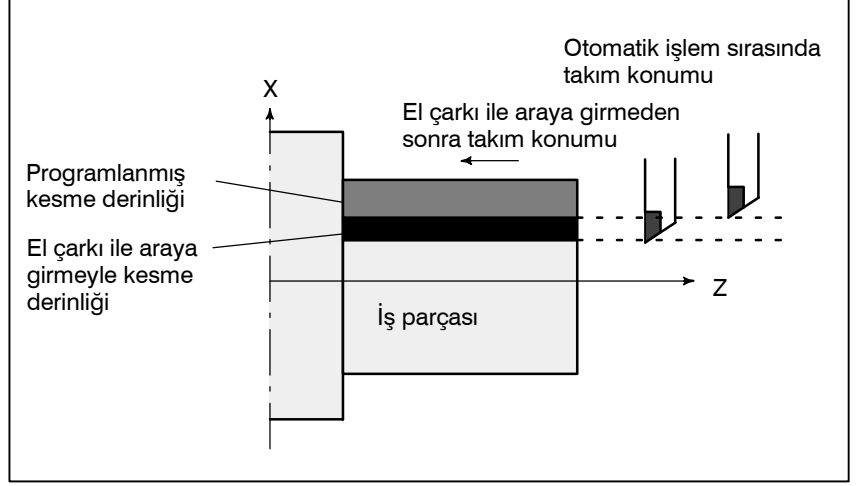

Şekil 4.6 El çarkı ile yarıda kesme

- El çarkı ile araya girme eksen seçim sinyalleri
El çarkı ile araya girme eksen seçim sinyalleri için makine üreticisi tarafından sağlanan kılavuza bakınız.

Otomatik işlem sırasında, bir eksen için el çarkı ile araya girme eksen seçim sinyali açıksa, o eksen için el çarkı ile araya girme etkinleştirilir. El çarkı ile araya girme, el çarkının kolu döndürülerek gerçekleştirilir.

UYARI

El çarkı ile araya girmeye hareket mesafesi, el çarkının döndürülme miktarına ve volan ile hareket verme büyütmesine (x1, x10, xM, xN) göre belirlenir.

Bu hareket hızlandırılmadığından veya yavaşlatılmadığından, el çarkı ile araya girme için büyük bir büyütme değeri kullanılması çok tehlikelidir.

x1 büyütmede ölçek başına hareket miktarı 0,001 mm (metrik çıkış) veya 0,0001 inçtir (inç çıkışı).

NOT

Otomatik işlem sırasında makine kilitlenirse, el çarkı ile araya girme devreden çıkarılır.

Açıklamalar

- **Diğer fonksiyonlarla ilişkisi**

Aşağıdaki tablo, diğer fonksiyonlarla kol kesilmesiyle hareket arasındaki ilişkiyi göstermektedir.

Görüntü	İlişki
Makine kilidi	Makine kilidi etkilidir. Bu sinyal açıkken bile takım hareket etmez.
Kilit	Kilit etkilidir. Bu sinyal açıkken bile takım hareket etmez.
İkiz görüntü	İkiz görüntü etkili değildir. Bu sinyal açık olsa bile, kesilme artı yön komutuyla artı yönde fonksiyon görür.

- **Konum ekranı**

Aşağıdaki tablo, çeşitli konum görüntü verileri ve kol kesilmesiyle hareket arasındaki ilişkiyi göstermektedir.

Görüntü	İlişki
Mutlak koordinat değeri	El çarkı ile araya girme mutlak koordinatları değiştirmez.
Görelî koordinat değeri	El çarkı ile araya girme görelî koordinatları değiştirmez.
Makine koordinat değeri	Makine koordinatları, el çarkı ile araya girmeye belirtilen hareket mesafesine göre değiştirilir.

- **Hareket mesafesi görüntüsü**

Fonksiyon tuşuna basınız , sonra bölüm seçimi yazılım tuşu **[HNDL]**'a basınız.

El çarkı ile araya gitmeye göre hareket miktarı görüntülenir. Aşağıdaki dört tür veri koşut zamanlı olarak görüntülenir.

HANDLE INTERRUPTION		O000 N00200	
(INPUT UNIT)		(OUTPUT UNIT)	
X 69.594		X 69.594	
Z -61.439		Z -61.439	
(RELATIVE)		(DISTANCE TO GO)	
U 0.000		X 0.000	
W 0.000		Z 0.000	
RUN TIME	1H 12M	PART COUNT	287
	CYCLE TIME		0H 0M 0S
MDI *****		10 : 29 : 51	
{ ABS }	{ REL }	{ ALL }	{ HNDL }
			{ (OPRT) }

(a) INPUT UNIT :

Bir giriş birimi sistemindeki el çarkı ile araya girme hareket miktarı

En düşük giriş artışına göre el çarkı ile araya girmeye belirtilen hareket mesafesini gösterir.

(b) OUTPUT UNIT :

Bir çıkış birimi sistemindeki el çarkı ile araya girme hareket miktarı

En düşük komut artışına göre kol kesilmesiyle belirtilen hareket mesafesini gösterir.

(c) RELATIVE :

Görelî koordinat sistemindeki konum

Bu deęerlerin, el arkı ile araya girmeye belirtilen hareket mesafesi üzerinde etkisi olmaz.

(d) DISTANCE TO GO :

Geçerli bloktaki geri kalan hareket mesafesinin el arkı ile araya girmeye belirtilen hareket mesafesi üzerinde etkisi olmaz.

Manüel olarak referansa gitme her eksenini bitirdiğinde, el arkı ile araya girme hareket miktarı temizlenir.

4.7 İKİZ GÖRÜNTÜ

Otomatik işlem sırasında, ikiz görüntü fonksiyonu bir eksen boyunca hareket için kullanılabilir. Bu fonksiyonu kullanmak için, makine operatörü panosunda ikiz görüntü anahtarını ayarlayınız veya ikiz görüntü ayarını MDI'dan ON olarak ayarlayınız.

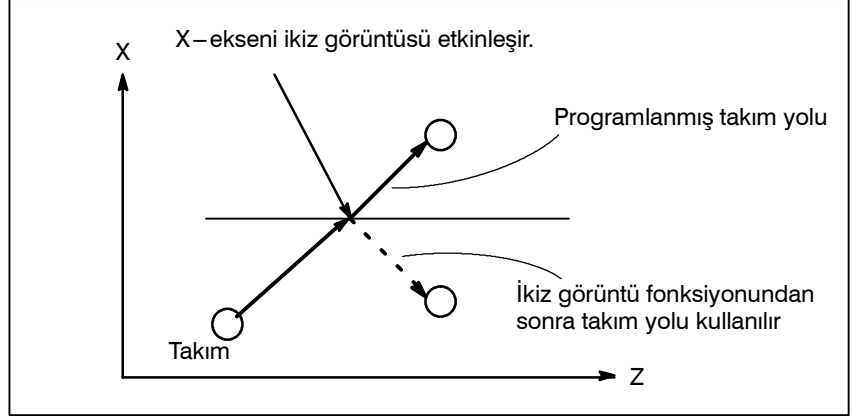

Şekil 4.7 İkiz görüntü

Prosedür

Aşağıdaki prosedür bir örnek olarak verilmiştir. Asıl işlem için, makine üreticisi tarafından sağlanan kılavuza bakınız.

- 1 Otomatik işlemi durdurmak için tek blok anahtarına basınız. İşlemin başlangıcından itibaren ikiz görüntü fonksiyonu kullanıldığında, bu adım ihmal edilir.
- 2 Hedef eksen için, makine operatörü panosundaki ikiz görüntü anahtarına basınız. Ya da isterseniz, aşağıdaki adımları uygulayarak, ikiz görüntü ayarını etkinleştirin:

2-1 MDI modunu ayarlayınız.

2-2 Delme işlemi durdurmak için  fonksiyon tuşuna basınız.

2-3 Ayar ekranını görüntülemek üzere bölüm seçimi için **[SETTING]** yazılım tuşuna basınız.

```

SETTING (MIRROR IMAGE)                                O0020 N00001

MIRROR IMAGE X = 1 (0 : OFF 1 : ON)
MIRROR IMAGE Z = 0 (0 : OFF 1 : OM)

>_
MEM ***** 14 : 47 : 57
{ OFFSET } { SETTING } { WORK } { } { (OPRT) }

```

2-4 İmleci ikiz görüntü ayarı konumuna taşıyınız, sonra hedef eksenini 1 olarak ayarlayınız.

- 3 Bir otomatik işlem moduna (memory modu veya MDI modu) giriniz, sonra otomatik işlemi başlatmak için cycle start tuşuna basınız.

Açıklamalar

- İkiz görüntü fonksiyonu, parametre (No.0012)'in bit 0'ı (MIRx) 1 veya 0 olarak ayarlanarak da etkinleştirilebilir.
- İkiz görüntü anahtarları için makine üreticisi tarafından sağlanan kılavuza bakınız.

Kısıtlamalar

Manüel işlem sırasında hareket yönü, otomatik referans noktası geri dönüşü (G28) sırasında bir ara noktadan referans noktasına hareket yönü.

4.8 MANÜEL MÜDAHALE VE GERİ DÖNDÜRME

Takımı değiştirmek için manüel müdahalenin kullanılabilmesi için otomatik işlem sırasında takım hareketinin ilerlemeyi geçici durdurma yoluyla bir eksen boyunca durdurulması gibi durumlarda: Otomatik işlem yeniden başlatıldığında, bu fonksiyon takımı manüel müdahalenin başladığı konuma geri döndürür.

Geleneksel program yeniden başlatma fonksiyonunu veya takım geri çekme ve geri dönüş fonksiyonu kullanmak için, operatör panosundaki anahtarlar MDI tuşlarıyla birlikte kullanılmalıdır. Bu fonksiyon o tür işlemler gerektirmez.

Açıklamalar

- **Manüel mutlak açık/kapalı**

Manüel mutlak kapalı modunda, takım durma konumuna geri dönmez, ancak onun yerine manüel mutlak açık/kapalı fonksiyonuna göre çalışır.
- **Yüzdesel ayar**

Geri dönüş fonksiyonu için, kuru çalışma ilerleme hızı kullanılır ve jog ilerleme hızı yüzdesel ayarı fonksiyonu etkinleştirilir.
- **Geri dönüş işlemi**

Geri dönüş işlemi, doğrusal olmayan enterpolasyona dayalı konumlandırmaya göre gerçekleştirilir.
- **Tek blok**

Geri dönüş işlemi sırasında tek blok durdurma anahtarı açıksa, takım durma konumunda durur ve cycle start anahtarına basıldığında hareketi yeniden başlatır.
- **İptal**

Manüel müdahale veya geri dönüş işlemi sırasında bir reset oluşur veya bir alarm verilirse, bu fonksiyon iptal edilir.
- **MDI modu**

Bu fonksiyon MDI modunda da kullanılabilir.

Kısıtlamalar

- **Manüel müdahale ile geri dönüşü etkinleştirme ve devreden çıkarma**

Bu fonksiyon yalnızca otomatik işlem tutma LED ışığı açıkken etkinleştirilir. Hareket mesafesi kalmadığında, otomatik işlem tutma sinyali *SP (bit 5 of G008) ile bir geçici ilerlemeyi durdurma gerçekleştirilse bile bu fonksiyon etkisizdir.
- **Ofset**

Takım, zarar görme gibi bir nedenle manüel müdahale kullanılarak değiştirildiğinde, takım hareketi kesintiye uğratılan bloğun ortasında değiştirilen bir ofsetle yeniden başlatılamaz.
- **Makine kilidi, ikiz görüntü ve ölçekleme**

Manüel müdahale gerçekleştirilirken, makine kilidi, ikiz görüntü veya ölçekleme fonksiyonlarını hiçbir zaman kullanmayınız.

Örnek

1. N1 bloğu bir iş parçasını keser

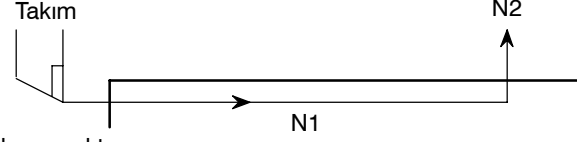

Blok başlama noktası

2. Takım, N1 bloğunun ortasında (nokta A) ilerlemeyi geçici durdurma anahtarına basılarak durdurulur.

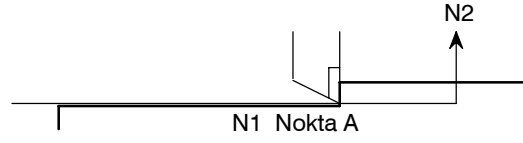

3. Takımı manüel olarak nokta B'ye geri çektikten sonra, takım hareketi yeniden başlatılır.

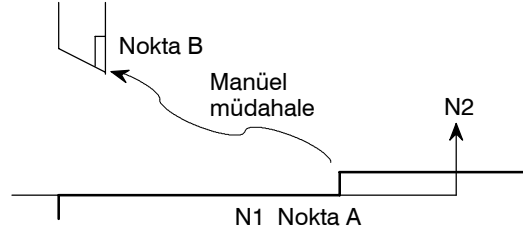

4. Kuru çalışma ilerleme hızında nokta A'ya otomatik geri dönüşten sonra, N1 bloğunun geri kalan taşıma komutu yürütülür.

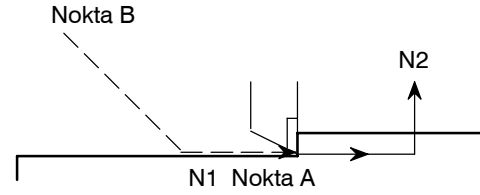
**UYARI**

Manüel müdahale gerçekleştirirken, makinenin ve takımın zarar görmemesi için parça işlemeye ve iş parçasının şekline özel dikkat gösteriniz.

4.9 DNC İŞLEMİ

DNC işlem modu (RMT) sırasında otomatik işlemi etkinleştirerek, okuyucu/delici arabirimi yoluyla bir program okunurken parça işleme (DNC işlemi) gerçekleştirmek mümkündür. Bir disket biçiminin (Handy File, Floppy Cassettes veya FA kartı) harici giriş/çıkış birimine kaydedilen dosyaları (programlar) seçmek ve otomatik işlem için yürütme sırasını ve frekansını belirtmek (zamanlamak) mümkündür. DNC işlemi fonksiyonunu kullanmak için, okuyucu/deliciyle ilişkili önceden ayarlamak gereklidir.

DNC ÇALIŞTIRMA

Prosedür

- 1 Yürütülecek programı (dosya) arayınız.
- 2 RMT modunu ayarlamak için, makine operatörü panosundaki REMOTE anahtarına basınız, sonra cycle startanahtarına basınız. Seçilen dosya yürütülür. REMOTE anahtarının kullanılmasına ilişkin ayrıntılar için, makine üreticisi tarafından sağlanan ilgili kılavuza bakınız.

• Program kontrol ekranı

```

PROGRAM CHECK                                00001 N00020
N020 X100.0 Z100.0 (DNC-PROG) ;
N030 X200.0 Z200.0 ;
N050 X400.0 Z400.0 ;

(RELATIVE) (DIST TO GO) G00 G17 G90
X 100.000 X 0.000 G22 G94 G21
G41 G49 G80
Z 0.000 Z 0.000 G98 G50 G67
B
H M
D M
F S M
ACT.F SACT REPEAT
RMT STRT MTN *** *** 21:20:05
[ ABS ] [ REL ] [ ] [ ] [ (OPRT) ]

```

• Program ekranı

```

PROGRAM                                00001 N00020
N020 X100.0 Z100.0 (DNC-PROG) ;
N030 X200.0 Z200.0 ;
N040 X300.0 Z300.0 ;
N050 X400.0 Z400.0 ;
N060 X500.0 Z500.0 ;
N070 X600.0 Z600.0 ;
N080 X700.0 Z400.0 ;
N090 X800.0 Z400.0 ;
N100 X900.0 Z400.0 ;
N110 X1000.0 Z1000.0 ;
N120 X800.0 Z800.0 ;

RMT STRT MTN *** *** 21:20:05
[ PRGRM ] [ CHECK ] [ ] [ ] [ (OPRT) ]

```

DNC işlemi sırasında, yürütülmekte olan program, program kontrol ekranında ve program ekranında görüntülenir. Görüntülenen program bloklarının sayısı, yürütülmekte olan programa bağlıdır. Bir blok içinde bir kontrol çıkışı işareti (()) ve kontrol girişi işareti (()) arasında yazılan tüm açıklamalar da görüntülenir.

Açıklamalar

- DNC işlemi sırasında, bellekte depolanan programlar ve makro programlar da açılabilir.

Sınırlamalar

- **Karakter sayısı sınırı**
- **M198 (bir harici giriş/çıkış biriminden program çağrı komutu)**

Program görüntüsünde, en fazla 256 karakter görüntülenebilir. Bu nedenle, karakter görüntüsü bir bloğun ortasında kesilebilir.

DNC işleminde, M198 yürütülemez. M198 yürütülürse, P/S alarmı No. 210 verilir.

- **Özel makro**

DNC işleminde, özel makrolar belirtilebilir, ancak tekrarlar talimatı ve genişletme talimatı programlanamaz. Bir tekrarlar veya genişleme talimatı yürütülürse, P/S alarmı No. 123 verilir. DNC işleminde özel makrolarla birlikte kullanılan saklı kelimeler (IF, WHILE, COS ve NE gibi) program görüntüsü sırasında görüntülenirse, bitişik karakterlerin arasına bir boşluk eklenir.

Örnek

[DNC işlemi sırasında]
 #102=SIN[#100]; → #102 = S I N[#100];
 IF[#100NE0]GOTO5; → I F[#100NE0] G O T O 5;

- **M99**

DNC işlemi sırasında kontrol bir alt programdan veya makro programdan çağırılan programa döndürüldüğünde, kendisi için bir sıra numarası belirtilen bir geri dönüş komutu (M99P****) kullanmak olanaksız olur.

Alarm

Numara	Mesaj	İçindekiler
086	DR SIGNAL OFF	Okuyucu / Delici arabirimi kullanılarak belleğe veri girilirken, okuyucunun / delicinin hazır sinyali (DR) kapatıldı. I/O biriminin güç kaynağı kapalı veya kablo bağlı değil veya bir P.C.B. arızalı.
123	CAN NOT USE MACRO COMMAND IN DNC	Makro kontrolü komutu DNC işlemi sırasında kullanılır. Programı değiştiriniz.
210	CAN NOT COMAND M198/M199	Veya DNC işleminde M198 yürütülür. Programı değiştiriniz.

5 TEST İŞLEMİ

Aşağıdaki fonksiyonlar, gerçek parça işlemeden önce makinenin yaratılan program tarafından belirtildiği şekilde çalışıp çalışmadığını kontrol etmek için kullanılır.

- 5.1 Makine Kilidi ve Yardımcı Fonksiyon Kilidi**
- 5.2 İlerleme Hızının Yüzdesele Ayarı**
- 5.3 Çabuk Hareket Yüzdesele Ayarı**
- 5.4 Kuru Çalışma**
- 5.5 Tek Blok**

5.1 MAKİNE KİLİDİ VE YARDIMCI FONKSİYON KİLİDİ

Takımı hareket ettirmeden konumdaki değişikliği görüntülemek için, makine kilidini kullanınız.

İki tip makine kilidi vardır, hareketi tüm eksenler boyunca durduran tüm eksenler makine kilidi ve hareketi yalnızca belirtilen eksen boyunca durduran belirtilen eksen makine kilidi. Ek olarak, M, S ve T komutlarını devreden çıkaran yardımcı fonksiyon kilidi, bir programı makine kilidiyle birlikte kontrol etmek için kullanılabilir.

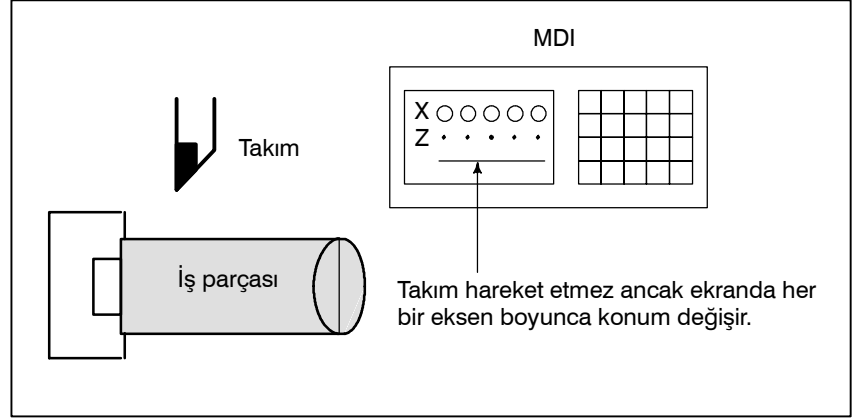

Şekil 5.1 Makine kilidi

Makine Kilidi ve Yardımcı Fonksiyon Kilidi için Prosedür

• Makine Kilidi

Operatör panosundaki makine kilidi anahtarına basınız. Takım hareket etmez ancak takım hareket ediyormuş gibi, ekranda her bir eksen boyunca konum değişir.

Bazı makinelerde, her bir eksen için bir makine kilidi anahtarı vardır. O tür makinelerde, üzerinde makinenin durdurulacağı eksenler için makine kilidi anahtarlarına basınız. Makine kilidi için, makine üreticisi tarafından sağlanan ilgili kılavuza bakınız.

UYARI

İş parçası koordinatları ve makine koordinatları arasındaki konumsal ilişki, makine kilidi kullanılan otomatik işlemde önce ve sonra farklı olabilir. Bu tür bir durumda, bir koordinat ayarı komutu kullanarak veya manuel olarak referansa gitme gerçekleştirerek iş parçası koordinat sistemini belirtiniz.

• Yardımcı Fonksiyon Kilidi

Operatör panosundaki yardımcı fonksiyon kilidi anahtarına basınız. M, S, T ve B kodları devre dışı bırakılır ve yürütülmez. Yardımcı fonksiyon kilidi için, makine üreticisi tarafından sağlanan ilgili kılavuza bakınız.

Kısıtlamalar

- **Yalnızca makine kilidiyle M, S, T komutu** M, S, T ve B komutları makine kilitleme durumunda yürütülür.
- **Makine kilidi altında referans noktasına gitme** Makine kilitleme durumunda bir G27, G28 veya G30 komutu verildiğinde, komut kabul edilir ancak referans noktasına hareket etmez ve referans noktası geri dönüş LED ışığı yanmaz.
- **Yardımcı fonksiyon kilidi tarafından kilitlemeyen M kodları** M00, M01, M02, M30, M98, M99 ve M198 (alt program çağırma) komutları, yardımcı fonksiyon kilitleme durumunda bile yürütülür. Alt program çağırma M kodları (parametre No. 6071 – 6079 arası) ve özel makro çağırma M kodları (parametre No. 6080 – 6089 arası) da yürütülebilir.

5.2 İLERLEME HIZININ YÜZDESEL AYARI

Programlanmış bir ilerleme hızı, yüzdesel ayar göstergesiyle seçilen bir yüzde (%) oranında azaltılabilir veya artırılabilir. Bu özellik, bir programı kontrol etmek için kullanılır.

Örneğin, programda 100 mm/dakikalık bir ilerleme hızı belirtilirse, yüzdesel ayar göstergesinin %50 olarak ayarlanması takımı 50 mm/dakika oranında hareket ettirir.

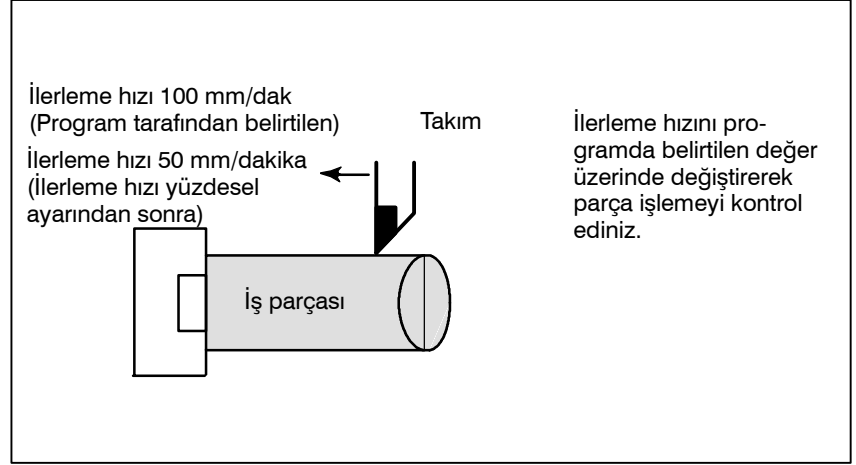

Şekil 5.2 İlerleme hızı yüzdesel ayarı

İlerleme Hızı Yüzdesel Ayarı için Prosedür

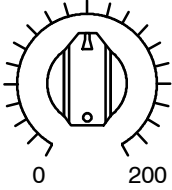

JOG İLERLEME HIZININ
YÜZDESEL AYARI

Otomatik işlem sırasında veya daha önce, makine operatörünün panosunda ilerleme hızı yüzdesel ayarı göstergesini istediğiniz yüzdeye (%) ayarlayınız.

Bazı makinelerde, ilerleme hızı yüzdesel ayarı göstergesi ve manüel sürekli ilerleme hızı yüzdesel ayarı göstergesi için aynı gösterge kullanılır. İlerleme hızı yüzdesel ayarı için makine üreticisi tarafından sağlanan ilgili kılavuza bakınız.

Kısıtlamalar

- **Yüzdesel Ayar Aralığı**
- **Diş çekme sırasında yüzdesel ayar**

Belirtilebilecek yüzdesel ayar %0 ile 254 arasında değişir. Tek tek makineler için, aralık makine üreticisinin özelliklerine bağlıdır.

Diş çekme sırasında, yüzdesel ayar ihmal edilir ve ilerleme hızı program tarafından belirtildiği gibi kalır.

5.3 ÇABUK HAREKET YÜZDESEL AYARI

Çabuk hareket oranına dört adımlık (F0, %25, %50 ve %100) bir yüzdesel ayar uygulanabilir. F0 bir parametreyle (No. 1421) ayarlanır.

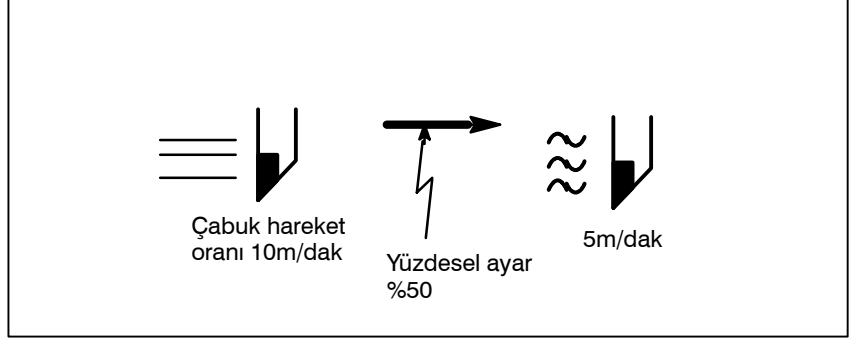

Şekil 5.3 Çabuk hareket yüzdesel ayarı

Çabuk hareket Yüzdesel Ayarı için Prosedür

Çabuk hareket sırasında, çabuk hareket yüzdesel ayarı anahtarıyla dört ilerleme hızından birini seçiniz (çabuk hareket sırasında). Çabuk hareket yüzdesel ayarı için, makine üreticisi tarafından sağlanan ilgili kılavuza bakınız.

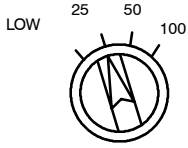

Çabuk hareket yüzdesel ayarı

Açıklama

Aşağıdaki çabuk hareket tipleri kullanılabilir. Çabuk hareket yüzdesel ayarı bu tiplerin her birine uygulanabilir.

- 1) G00 ile çabuk hareket.
- 2) Hazır çevrim sırasında çabuk hareket.
- 3) G27, G28, G30 ve G53'te çabuk hareket.
- 4) Manüel çabuk hareket.
- 5) Manüel olarak referansa gitme için çabuk hareket

5.4 KURU ÇALIŞMA

Takım, programda belirtilen ilerleme hızına bakılmaksızın, bir parametreyle belirtilen ilerleme hızında hareket ettirilir. Bu fonksiyon, iş parçasının masadan kaldırıldığı durumda takımın hareketini kontrol etmek için kullanılır.

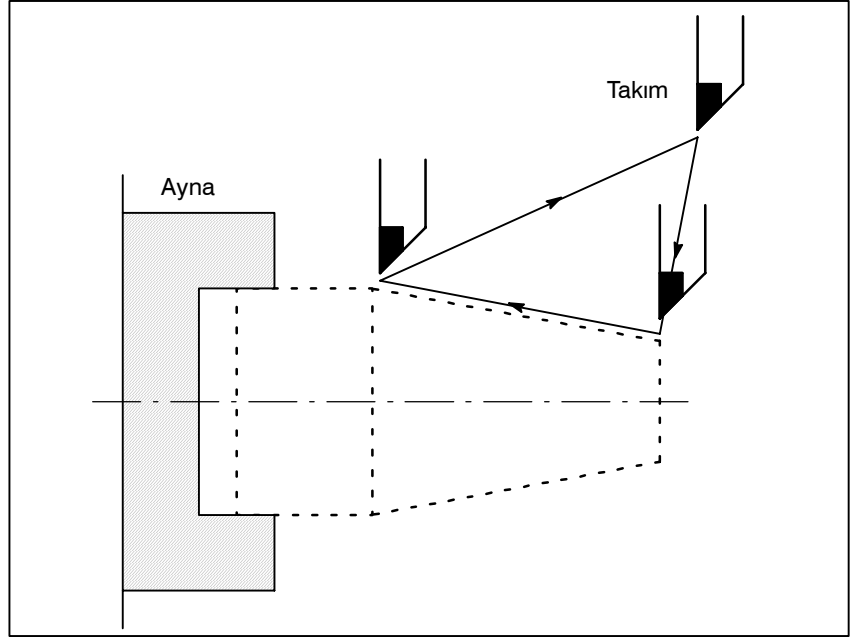

Şekil 5.4 Kuru çalışma

Kuru Çalışma için Prosedür

Otomatik işlem sırasında, makine operatörünün panosundaki kuru çalışma anahtarına basınız. Takım, bir parametreyle belirtilen ilerleme hızında hareket eder. İlerleme hızını değiştirmek için çabuk hareket anahtarı da kullanılabilir. Kuru çalışma için, makine üreticisi tarafından sağlanan ilgili kılavuza bakınız.

Açıklama

• Kuru çalışma ilerleme hızı



Kuru çalışma ilerleme hızı, çabuk hareket anahtarı ve parametrelerine göre, aşağıdaki tabloda gösterildiği gibi; değişir.

Çabuk hareket düğmesi	Program komutu	
	Çabuk hareket	İlerleme
ON	Çabuk hareket oranı	Kuru çalışma ilerleme hızı × JV _{max} *2)
OFF	Kuru çalışma hızı × JV veya çabuk hareket oranı *1)	Kuru çalışma ilerleme hızı × JV

Maksimum kesme hızı Parametre No.1422 ile ayarlanır

Çabuk hareket oranı Parametre No.1420 ile ayarlanır

Kuru çalışma ilerleme hızı Parametre No.1410 ile ayarlanır

JV: Jog ilerleme hızı yüzdesel ayarı

*1) Kuru çalışma ilerleme hızı x JV parametre RDR (No. 1401'in 6 biti) 1 olduğunda. Parametre RDR 0 olduğunda çabuk hareket oranı.

*2) Maksimum kesme hızına kenetlenir

JV_{max}: Jog ilerleme hızı yüzdesel ayarı maksimum değeri

5.5 TEK BLOK

Tek blok anahtarına basılması tek blok modunu başlatır. Tek blok başlatma modunda cycle start düğmesine basıldığında, programda bir tek blok yürütüldükten sonra takım durur. Programı blok blok yürüterek, programı tek blok modunda kontrol ediniz.

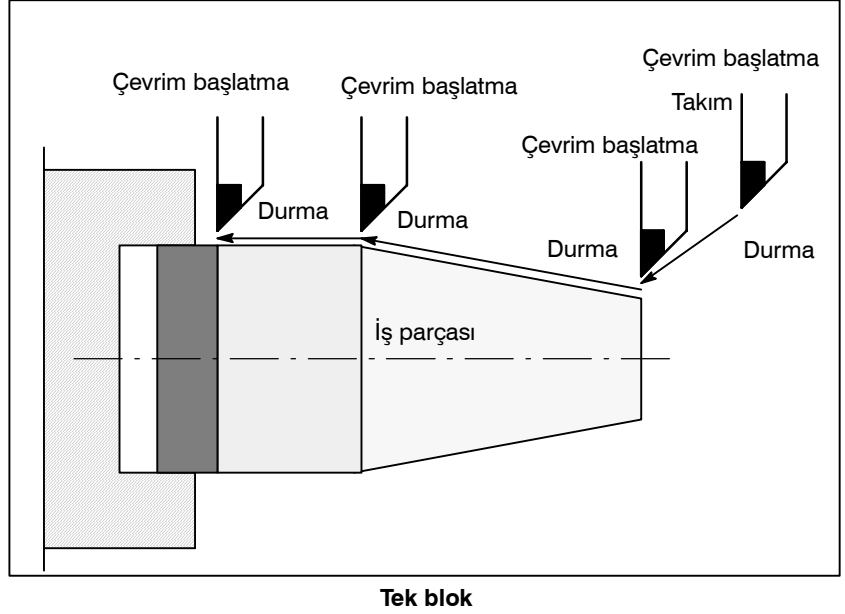

Tek Blok için Prosedür

- 1 Makine operatörü panosundaki tek blok anahtarına basınız. Geçerli blok yürütüldükten sonra programın yürütülmesi durdurulur.
- 2 Sonraki programı yürütmek için cycle start düğmesine basınız. Bloğun yürütülmesinden sonra takım durur.

Tek blok yürütme için makine üreticisi tarafından sağlanan uygun kılavuza bakınız.

Açıklama

- Referans noktasına gitme ve tek blok

G28 – G30 arası komutlar verilirse, tek blok fonksiyonu ara noktada etkilidir.

- Hazır çevrim sırasında tek blok

Bir hazır çevrimde, tek blok durdurma noktaları aşağıdaki gibidir.

		Takım yolu		Açıklama
☆G90 (Dış/iç tormalama çevrimi)	Düz kesici çevrimi		Uca doğru incelen dış çekme çevrimi	Takım yolu 1 – 4 tek bir çevrim olarak kabul edilir. 4 tamamlandıktan sonra bir durma yapılır.
	☆G92 (Dış çekme çevrimi)	Düz dış çekme çevrimi		
☆G94 (Uç yüzey tormalama çevrimi)	Düz uç yüzey kesme çevrimi		Uca doğru inceltilmiş uç yüzey kesme çevrimi	Takım yolu 1 – 4 tek bir çevrim olarak kabul edilir. 4 tamamlandıktan sonra bir durma yapılır.
	☆G70 (Bitirme çevrimi)			
☆G71 (Dış yüzey kaba parça işleme çevrimi) G72 (Uç yüzey kaba parça işleme çevrimi)			1 – 4, 5 – 8, 9 – 12, 13 – 16 ve 17 – 20 arasındaki her bir takım yolu tek bir çevrim olarak kabul edilir. Her bir çevrim tamamlandıktan sonra bir durma yapılır.	
Bu şekil, G71 için durumu gösterir. G72 aynıdır.				

Şekil 5.5 Hazır çevrim sırasında tek blok (1/2)

	Takım yolu	Açıklama
☆G73 (Kapalı kesme çevrimi)		Takım yolu 1 – 6 tek bir çevrim olarak kabul edilir. 10 tamamlandıktan sonra bir durma yapılır.
☆G74 (Uç yüzey kesme çevrimi) G75 (Dış/iç yüzey kesme çevrimi)	<p>Bu şekil, G74 için durumu gösterir. G75 aynıdır.</p>	Takım yolu 1 – 10 tek bir çevrim olarak kabul edilir. 10 tamamlandıktan sonra bir durma yapılır.
☆G76 (Birden fazla tekrarlanan dış çekme çevrimi)		Takım yolu 1 – 4 tek bir çevrim olarak kabul edilir. 4 tamamlandıktan sonra bir durma yapılır.

Şekil 5.5 Hazır çevrim sırasında tek blok (2/2)

- **Alt program çağırma ve tek blok**

M98P_ ; içeren bir blokta tek blok durdurma yapılmaz. M99; veya G65.

Bununla birlikte, blok O, N veya P'den başka bir adres içerirse, tek blok durdurma M98P_ veya M99 komutuyla bir blokta bile gerçekleştirilebilir.

6 GÜVENLİK FONKSİYONLARI

Güvenlik amacıyla makineyi acilen durdurmak için Emergency Stop (Acil kapatma) düğmesine basınız. Takımın darbe sonlarını aşmasını önlemek için, Fazla Hareket kontrolü ve Darbe kontrolü kullanılabilir. Bu bölüm, acil kapama, fazla hareket kontrolü ve darbe kontrolü fonksiyonlarını açıklamaktadır.

6.1 ACİL KAPATMA

Makine operatörü panosunda Emergency Stop düğmesine basarsanız, makine hareketi kısa sürede durur.

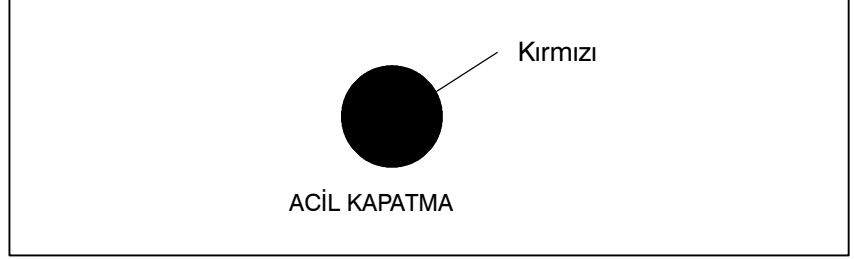

Şekil 6.1 Acil kapatma

Bu tuş, basıldığında kilitlenir. Makine üreticisine göre değişse de, düğmenin kilidi genellikle çevrilerek açılır.

Açıklama

EMERGENCY STOP, motora giden akımı keser.
Sorunun nedeni, düğme serbest bırakılmadan önce giderilmelidir.

6.2 AŞIRI HAREKET

Takım makine sınırı anahtarıyla ayarlanan darbe sonunun ötesine geçmeye çalışıldığında, sınır anahtarının çalışması nedeniyle takım yavaşlar ve bir OVER TRAVEL görüntülenir.

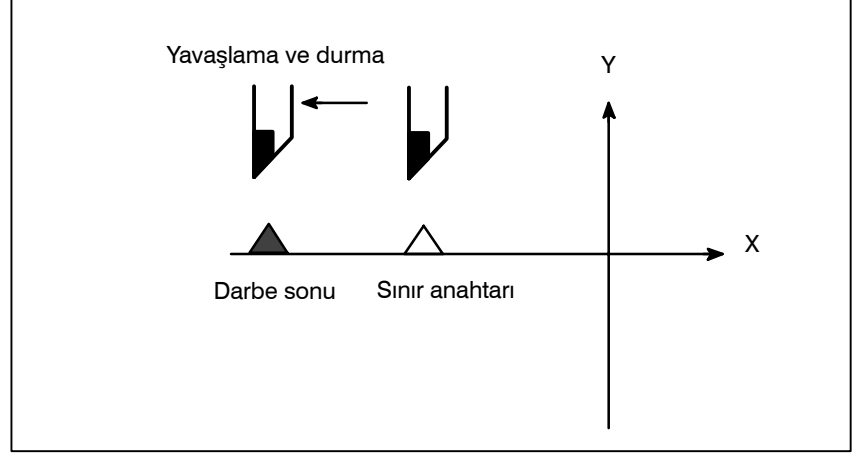

Şekil 6.2 Aşırı hareket

Açıklama

- **Otomatik işlem sırasında aşırı hareket**
- **Manüel işlem sırasında aşırı hareket**
- **Aşırı hareketi serbest bırakma**
- **Alarm**

Takım otomatik işlem sırasında bir eksen boyunca bir sınır anahtarına dokunduğunda, takım tüm eksenler boyunca yavaşlar, durur ve bir hızla hareket alarmı görüntülenir.

Manüel işlemden, takım yalnızca takımın bir sınır anahtarına dokunduğu eksen boyunca yavaşlar ve durur. Takım diğer eksenler boyunca hareket etmeye devam eder.

Manüel işlemden takımı güvenlik yönüne hareket ettirdikten sonra alarmı resetlemek için reset düğmesine basınız. İşlemlerle ilgili ayrıntılar için, makine üreticisinin operatör kılavuzuna bakınız.

No.	Mesaj	Açıklama
506	Overtravel: +n	Takım artı "n"inci eksen boyunca donanımla belirtilen aşırı hareket sınırını aştı (n: 1 – 2 arasındakiler) koordinatlar ayarlanarak en çok dört referans noktası belirtilebilir.
507	Overtravel: -n	Takım eksi "n"inci eksen boyunca donanımla belirtilen aşırı hareket sınırını aştı (n: 1 – 2 arasındakiler) koordinatlar ayarlanarak en çok dört referans noktası belirtilebilir.

6.3 DEPOLANMIŞ DARBE KONTROLÜ

Takımın giremeyeceği alanlar, depolanmış darbe kontrolü 1, depolanmış darbe kontrolü 2 ve depolanmış darbe kontrolü 3 ile belirtilebilir.

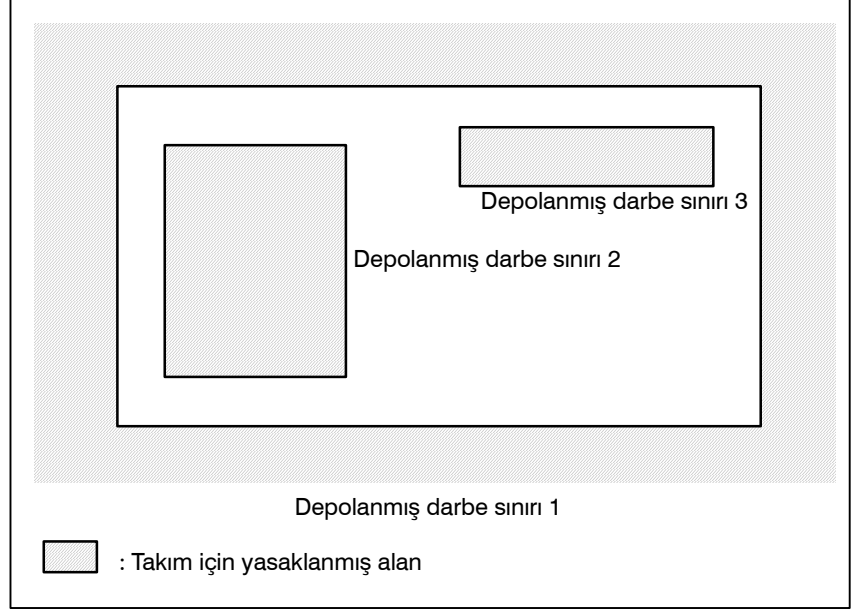

Şekil 6.3 (a) Darbe kontrolü

Takım bir depolanmış darbe sınırını aştığında, bir alarm görüntülenir ve takım yavaşlar ve durur.

Takım yasaklanmış bir alana girdiğinde ve bir alarm üretildiğinde, takım takımın geldiği yönün tersi yönde hareket ettirilebilir.

Açıklama

- **Depolanmış darbe kontrolü 1**

Parametreler (No. 1320, 1321 veya No. 1326, 1327) sınırı ayarlar. Ayarlanan sınırların oluşturduğu alanın dışı yasaklanmış alandır. Makine üreticisi genellikle bu alanı maksimum darbe olarak ayarlar.

- **Depolanmış darbe kontrolü 2 (G22, G23)**

Parametreler (No. 1322, 1323) veya komutlar bu sınırları ayarlar. Sınıra ilişkin alanın içi veya dışı yasaklanmış alan olarak ayarlanabilir. Parametre OUT (No. 1300#0), iç veya dış alanı yasaklanmış alan olarak seçer.

Bir program komutu verilmesi durumunda, bir G22 komutu takımın yasaklanmış alana girmesini yasaklar ve bir G23 komutu takımın yasaklanmış alana girmesine izin verir. G22; ve G23;ün her biri için, bir bloktaki diğer komutlardan bağımsız olarak komut verilmelidir. Aşağıdaki komut, yasaklanmış alanı yaratır veya değiştirir:

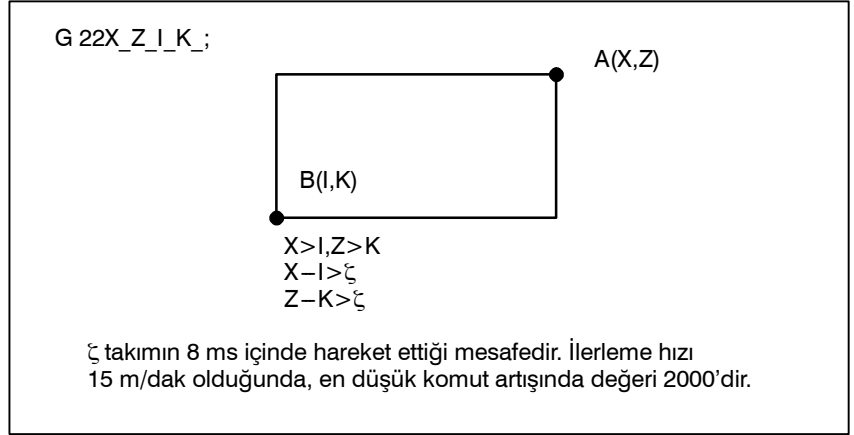

Şekil 6.3 (b) Yasaklanmış alanı bir program kullanarak yaratma veya değiştirme

Alanı parametrelerle ayarlarken, aşağıdaki şekildeki A ve B noktalarının ayarlanması gerekir.

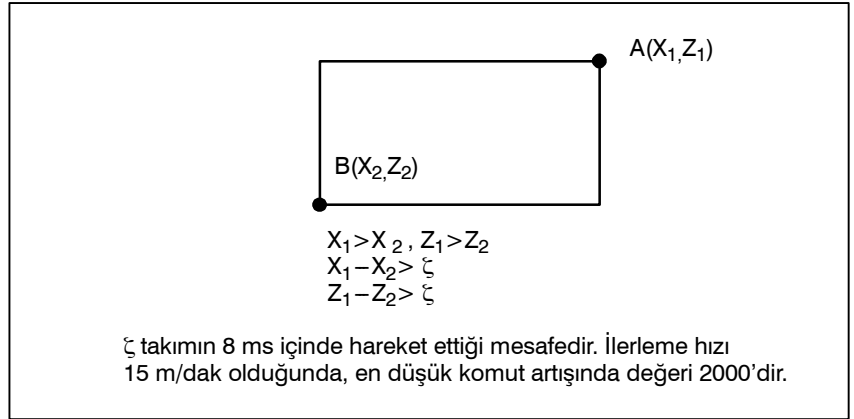

Şekil 6.3 (c) Yasaklanmış alanı parametre kullanarak yaratma veya değiştirme

Depolanmış darbe kontrolü 2'de, iki noktanın koordinat değerinin sırasında hata yapmanız bile, iki noktanın sınır olduğu bir dikdörtgen alan olarak ayarlanır.

Yasaklanmış alan X_1 , Z_1 , X_2 ve Z_2 'yi parametrelerle (No. 1322, 1323) ayarladığınızda, verilerin en düşük komut artışında referans noktasıyla aradaki mesafeye göre belirtilmesi gerekir. (Çıkış artışı)

Yasaklanmış alan XZIK bir G22 komutuyla ayarlandıysa, verileri en düşük giriş artışında (Giriş artışı) referans noktasıyla aradaki mesafeye göre belirtiniz.) Programlanmış veriler daha sonra en düşük komut artışında sayısal değerlere dönüştürülür ve değerler parametre olarak ayarlanır.

- **Depolanmış darbe kontrolü 3**

Sınırı parametre No. 1324 ve 1325 ile ayarlayınız. Sınırın içindeki alan yasaklanmış alan olur.

- **Yasaklanmış alan için kontrol noktası**

Parametre ayarı veya programlanmış değer (X, Z, I ve K), yasaklanmış alana girmek için takımın veya takım tutucusunun hangi parçasının kontrol edileceğine bağlıdır.

Yasaklanmış alanı programlamadan önce, kontrol konumunu (takımın veya takım aynasının üst kısmı) doğrulayın.

Şekil 6.3 (d)'de C noktası (takımın üst kısmı) kontrol edilirse, "c" mesafenin depolanmış darbe sınırı fonksiyonu için veri olarak ayarlanması gerekir. D noktası (Takım aynası) kontrol edilirse, "d" mesafesi ayarlanmalıdır.

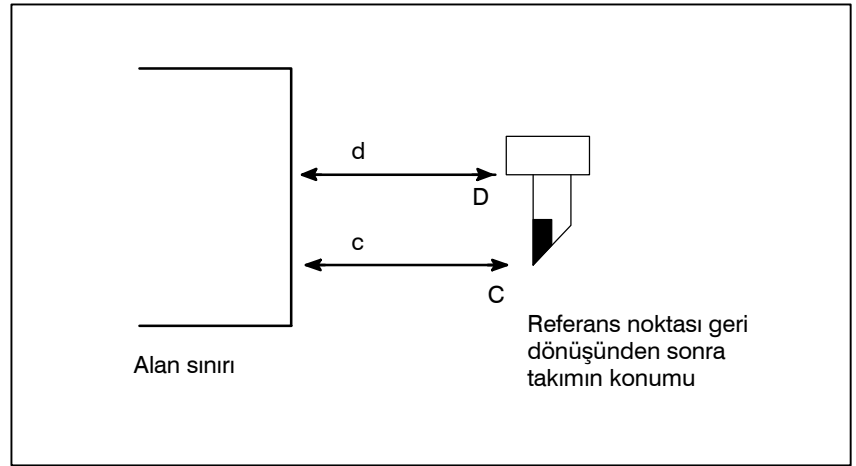

Şekil 6.3 (d) Yasaklanmış alanı ayarlama

- **Yasaklanmış alan kesişmesi**

Alan yığınlar halinde ayarlanabilir.

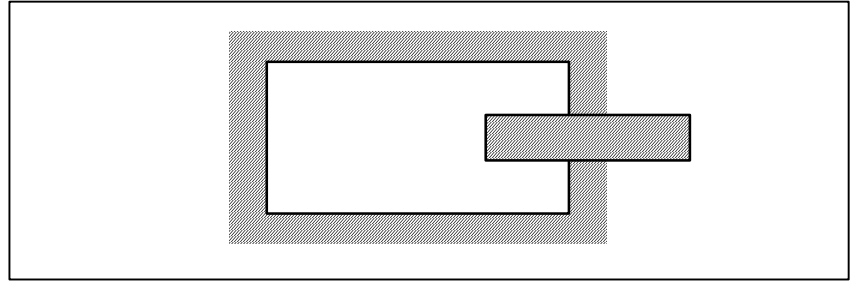

Şekil 6.3 (e) Yasaklanmış alan kesişmesini ayarlama

Gereksiz sınırlar makine darbesinin ötesinde ayarlanmalıdır.

- **Yasaklanmış bir alan için etkili zaman**

Her bir sınır, güç açıldıktan ve G28 ile manuel olarak referansa gitme ve otomatik referans noktası geri dönüşü gerçekleştirildikten sonra etkili olur.

Güç açıldıktan sonra, referans noktası her bir sınırın yasaklanmış alanı içindeyse, hemen bir alarm üretilir. (Depolanmış darbe sınırı 2 için yalnızca G22 modunda).

- **Alarmları serbest bırakma**

Takım yasaklanmış alanda hareket ettirilemez olduğunda, yasaklanma koşulunu serbest bırakmak için acil durdurma düğmesine basınız ve takımını G23 modunda yasaklanmış alanın dışına taşıyınız; sonra, ayar yanlışsa, düzeltiniz ve referans noktasına gitmeyi yeniden yapınız.

- **Yasaklanmış bir alanda G23'ten G22'ye geçme**

Yasaklanmış alanda G23'ten G22'ye geçilirse, aşağıdaki sonuç alınır.

- (1) Yasaklanmış alan içeride olduğunda, sonraki harekette bir alarm bildirilir.
- (2) Yasaklanmış alan dışarıda olduğunda, hemen bir alarm bildirilir.

NOT

Yasaklanmış bir alan ayarlanırken, ayarlanacak iki nokta aynıysa, alan aşağıdaki gibidir:

- (1) Yasaklanmış alan depolanmış darbe kontrolü 1 olduğunda, tüm alanlar yasaklanmış alanlardır.
- (2) Yasaklanmış alan depolanmış darbe kontrolü 2 veya depolanmış darbe kontrolü 3 olduğunda, tüm alanlar hareket ettirilebilir alanlardır.

- **Depolanmış darbe sınırının aşım miktarı**

Maksimum çabuk hareket oranı F (mm/dakika) ise, aşağıdaki ifadeden depolanmış darbe sınırının maksimum aşım miktarı L (mm) elde edilir:

$$L \text{ (mm)} = F/7500$$

Takım belirtilen yasaklanmış alana en fazla L (mm) kadar girer. Parametre No. 1300'ün bit 7'si (BFA), belirtilen alandan L mm kadar kısa bir noktaya ulaştığında takımı durdurmak için kullanılabilir. Bu durumda, takım yasaklanmış alana girmez.

- **Alarm görüntüleme zamanlaması**

Parametre BFA (No. 1300'ün bit 7'si), takım yasaklanmış alana girmeden önce veya takım yasaklanmış alana girdikten hemen sonra bir alarm görüntülenip görüntülenmeyeceğini seçer.

Alarm

Numara	Mesaj	İçindekiler
500	OVER TRAVEL: +n	"n"inci eksen (1-2) + yan depolanmış darbe sınırı 1 aşıldı.
501	OVER TRAVEL: -n	"n"inci eksen (1-2) - yan depolanmış darbe sınırı 1 aşıldı.
502	OVER TRAVEL: +n	"n"inci eksen (1-2) + yan depolanmış darbe sınırı 2 aşıldı.
503	OVER TRAVEL: -n	"n"inci eksen (1-2) - yan depolanmış darbe sınırı 2 aşıldı.
504	OVER TRAVEL: +n	"n"inci eksen (1-2) + yan depolanmış darbe sınırı 3 aşıldı.
505	OVER TRAVEL: -n	"n"inci eksen (1-2) - yan depolanmış darbe sınırı 3 aşıldı.

6.4 AYNA VE PUNTA KORUMA ALANLARI



Ayna–punta koruma alanı fonksiyonu, takım ağzının aynaya veya puntaya zarar verip vermediğini kontrol ederek, makinenin zarar görmesini önler.

Takımın giremeyeceği bir alan belirtin (giriş engelleme alanı). Bu, aynanın ve puntanın biçimlerine göre, özel ayar ekranı kullanılarak yapılır. Takım ağzının bir parça işleme sırasında ayarlanan alana girmesi gerekiyorsa, bu fonksiyon takımı durdurur ve bir alarm mesajı verir.

Takım alandan yalnızca, takımın alana girdiği yönün tersi yönde geri çekilerek çıkarılabilir.

Ayna ve punta koruma alanlarını ayarlama

• Ayna ve punta biçimlerini ayarlama

- 1 Delme işlemini durdurmak için  fonksiyon tuşuna basınız.
- 2 Delme işlemini durdurmak için  Sürekli menü tuşuna basınız. Sonra, **[BARRIER]** bölüm seçme yazılım tuşuna basınız.
- 3 Sayfa tuşuna basılması, ayna koruma alanı ayarı ekranı ve punta koruma alanı ekranı arasında geçiş yapılmasını sağlar.

Ayna koruma alanı ayarı ekranı

BARRIER (CHUCK) 00000 N00000

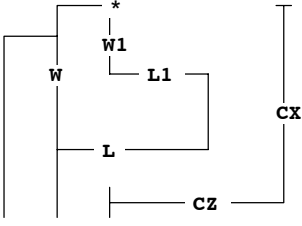

TY=0 (0: IN, 1: OUT)

L = 50.000

W = 60.000

L1= 25.000

W1= 30.000

CX= 200.000

CZ= -100.000

ACTUAL POSITION (ABSOLUITE)

X 200.000 Z 50.000

>_ MDI **** * * * * 14:46:09

[] [W.SHFT] [] [**BARRIER**] [(OPRT)]

Punta koruma alanı ayarı ekranı

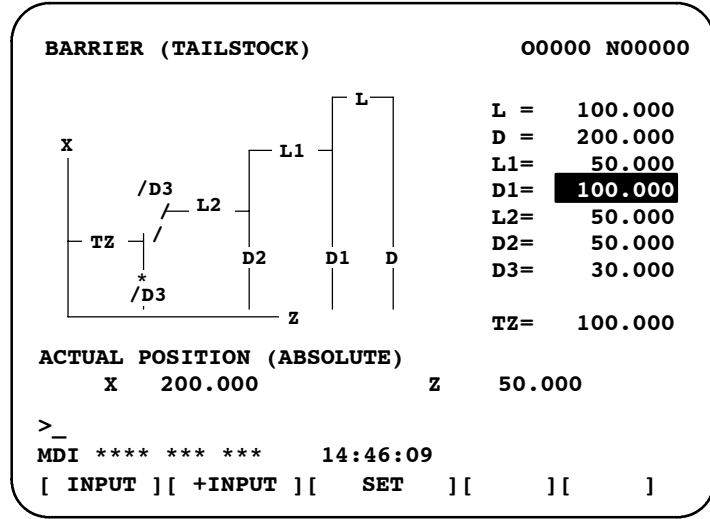

- 4 İmleci aynanın veya puntanın biçimini tanımlayan her bir öğeye konumlandırınız, ilgili değeri giriniz, sonra **[INPUT]** yazılım tuşuna basınız. Değer ayarlanır. Bir değer girildikten sonra **[+INPUT]** yazılım tuşuna basılması girilen değeri geçerli değere ekler ve yeni ayar iki değer toplamı olur.

Her ikisi de ayna koruma alanı ayarı ekranında bulunan CX ve CZ öğeleri ve punta koruma alanı ekranında bulunan TZ öğesi de başka bir yolla ayarlanabilir. Takımı manuel olarak istediğiniz konuma taşıyınız, sonra iş parçası koordinat sisteminde takımın koordinatlarını ayarlamak için **[SET]** yazılım tuşuna basınız. 0'dan farklı ofseti olan bir takım hiçbir kompanzasyon uygulanmadan istenilen konuma manuel olarak taşınırsa, takım ofseti için ayarlanan koordinat sisteminde kompanzasyon yapınız. CX, CZ ve TZ dışındaki öğeler **[SET]** yazılım tuşu kullanılarak ayarlanamaz.

Örnek)

Takım ağız parça işleme sırasında giriş engelleme alanına girdiğinde, fonksiyon takımın hareketini durdurur ve bir alarm mesajı görüntüler. Makine sistemi CNC'nin durmasından sonra ancak kısa süreli bir gecikmeyle durabileceğinden, takımın hareketi gerçekte belirtilen sınır içinde kalan bir noktada durur. Bu nedenle, güvenlik için, belirlenen alandan biraz büyük bir alan ayarlayınız. Bu iki alanın sınırları arasındaki mesafe, L, çabuk hareket oranına dayalı olarak aşağıdaki denklemden hesaplanır.

$$L = (\text{Hızlı Travers Oranı}) \times \frac{1}{7500}$$

Örneğin, çabuk hareket oranı 15 m/dakika olduğunda, sınırı belirlenen alanın sınırından 2 mm dışarıda olan bir alan ayarlayınız. Aynanın ve puntanın biçimleri, Param. No. 1330 – 1345 kullanılarak ayarlanabilir.

DİKKAT

Aynanın ve puntanın biçimlerini belirtmeye kalkışmadan önce, G23 modunu ayarlayınız.

- Referans noktası geri dönüşü

- 1 Takımı, X- ve Z- eksenleri boyunca referans noktasına geri döndürünüz.

Ayna-punta koruma alanı fonksiyonu, ancak gücün açılmasının ardından referans noktası geri dönüşü tamamlandıktan sonra etkili hale gelir.

Bir mutlak konum saptayıcısı sağlandığında, referans noktası geri dönüşünün her zaman gerçekleştirilmesi gerekmez. Bununla birlikte, makine ve mutlak konum saptayıcısı arasındaki konumsal ilişki belirlenmelidir.

- G22, G23

- 1 Referans noktası geri dönüşünden sonra, G22 (depolanmış darbe sınırı açık) belirtilmesi, ayna ve punta için giriş engelleme alanlarını etkili yapar. G23 (depolanmış darbe sınırı kapalı) bu fonksiyonu devre dışı bırakır.

G22 belirtilse bile, punta için giriş engelleme alanı, bir punta koruma alanı sinyali verilerek devre dışı bırakılabilir.

Punta bir iş parçasına doğru itildiğinde veya çeşitli fonksiyonlar kullanılarak iş parçasından ayrıldığında, PMC sinyalleri punta ayar alanını etkinleştirmek veya devre dışı bırakmak için kullanılır.

G kodu	Punta koruma alanı sinyali	Ayna koruma alanı	Punta koruma alanı
G22	0	Etkili	Etkili
	1	Etkili	Etkisiz
G23	İlişki yok	Etkisiz	Etkisiz

G22 genellikle güç açıldığında seçilir. Bununla birlikte, G23, Parametre No. 3402'nin bit 7'si kullanılarak, G23'e değiştirilebilir.

Açıklamalar

- Ayna koruma alanının biçimini ayarlama

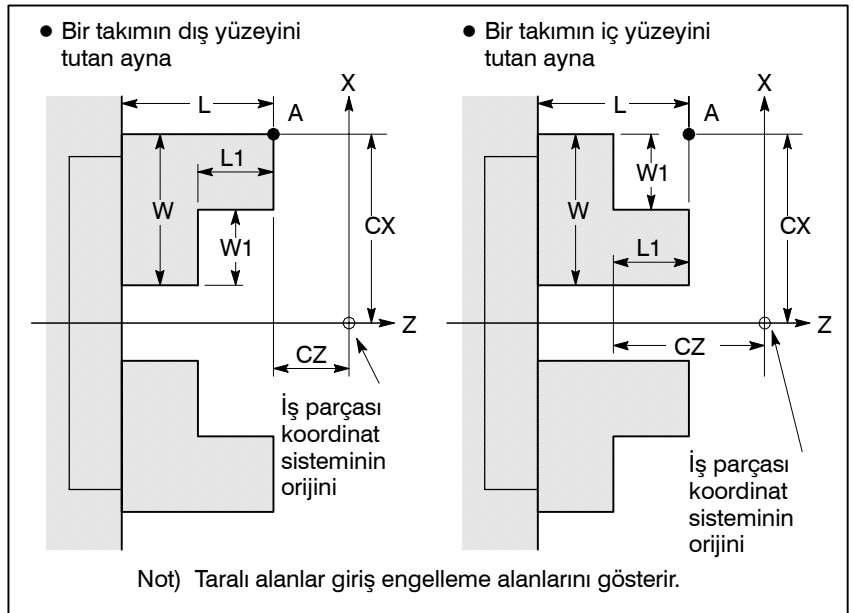

Simge	Açıklama
TY	Ayna – biçimi seçimi (0: Bir takımın iç yüzeyini tutarken, 1: Bir takımın dış yüzeyini tutarken)
CX	Ayna konumu (X eksenı boyunca)
CZ	Ayna konumu (Z eksenı boyunca)
L	Ayna çenelerının uzunluđu
W	Ayna çenelerının derinliđi (yarıçap)
L1	Ayna çenelerının tutma uzunluđu
W1	Ayna çenelerının tutma derinliđi (yarıçap)

TY:

Biçimine dayalı olarak bir ayna tipi seçer. 0 belirtilmesi, bir takımın iç yüzeyini tutan bir ayna seçer. 1 belirtilmesi, bir takımın dış yüzeyini tutan bir ayna seçer. Bir aynanın, Z – eksenı boyunca simetrik olduđu varsayılır.

CX, CZ:

İş parçası koordinat sistemindeki bir ayna konumunun, A noktası, koordinatlarını belirtiniz. Bu koordinatlar, makine koordinat sistemindekilerle aynı değildir. Tablo 1’de, verileri belirtmek için kullanılan birimler listelenmiştir.

UYARI

Eksen için çap programlama veya yarıçap programlama kullanılması programlama sistemini belirler. Eksen için çap programlama kullanıldığında, eksene ilişkin verileri girmek için çap programlama kullanınız.

Tablo 1 Birimler

Artış sistemi	Veri birimi		Geçerli veri aralığı
	IS – A	IS – B	
Metrik giriş	0,001 mm	0,0001 mm	– 99999999 – +99999999 arası
İnç girişi	0,0001 inç	0.00001inç	– 99999999 – +99999999 arası

L, L1, W, W1:

Bir aynanın biçimini tanımlayınız. Tablo 2’de, verileri belirtmek için kullanılan birimler listelenmiştir.

UYARI

Yarıçapta daima W ve W1 belirtiniz. Z eksenı için yarıçap programlama kullanıldığında, yarıçapta L ve L1 belirtiniz.

Tablo 2 Birimler

Artış sistemi	Veri birimi		Geçerli veri aralığı
	IS – A	IS – B	
Metrik giriş	0,001 mm	0,0001 mm	– 99999999 – +99999999 arası
İnç girişi	0,0001 inç	0,00001 inç	– 99999999 – +99999999 arası

- Bir punta koruma alanının biçimini ayarlama

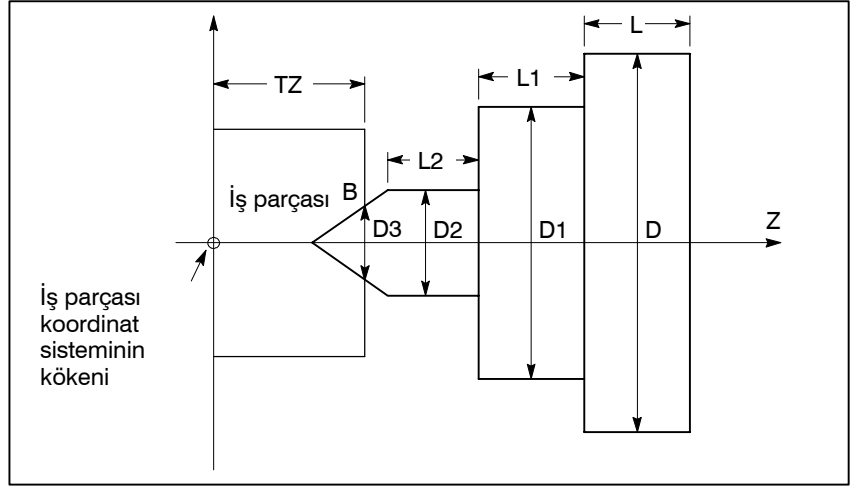

Simge	Açıklama
TZ	Punta konumu (Z eksenine boyunca)
L	Punta uzunluğu
D	Punta çapı
L1	Punta uzunluğu (1)
D1	Punta çapı (1)
L2	Punta uzunluğu (2)
D2	Punta çapı (2)
D3	Punta çapı (3)

TZ:

İş parçası koordinat sistemindeki ayna konumunun, B noktası, Z koordinatını belirtir. Bu koordinatlar, makine koordinat sistemindekilerle aynı değildir. Tablo 3'te, verileri belirtmek için kullanılan birimler listelenmiştir. Bir puntanın, Z-ekseni boyunca simetrik olduğu varsayılır.

UYARI

Z eksenine için çap programlama veya yarıçap programlama kullanılması programlama sistemini belirler.

Tablo 3 Birimler

Artış sistemi	Veri birimi		Geçerli veri aralığı
	IS-A	IS-B	
Metrik giriş	0,001 mm	0,0001 mm	-99999999 - +99999999 arası
İnç girişi	0,0001 inç	0,00001 inç	-99999999 - +99999999 arası

L, L1, L2, D, D1, D2, D3:

Bir puntanın biçimini tanımlar. Tablo 4'te, verileri belirtmek için kullanılan birimler listelenmiştir.

UYARI

Çap programlamada daima D, D1, D2 ve D3 belirtiniz. Z eksenine için yarıçap programlama kullanıldığında, yarıçapta L, L1 ve L2 belirtiniz.

Tablo 4 Birimler

Artış sistemi	Veri birimi		Geçerli veri aralığı
	IS-A	IS-B	
Metrik giriş	0,001 mm	0,0001 mm	-99999999 - +99999999 arası
İnç girişi	0,0001 inç	0,00001 inç	-99999999 - +99999999 arası

- **Punta ağız için giriş engelleme alanını ayarlama**

Puntanın ağız açısı 60 derecedir. Giriş engelleme alanı, açının 90 derece olacağı varsayılarak, aşağıda gösterildiği şekilde ağzın etrafında ayarlanır.

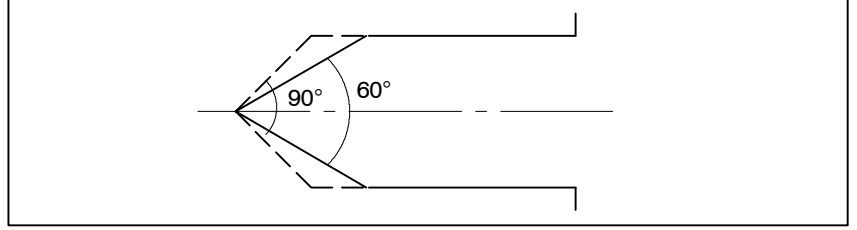

Sınırlamalar

- **Bir giriş engelleme alanının doğru ayarı**

Bir giriş engelleme alanı hatalı şekilde ayarlanırsa, alanı etkili hale getirmek mümkün olmayabilir. Aşağıdaki ayarları yapmaktan kaçının:

- Ayna biçimi ayarlarında $L < L1$ veya $W < W1$.
- Punta-biçimi ayarlarında $D2 < D3$.
- Punta ayarıyla kesişen bir ayna ayarı.

- **Giriş engelleme alanından geri çekme**

Takım giriş engelleme alanına girer ve bir alarm verilirse, manüel moda geçin, takımını manüel olarak geri çekiniz, sonra alarmı serbest bırakmak için sistemi resetleyin. Manüel modda, takım yalnızca takımın alana girdiği yönün tersi yönde hareket ettirilebilir. Takım, alana girdiğinde hareket etmekte olduğu yönle aynı yönde hareket ettirilemez (alanın içine doğru).

Ayna ve punta için giriş engelleme alanları etkinleştirildiğinde ve takım önceden o alanlarda konumlandırıldığında, takım hareket ettirildiğinde bir alarm verilir. Takım geri çekilemediğinde, takım alanın dışında olacak şekilde giriş engelleme alanlarının ayarını değiştiriniz, alarmı serbest bırakmak için sistemi resetleyin, sonra takımını geri çekin. Son olarak, özgün ayarları geri yükleyiniz.

- **Koordinat sistemi**

Bir giriş engelleme alanı, iş parçası koordinat sistemi kullanılarak tanımlanır. Aşağıdakileri akılda tutunuz.

- 1 İş parçası koordinat sistemi bir komut veya işlem yardımıyla kaydırıldığında, giriş engelleme alanı da aynı miktarda kaydırılır.

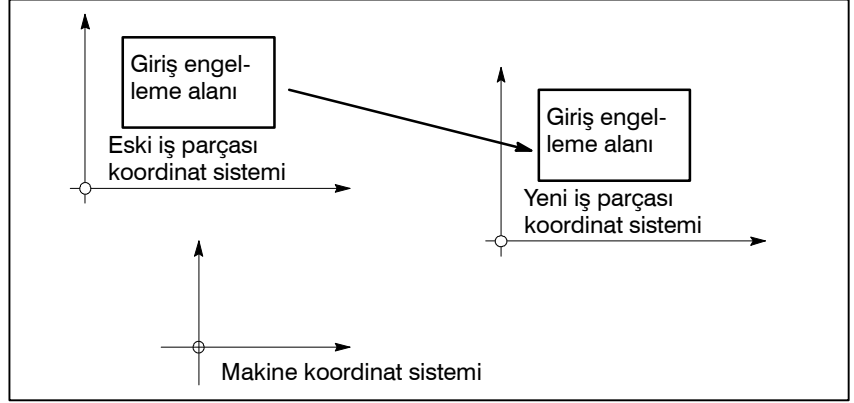

Aşağıdaki komutların ve işlemlerin kullanılması iş parçası koordinat sistemini kaydırır.

Komutlar:

G54 – G59, G52, G50 (G kodu sistemi B veya C’de G92)

İşlemler:

Manüel kol müdahalesi, iş parçası referans noktasına göre ofsette değişiklik, takım ofsetinde değişiklik (takım geometrisi kompanzasyonu), makine kilidiyle işlem, manüel mutlak sinyal kapamayla manüel işlem

- 2 Otomatik işlem sırasında takım bir giriş engelleme alanına girdiğinde, manüel mutlak sinyalini, *ABSM, 0 (açık) olarak ayarlayınız, sonra takımı alandan manüel olarak geri çekiniz. Bu sinyal 1 ise, takımın manüel işlemde hareket ettiği mesafe, iş parçası koordinat sistemindeki takım koordinatlarında sayılmaz. Bu, takımın giriş engelleme alanından hiçbir zaman geri çekilemeyeceği durumla sonuçlanabilir.

- **Depolanmış darbe sınırı 2, 3**

Hem depolanmış darbe sınırı 2, 3 hem de ayna–punta koruma alanı fonksiyonu sağlandığında, koruma alanının darbe sınırına göre önceliği olur. Depolanmış darbe sınırı 2, 3 ihmal edilir.

Alarmlar

Numara	Mesaj	İçindekiler
502	OVER TRAVEL: +X	X eksenini boyunca artı yönde hareket sırasında takım giriş engelleme alanına girdi.
	OVER TRAVEL: +Z	Z eksenini boyunca artı yönde hareket sırasında takım giriş engelleme alanına girdi.
503	OVER TRAVEL: -X	X eksenini boyunca eksi yönde hareket sırasında takım giriş engelleme alanına girdi.
	OVER TRAVEL: -Z	Z eksenini boyunca eksi yönde hareket sırasında takım giriş engelleme alanına girdi.

7

ALARM VE ÖZ TEŞHİS (DIAGNOSTIC) FONKSİYONLARI

Bir alarm oluştuğunda, ilgili alarm ekranı alarmın nedenini belirtmek için görüntülenir. Alarm nedenleri alarm numaralarına göre sınıflandırılır. En çok önceki 50 alarm depolanabilir ve ekranda görüntülenebilir (alarm geçmiş görüntüsü).

Bazen, alarm görüntülenmese bile sistem durmuş görünebilir. Bu durumda, sistem başka bir işlem yapıyor olabilir. Sistemin durumu öz teşhis fonksiyonu kullanılarak kontrol edilebilir.

7.1 ALARM GÖRÜNTÜLEME

Açıklamalar

- Alarm ekranı

Bir alarm oluştuğunda, alarm ekranı görünür.

```

ALARM MESSAGE                                0000 0000

100  PARAMETER WRITE ENABLE
510  OVER TRAVEL      : +X
417  SERVO ALARM     : X AXIS DGTL PARAM
417  SERVO ALARM     : Z AXIS DGTL PARAM

MDI ***** * * * * * ALM 18 : 52 : 05
[ALARM] [MSG] [HISTRY] [ ] [ ]

```

- Alarm için başka bir yöntem

Bazı durumlarda, alarm ekranı görüntülenmez, ancak ekranın altında ALM görüntülenir.

```

PARAMETER (AXIS/UNIT)                        O1000 N00010

1001                                          INM
      0  0  0  0  0  0  0  0  0
1002 NFD          XIK          DLZ  JAX
      0  0  0  0  0  0  0  0  0
1003
      0  0  0  0  0  0  0  0  0
1004 IPR          ISC
      0  0  0  0  0  0  0  0  0

>_ MEM ***** * * * * * ALM 08 : 41 : 27      S      0 T0000
[NO.SRH*] [ON:1] [OFF:0] [+INPUT] [INPUT]

```

Bu durumda, alarm ekranını aşağıdaki şekilde görüntüleyiniz:

- 1 Fonksiyon tuşuna basınız .
- 2 Bölüm seçimi yazılım tuşu [ALARM]'a basınız.

● **Alarmı Reset**

Alarm numaraları ve mesajları alarmın nedenini gösterir. Bir alarm durumundan çıkmak için, alarmın nedenini giderin ve reset tuşuna basın.

● **Alarm numaraları**

Hata kodları aşağıdaki gibi sınıflandırılır:

No. 000 – 255 arası : P/S alarmı (Program hataları) (*)

No. 300 – 349 arası : Mutlak pulse coder (APC) alarmları

No. 350 – 399 arası : Seri pulse coder (SPC) alarmları

No. 400 – 499 arası : Servo alarmları (1/2)

No. 500 – 599 arası : Aşırı hareket alarmları

No. 600 – 699 arası : Servo alarmları (2/2)

No. 700 – 739 arası : Aşırı ısınma alarmları

No. 749 – 799 arası : İş mili alarmları

No. 900 – 999 arası : Sistem alarmları

No. 5000 – : P/S alarmı (Program hataları)



* Arka plan işlemiyle ilgili olarak oluşan bir alarm (No. 000 – 255 arası) için, “xxxBP/S alarm” göstergesi (xxx bir alarm numarasıdır) sağlanır. No.140 için yalnızca bir BP/S alarmı sağlanır.

Alarmların ayrıntıları için G ekindeki alarm listesine bakınız.

7.2 ALARM GEÇMİŞİNİN GÖRÜNTÜLENMESİ

En çok 50 yeni alarm depolanır ve ekranda görüntülenir.
Alarm geçmişini aşağıdaki şekilde görüntüleyin:

Alarm Geçmişi Görüntüleme Prosedürü

- 1 Fonksiyon tuşuna basınız .
- 2 Bölüm seçimi yazılım tuşu **[HISTRY]**'ye basınız.
Alarm geçmişi görüntülenir.
Aşağıdaki bilgi öğeleri görüntülenir.
 - (1) Alarmin verildiği tarih
 - (2) Alarm No.
 - (3) Alarm mesajı (bazıları mesaj içermez)
 - (4) Sayfa numarası
- 3 Sayfayı değiştirmek için sayfa tuşuna basınız  veya .
- 4 Kaydedilen bilgileri silmek için, **[(OPRT)]** yazılım tuşuna ve sonra **[DELETE]** tuşuna basınız.

```

ALARM HISTORY                                O0100 N00001
(1)97.01.14 16:43:48                          PAGE=1
(2)010 (3)MPROPER G-CODE                      (4)
97.01.13 8:22:21
506 OVER TRAVEL : +X
97.01.12 20:15:43
417 SERVO ALARM : X AXIS DGTL PARAM



MEM ***** 19:47:45
( ALARM ) ( MSG ) ( HISTRY ) ( ) ( (OPRT) )

```

7.3 ÖZ TEŞHİS (DIAGNOSTIC) EKRANIYLA KONTROL ETME

Bazen, bir alarm oluşmamış olsa bile sistem durmuş görünebilir. Bu durumda, sistem başka bir işlem yapıyor olabilir. Sistemin durumu öz teşhis ekranı görüntülenerek kontrol edilebilir.

Teşhis Prosedürü

- 1 Fonksiyon tuşuna basınız .
- 2 Bölüm seçimi tuşu **[DGNOS]**'a basınız.
- 3 Teşhis ekranında 1'den fazla sayfa vardır. Ekranı aşağıdaki işlemlerle seçiniz.
 - (1) Sayfayı değiştirmek için sayfa tuşuna basınız  veya .
 - (2) Yazılım tuşuyla yöntem
 - Görüntülenecek teşhis verilerinin numarasını tuş kullanarak giriniz.
 - **[N SRCH]** tuşuna basınız.

DIAGNOSTIC (GENERAL) O0020 N00001

000 WAITING FOR FIN SIGNAL :0
001 MOTION :0
002 DWELL :0
003 IN-POSITION CHECK :0
004 FEEDRATE OVERRIDE 0% :0
005 INTERLOCK/START-LOCK :0
006 SPINDLE SPEED ARRIVAL CHECK :0

>_

EDIT * * * * * 14 : 51 : 55

(PARAM) (**DGNOS**) (PMC) (SYSTEM) (OPRT)

Açıklamalar

000 – 015 arası teşhis numaraları, bir komutun belirtiliyor ancak yürütülüyor gibi görüldüğü durumları gösterir. Aşağıdaki tabloda, ekrandaki her satırın sağ ucunda 1 görüntülenmesine ilişkin dahili durumlar listelenmektedir.

Tablo 7.3 (a) Bir komut belirtildiğinde ancak yürütülüyor gibi görünüyorsa alarm görüntülenir

No.	Görüntü	1 görüntülendiğinde dahili durum
000	WAITING FOR FIN SIGNAL	M, S, T fonksiyonu yürütülüyor
001	MOTION	Otomatik işleminde Hareket komutu yürütülüyor
002	DWELL	Aynı yerde kalma yürütülüyor
003	IN-POSITION CHECK	Konumunda kontrolü yürütülüyor
004	FEEDRATE OVERRIDE 0%	İlerleme hızı yüzdesel ayarı %0
005	INTERLOCK/START-LOCK	Kilit ON konumunda
006	SPINDLE SPEED ARRIVAL CHECK	İş mili hızı ulaşma sinyalinin açılması bekleniyor
010	PUNCHING	Okuyucu delme arabirimi yoluyla veriler çıkarılıyor
011	READING	Okuyucu delme arabirimi yoluyla veriler giriliyor
012	WAITING FOR (UN) CLAMP	Tamamlanmak için B eksenini dizin tablosu dizin oluşturma başlamadan önce/B eksenini dizin tablosu dizin oluşturma sona ermeden önce dizin tablosunun kenetlenmesi/çözülmesi bekleniyor
013	JOG FEEDRATE OVERRIDE 0%	Jog ilerleme hızı yüzdesel ayarı %0
014	WAITING FOR RESET.ESPRRW.OFF	Acil kapatma, harici reset, reset ve geri sarma veya MDI panosu reset tuşu açık durumunda
015	EXTERNAL PROGRAM NUMBER SEARCH	Harici program numarası aranıyor

020 – 025 arası teşhis numaraları, otomatik işlemin durdurulduğu veya duraklatıldığı durumları gösterir.

Tablo 7.3 (b) Alarm, bir otomatik işlemin durdurulduğunu veya duraklatıldığını gösterir.

No.	Görüntü	1 görüntülendiğinde dahili durum
020	CUT SPEED UP/DOWN	Acil kapatma etkinleştirildiğinde veya servo alarmı oluştuğunda ayarlanır
021	RESET BUTTON ON	Reset tuşu açık durumuna getirildiğinde ayarlanır
022	RESET AND REWIND ON	Reset ve geri sarma açık durumda
023	EMERGENCY STOP ON	Acil kapatma açık durumunda olduğunda ayarlanır
024	RESET ON	Harici reset, acil kapatma, reset veya reset ve geri sarma tuşu açık durumunda olduğunda ayarlanır
025	STOP MOTION OR DWELL	Darbe dağıtımını durduran bir işaret. Aşağıdaki durumlarda ayarlanır. (1) Harici reset açık durumundayken. (2) Reset ve geri sarma açık durumundayken. (3) Acil kapatma açık durumundayken. (4) İlerlemeyi geçici durdurma açık durumundayken. (5) MDI panosu reset tuşu açık durumundayken. (6) Manüel moda (JOG/HANDLE/INC) geçmişken. (7) Başka alarm oluşmuşken. (Ayarlanmamış alarm yoktur.)

Aşağıdaki tabloda, her bir teşhis verisi ögesi 1 iken etkinleştirilen sinyaller ve durumlar gösterilmektedir. Teşhis verilerinin değerlerinin her bileşimi benzersiz bir durumu gösterir.

020	CUT SPEED UP/DOWN	1	0	0	0	1	0	0
021	RESET BUTTON ON	0	0	1	0	0	0	0
022	RESET AND REWIND ON	0	0	0	1	0	0	0
023	EMERGENCY STOP ON	1	0	0	0	0	0	0
024	RESET ON	1	1	1	1	0	0	0
025	STOP MOTION OR DWELL	1	1	1	1	1	1	0

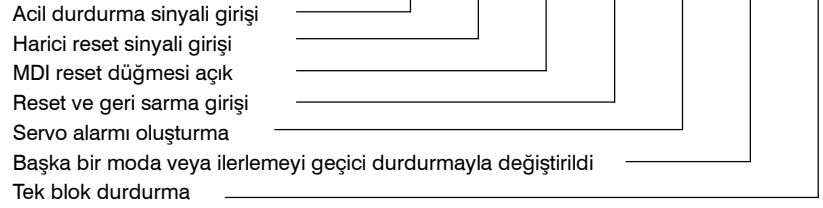

Teşhis numaraları 030 ve 031, TH alarm durumlarını gösterir.

No.	Görüntü	Verilerin anlamı
030	CHARACTER NUMBER TH DATA	TH alarmına neden olan karakterin konumu, TH alarmında bloğun başlangıcından itibaren varolan karakter sayısı ile görüntülenir
031	TH DATA	TH alarmına neden olan karakterin okuma kodu

8 VERİ GİRİŞ/ÇIKIŞI

NC verileri, CNC ve Handy File gibi harici giriş/çıkış cihazları arasında aktarılır.

Aşağıdaki veri tipleri girilebilir ve çıkarılabilir:

1. Program
2. Ofset verileri
3. Parametre
4. Aralık hatası kompanzasyon verileri
5. Özel makro ortak değişkeni

Bir giriş/çıkış cihazının kullanılabilmesi için, giriş/çıkışla ilgili parametrelerin ayarlanması gerekir.

Parametrelerin nasıl ayarlanacağına ilişkin bilgi için bkz: Bölüm III-2.

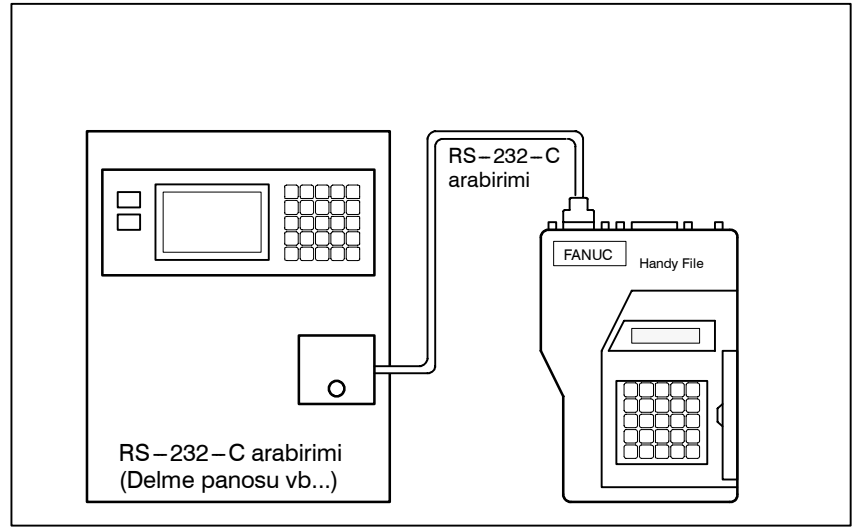

8.1 DOSYALAR

Harici giriş/çıkış cihazları arasında FANUC Handy File, giriş çıkış ortamı olarak disketleri kullanır.

Bu kılavuzda, bir giriş/çıkış cihazı genellikle disket olarak adlandırılır.

Bir NC şeridinin tersine, bir disket kullanıcının bir ortamda depolanan çeşitli tipte veriler arasından serbestçe dosya bazında seçim yapmasına izin verir.

Giriş/çıkış, veriler birden çok diskete yayıldığında da mümkündür.

Açıklamalar

- **Dosya nedir**

Disketle CNC arasında bir giriş/çıkış işlemiyle girilen/çıkarılan (VREADW veya VPUNCHW tuşuna basılarak) veri birimi HDosyaI olarak adlandırılır. Örneğin, CNC programlarını disketlerden girerken veya disketlere çıkarırken, CNC belleğindeki bir program veya tüm programlar tek bir dosya olarak işlenir.

Dosyalara, hatve dosya 1 olacak şekilde, otomatik olarak 1, 2, 3, 4 vb. dosya numaraları atanır.

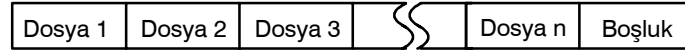

- **Disket değiştirme isteği**

Bir dosya iki diskete girildiğinde, ilk disketle CNC arasında veri girişi/çıkışının tamamlanması üzerine adaptör üzerindeki LED ışıkları değişerek yanarak disketin değiştirilmesi isteminde bulunulur. Bu durumda, ilk disketi adaptörün dışına çıkarınız ve yerine ikinci disketi yerleştiriniz. Sonra, veri girişi/çıkışı otomatik olarak devam eder.

İkinci disket ve sonrakiler dosya araması, CNC ile disket arasında veri girişi/çıkışı veya dosya silme sırasında gerektiğinde, disket değiştirilmesi isteminde bulunulur.

Disket 1

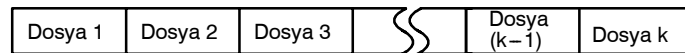

Disket 2

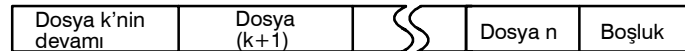

Disket değiştirme giriş/çıkış cihazı tarafından işlendiğinden, özel işlem yapılması gerekmez. Sonraki disket adaptöre yerleştirilinceye kadar, CNC veri girişi/çıkışı işlemini durdurur.

Disket değiştirme isteği sırasında CNC'ye reset işlemi uygulandığında, CNC hemen değil, disket yerleştirildikten sonra resetlenir.

- **Koruma anahtarı**

Disket, yazmaya karşı koruma anahtarıyla birlikte sağlanır. Anahtarı yazma etkin durumuna ayarlayınız. Sonra, çıkış işlemini başlatınız.

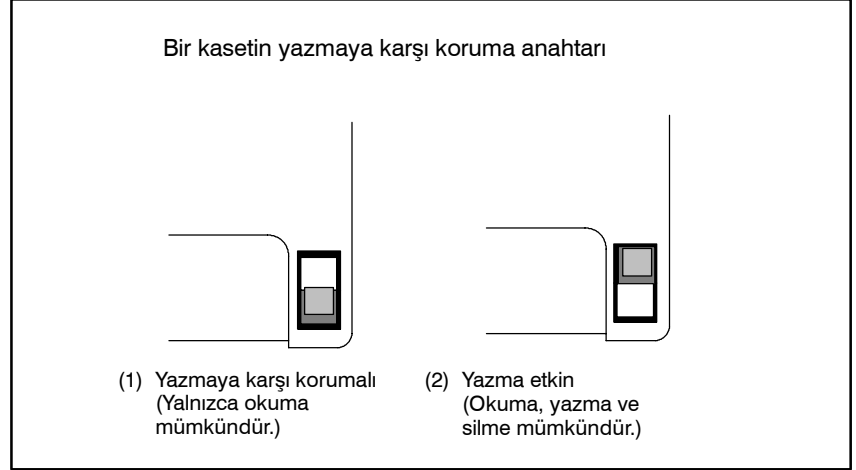

Şekil 8.1 Koruma anahtarı

- **Belleğe yazma**

Kasete veya karta yazıldığında, sonuç olarak veriler veri içeriğiyle dosya numaraları arasındaki denklığe göre okunabilir. Veri içeriği ve dosya numaraları CNC'ye çıkarılıp görüntülenmeden, bu denklik doğrulanamaz. Veri içeriği, dizin veya disketler için görüntüleme fonksiyonuyla görüntülenebilir (Bkz. Bölüm III-8.8). İçeriği görüntülemek için, dosya numaralarını ve içeriği disketin arkasındaki bellek sütununa yazınız.

(BELLEKTE giriş örneği)



Dosya 1	NC parametreleri
Dosya 2	Ofset verileri
Dosya 3	NC programı O0100
..	
..	
..	
Dosya (n-1)	NC programı O0500
Dosya n	NC programı O0600

8.2 DOSYA ARAMASI

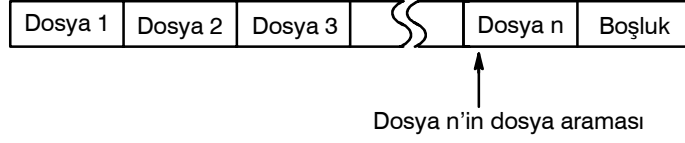
Program disketten girildiğinde, girilecek dosya önce aranmalıdır. Bu amaçla, aşağıdaki şekilde ilerleyin:



Dosya Başlığı Prosedürü

- 1 Makine operatörü panosundaki EDIT veya MEMORY anahtarına basınız.
- 2 Fonksiyon tuşuna basınız , sonra program içeriği görüntüleme ekranı veya program kontrolü ekranı görünür.
- 3 **[(OPRT)]** yazılım tuşuna basınız
- 4 En sağdaki yazılım tuşuna basınız  (sonraki menü tuşu).
- 5 Adres N'i giriniz.
- 6 Aranacak dosyanın numarasını giriniz.
 - N0
Kaset veya kartın başlangıcı aranır.
 - N1 – N9999 arası Dosya
No.lardan Birisi 1 – 9999 numaralı dosyalar arasında, belirli bir dosya aranır.
 - N–9999
Erişilen bir önceki dosyanın yanındaki dosya aranır.
 - N–9998
N–9998 belirlendiğinde, bir dosya giriş veya çıkış işleminin her yapılışında, N–9999 otomatik olarak eklenir. N1,N1 – 9999 veya N – 9999 belirlendiğinde veya resetten sonra, bu koşul resetlenir.
- 7 **[FSRH]** ve **[EXEC]** yazılım tuşuna basınız.
Belirtilen dosya aranır.

Açıklamalar

- **N–9999 kullanılarak dosya araması**

Dosyalar No. N1 – N9999 belirtilerek sırayla arandığında ve önce N1 – N9999 arasında bir numara aranıp sonra N–9999 arama yöntemi kullanıldığında aynı sonuç elde edilir. İkinci durumda arama süresi daha kısadır.



Alarm

No.	Açıklama
86	<p>Bir giriş/çıkış cihazının hazır sinyali (DR) kapalı.</p> <p>Kafa araması sırasında bir alarm oluştuğunda (bir dosya bulunamadığında, vb.) bile, CNC'de hemen bir alarm gösterilmez.</p> <p>Bundan sonra giriş/çıkış işlemi yapıldığında bir alarm verilir. Boş bir diskete veri yazma için N1 belirtildiğinde de bu alarm verilir. (Bu durumda, N0 belirtiniz.)</p>

8.3 DOSYA SİLME

Bir diskette depolanan dosyalar gerektiğinde birer birer silinebilir.

Dosya Silme Prosedürü

- 1 Yazmaya hazır olması için, disketi giriş/çıkış cihazına yerleştiriniz.
- 2 Makine operatörü panosundaki EDIT anahtarına basınız.
- 3 Fonksiyon tuşuna basınız , sonra program içeriği görüntüleme ekranı görünür.
- 4 **[(OPRT)]** yazılım tuşuna basınız
- 5 En sağdaki yazılım tuşuna basınız  (sonraki menü tuşu).
- 6 Adres N'i giriniz.
- 7 Silinecek dosya numarasını (1 – 9999 arası) giriniz.
- 8 **[DELETE]** ve sonra **[EXEC]** yazılım tuşuna basınız.
Adım 7'de belirtilen dosya silinir.

Açıklamalar

- **Dosyadan sonra dosya numarası silinir**

Bir dosya silindiğinde, silinen dosyadan sonraki dosya numaraları bir azaltılır. Numarası k olan bir dosyanın silindiğini varsayalım. Bu durumda, dosyalar aşağıdaki şekilde yeniden numaralandırılır:

Silmeden önce ... silmeden sonra

1 – (k-1) 1 – (k-1)

k Silindi

(k+1) – n k – (n-1)

- **Koruma anahtarı**



Dosyaları silmek için yazmaya karşı koruma anahtarını yazmayı etkinleştirme durumuna ayarlayınız.

8.4 PROGRAM GİRİŞİ/ÇIKIŞI

8.4.1 Program Girilmesi

Bu bölümde, bir programın disket veya NC şeridinden CNC'ye nasıl yükleneceği açıklanmıştır.

Program Girme Prosedürü

- 1 Giriş cihazının giriş için hazır olduğundan emin olunuz. İki yönlü kontrol için, kendisi için girilecek bir programın takım durağı seçim düğmesiyle kullanılacağı takım durağını seçiniz.
- 2 Makine operatörü panosundaki EDIT anahtarına basınız.
- 3 Bir disket kullanırken, Bölüm III-8.2'deki prosedüre göre gerekli dosyayı arayınız.
- 4 Fonksiyon tuşuna basınız , sonra program içeriği görüntüleme ekranı veya program dizini ekranı görünür.
- 5 **[(OPRT)]** yazılım tuşuna basınız
- 6 En sağdaki yazılım tuşuna basınız  (sonraki menü tuşu).
- 7 Adres O'yu girdikten sonra, programa atanacak bir program numarası belirtiniz. Burada bir program numarası belirtilmezse, diskette veya NC şeridinde kullanılan program numarası atanır.
- 8 **[READ]** ve **[EXEC]** yazılım tuşlarına basınız
Program girilir ve adım 7'de belirtilen program numarası programa atanır.

Açıklamalar

- **Karşılaştırma**

Makine operatörü panosundaki veri koruma anahtarı ON durumundayken bir program girilirse, belleğe yüklenen program, disketin veya NC şeridinin içeriğiyle karşılaştırılarak doğrulanır. Karşılaştırma sırasında bir eşleşme durumuyla karşılaşırsa, karşılaştırma bir P/S alarmıyla sona erdirilir (No. 79). Yukarıdaki işlem veri koruma anahtarı OFF durumundayken gerçekleştirilirse, karşılaştırma yapılmaz ancak programlar belleğe kaydedilir.

- **Bir NC şeridinden birden fazla program girme**

Bir şeritte birden fazla program varken, şerit ER' (veya %) kadar okunur.

O1111 - - - -M02;	O2222 - - - M30;	O3333 - - - - M02;	ER(%)
-------------------	------------------	--------------------	-------

- **NC şeridindeki program numaraları**

- Bir program, program numarası belirtilmeden girildiğinde.
- NC şeridindeki programın O–numarası programa atanır. Programın O–numarası yoksa, ilk bloktaki N–numarası programa atanır.
- Programın ne O–numarası ne de N–numarası olmadığına, önceki program numarası bir artırılır ve sonuç programa atanır.
- Programın bir O–numarası değil, programın başlangıcında beş basamaklı bir sıra numarası olduğunda, sıra numarasının alt dört basamağı program numarası olarak kullanılır. Alt dört basamak sıfırsa, önceden kaydedilen program numarası bir artırılır ve sonuç programa atanır.
- Bir program program numarasıyla girildiğinde NC şeridindeki O–numarası ihmal edilir ve belirtilen numara programa atanır. Programı ek programlar izlediğinde, ilk ek programa program numarası verilir. Ek program numaraları son programa bir eklenerek hesaplanır.

- **Arka planda program kaydı**

Kayıt işlemi yöntemi, ön plan işlemi yöntemiyle aynıdır. Bununla birlikte, bu işlem bir programı arka plan düzenleme alanına kaydeder. Düzenleme işleminde olduğu gibi, bir programı ön plan program belleğine kaydetmek için en sonunda aşağıda açıklanan işlemler gereklidir.

[(OPRT)] [BG-END]

- **Ek program girişi**

Kaydedilmiş bir programın sonuna eklenecek bir programı girebilirsiniz.

Kaydedilmiş program	Giriş programı	Girişten sonra program
○1234 ;	○5678 ;	○1234 ;
□□□□□□ ;	○○○○○○○ ;	□□□□□□ ;
□□□□□ ;	○○○○○ ;	□□□□□ ;
□□□□ ;	○○○○ ;	□□□□ ;
□□□ ;	○○○ ;	□□□ ;
%	%	%
		○5678 ;
		○○○○○○○ ;
		○○○○○ ;
		○○○○ ;
		○○○ ;
		%

Yukarıdaki örnekte, O5678 programının tüm satırları O1234 programının sonuna eklenir. Bu durumda, program numarası O5678 kaydedilmez. Kaydedilmiş bir programa eklenecek bir program girerken, adım 8'de bir program numarası belirtmeden **[READ]** yazılım tuşuna basınız. Sonra, **[CHAIN]** ve **[EXEC]** yazılım tuşlarına basınız.

- Tüm program girişinde, O numarası dışında, bir programın tüm satırları eklenir.
- Ek giriş modunu iptal ederken, reset tuşuna veya **[CAN]** veya **[STOP]** yazılım tuşuna basınız.
- **[CHAIN]** yazılım tuşuna basılması imleci kaydedilmiş programın sonuna konumlandırır. Bir program girildikten sonra, imleç yeni programın başlangıcına konumlandırılır.
- Ek giriş yalnızca bir program önceden kaydedildiyse mümkündür.

- **Varolan bir programın numarasıyla aynı program numarası tanımlama**

Daha önce kaydedilmiş bir programla aynı numaraya sahip bir programı kaydetmek için girişimde bulunulduysa, P/S alarmı 073 verilir ve program kaydedilemez.



Alarm

No.	Açıklama
70	Bellek büyüklüğü giriş programlarını depolamak için yeterli değil
73	Varolan bir program numarasıyla bir programı depolamak için girişimde bulunuldu.
79	Doğrulama işlemi, belleğe yüklü bir programla diskette veya NC şeridinde bulunan programın içeriğinin eşleşmediğini saptadı.

8.4.2 Program Çıkarılması

CNC biriminin belleğinde depolanmış bir program bir diskete ve NC şeridine çıkarılır.

Program Çıkarma Prosedürü

- 1 Çıkış cihazının çıkış için hazır olduğundan emin olunuz.
- 2 Bir NC şeridine çıkarmak için, bir parametre kullanarak şerit delme kodu sistemini (ISO veya EIA) belirtiniz.
- 3 Makine operatörü panosundaki EDIT anahtarına basınız.
- 4 Fonksiyon tuşuna basınız , sonra program içeriği görüntüleme ekranı veya program dizini ekranı görünür.
- 5 **[(OPRT)]** yazılım tuşuna basınız.
- 6 En sağdaki yazılım tuşuna basınız  (sonraki menü tuşu).
- 7 Adres O'yu giriniz.
- 8 Bir program numarası giriniz. –9999 girilirse, bellekte depolanan tüm programlar çıkarılır.
Bir kerede birden fazla programı çıkarmak için, aşağıdaki gibi bir aralık girin :
OΔΔΔΔ,O□□□□
Programlar No.ΔΔΔΔ – No.□□□□ arası çıkarılır.
Program kitaplığı ekranında, parametre No. 3107'nin bit 4'ü 1 olarak ayarlandığında, program numaraları artan sırada görüntülenir.
- 9 **[PUNCH]** ve **[EXEC]** yazılım tuşlarına basınız.
Belirtilen program veya programlar çıkarılır.

Açıklamalar (Bir diskete çıkış)

- **Dosya çıkış yeri**
Çıkış diskete yapıldığında, program diskette varolan dosyalardan sonra yeni dosya olarak çıkarılır. Yeni dosyalar eskileri geçersizleştirerek baştan yazılacağından, N0 kafa aramasından sonra yukarıdaki çıkış işlemini kullanınız.
- **Bir program çıkarılırken alarm**
Program çıkışı sırasında P/S alarmı (No.086) oluşursa, disket çıkıştan önceki duruma döndürülür.
- **Dosya başlığından sonra bir programı çıkarma**
N1 – N9999 kafa aramasından sonra program çıkışı yapıldığında, yeni dosya belirlenen n–inci konuma çıkarılır. Bu durumda, 1 – n–1 dosyalar etkilidir, ancak eski n–inci dosyadan sonraki dosyalar silinir. Çıkış sırasında bir alarm oluşursa, yalnızca 1 – n–1 arası dosyalar geri yüklenir.
- **Etkili bellek kullanımı**
Kaset veya kartta belleği etkili şekilde kullanmak için, programı parametre NFD'yi (No. 0101#7,No. 0111#7 veya 0121#7) 1'e ayarlayarak çıkarınız. Bu parametre ilerlemenin çıkarılmamasını ve böylece bellekten etkili şekilde yararlanılmasını sağlar.

- **Bellek kaydında**

CNC'den diskete çıkarılan bir dosya yeniden CNC belleğine girildiğinde veya CNC belleğinin içeriğiyle karşılaştırıldığında, bir dosya No. ile kafa araması gereklidir. Bu nedenle, bir dosya CNC'den diskete çıkarıldıktan hemen sonra, dosya No.'yu belleğe kaydediniz.

- **Arka plandaki delme programları**

Delme işlemi ön planda olduğu şekilde gerçekleştirilebilir. Bu fonksiyon kendi başına ön planda çalışmak üzere seçilen bir programı delebilir.

<O> (Progr. No.) [PUNCH] [EXEC]: Belirtilen bir programı deler.

<O> H-9999I [PUNCH] [EXEC]: Tüm programları deler.

Açıklamalar (Bir NC şeridinde çıkış)

- **Biçim**

Bir program kağıt şeride aşağıdaki biçimde çıkarılır:

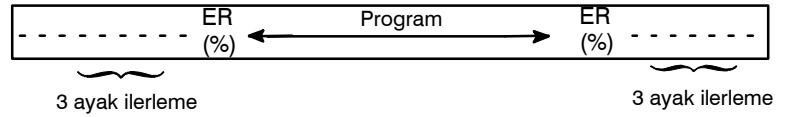

Üç ayak ilerleme çok uzunsa, sonraki ilerleme delmelerini iptal etmek için ilerleme delme sırasında  tuşuna basınız.

- **TV kontrolü**

TV kontrolü için bir boşluk kodu otomatik olarak delinir.

- **ISO kodu**

Bir program ISO kodunda delindiğinde, bir LF kodundan sonra iki CR kodu delinir.

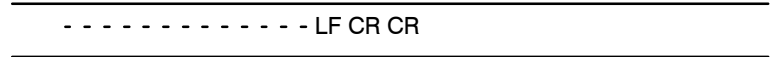

NCR (parametre No. 0100'ün bit 3'ü) ayarlanarak, her LF bir CR olmadan görünecek şekilde CR'ler ihmal edilebilir.

- **Delmeyi durdurma**

Alarm durumunu serbest bırakmak için  tuşuna basınız.

- **Tüm programları delme**

Tüm programlar kağıt şeride aşağıdaki biçimde çıkarılır.

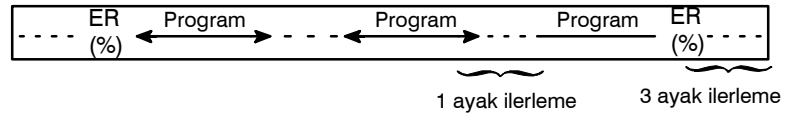



Delinen programların sırası tanımsızdır.

8.5 OFSET VERİLERİ GİRİŞİ VE ÇIKIŞI

8.5.1 Ofset Verilerinin Girilmesi

Ofset verileri CNC'nin belleğine bir disket veya NC şeridinden yüklenir. Giriş biçimi ofset değeri çıkışı biçimiyle aynıdır. Bölüm III-8.5.2.'ye bakınız. Bellekte kayıtlı olanla aynı ofset numarasına sahip bir ofset değeri yüklendiğinde, yüklenen ofset verileri varolan verilerin yerini alır.



Ofset Verilerini Girme Prosedürü

- 1 Giriş aygıtının giriş için hazır olduğundan emin olunuz.
- 2 Makine operatörü panosundaki EDIT anahtarına basınız.
- 3 Bir disket kullanırken, Bölüm III-8.2'deki prosedüre göre gerekli dosyayı arayınız.
- 4 Fonksiyon tuşuna basınız 
- 5 **[(OPRT)]** yazılım tuşuna basınız, sonra takım kompanzasyon ekranı görünür.
- 6 En sağdaki yazılım tuşuna basınız  (sürekli menü tuşu).
- 7 **[READ]** ve **[EXEC]** yazılım tuşuna basınız.
- 8 Giriş ofset verileri, giriş işleminin tamamlanmasından sonra ekranda görüntülenir.

8.5.2 Ofset Verilerinin Çıkarılması

Tüm ofset verileri, CNC belleğinden bir diskete veya NC şeridine bir çıkış biçiminde çıkarılır.

Ofset Verilerini Çıkarma Prosedürü

- 1 Çıkış cihazının çıkış için hazır olduğundan emin olunuz.
- 2 Bir parametre kullanarak şerit delme kodu sisteminin (ISO veya EIA) belirtiniz.
- 3 Makine operatörü panosundaki EDIT anahtarına basınız.
- 4 Fonksiyon tuşuna basınız .
- 5 **[(OPRT)]** yazılım tuşuna basınız.
- 6 En sağdaki yazılım tuşuna basınız  (sürekli menü tuşu)
- 7 **[PUNCH]** ve **[EXEC]** yazılım tuşlarına basınız.
Ofset verileri, aşağıdaki açıklanan biçimde çıkarılır.

Açıklamalar

- Çıkış biçimi

Çıkış biçimi aşağıdaki gibidir:

Biçim

G10P_X_Z_R_Q;

P: Ofset numarası

.... İş sayfası : P=0

.... Aşınma ofseti miktarı için : P=Aşınma ofseti numarası

.... Geometri ofseti miktarı için : p=10000+geometri ofset numarası

X: X ekseninde ofset değeri

Z: Z ekseninde ofset değeri

Q: Sanal takım ucu numarası

R: Takım ucu radyus ofset değeri

- Çıkış dosyası adı

Disket dizini görüntüleme fonksiyonu kullanıldığında, çıkış dosyasının adı OFFSET'tir.





8.6 PARAMETRELERİN VE ARALIK HATASI KOMPANZASYON VERİLERİNİN GİRİLMESİ VE ÇIKARILMASI

Parametreler ve aralık hatası kompanzasyon verileri, farklı ekranlardan girilir ve çıkarılır. Bu bölümde, nasıl girilecekleri açıklanmaktadır.

8.6.1 Parametrelerin Girilmesi

Parametreler, CNC biriminin belleğine bir disketten veya NC şeridinden yüklenir. Giriş biçimi çıkış biçimiyle aynıdır. Bkz. Alt bölüm III-8.6.2'ye bakınız. Bellekte kayıtlı olanla aynı veri numarasına sahip bir parametre yüklendiğinde, yüklenen parametre varolan parametrenin yerini alır.



Parametrelerin Girilmesi Prosedürü

- 1 Giriş aygıtının giriş için hazır olduğundan emin olunuz.
- 2 Bir disket kullanırken, Bölüm III-8.2'deki prosedüre göre gerekli dosyayı arayınız.
- 3 Makine operatörü panosundaki EMERGENCY STOP düğmesine basınız.
- 4 Fonksiyon tuşuna basınız .
- 5 Bölüm seçimi için [SETTING] yazılım tuşuna basınız, sonra ayar ekranı görünür.
- 6 Veri ayarlamada "PARAMETER WRITE (PWE)" istemine yanıt olarak 1 giriniz. P/S alarmı (No.100(parametrelerin yazılabileceğini belirten)) görünür.
- 7 Yazılım tuşuna basınız .
- 8 Bölüm seçimi yazılım tuşu [PARAM]'a basınız, sonra parametreler ekranı görünür.
- 9 [(OPRT)] yazılım tuşuna basınız.
- 10 En sağdaki yazılım tuşuna basınız  (sürekli menü tuşu).
- 11 [READ] ve [EXEC] yazılım tuşuna basınız.
Parametreler belleğe okunur. Girişin tamamlanmasından sonra, ekranın sağ alt köşesindeki "INPUT" göstergesi kaybolur.
- 12 Fonksiyon tuşuna basınız .
- 13 Bölüm seçimi için [SETTING] yazılım tuşuna basınız.
- 14 Veri ayarlamada "PARAMETER WRITE (PWE)" istemine yanıt olarak 0 giriniz.
- 15 NC'ye gidip gücü yeniden açınız.
- 16 Makine operatörü panosundaki EMERGENCY STOP düğmesini serbest bırakınız.

8.6.2 Parametrelerin Çıkarılması

Tüm parametreler, CNC belleğinden bir diskete veya NC şeridine tanımlanan biçimde çıkarılır.

Parametreleri Çıkarma Prosedürü

- 1 Çıkış cihazının çıkış için hazır olduğundan emin olunuz.
- 2 Bir parametre kullanarak şerit delme kodu sisteminin (ISO veya EIA) belirtiniz.
- 3 Makine operatörü panosundaki EDIT anahtarına basınız.
- 4 Fonksiyon tuşuna basınız .
- 5 Parametre ekranını görüntülemek için bölüm seçimi yazılım tuşu **[PARAM]**'a basınız.
- 6 **[(OPRT)]** yazılım tuşuna basınız.
- 7 En sağdaki yazılım tuşuna basınız  (sürekli menü tuşu).
- 8 **[PUNCH]** yazılım tuşuna basınız.
- 9 Tüm parametreleri çıkarmak için **[ALL]** yazılım tuşuna basınız. Yalnızca 0'dan başka değerlere ayarlanan parametreleri çıkarmak için **[NON-0]** yazılım tuşuna basınız.
- 10 **[EXEC]** yazılım tuşuna basınız.
Tüm parametreler tanımlanan biçimde çıkarılır.

Açıklamalar

- Çıkış biçimi

Çıkış biçimi aşağıdaki gibidir:

N ... P .. ;
N ... A1P .. A2P .. ;
N ... P .. ;

N : Parametre No.

A : Eksen No.(n, kontrol ekseninin numarasıdır)

P : Parametre ayar değeri.

- 0'a ayarlanan parametrelerin çıkışını bastırma

Aşağıdaki parametrelerin çıkışını bastırmak için **[PUNCH]** yazılım tuşuna ve sonra **[NON-0]** yazılım tuşuna basınız.

	Şu eksen tipinden farklı olanlar	Eksen tipi
Bit tipi	Kendisi için tüm bitlerin 0'a ayarlandığı parametre	Kendisi için tüm bitlerin 0'a ayarlandığı eksen için parametre.
Değer tipi	Değeri 0 olan parametre.	Kendisi için değer 0 olduğu bir eksen için parametre

- Çıkış dosyası adı





Disket dizini görüntüleme fonksiyonu kullanıldığında, çıkış dosyasının adı PARAMETER'dır.

Tüm parametreler çıkarıldığında, çıkış dosyası ALL PARAMETER olarak adlandırılır. Yalnızca 0'dan başka değerlere ayarlanan parametreler çıkarıldığında, çıkış dosyası NON-0. PARAMETER olarak adlandırılır.

8.6.3 Aralık Hatası Kompanzasyon Verilerinin Girilmesi

Aralık hatası kompanzasyon verileri CNC biriminin belleğine bir disketten veya NC şeridinden yüklenir. Giriş biçimi çıkış biçimiyle aynıdır. Bölüm 8.6.4.'e bakınız. Veri numarası bellekte kayıtlı olanla aynı olan bir aralık hatası kompanzasyon verisi yüklendiğinde, yüklenen veri varolan verinin yerini alır.

Aralık Hatası Kompanzasyon Verileri için Prosedür

- 1 Giriş aygıtının giriş için hazır olduğundan emin olunuz.
- 2 Bir disket kullanırken, Bölüm III-8.2'deki prosedüre göre gerekli dosyayı arayınız.
- 3 Makine operatörü panosundaki EMERGENCY STOP düğmesine basınız.
- 4 Fonksiyon tuşuna basınız .
- 5 Bölüm seçimi yazılım tuşu [SETTING]'e basınız.
- 6 Veri ayarlama "PARAMETER WRITE (PWE)" istemine yanıt olarak 1 giriniz. Örneğin, K Tablo 4.7'deki değer aşılacak şekilde yönlendirildiğinde, K'nın neden olduğu artış veya azalmanın sonucu olarak kılavuzun maksimum değeri aşıldığında veya kılavuzun eksi bir değeri olduğunda, P/S alarmı (No. 100(parametrelerin yazılabileceğini belirten)) görünür.
- 7 yazılım tuşuna basınız .
- 8 En sağdaki yazılım tuşuna basınız  (sürekli menü tuşu, sonra bölüm seçimi yazılım tuşu [PITCH]'e basınız.
- 9 [(OPRT)] yazılım tuşuna basınız.
- 10 En sağdaki yazılım tuşuna basınız  (sürekli menü tuşu).
- 11 [READ] ve [EXEC] yazılım tuşuna basınız.
Aralık hatası kompanzasyon verileri belleğe okunur. Girişin tamamlanmasından sonra, ekranın sağ alt köşesindeki "INPUT" göstergesi kaybolur.
- 12 Fonksiyon tuşuna basınız .
- 13 Bölüm seçimi için [SETTING] yazılım tuşuna basınız.
- 14 Veri ayarlama "PARAMETER WRITE (PWE)" istemine yanıt olarak 0 giriniz.
- 15 NC'ye gidip gücü yeniden açınız.
- 16 Makine operatörü panosundaki EMERGENCY STOP düğmesini serbest bırakınız.

Açıklamalar



- Aralık hatası kompanzasyonu

Aralık hatası kompanzasyonunu doğru şekilde uygulamak için, 3620 – 3624 arası parametreler ve aralık hatası kompanzasyon verileri doğru şekilde ayarlanmalıdır (Bkz. alt bölüm III-11.5.2)

8.6.4 Aralık Hatası Kompanzasyon Verilerinin Çıkarılması

Tüm aralık hatası kompanzasyon verileri, CNC belleğinden bir diskete veya NC şeridine tanımlanan biçimde çıkarılır.

Aralık Hatası Kompanzasyon Verilerini Çıkarma Prosedürü

- 1 Çıkış cihazının çıkış için hazır olduğundan emin olunuz.
- 2 Bir parametre kullanarak şerit delme kodu sisteminizi (ISO veya EIA) belirtiniz.
- 3 Makine operatörü panosundaki EDIT anahtarına basınız.
- 4 Fonksiyon tuşuna basınız .
- 5 En sağdaki yazılım tuşuna basınız  (sürekli menü tuşu) sonra bölüm seçimi yazılım tuşu **[PITCH]**'e basınız.
- 6 **[(OPRT)]** yazılım tuşuna basınız.
- 7 En sağdaki yazılım tuşuna basınız  (sürekli menü tuşu).
- 8 **[PUNCH]** ve **[EXEC]** yazılım tuşlarına basınız.
Tüm aralık hatası kompanzasyon verileri tanımlanan biçimde çıkarılır.

Açıklamalar

- Çıkış biçimi

Çıkış biçimi aşağıdaki gibidir:

N 10000 P ;

N 11023 P ;

N: Aralık hatası kompanzasyon noktası No. +10000

P: Aralık hatası kompanzasyon verileri

İki yönlü aralık hatası kompanzasyonu kullanıldığında, çıkış biçimi aşağıdaki gibidir :

N20000 P... ;

N21023 P... ;

N23000 P... ;

N24023 P... ;

N: Aralık hatası kompanzasyon noktası + 20000

P: Aralık hatası kompanzasyon verileri

- Çıkış dosyası adı

Disket dizini görüntüleme fonksiyonu kullanıldığında, çıkış dosyasının adı "**PITCH ERROR**"dır.

8.7 ÖZEL MAKRO ORTAK DEĞİŞKENLERİNİN GİRİLMESİ/ÇIKARILMASI

8.7.1 Özel makro ortak değişkenlerinin girilmesi

Bir özel makro ortak değişkeninin (#500 – #999 arası) değeri, CNC biriminin belleğine bir disketten veya NC şeridinden yüklenir. Özel makro ortak değişkenlerini çıkarmak için kullanılan biçim, giriş için de kullanılır. Bkz. Alt bölüm 8.7.2. Bir özel makro ortak değişkeninin geçerli olabilmesi için, veriler girildikten sonra, giriş verilerinin cycle start düğmesine basılarak yürütülmesi gerekir. Bir ortak değişkenin değeri belleğe yüklendiğinde, bu değer bellekte varolanla (varsa) aynı ortak değişkenin değerinin yerini alır.

Özel makro ortak değişkenleri girme prosedürü

- 1 Bölüm III–8.7.2’de açıklandığı şekilde çıkarılan programı, Bölüm III–8.4.1’de açıklanan program giriş prosedürüne göre belleğe kaydediniz.
- 2 Girişin tamamlanmasından sonra, makine operatörü panosundaki MEMORY anahtarına basınız.
- 3 Yüklenen programı çalıştırmak için cycle start düğmesine basınız.
- 4 Ortak değişkenlerin değerlerinin doğru şekilde ayarlanıp ayarlanmadığını kontrol etmek için, makro değişkeni ekranını görüntüleyiniz.

Makro değişkeni ekranının görüntülenmesi

- Fonksiyon tuşuna basınız .
- En sağdaki yazılım tuşuna basınız (sürekli menü tuşu).
- **[MACRO]** yazılım tuşuna basınız.
- Sayfa tuşlarını veya sayısal tuşları ve **[NO.SRH]** yazılım tuşunu kullanarak bir değişken seçiniz.

Açıklamalar



- Ortak değişkenler

Ortak değişkenler (#500 – #999 arası) girilebilir ve çıkarılabilir. Parametre No. 6001’in bit 3’ü 1 olarak ayarlandığında, #100 – #199 arası girilebilir ve çıkarılabilir.

8.7.2 Özel makro ortak değişkenlerinin çıkartılması

CNC'nin belleğinde depolanan özel makro ortak değişkenleri (#500 – #999 arası), tanımlanan çıkış biçiminde bir diskete veya NC şeridine çıkarılabilir.

Özel Makro Ortak Değişkenlerini Çıkarma Prosedürü

- 1 Çıkış cihazının çıkış için hazır olduğundan emin olunuz.
- 2 Bir parametre kullanarak şerit delme kodu sistemini (ISO veya EIA) belirtiniz.
- 3 Makine operatörü panosundaki EDIT anahtarına basınız.
- 4 Fonksiyon tuşuna basınız .
- 5 En sağdaki yazılım tuşuna basınız  (sürekli menü tuşu), sonra **[MACRO]** yazılım tuşuna basınız.
- 6 **[(OPRT)]** yazılım tuşuna basınız.
- 7 En sağdaki yazılım tuşuna basınız  (sürekli menü tuşu).
- 8 **[PUNCH]** ve **[EXEC]** yazılım tuşlarına basınız.
Ortak değişkenler tanımlanan biçimde çıkarılır.

Açıklamalar

• Çıkış biçimi

Çıkış biçimi aşağıdaki gibidir:

```

%
;
#500=[25283*65536+65536]/134217728 ..... (1)
#501=#0; ..... (2)
#502=0; ..... (3)
#503= ..... ;
..... ;
..... ;
#531= ..... ;
M02;
%
```

(1) Bir değişkenin kesinliği, değişkenin değerinin <ifade> olarak çıkarılması yoluyla sağlanır.

(2) Tanımlanmamış değişken

(3) Değişkenin değeri 0 olduğunda

• Çıkış dosyası adı

Disket dizini görüntüleme fonksiyonu kullanıldığında, çıkış dosyasının adı “**MACRO VAR**”dır.

• Ortak değişken

Ortak değişkenler (#500 – #999 arası) girilebilir ve çıkarılabilir. Parametre No. 6001'in bit 3'ü 1 olarak ayarlandığında, #100 – #199 arası girilebilir ve çıkarılabilir.

8.8 DİSKET DİZİNİNİ GÖRÜNTÜLEME

Disket dizini görüntüleme ekranında, FANUC Handy File, FANUC Floppy Cassette veya FANUC FA Card dosyalarının dizini görüntülenebilir. Ek olarak, bu dosyalar yüklenebilir, çıkarılabilir ve silinebilir.

DIRECTORY (FLOPPY)		O0001 N00000
NO.	FILE NAME	(METER) VOL
0001	PARAMETER	58.5
0002	O0001	1.9
0003	O0002	1.9
0004	O0010	1.3
0005	O0040	1.3
0006	O0050	1.9
0007	O0100	1.9
0008	O1000	1.9
0009	O9500	2.6

EDIT ***** 11 : 27 : 14





(PRGRM) () (DIR) () (OPRT)

8.8.1 Dizin Görüntüleme

Disket Dosyalarının Dizinini Görüntüleme

Prosedür 1

Bir diskette depolanan tüm dosyaların dizinini görüntülemek için aşağıdaki prosedürü kullanınız:

- 1 Makine operatörü panosundaki EDIT anahtarına basınız.
- 2 Fonksiyon tuşuna basınız .
- 3 En sağdaki yazılım tuşuna basınız  (sürekli menü tuşu).
- 4 **[FROPPY]** yazılım tuşuna basınız.
- 5 Sayfa tuşuna basınız  veya .
- 6 Aşağıdaki ekran görünür.

DIRECTORY (FLOPPY)		O0001 N00000
NO.	FILE NAME	(METER) VOL
0001	PARAMETER	58.5
0002	O0001	1.9
0003	O0002	1.9
0004	O0010	1.3
0005	O0040	1.3
0006	O0050	1.9
0007	O0100	1.9
0008	O1000	1.9
0009	O9500	2.6

EDIT ***** 11 : 30 : 24



{ F SRH } { READ } { PUNCH } { DELETE } { }

Şekil 8.8.1 (a)

- 7 Dizinin başka bir sayfasını görüntülemek için yeniden bir sayfa tuşuna basınız.

Prosedür 2

Belirtilen bir dosya numarasıyla başlayan dosyaların dizinini görüntülemek için aşağıdaki prosedürü kullanınız:

- 1 Makine operatörü panosundaki EDIT anahtarına basınız.
- 2 Fonksiyon tuşuna basınız .
- 3 En sağdaki yazılım tuşuna basınız  (sürekli menü tuşu).
- 4 **[FLOPPY]** yazılım tuşuna basınız.
- 5 **[(OPRT)]** yazılım tuşuna basınız.
- 6 **[F SRH]** yazılım tuşuna basınız.
- 7 Bir dosya numarası giriniz.
- 8 **[F SET]** ve **[EXEC]** yazılım tuşlarına basınız.
- 9 Dizin başka bir sayfasını görüntülemek için bir sayfa tuşuna basınız.
- 10 Şekil 8.8.1 (b)'deki ekranda gösterilen yazılım tuşu görüntüsüne dönmek için **[CAN]** yazılım tuşuna basınız.

DIRECTORY (FLOPPY)		O0001 N00000
NO.	FILE NAME	(METER) VOL
0004	O0010	1.3
0005	O0040	1.3
0006	O0050	1.9
0007	O0100	1.9
0008	O1000	1.9
0009	O9500	2.6

SEARCH
FILE NO. =
>
EDIT ***** 15:27:34

{ F SET } { } { } { CAN } { EXEC }

Sek. 8.8.1 (b)

Açıklamalar**• Ekran alanları ve anlamları**

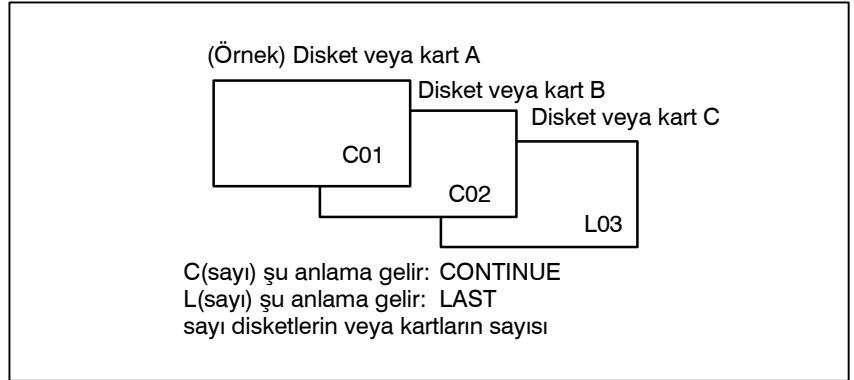

NO	: Dosya numarasını görüntüler
FILE NAME	: Dosya adını görüntüler.
(METER)	: Dosya kapasitesini dönüştürür ve kağıt şerit uzunluğuna yazar. Ayar verileri için INPUT UNIT'i INCH olarak ayarlayarak H (FEET) I da üretebilirsiniz.
VOL.	: Dosya birden çok hacimli olduğunda, o durum görüntülenir.



8.8.2 Dosyaları Okuma

Belirtilen dosya numarasının içeriği NC belleğine okunur.

Dosyaları Okuma Prosedürü

- 1 Makine operatörü panosundaki EDIT anahtarına basınız. İki yöllü kontrol için, kendisi için belleğe bir dosya girilecek takım durağını, takım durağı seçim düğmesiyle seçiniz.
- 2 Fonksiyon tuşuna basınız .
- 3 En sağdaki yazılım tuşuna basınız  (sürekli menü tuşu).
- 4 **[FLOPPY]** yazılım tuşuna basınız.
- 5 **[(OPRT)]** yazılım tuşuna basınız.
- 6 **[READ]** yazılım tuşuna basınız.

DIRECTORY (FLOPPY) NO. FILE NAME	O0001 N00000 (METER) VOL
0001 PARAMETER	58.5
0002 O0001	1.9
0003 O0002	1.9
0004 O0010	1.3
0005 O0040	1.3
0006 O0050	1.9
0007 O0100	1.9
0008 O1000	1.9
0009 O9500	2.6

READ
FILE NO. = PROGRAM NO. =
> _

EDIT ***** 11 : 55 : 04



(F SET) (O SET) (STOP) (CAN) (EXEC)

- 7 Bir dosya numarası giriniz.
- 8 **[F SET]** yazılım tuşuna basınız.
- 9 Program numarasını değiştirmek için program numarasını girin, sonra **[O SET]** yazılım tuşuna basınız.
- 10 **[EXEC]** yazılım tuşuna basınız. Ekranın sol alt köşesinde belirtilen dosya numarası otomatik olarak bir artırılır.
- 11 Şekildeki ekranda gösterilen yazılım tuşu görüntüsüne dönmek için **[CAN]** yazılım tuşuna basınız (Şekil. 8.8.1.(b)).

8.8.3 Programların Çıkarılması

CNC biriminin belleğindeki herhangi bir program bir diskete dosya olarak çıkarılabilir.

Programları Çıkarma Prosedürü

- 1 Makine operatörü panosundaki EDIT anahtarına basınız.
- 2 Fonksiyon tuşuna basınız .
- 3 En sağdaki yazılım tuşuna basınız  (sürekli menü tuşu).
- 4 **[FLOPPY]** yazılım tuşuna basınız.
- 5 **[(OPRT)]** yazılım tuşuna basınız.
- 6 **[PUNCH]** yazılım tuşuna basınız.

DIRECTORY (FLOPPY) NO. FILE NAME	O0002 N01000 (METER) VOL
0001 PARAMETER	58.5
0002 O0001	1.9
0003 O0002	1.9
0004 O0010	1.3
0005 O0040	1.3
0006 O0050	1.9
0007 O0100	1.9
0008 O1000	1.9
0009 O9500	2.6

PUNCH
FILE NO. = PROGRAM NO. =

> _
EDIT **** * * * * 11 : 55 : 26



{ F SET } { O SET } { STOP } { CAN } { EXEC }

- 7 Bir program numarası giriniz. Tüm programları tek bir dosyaya yazmak için, program numarası alanına -9999 giriniz. Bu durumda, program adı "ALL.PROGRAM" kaydedilir.
- 8 **[O SET]** yazılım tuşuna basınız.
- 9 **[EXEC]** yazılım tuşuna basınız. 7. adımda belirtilen program veya programlar, disketteki son dosyadan sonra yazılır. Varolan bir dosya numarasıyla başlayan dosyaları sildikten sonra programı çıkarmak için dosya numarasını girin, sonra **[F SET]** yazılım tuşuna ve ardından **[EXEC]** yazılım tuşuna basınız.
- 10 Şekildeki ekranda gösterilen yazılım tuşu görüntüsüne dönmek için **[CAN]** yazılım tuşuna basınız (Şekil.8.8.1(b)).

8.8.4 Dosyaları Silme

Belirtilen dosya numaralı dosya silinir.

Dosyaları Silme Prosedürü

- 1 Makine operatörü panosundaki EDIT anahtarına basınız.
- 2 Fonksiyon tuşuna basınız .
- 3 En sağdaki yazılım tuşuna basınız  (sürekli menü tuşu).
- 4 **[FLOPPY]** yazılım tuşuna basınız.
- 5 **[(OPRT)]** yazılım tuşuna basınız.
- 6 **[DELETE]** yazılım tuşuna basınız.

```

DIRECTOR (FLOPPY)          O0001 N00000
NO. FILE NAME              (METER) VOL
0001 PARAMETER             58.5
0002 O0001                 1.9
0003 O0002                 1.9
0004 O0010                 1.3
0005 O0040                 1.3
0006 O0050                 1.9
0007 O0100                 1.9
0008 O1000                 1.9
0009 O9500                 2.6

```

```

DELETE
Dosya NO. =   NAME=

```

```

>_
EDIT  ****  ***  ***          11 : 55 : 51

```

```

( F SET ) ( F NAME ) (      ) ( CAN ) ( EXEC )

```

- 7 Silinecek dosyayı belirtiniz.
Dosyayı bir dosya numarasıyla belirtirken, numarayı yazınız ve **[F SET]** yazılım tuşuna basınız. Dosyayı bir dosya adıyla belirtirken, dosya adını yazınız ve **[F NAME]** yazılım tuşuna basınız.
- 8 **[EXEC]** yazılım tuşuna basınız.
Dosya numarası alanında belirtilen dosya silinir. Bir dosya silindiğinde, silinen dosyadan sonraki dosya numaraları bir azaltılır.
- 9 Şekildeki ekranda gösterilen yazılım tuşu görüntüsüne dönmek için **[CAN]** yazılım tuşuna basınız (**Şekil.8.8.1(b)**).

Sınırlamalar

- **Dosya numaralarını ve program numaralarını tuşlarla girme**

Dosya numarası ve program numarası girilmeden **[F SET]** veya **[O SET]** tuşuna basılırsa, dosya numarası veya program numarası boş gösterilir. Dosya numaraları veya program numaraları için 0 girildiğinde, 1 görüntülenir.

- **I/O cihazları**

Kanal 0'ı kullanmak için, parametre 102'de bir cihaz numarası ayarlayınız.

Kanal 1 kullanıldığında I/O cihaz numarasını parametre No. 0112'ye ayarlayınız. Kanal 2 kullanıldığında, I/O cihaz numarasını No. 0122'ye ayarlayınız.

- **Önemli basamaklar**

FILE NO. ve PROGRAM NO. içeren veri giriş alanına sayısal giriş için, yalnızca alttaki 4 basamak geçerli olur.

- **Karşılaştırma**

Makine operatörü panosu üzerindeki veri koruma anahtarı açık (ON) olduğunda, disketten program okunmaz. Onun yerine, programlar CNC'nin belleğinin içeriğiyle karşılaştırılarak doğrulanırlar.

ALARM

No.	İçindekiler
71	Geçersiz dosya numarası veya program numarası girildi. (Belirtilen program numarası bulunamadı.)
79	Doğrulama işlemi, belleğe yüklü bir programla disketin içeriğinin eşleşmediğini saptadı
86	Giriş/çıkış aygıtı için veriler hazır sinyali (DR) kapalı. (Geçersiz bir dosya numarası, program numarası veya dosya adı girildiğinden, giriş/çıkış aygıtında dosya yok veya çift dosya hatası oluştu.)

8.9 BELİRTİLEN BİR GRUP İÇİN BİR PROGRAM LİSTESİ ÇIKARMA

Bellekte depolanan CNC programları adlarına göre gruplandırılabilir ve böylece CNC programlarının grup birimleri olarak çıkarılması sağlanır. Bölüm III-11.3.2’te, belirtilen bir grup için bir program listesi görüntülenmesi açıklanmaktadır.

Belirtilen Bir Grup İçin Bir Program Listesi Çıkarma Prosedürü

Prosedür

- 1 Bölüm III-11.3.2’de açıklandığı şekilde, bir program için program listesi ekranını görüntüleyiniz.

```

PROGRAM DIRECTORY (GROUP)          O0001 N00010

      PROGRAM (NUM.)      MEMORY (CHAR.)
      USED:                60                3321
      FREE:                2                429
O0020 (GEAR-1000 MAIN )
O0040 (GEAR-1000 SUB-1 )
O0200 (GEAR-1000 SUB-2 )
O2000 (GEAR-1000 SUB-3 )

>_
EDIT ***** 16:52:13
([ PRGRM ])( [ DIR ])( [ ])( [ ])( [ (OPRT) ] )

```

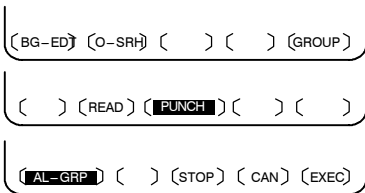

- 2 [(OPRT)] işlem yazılım tuşuna basınız.
- 3 En sağdaki yazılım tuşuna basınız  (sürekli menü tuşu).
- 4 [PUNCH] işlem yazılım tuşuna basınız.
- 5 [AL-GRP] işlem yazılım tuşuna basınız.

Gruptaki kendileri için arama yapılan programlar çıkarılır. Bu programlar bir diskete çıkarıldığında, GROUP.PROGRAM olarak adlandırılan bir dosyaya çıkarılırlar.

8.10 I/O EKSPANINDA VERİ GİRİŞİ/ÇIKIŞI

Belirli bir tipteki verileri girmek/çıkarmak için, ilgili ekran genellikle seçilir. Örneğin, parametre ekranı bir harici/ giriş/çıkış biriminden parametre girişi veya birime parametre çıkışı için kullanılırken, program ekranı program girişi veya çıkışı için kullanılır. Bununla birlikte, programlar, parametreler, ofset verileri ve makro değişkenleri tek bir ortak ekran, yani ALL IO ekranı kullanılarak girilebilir veya çıkarılabilir.



READ/PUNCH (PROGRAM)		O1234 N12345	
I/O CHANNEL	1	TV CHECK	OFF
DEVICE NUM.	0	PUNCH CODE	ISO
BAUDRATE	4800	INPUT CODE	ASCII
STOP BIT	2	FEED OUTPUT	FEED
NULL INPUT (EIA)	NO	EOB OUTPUT (ISO)	CR
TV CHECK (NOTES)	ON		
(0:EIA 1:ISO)>1_			
MDI	****	***	***
			12:34:56
{ PRGRM }	{ PARAM }	{ OFFSET }	{ MACRO }
			{ (OPRT) }

Şekil 8.10 ALL IO ekranı (giriş/çıkış için kanal 1 kullanılırken)

8.10.1**Giriş/Çıkışla İlişkili
Parametreleri Ayarlama**

Giriş/çıkışla ilişkili parametreler ALL IO ekranında ayarlanabilir.
Parametreler, moda bakılmaksızın ayarlanabilir.

Giriş/çıkışla ilişkili parametreleri ayarlama**Prosedür**

- 1 Fonksiyon tuşuna basınız .
- 2 En sağdaki yazılım tuşuna basınız  (sürekli menü tuşu).
- 3 ALL IO ekranını görüntülemek için **[ALL IO]** yazılım tuşuna basınız.

NOT

- 1 EDIT modunda program veya disket seçilirse, program dizini veya disket ekranı görüntülenir.
- 2 Güç ilk kez açıldığında, program varsayılan değer olarak seçilir.

READ/PUNCH (PROGRAM)

O1234 N12345

I/O CHANNEL	1	TV CHECK	OFF
DEVICE NUM.	0	PUNCH CODE	ISO
BAUDRATE	4800	INPUT CODE	ASCII
STOP BIT	2	FEED OUTPUT	FEED
NULL INPUT (EIA)	NO	EOB OUTPUT (ISO)	CR
TV CHECK (NOTES)	ON		

(0:EIA 1:ISO)>1_

MDI **** * 12:34:56

{ PRGRM }	{ PARAM }	{ OFFSET }	{ MACRO }	{ (OPRT) }
-----------	-----------	------------	-----------	------------

- 4 İstedığınız veri tipine (program, parametre vb.) karşılık gelen yazılım tuşunu seçiniz.
- 5 Kullanılacak giriş/çıkış birimi tipine karşılık gelen parametreleri ayarlayınız. (Parametreler, moda bakılmaksızın ayarlanabilir.)

8.10.2 Programların Girilmesi ve Çıkarılması

Bir program, ALL IO ekranı kullanılarak girilebilir ve çıkarılabilir. Bir kaset veya kart kullanarak bir programı girerken, kullanıcının programı içeren giriş dosyasını belirtmesi gerekir (dosya arama).

Dosya arama

Prosedür

- 1 Bölüm 8.10.1'de açıklanan ALL IO ekranında **[PRGRM]** yazılım tuşuna basınız.
- 2 EDIT modunu seçiniz. Bir program dizini görüntülenir.
- 3 **[(OPRT)]** yazılım tuşuna basınız. Ekran ve yazılım tuşu aşağıda gösterildiği şekilde değişir.
 - Yalnızca EDIT modunda bir program dizini görüntülenir. Diğer tüm modlarda ALL IO ekranı görüntülenir.

```

                                O0001 N00010

                                PROGRAM (NUM.)   MEMORY (CHAR.)
                                USED   :    60      3321
                                FREE   :   140     127839

                                O0010 O0001 O0003 O0002 O0555 O0999
                                O0062 O0004 O0005 O1111 O0969 O6666
                                O0021 O1234 O0588 O0020 O0040

                                >_
                                EDIT  ****  ***  ***  ***          14:46:09
                                { F SRH } { READ } { PUNCH } { DELETE } { (OPRT) }

```

- 4 Adres N'i giriniz.
- 5 Bulunacak dosyanın numarasını giriniz.
 - N0
İlk disket dosyası bulunur.
 - N1 – N9999 arasındakilerden biri
1 ile 9999 arasında numaralandırılmış dosyalar arasında, belirtilen bir dosya bulundu.
 - N–9999
En son kullanılan dosyanın hemen ardından gelen dosya bulundu.
 - N–9998
–9998 belirtildiğinde, sonraki dosya bulunur. Sonra, bir dosya girişi/çıkışı işleminin her yapılışında, N–9999 otomatik olarak eklenir. Bu, izleyen dosyaların otomatik olarak bulunabileceği anlamına gelir. Bu durum, N0, N1 – N9999 veya N–9999 belirtilerek veya bir resetten sonra iptal edilir.
- 6 **[F SRH]** ve **[EXEC]** yazılım tuşlarına basınız. Belirtilen dosya bulunur.

{ < } { < } { < } { CAN } { EXEC }

Açıklamalar

- N0 ve N1 arasındaki fark** Bir dosya bir kaset veya kartta önceden varken, N0 veya N1 belirtilmesi aynı etkiyle sonuçlanır. Kasette veya kartta dosya yokken N1 belirtilirse, ilk dosya bulunamadığından bir alarm verilir. N0 belirtilmesi, kasette/kartta dosya bulunup bulunmadığına bakılmaksızın, kafayı kasedin veya kartın başlangıcına yerleştirir. Böylece, bu durumda alarm verilmez. N0, örneğin bir program yeni bir kasede veya karta yazıldığında veya daha önce kullanılan bir kaset veya kart içerdikleri tüm dosyalar silindikten sonra kullanıldığında kullanılabilir.
- Dosya araması sırasında alarm verilmesi** Dosya araması sırasında bir alarm (örneğin, dosya arama hatası) üretilirse, CNC hemen bir alarm vermez. Bununla birlikte, sonrasında o dosyaya bir giriş/çıkış yapılırsa, bir P/S alarmı (No. 086) verilir.
- N-9999 kullanılarak dosya araması** Her seferinde geçerli dosya numaraları belirtilerek dosyaları sırayla aramak yerine, kullanıcı ilk dosya numarasını belirtebilir, sonra N-9999 belirterek izleyen dosyaları bulabilir. N-9999 belirtildiğinde, dosya araması için gereken süre azaltılabilir.

Program girilmesi

Prosedür

- Bölüm III-8.10.1'de açıklanan ALL IO ekranında **[PRGRM]** yazılım tuşuna basınız.
- EDIT modunu seçiniz. Bir program dizini görüntülenir.
- [(OPRT)]** yazılım tuşuna basınız. Ekran ve yazılım tuşu aşağıda gösterildiği şekilde değişir.
 - Yalnızca EDIT modunda bir program dizini görüntülenir. Diğer tüm modlarda ALL IO ekranı görüntülenir.

```

                                O0001 N00010
                                PROGRAM (NUM.)  MEMORY (CHAR.)
                                USED   :    60      3321
                                FREE   :   140     127839

                                O0010 O0001 O0003 O0002 O0555 O0999
                                O0062 O0004 O0005 O1111 O0969 O6666
                                O0021 O1234 O0588 O0020 O0040

                                >_
                                EDIT  ****  ***  ***  ***          14:46:09
                                ( F SRH ) ( READ ) ( PUNCH ) ( DELETE ) ( OPRT )
  
```

- Bir giriş programına atanacak bir program numarası belirtin, O adresini ve ardından istediğiniz program numarasını giriniz. Program numarası belirtilmezse, dosyadaki veya NC şeridindeki program numarası olduğu gibi atanır.

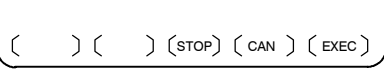

- 5 **[READ]** ve sonra **[EXEC]** yazılım tuşuna basınız. Program, 4. adımda belirtilen program numarasıyla girilir. Girişi iptal etmek için, **[CAN]** yazılım tuşuna basınız. Girişi tamamlanmadan önce iptal etmek için, **[STOP]** yazılım tuşuna basınız.

Program çıkarılması

Prosedür

- 1 Bölüm III-8.10.1'de açıklanan ALL IO ekranında **[PRGRM]** yazılım tuşuna basınız.
- 2 EDIT modunu seçiniz. Bir program dizini görüntülenir.
- 3 **[(OPRT)]** yazılım tuşuna basınız. Ekran ve yazılım tuşu aşağıda gösterildiği şekilde değişir.
 - Yalnızca EDIT modunda bir program dizini görüntülenir. Diğer tüm modlarda ALL IO ekranı görüntülenir.

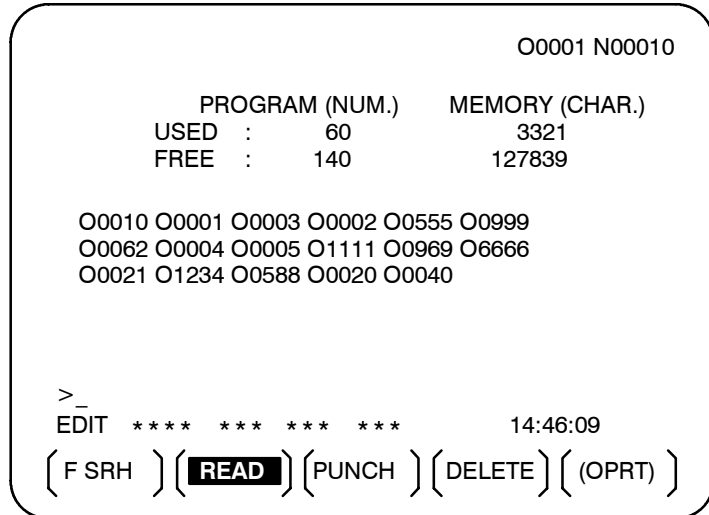

- 4 Adres O'yu giriniz.
- 5 İstedığınız bir program numarası giriniz. -9999 girilirse, bellekteki tüm programlar çıkarılır. Bir program aralığını çıkarmak için, O giriniz. $\Delta\Delta\Delta$, O□□□□ arasında. numaralanmış programlar $\Delta\Delta\Delta$ - □□□□ çıkarılır. Sıralanmış görüntü için parametre No. 3107'nin bit 4'ü (SOR) program kitaplığı ekranında 1 olarak ayarlandığında, en küçük program numarasına sahip olanlardan başlayarak, programlar sırayla çıkarılır.
- 6 **[PUNCH]** yazılım tuşuna, sonra da **[EXEC]** tuşuna basınız. Belirtilen program ve programlar çıkarılır. Adım 4 ve 5 ihmal edilirse, seçili olan program çıkarılır. Çıkışı iptal etmek için **[CAN]** yazılım tuşuna basınız. Çıkışı tamamlanmadan önce iptal etmek için **[STOP]** yazılım tuşuna basınız.

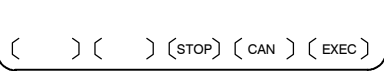

Dosyaları silme

Prosedür

- 1 Bölüm III-8.10.1'de açıklanan ALL IO ekranında **[PRGRM]** yazılım tuşuna basınız.
- 2 EDIT modunu seçiniz. Bir program dizini görüntülenir.
- 3 **[(OPRT)]** yazılım tuşuna basınız. Ekran ve yazılım tuşu aşağıda gösterildiği şekilde değişir.
 - Yalnızca EDIT modunda bir program dizini görüntülenir. Diğer tüm modlarda ALL IO ekranı görüntülenir.

```

                                O0001 N00010
                                PROGRAM (NUM.)  MEMORY (CHAR.)
                                USED   :    60          3321
                                FREE   :   140          127839

                                O0010 O0001 O0003 O0002 O0555 O0999
                                O0062 O0004 O0005 O1111 O0969 O6666
                                O0021 O1234 O0588 O0020 O0040

                                >_
                                EDIT  ****  ***  ***  ***          14:46:09
                                ( F SRH ) ( READ ) ( PUNCH ) ( DELETE ) ( (OPRT) )

```

- 4 **[DELETE]** yazılım tuşuna basınız.
- 5 Silinecek dosyayı belirtmek için 1 – 9999 arasında bir dosya numarası giriniz.
- 6 **[EXEC]** yazılım tuşuna basınız. Adım 5'te belirtilen k-inci dosya silinir.

{ < > < > < > {CAN } {EXEC } }

Açıklamalar

- **Silmeden sonra dosya numaraları**

k-nci dosyanın silinmesinden sonra, önceki dosya numaraları (k+1) – n, k – (n-1) olarak 1 azaltılır.

Silmeden önce	Silmeden sonra
1 – (k-1)	1 – (k-1)
k	Silindi
(k+1) – n	k – (n-1)

- **Yazma korumalı**

Bir dosyanın silinebilmesi için, kasetin yazmaya karşı koruma anahtarının kaset yazılabilir olacak şekilde ayarlanması gerekir.

8.10.3

Parametreler, ALL IO ekranı kullanılarak girilebilir ve çıkarılabilir.

Parametrelerin Girilmesi ve Çıkarılması

Parametrelerin girilmesi

Prosedür

- 1 Bölüm III-8.10.1’de açıklanan ALL IO ekranında **[PARAM]** yazılım tuşuna basınız.
- 2 EDIT modunu seçiniz.
- 3 **[(OPRT)]** yazılım tuşuna basınız. Ekran ve yazılım tuşu aşağıda gösterildiği şekilde değişir.

```

READ/PUNCH (PARAMETER)                O1234 N12345

I/O CHANNEL          1      TV CHECK      OFF
DEVICE NUM.          0      PUNCH CODE    ISO
BAUDRATE             4800    INPUT CODE    ASCII
STOP BIT             2      FEED OUTPUT   FEED
NULL INPUT (EIA)     NO     EOB OUTPUT (ISO)  CR
TV CHECK (NOTES)     ON

(O:EIA 1:ISO)>1_
MDI  ****  ***  ***  ***  12:34:56
(    )( READ )( PUNCH )(    )

```

```

(    )(    )(    )( CAN )( EXEC )

```

- 4 **[READ]** ve sonra **[EXEC]** yazılım tuşuna basınız. Parametreler okunur ve “INPUT” göstergesi ekranın sağ alt köşesinde yanıp söner. Girişin tamamlanması üzerine, “INPUT” göstergesi ekrandan silinir. Girişi iptal etmek için, **[CAN]** yazılım tuşuna basınız.

Parametrelerin çıkarılması**Prosedür**

- 1 Bölüm III–8.10.1’de açıklanan ALL IO ekranında **[PARAM]** yazılım tuşuna basınız.
- 2 EDIT modunu seçiniz.
- 3 **[(OPRT)]** yazılım tuşuna basınız. Ekran ve yazılım tuşu aşağıda gösterildiği şekilde değişir.

```
READ/PUNCH (PARAMETER)           O1234 N12345
I/O CHANNEL           1       TV CHECK           OFF
DEVICE NUM.           0       PUNCH CODE         ISO
BAUDRATE              4800    INPUT CODE         ASCII
STOP BIT              2       FEED OUTPUT        FEED
NULL INPUT (EIA)      NO     EOB OUTPUT (ISO)  CR
TV CHECK (NOTES)     ON

(0:EIA 1:ISO)>1_
MDI  ****  ***  ***  ***  12:34:56
(      )( READ )( PUNCH )(      )(      )
```

```
{ { } { } { } { CAN } { EXEC } }
```

- 4 **[PUNCH]** yazılım tuşuna, sonra da **[EXEC]** tuşuna basınız. Parametreler çıkarılır ve “OUTPUT” göstergesi ekranın sağ alt köşesinde yanıp söner. Çıkışın tamamlanması üzerine, “OUTPUT” göstergesi ekrandan silinir. Çıkışı iptal etmek için **[CAN]** yazılım tuşuna basınız.

8.10.4

Ofset verileri ALL IO ekranı kullanılarak girilebilir ve çıkarılabilir.

Ofset Verilerinin Girilmesi ve Çıkarılması

Ofset verilerinin girilmesi

Prosedür

- 1 Bölüm III-8.10.1’de açıklanan ALL IO ekranında **[OFFSET]** yazılım tuşuna basınız.
- 2 EDIT modunu seçiniz.
- 3 **[(OPRT)]** yazılım tuşuna basınız. Ekran ve yazılım tuşu aşağıda gösterildiği şekilde değişir.

READ/PUNCH (OFFSET)		O1234 N12345	
I/O CHANNEL	1	TV CHECK	OFF
DEVICE NUM.	0	PUNCH CODE	ISO
BAUDRATE	4800	INPUT CODE	ASCII
STOP BIT	2	FEED OUTPUT	FEED
NULL INPUT (EIA)	NO	EOB OUTPUT (ISO)	CR
TV CHECK (NOTES)	ON		

(0:EIA 1:ISO)>1_

MDI **** * * * * * 12:34:56

{ } { READ } { PUNCH } { } { }

{ } { } { } { } { CAN } { EXEC }

- 4 **[READ]** yazılım tuşuna, sonra da **[EXEC]** tuşuna basınız.. Ofset verileri okunur ve “INPUT” göstergesi ekranın sağ alt köşesinde yanıp söner. Girişin tamamlanması üzerine, “INPUT” göstergesi ekrandan silinir. Girişi iptal etmek için, **[CAN]** yazılım tuşuna basınız.

Ofset verilerinin çıkarılması

Prosedür

- 1 Bölüm III–8.10.1’de açıklanan ALL IO ekranında **[OFFSET]** yazılım tuşuna basınız.
- 2 EDIT modunu seçiniz.
- 3 **[(OPRT)]** yazılım tuşuna basınız. Ekran ve yazılım tuşu aşağıda gösterildiği şekilde değişir.

READ/PUNCH (OFFSET)		O1234 N12345	
I/O CHANNEL	1	TV CHECK	OFF
DEVICE NUM.	0	PUNCH CODE	ISO
BAUDRATE	4800	INPUT CODE	ASCII
STOP BIT	2	FEED OUTPUT	FEED
NULL INPUT (EIA)	NO	EOB OUTPUT (ISO)	CR
TV CHECK (NOTES)	ON		

(0:EIA 1:ISO)>1_

MDI **** * * * * * 12:34:56

{ } { READ } { PUNCH } { } { }

{ } { } { } { CAN } { EXEC }

- 4 **[PUNCH]** yazılım tuşuna, sonra da **[EXEC]** tuşuna basınız. Ofset verileri çıkarılır ve “OUTPUT” göstergesi ekranın sağ alt köşesinde yanıp söner. Çıkışın tamamlanması üzerine, “OUTPUT” göstergesi ekrandan silinir. Çıkışı iptal etmek için **[CAN]** yazılım tuşuna basınız.

8.10.5 Özel Makro Ortak Değişkenlerinin Çıkarılması

Özel makro ortak değişkenleri ALL IO ekranı kullanılarak çıkarılabilir.

Özel makro ortak değişkenlerinin çıkarılması

Prosedür

- 1 Bölüm III-8.10.1'de açıklanan ALL IO ekranında **[MACRO]** yazılım tuşuna basınız.
- 2 EDIT modunu seçiniz.
- 3 **[(OPRT)]** yazılım tuşuna basınız. Ekran ve yazılım tuşu aşağıda gösterildiği şekilde değişir.

```

READ/PUNCH (MACRO)                                O1234 N12345
I/O CHANNEL          1      TV CHECK             OFF
DEVICE NUM.          0      PUNCH CODE           ISO
BAUDRATE             4800   INPUT CODE           ASCII
STOP BIT             2      FEED OUTPUT          FEED
NULL INPUT (EIA)     NO     EOB OUTPUT (ISO)     CR
TV CHECK (NOTES)     ON

```

(0:EIA 1:ISO)>1_

```

MDI  ****  ***  ***  ***  12:34:56
(    ) ( READ ) ( PUNCH ) (    ) (    )

```

```

(    ) (    ) (    ) ( CAN ) ( EXEC )

```

- 4 **[PUNCH]** yazılım tuşuna, sonra da **[EXEC]** tuşuna basınız. Özel makro ortak değişkenleri çıkarılır ve “OUTPUT” göstergesi ekranın sağ alt köşesinde yanıp söner. Çıkışın tamamlanması üzerine, “OUTPUT” göstergesi ekrandan silinir. Çıkışı iptal etmek için **[CAN]** yazılım tuşuna basınız.

NOT

Bir makro değişkeni girmek için, istediğiniz özel makro ifadesini bir program olarak okuyun, sonra programı yürütünüz.

8.10.6**Disket Dosyalarının
Girilmesi ve Çıkarılması**

ALL IO ekranı bir disket dosyaları dizininin görüntülenmesini ve disket dosyalarının girilmesini ve çıkarılmasını destekler.

Bir dosya dizini görüntüleme**Prosedür**

- 1 En sağdaki yazılım tuşuna basınız  (sürekli menü tuşu – bölüm III–8.10.1’de açıklanan ALL IO ekranında).
- 2 **[FLOPPY]** yazılım tuşuna basınız.
- 3 EDIT modunu seçiniz. Disket ekranı görüntülenir.
- 4 **[(OPRT)]** yazılım tuşuna basınız. Ekran ve yazılım tuşu aşağıda gösterildiği şekilde değişir.
Disket ekranı yalnızca EDIT modunda görüntülenir. Diğer tüm modlarda ALL IO ekranı görüntülenir.

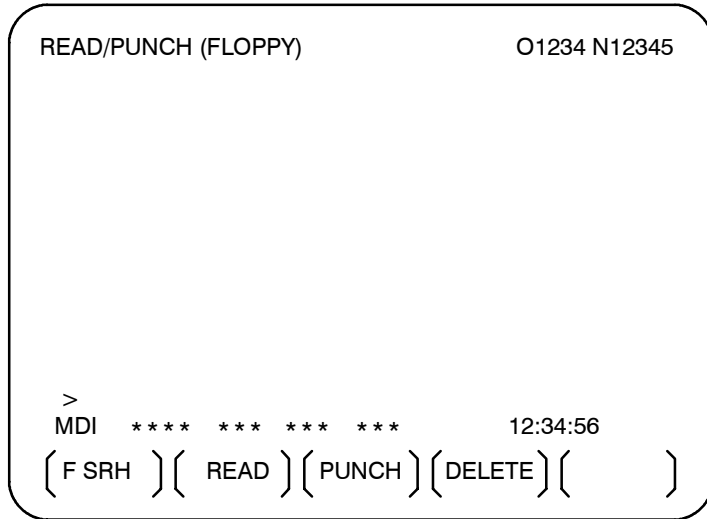

- 5 **[F SRH]** yazılım tuşuna basınız.
- 6 İstedığınız dosyanın numarasını girin, sonra **[F SET]** yazılım tuşuna basınız.

[F SET] [] [] [CAN] [EXEC]

- 7 **[EXEC]** yazılım tuşuna basınız. Belirtilen dosya en yukarıda olacak şekilde bir dizin görüntülenir. Dizindeki izleyen dosyalar sayfa tuşuna basarak görüntülenebilir.

READ/PUNCH (FLOPPY)		O1234 N12345
No.	FILE NAME	(Meter) VOL
0001	PARAMETER	46.1
0002	ALL.PROGRAM	12.3
0003	O0001	1.9
0004	O0002	1.9
0005	O0003	1.9
0006	O0004	1.9
0007	O0005	1.9
0008	O0010	1.9
0009	O0020	1.9
F SRH		
File No.=2		
>2_		
EDIT	**** * * * * *	12:34:56
{ F SRH }	{ }	{ CAN }
{ }	{ }	{ EXEC }

İlk dosyanın en yukarıda olduğu bir dizin sayfa tuşuna basılarak görüntülenebilir. (**[F SRH]** yazılım tuşuna basılması gerekmez.)

Dosya girilmesi

Prosedür

- 1 En sağdaki yazılım tuşuna basınız  (sürekli menü tuşu – bölüm III–8.10.1’de açıklanan ALL IO ekranında).
- 2 **[FLOPPY]** yazılım tuşuna basınız.
- 3 EDIT modunu seçiniz. Disket ekranı görüntülenir.
- 4 **[(OPRT)]** yazılım tuşuna basınız. Ekran ve yazılım tuşu aşağıda gösterildiği şekilde değişir.
Disket ekranı yalnızca EDIT modunda görüntülenir. Diğer tüm modlarda ALL IO ekranı görüntülenir.

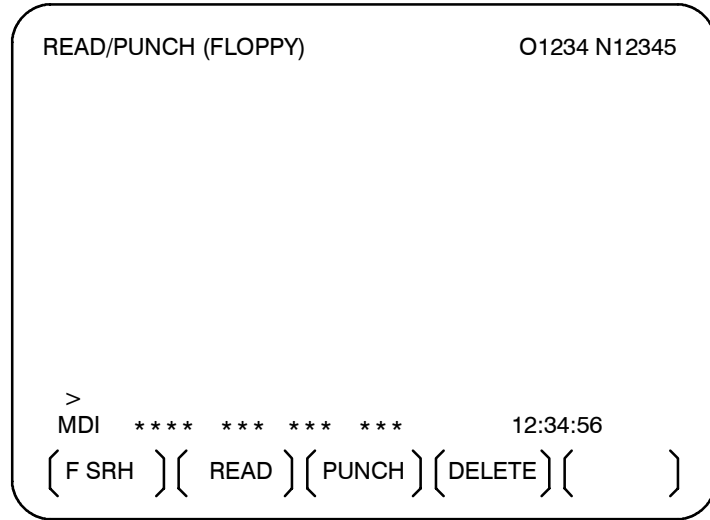

- 5 **[READ]** yazılım tuşuna basınız.
- 6 Girilecek bir dosya veya program numarasını giriniz.
 - Dosya numarası ayarlama: İsteddiğiniz dosyanın numarasını girin, sonra **[F SET]** yazılım tuşuna basınız.
 - Program numarası ayarlama: İsteddiğiniz programın numarasını girin, sonra **[O SET]** yazılım tuşuna basınız.
- 7 **[EXEC]** yazılım tuşuna basınız.
Belirtilen dosya veya program okunur ve “INPUT” göstergesi ekranın sağ alt köşesinde yanıp söner. Girişin tamamlanması üzerine, “INPUT” göstergesi ekrandan silinir.

[F SET] [O SET] [STOP] [CAN] [EXEC]

Dosya çıkarılması

Prosedür

- 1 En sağdaki yazılım tuşuna basınız  (sürekli menü tuşu – bölüm III-8.10.1’de açıklanan ALL IO ekranında).
- 2 **[FLOPPY]** yazılım tuşuna basınız.
- 3 EDIT modunu seçiniz. Disket ekranı görüntülenir.
- 4 **[(OPRT)]** yazılım tuşuna basınız. Ekran ve yazılım tuşu aşağıda gösterildiği şekilde değişir.
Disket ekranı yalnızca EDIT modunda görüntülenir. Diğer tüm modlarda ALL IO ekranı görüntülenir.

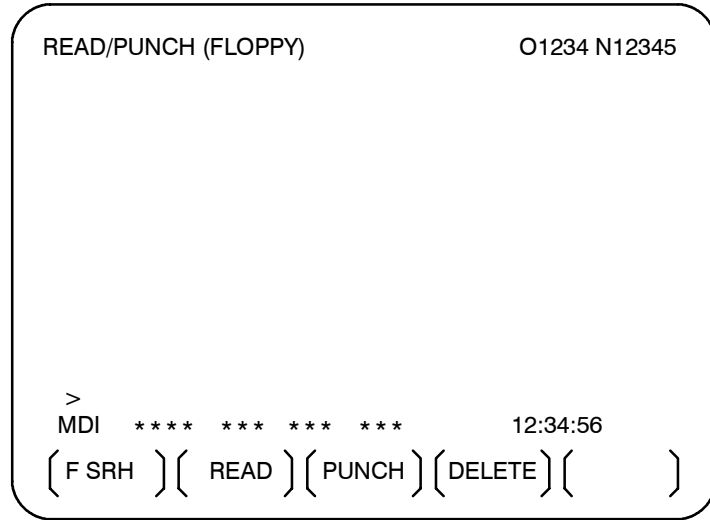

(F SET) (O SET) (STOP) (CAN) (EXEC)

- 5 **[PUNCH]** yazılım tuşuna basınız.
- 6 İstedığınız çıkış dosyası numarasıyla birlikte, çıkarılacak programın numarasını giriniz.
 - Dosya numarası ayarlama: İsteddiğiniz dosyanın numarasını girin, sonra **[F SET]** yazılım tuşuna basınız.
 - Program numarası ayarlama: İsteddiğiniz programın numarasını girin, sonra **[O SET]** yazılım tuşuna basınız.
- 7 **[EXEC]** yazılım tuşuna basınız.
Belirtilen program çıkarılır ve “OUTPUT” göstergesi ekranın sağ alt köşesinde yanıp söner. Çıkışın tamamlanması üzerine, “OUTPUT” göstergesi ekrandan silinir.
Dosya numarası belirtilmezse, dosya numarası kayıtlı olan dosyaların sonuna yazılır.

Dosya silme**Prosedür**

- 1 En sağdaki yazılım tuşuna basınız  (sürekli menü tuşu – bölüm III–8.10.1’de açıklanan ALL IO ekranında).
- 2 **[FLOPPY]** yazılım tuşuna basınız.
- 3 EDIT modunu seçiniz. Disket ekranı görüntülenir.
- 4 **[(OPRT)]** yazılım tuşuna basınız. Ekran ve yazılım tuşu aşağıda gösterildiği şekilde değişir.
Disket ekranı yalnızca EDIT modunda görüntülenir. Diğer tüm modlarda ALL IO ekranı görüntülenir.

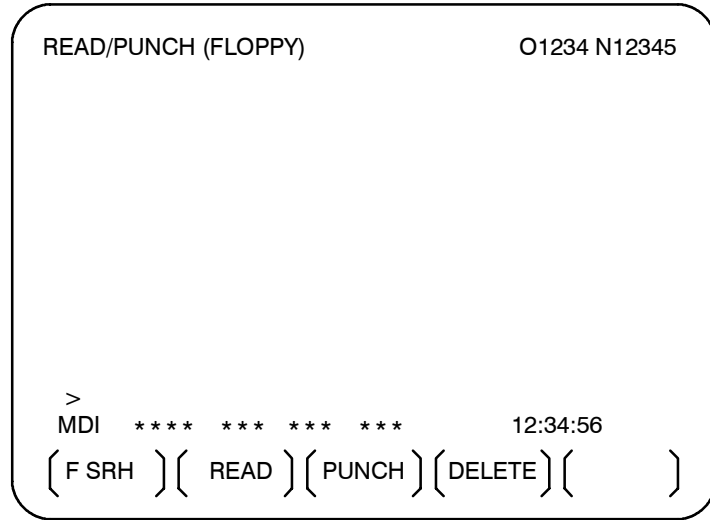

- 5 **[DELETE]** yazılım tuşuna basınız.
- 6 İstedığınız dosyanın numarasını giriniz, sonra **[F SET]** yazılım tuşuna basınız.
- 7 **[EXEC]** yazılım tuşuna basınız. Belirtilen dosya silinir. Dosya silindikten sonra, izleyen dosyalar yukarı kaydırılır.

(F SET) () () (CAN) (EXEC)

9 PROGRAMLARI DÜZENLEME

Genel

Bu bölümde, CNC'ye kayıtlı programların nasıl düzenlenecekleri açıklanmıştır.

Düzenleme, kelimelerin eklenmesini, değiştirilmesini, silinmesini ve yerlerine başka kelimeler yazılmasını içerir. Düzenleme ayrıca tüm programın silinmesini ve sıra numaralarının otomatik olarak eklenmesini de içerir. Genişletilmiş parça program düzenleme fonksiyonu, programları kopyalayabilir, taşıyabilir ve birleştirebilir. Bu bölümde ayrıca, programı düzenlemeden önce yapılan program numarasını arama, sıra numarasını arama, kelime arama ve adres arama da açıklanmıştır.

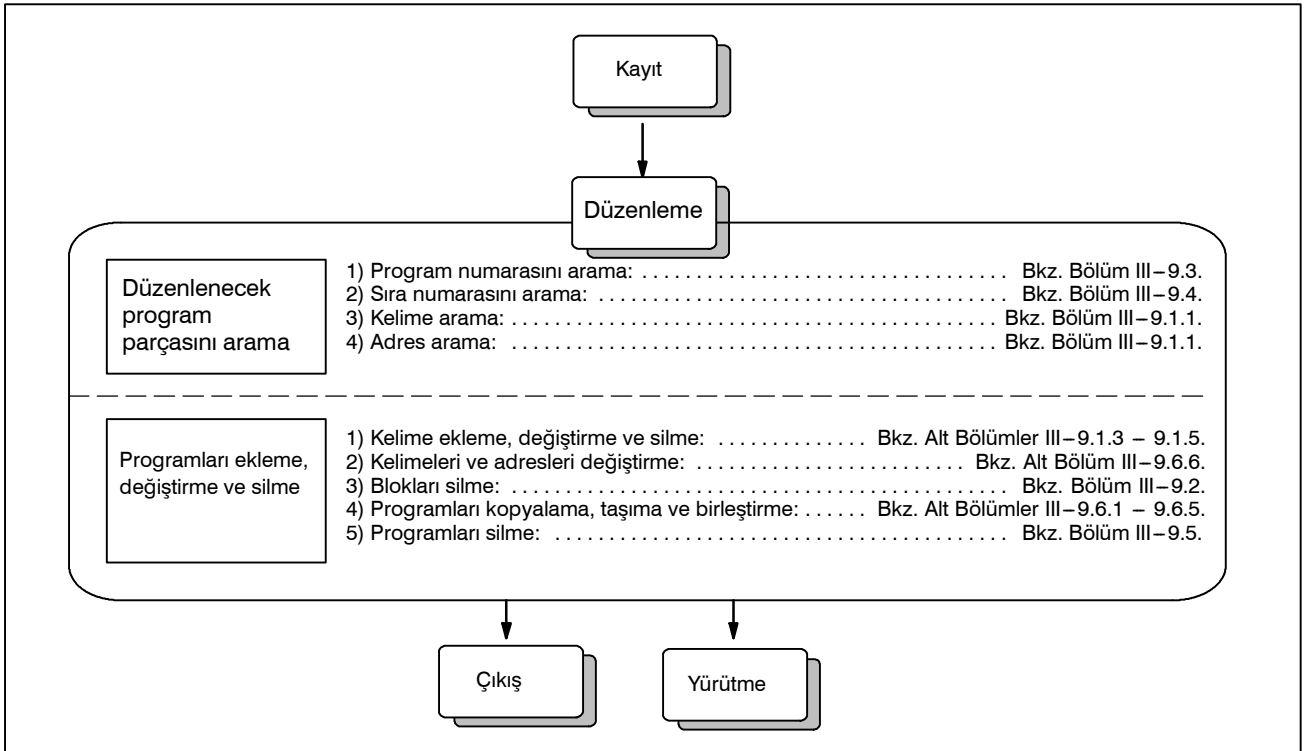

9.1 KELİME EKLEME, DEĞİŞTİRME VE SİLME

Bu bölümde, bir program kaydı belleğine kelime ekleme, değiştirme ve silme açıklanmıştır.

Kelime ekleme, değiştirme ve silme prosedürü

- 1 **EDIT** modunu seçiniz.
- 2 Program ekranını görüntülemek için .
- 3 Düzenlenecek bir program seçiniz.
Düzenlenecek bir program seçilirse, işlemi gerçekleştirin 4.
Düzenlenecek bir program seçilmezse, program numarasını arayınız.
- 4 Değiştirilecek bir kelime seçiniz.
·Tarama yöntemi
·Kelime arama yöntemi
- 5 Kelime ekleme, değiştirme ve silme gibi bir işlem gerçekleştiriniz.

Açıklama

- **Kelime ve düzenleme birimi kavramı**

Bir kelime, ardından bir rakam gelen bir adrestir. Özel bir makro söz konusu olduğunda, kelime kavramı belirsizleşir.

Bu nedenle, o durumda düzenleme birimi kullanılır.

Düzenleme birimi, bir işlemde değiştirilmeye veya silinmeye maruz kalan bir birimdir. Bir tarama işleminde, imleç bir düzenleme biriminin başlangıcını gösterir.

Bir düzenleme biriminden sonra bir ekleme yapılır.

Düzenleme birimi tanımı

(i) Bir adresle hemen sonraki adres arasındaki program parçası

(ii) Bir adres bir alfbedir, **IF, WHILE, GOTO, END, DO=** veya **;** (**EOB**).

Bu tanıma göre, bir kelime bir düzenleme birimidir.

Düzenleme açıklamasında kullanıldığında, “kelime” kelimesi, mutlak tanıma göre bir düzenleme birimi anlamına gelir.



UYARI

Kullanıcı, program yürütme sırasında tek blok durdurma veya ilerlemeyi geçici durdurma işlemi yoluyla sürmekte olan parça işleme askıya alarak programın verilerini değiştirdikten, ekledikten veya sildikten sonra program yürütmeye devam edemez. O tür bir değişiklik yapılırsa, program, parça işleme sürdürüldükten sonra tam olarak ekranda görüntülenen program içeriğine göre yürütülemeyebilir. Bu nedenle, parça program düzenlemesi ile bellek içeriği düzenlenecek olduğunda, programı yürütmeden önce reset durumuna girmeyi veya düzenlemenin tamamlanması üzerine sistemi resetlemeyi unutmayınız.

9.1.1 Kelime Arama









Bir kelime, imleç metin üzerinde hareket ettirilerek (tarama), kelime arama veya adres arama yoluyla aranabilir.

Program tarama prosedürü

- 1 İmleç tuşuna basınız 
İmleç ekranda kelime kelime ileriye doğru hareket eder; imleç seçilen bir kelimenin üzerinde görüntülenir.
- 2 İmleç tuşuna basınız 
İmleç ekranda kelime kelime geriye doğru hareket eder; imleç seçilen bir kelimenin üzerinde görüntülenir.

Örnek) Z1250.0 tarandığında

```
Program                O0050 N01234
O0050 ;
N01234 X100.0 Z1250.0 ;
S12 ;
N56789 M03 ;
M02 ;
%
```

- 3 İmleç tuşu basılı tutularak  veya  kelimeler sürekli olarak taranır.
- 4 İmleç tuşuna basıldığında, sonraki bloğun ilk  kelimesi aranır.
- 5 İmleç tuşuna basıldığında, önceki bloğun ilk  kelimesi aranır.
- 6 İmleç tuşu basılı tutularak  veya  imleç, sürekli olarak bloğun başlangıcına taşınır.
- 7 Sayfa tuşuna  basılması, sonraki sayfayı görüntüler ve sayfanın ilk kelimesini arar.
- 8 Sayfa tuşuna  basılması, önceki sayfayı görüntüler ve sayfanın ilk kelimesini arar.
- 9 Sayfa tuşunun  veya  basılı tutulması, sayfaları birbiri ardına görüntüler.

Kelime arama prosedürü

Örnek) S12 için Arama Yapma

PROGRAM	O0050 N01234	N01234 aranıyor/ yeni arandı.
O0050 ;		
N01234 X100.0 Z1250.0 ;	←	
S12 ;	←	S12 aranır.
N56789 M03 ;		
M02 ;		
%		

- 1 Adres **S** .
- 2 Şunları giriniz **1** **2** .
 - S12 yalnızca S1 girilerek aranamaz.
 - S09 yalnızca S9 girilerek aranamaz.
S09 aramak için, S09 girmeyi unutmayınız.
- 3 **[SRH↓]** tuşuna basılması arama işlemini başlatır.
Arama işleminin tamamlanması üzerine, imleç S12 üzerinde görüntülenir. **[SRH↓]** tuşu yerine **[SRH↑]** tuşuna basılması, arama işlemini ters yönde yapar.

Adres arama prosedürü

Örnek) M03 için Arama Yapma

PROGRAM	O0050 N01234	N01234 aranıyor/ yeni arandı.
O0050 ;		
N01234 X100.0 Z1250.0 ;	←	
S12 ;		
N56789 M03 ;	←	M03 aranır.
M02 ;		
%		

- 1 Adres **M** .
- 2 **[SRH↓]** tuşuna basınız.
Arama işleminin tamamlanması üzerine, imleç M03 üzerinde görüntülenir. **[SRH↓]** tuşu yerine **[SRH↑]** tuşuna basılması, arama işlemini ters yönde yapar.

Alarm

Alarm numarası	Açıklama
71	Aranmakta olan kelime veya adres bulunamadı.

9.1.2 Bir Programın Başlangıcına Gitme

İmleç, bir programın başlangıcına atlatılabilir. Bu fonksiyon, program işaretçisini başlangıca taşıma olarak adlandırılır. Bu bölümde, program işaretçisini başlangıca taşımak için üç yöntem açıklanmıştır.

Bir Programın Başlangıcına Gitme Prosedürü

Yöntem 1

- 1 Program ekranını görüntülemek için  tuşuna basınız. İmleç programın başlangıcına döndüğünde, programın içeriği başlangıcından itibaren ekranda görüntülenir.

Yöntem 2

Program numarasını arayınız.

- 1 Şu tuşa basınız  **MEMORY** veya **EDIT** modunda bir program ekranı seçildiğinde.
- 2 Bir program numarası giriniz.
- 3 **[O SRH]** yazılım tuşuna basınız.

Yöntem 3

- 1 **MEMORY** veya **EDIT** modunu seçiniz.
- 2 Program ekranını görüntülemek için .
- 3 **[(OPRT)]** tuşuna basınız.
- 4 **[REWIND]** tuşuna basınız.

9.1.3 Bir Kelime Ekleme

Kelime ekleme prosedürü



- 1 Eklenecek bir kelimedenden hemen önceki kelimeyi arayınız veya tarayınız.
- 2 Eklenecek adresi giriniz.
- 3 Verileri giriniz.
- 4 Programın başına dönmek için  tuşuna basınız.

T15 Ekleme Örneği

Prosedür

- 1 Z1250'yi arayınız veya tarayınız.

```
Program                                O0050 N01234
O0050 ;
N01234 X100.0 Z1250.0 ; ← Z1250.0 aranır/
S12 ;                                  taranır.
N56789 M03 ;
M02 ;
%
```

- 2 Şunları giriniz    .

- 3 Programın başına dönmek için  tuşuna basınız.

```
Program                                O0050 N01234
O0050 ;
N01234 X100.0 Z1250.0 T15 ; ← T15 eklenir.
S12 ;
N56789 M03 ;
M02 ;
%
```

9.1.4 Kelime Değişirme

Bir kelimeyi değiştirme prosedürü



- 1 Değiştirilecek bir kelimeyi arayınız veya tarayınız.
- 2 Eklenicecek adresi giriniz.
- 3 Verileri giriniz.
- 4 Programın başına dönmek için  tuşuna basınız.

T15'i M15'e değiştirme örneği

Prosedür

- 1 T15'i arayınız veya tarayınız.

```
Program                                O0050 N01234
O0050 ;
N01234 X100.0 Z1250.0 T15 ; ← T15 aranır veya
S12 ;                                  taranır.
N56789 M03 ;
M02 ;
%
```

- 2 Şunları giriniz    .

- 3 Programın başına dönmek için  tuşuna basınız.

```
Program                                O0050 N01234
O0050 ;
N1234 X100.0 Z1250.0 M15 ; ← T15, M15 olarak
S12 ;                                  değiştirilir.
N5678 M03 ;
M02 ;
%
```

9.1.5 Kelime Silme

Bir kelimeyi silme prosedürü

- 1 Silinecek kelimeyi arayınız veya tarayınız.
- 2 Programın başına dönmek için  tuşuna basınız.

X100.0 silme örneği

Prosedür

- 1 X100.0'ı arayınız veya tarayınız.

```
Program O0050 N01234
O0050 ;
N01234 X100.0 Z1250.0 M15 ; ← X100.0 aranır/
S12 ; taranır.
N56789 M03 ;
M02 ;
%
```

- 2 Programın başına dönmek için  tuşuna basınız.

```
Program O0050 N01234
O0050 ;
N01234 Z1250.0 M15 ; ← X100.0 silinir.
S12 ;
N56789 M03 ;
M02 ;
%
```

9.2 BLOKLARI SİLME

Bir programdaki bir blok veya bloklar silinebilir.

9.2.1 Bir Bloğu Silme

Aşağıdaki prosedür, bir bloku EOB koduna kadar siler; imleç sonraki kelimenin adresine ilerler.

Blok silme prosedürü

- 1 Silinecek blok için N adresini arayınız veya tarayınız.
- 2 Şunları giriniz .
- 3 Programın başına dönmek için .

No.1234 numaralı bir bloğu silme örneği

Prosedür

- 1 N01234 arayınız veya siliniz.

```
Program                                O0050 N01234
O0050 ;
N01234 Z1250.0 M15 ; ← N01234 aranır
S12 ;                                  veya taranır.
N56789 M03 ;
M02 ;
%
```

- 2 Şunları giriniz .

- 3 Programın başına dönmek için tuşuna basınız.

```
Program                                O0050 N01234
O0050 ; ← N01234'ü içeren
S12 ;                                  blok silindi.
N56789 M03 ;
M02 ;
%
```

9.2.2 Birden Çok Bloğu Silme

Görüntülenmekte olan kelimedenden belirli bir sıra numaralı bloğa kadar olan bloklar silinebilir.

Birden çok blok silme prosedürü

- 1 Bir parçanın ilk bloğundaki bir kelimeyi arayınız veya tarayınız.
- 2 Adres .
- 3 Silinecek parçanın ilk bloğuna ilişkin sıra numarasını giriniz.
- 4 Programın başına dönmek için tuşuna basınız.

N01234 içeren bloktan N56789 içeren bloğa kadar olan blokları silme örneği

Prosedür

- 1 N01234 arayınız veya siliniz.

```

Program                                O0050 N01234
O0050 ;
N01234 Z1250.0 M15 ; ← N01234 aranır
S12 ;                                  veya taranır.
N56789 M03 ;
M02 ;
%
```

- 2 . Giriniz .

```

Program                                O0050 N01234
O0050 ;
N01234 Z1250.0 M15 ; } ← Altı çizili
S12 ;                                  parça silinir.
N56789 M03 ;
M02 ;
%
```

- 3 Programın başına dönmek için tuşuna basınız.

```

Program                                O0050 N01234
O0050 ; ← N01234 içeren
M02 ;                                  bloktan N56789
%                                       içeren bloğa
                                       kadar olan
                                       bloklar silinir.
```

NOT



Silinecek blok sayısı aşırı büyükse, P/S alarmı No. 070 verilebilir. Bu durumda, silinecek blok sayısını azaltınız.

9.3 PROGRAM NUMARASINI ARAMA

Bellekte birden çok program olduğunda, bir program aranabilir. Aşağıdaki şekilde üç yöntem vardır.

Program numarasını arama prosedürü

Yöntem 1

- 1 **EDIT** veya **MEMORY** modunu seçiniz.
- 2 Program ekranını görüntülemek için  tuşuna basınız.
- 3 Adres  .
- 4 Aranacak bir program numarası giriniz.
- 5 **[O SRH]** tuşuna basınız.
- 6 Arama işleminin tamamlanması üzerine, aranan program numarası, CRT ekranının sağ üst köşesinde görüntülenir. Program bulunmazsa, P/S alarmı No. 71 oluşur.

Yöntem 2

- 1 **EDIT** veya **MEMORY** modunu seçiniz.
- 2 Program ekranını görüntülemek için  tuşuna basınız.
- 3 **[O SRH]** tuşuna basınız.
Bu durumda, dizindeki sonraki program aranır.

Yöntem 3

Bu yöntem, otomatik işlemi başlatmak için makinenin yanındaki bir sinyale karşılık gelen program numarasını (0001 – 0015) arar. İşlemle ilgili ayrıntılı bilgi için, makine üreticisi tarafından sağlanan uygun kılavuza başvurunuz.

- 1 **MEMORY** modunu seçiniz.
- 2 Reset durumunu(*1) ayarlayınız
· Reset durumu, otomatik işlem ilerleme durumunu gösteren LED ışığının kapalı olması durumudur. (Makine üreticisinin uygun kılavuzuna başvurunuz.)
- 3 Makinenin yanındaki program numarası seçme sinyalini 01 – 15 arası bir sayıya ayarlayınız.
· Makinenin yanındaki bir sinyale karşılık gelen program kayıtlı değilse, P/S alarmı (No. 059) verilir.
- 4 Cycle start düğmesine basınız.
· Makinenin yanındaki sinyal 00'ı gösterdiğinde, program numarasını arama işlemi yapılmaz.

Alarm

Alarm No.	İçindekiler
59	Harici program numarasını arama sırasında, numarası seçilen program aranmaz.
71	Program numarasını arama sırasında, belirtilen program numarası bulunamadı.



9.4 SIRA NUMARASINI ARAMA

Sıra numarasını arama genellikle, yürütmenin sıra numarasının bloğunda başlatılabilmesi veya yeniden başlatılabilmesi için bir programın ortasında bir sıra numarasını aramak için kullanılır.

Örnek) Sıra numarası 02346 bir programda (O0002) aranır.

	Program	
	O0001 ;	
	N01234 X100.0 Z100.0 ;	
	S12 ;	
	:	
Seçili program	→ O0002 ;	} Bu bölüm baştan başlanarak aranır. (Arama işlemi yalnızca programın içinde gerçekleştirilir.)
	N02345 X20.0 Z20.0 ;	
Hedef sıra numarası bulunamadı.	→ N02346 X10.0 Z10.0 ;	
	:	
	O0003 ;	
	:	

Sıra numarası arama prosedürü

- 1 MEMORY modunu seçiniz.
- 2 Program ekranını görüntülemek için .
- 3 · Program aranacak bir sıra numarası içeriyorsa, aşağıdaki 4 – 7 arasındaki işlemleri yapınız.
· Program aranacak bir sıra numarası içermiyorsa, aranacak sıra numarasını içeren programın program sıra numarasını seçiniz.
- 4 Adres .
- 5 Aranacak bir sıra numarası giriniz.
- 6 [N SRH] tuşuna basınız.
- 7 Arama işleminin tamamlanması üzerine, aranan sıra numarası, CRT ekranının sağ üst köşesinde görüntülenir.
Belirtilen sıra numarası seçili olan programda bulunmazsa, P/S alarmı (No. 060) oluşur.

Açıklamalar

• Arama sırasında işlem

Atlanan bloklar CNC'yi etkilemez. Bu, atlanan bloklardaki koordinatlar ve M, S, ve T kodları gibi verilerin CNC koordinatlarını ve mod değerlerini değiştirmeyeceği anlamına gelir.

Bu nedenle, yürütmenin bir sıra numarası arama komutu kullanılarak başlatılacağı ilk bloğa, gerekli M, S ve T kodlarını ve koordinatları girmeyi unutmayınız. Sıra numarasını aramaya aranan bir blok, genellikle bir bloktan diğerine bir kaydırma noktasını temsil eder. Bir işlemin ortasındaki bir bloğun o blokta yürütmeyi yeniden başlatmak için aranması gerektiğinde, o noktada makine ve CNC durumlarını yakından kontrol ettikten sonra, MDI'dan gerek duyulduğu şekilde M, S ve T kodlarını, G kodlarını, koordinatları, vb. belirtiniz.

• Arama sırasında kontrol etme

Bir arama işlemi sırasında aşağıdaki kontroller yapılır:

- İsteğe bağlı blok atlama
- P/S alarmı (No. 003 – 010 arası)

Kısıtlamalar

• Bir alt programda arama

Sıra numarası arama işlemi sırasında, M98Pxxxx (alt program çağırma) yürütülmez. Bu nedenle, seçili olan program tarafından çağrılan bir alt programda bir sıra numarasını aramak için girişimde bulunulursa, bir P/S alarmı (No.060) verilir.

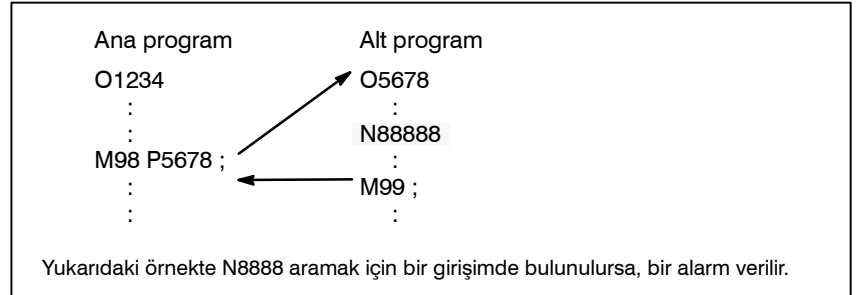

Alarm

Alarm No.	İçindekiler
60	Komut sıra numarası sıra numarasını aramada bulunamadı.



9.5 PROGRAMLARI SİLME

Bellekte kayıtlı olan programlar teker teker veya tümü bir kerede silinebilir. Ayrıca, bir aralık belirtilerek birden fazla program da silinebilir.

9.5.1 Tek Bir Program Silme

Bellekte kayıtlı bir program silinebilir.



Tek bir programı silme prosedürü

- 1 **EDIT** modunu seçiniz.
- 2 Program ekranını görüntülemek için  tuşuna basınız.
- 3 Adres  .
- 4 İstedığınız bir program numarası giriniz.
- 5 Programın başına dönmek için  tuşuna basınız.
Girilen program numaralı program silinir.

9.5.2 Tüm Programları Silme

Bellekte kayıtlı tüm programlar silinebilir.



Tüm programları silme prosedürü

- 1 **EDIT** modunu seçiniz.
- 2 Program ekranını görüntülemek için  tuşuna basınız.
- 3 Adres  .
- 4 -9999 giriniz.
- 5 Düzenleme tuşuna basınız  düzenleme tuşuna basınız.

9.5.3

Bellekte belirtilen bir aralıkta yer alan programlar silinir.

**Bir Aralık Belirterek
Birden Fazla Programı
Silme****Bir aralık belirterek birden fazla programı silme prosedürü**

- 1 **EDIT** modunu seçiniz.
- 2 Program ekranını görüntülemek için  tuşuna basınız.
- 3 Silinecek program numaraları aralığını, adres ve sayısal tuşlarla aşağıdaki biçimde girin:
OXXXX,OYYYY
burada XXXX silinecek programların başlangıç numarasıdır ve
YYYY silinecek programların bitiş numarasıdır.
- 4 Düzenleme tuşuna basınız  (No. XXXX – No. YYYY arası program numaralarını silmek için).

9.6 GENİŞLETİLMİŞ PARÇA PROGRAM DÜZENLEME FONKSİYONU

Genişletilmiş parça program düzenleme fonksiyonuyla, aşağıda açıklanan işlemler, bellekte kayıtlı programlara ilişkin yazılım tuşları kullanılarak yapılabilir.

Aşağıdaki düzenleme fonksiyonları kullanılabilir:

- Bir programın tümü veya bir parçası kopyalanabilir veya başka bir programa taşınabilir.
- Bir program serbest konumda başka programlarla birleştirilebilir.
- Bir programda belirtilen bir kelime veya adres başka bir kelime veya adresle birleştirilebilir.

9.6.1 Tüm Programı Kopyalama

Bir programı kopyalayarak yeni bir program yaratılabilir.

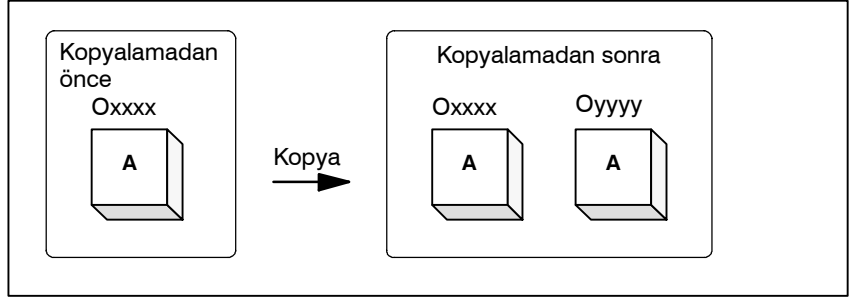

Şekil 9.6.1 Tüm bir programı kopyalama

Şekil 9.6.1'de, xxxx program numaralı program, yyyy program numaralı yeni yaratılmış bir programa kopyalanır. Kopyalama işlemiyle yaratılan program, program numarası dışında orijinal programla aynıdır.

Tüm bir programı kopyalama prosedürü

1 **EDIT** moduna giriniz.

2 Fonksiyon tuşuna basınız .

3 **[(OPRT)]** yazılım tuşuna basınız.

4 Sürekli menü tuşuna basınız.

5 **[EX-EDT]** yazılım tuşuna basınız.

6 Kopyalanacak programa ilişkin ekranın seçildiğini kontrol ediniz ve **[COPY]** yazılım tuşuna basınız.

7 **[ALL]** yazılım tuşuna basınız.

8 Yeni programın numarasını girin (yalnızca sayısal tuşlarla ve  tuşuna basınız.

9 **[EXEC]** yazılım tuşuna basınız.

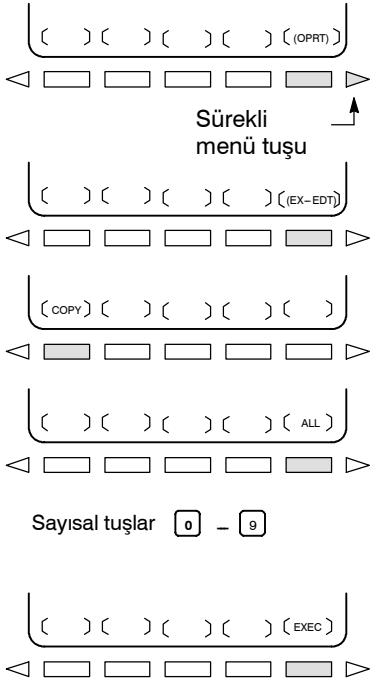

9.6.2 Bir Programın Parçasını Kopyalama

Bir programın bir parçası kopyalanarak yeni bir program yaratılabilir.

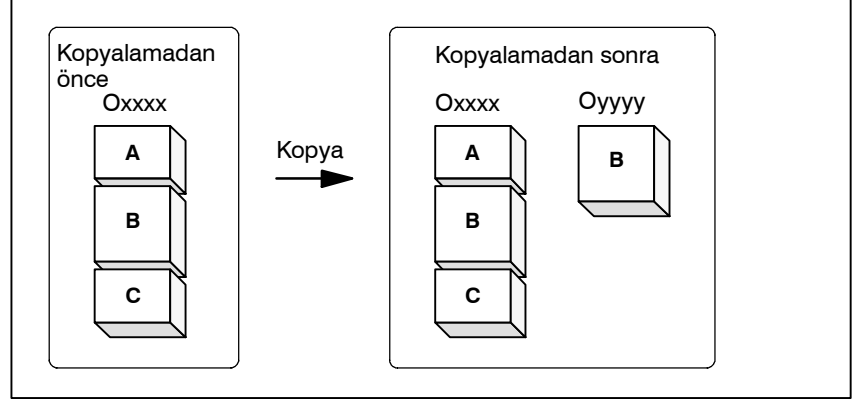

Şekil 9.6.2 Bir programın parçasını kopyalama

Şekil 9.6.2'de, xxxx program numaralı program, yyyy program numaralı yeni yaratılmış bir programa kopyalanır. Kendisi için bir düzenleme aralığı belirtilen program kopyalama işleminden sonra değişmeden kalır.

Bir programın bir parçasını kopyalama prosedürü

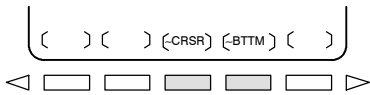
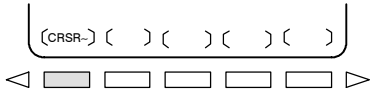

Sayısal tuşlar [0] - [9]

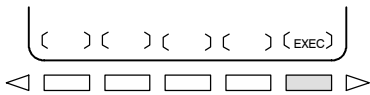

- 1 Alt bölüm III-9.6.1'de 1 – 6 arası adımları uygulayınız.
- 2 İmleci, kopyalanacak aralığın başlangıcına taşıyınız ve [CRSR~] yazılım tuşuna basınız.
- 3 İmleci kopyalanacak aralığın sonuna taşıyınız ve [-CRSR] veya [-BTM] yazılım tuşuna basınız (ikinci durumda, programın sonuna kadar olan aralık, imlecin konumuna bakılmaksızın kopyalanır).
- 4 Yeni programın numarasını girin (yalnızca sayısal tuşlarla) ve [↔] tuşuna basınız.
- 5 [EXEC] yazılım tuşuna basınız.

9.6.3 Bir Programın Parçasını Taşıma

Bir programın bir parçası taşınarak yeni bir program yaratılabilir.

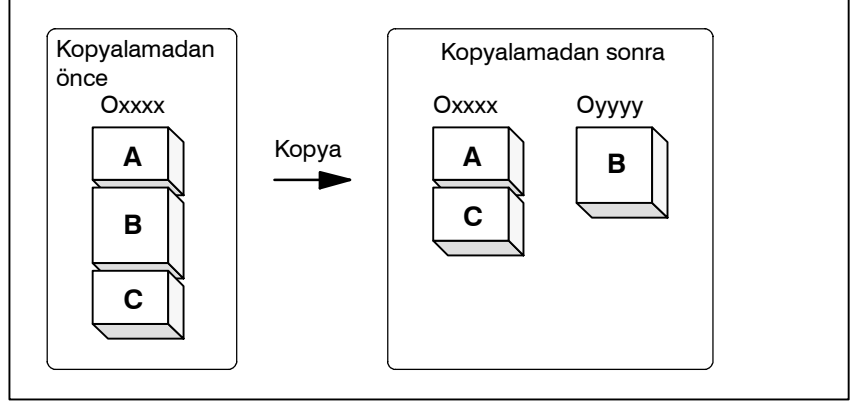

Şekil 9.6.3 Bir programın parçasını taşıma

Şekil 9.6.3'te, xxxx program numaralı programın B parçası yyyy program numaralı yeni yaratılan bir programa taşınır; B parçası xxxx program numaralı programdan silinir.

Bir programın bir parçasını taşıma prosedürü

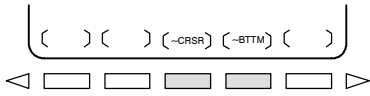
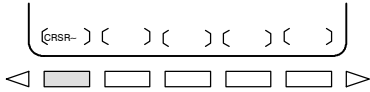
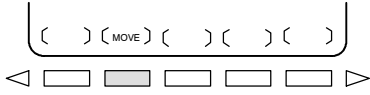

Sayısal tuşlar [0] - [9]

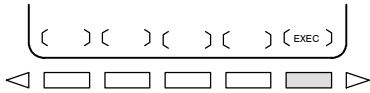

- 1 Alt bölüm III-9.6.1'de 1 – 5 arası adımları uygulayınız.
- 2 Taşınacak programa ilişkin ekranın seçildiğini kontrol ediniz ve **[MOVE]** yazılım tuşuna basınız.
- 3 İmleci taşınacak aralığın başlangıcına taşıyın ve **[CRSR~]** yazılım tuşuna basınız.
- 4 İmleci taşınacak aralığın sonuna taşıyınız ve **[-CRSR]** veya **[-BTM]** yazılım tuşuna basınız (ikinci durumda, programın sonuna kadar olan aralık, imlecin konumuna bakılmaksızın kopyalanır).
- 5 Yeni programın numarasını girin (yalnızca sayısal tuşlarla) ve  tuşuna basınız.
- 6 **[EXEC]** yazılım tuşuna basınız.

9.6.4 Program Birleştirme

Başka bir program, geçerli programda rasgele bir konuma eklenebilir.

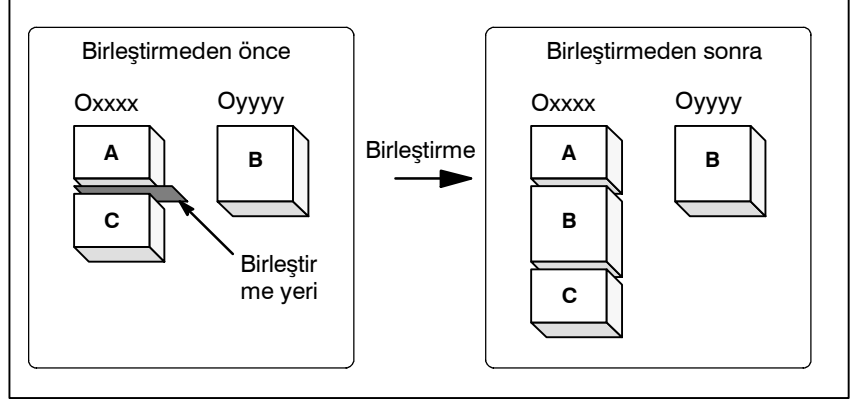

Şekil 9.6.4 Bir programı belirtilen bir yerde birleştirme

Şekil 9.6.4,'te, xxxx program numaralı program, yyyy program numaralı programla birleştirilir. OYYYY programı, birleştirme işleminden sonra değişmeden kalır.

Bir programı birleştirme prosedürü

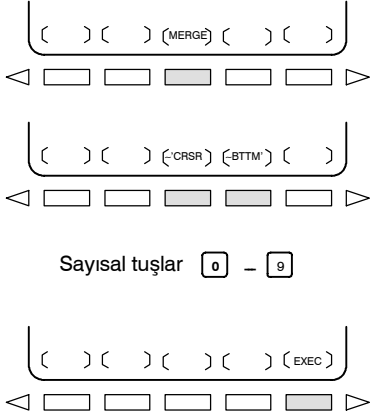

- 1 Alt bölüm III-9.6.1'de 1 – 5 arası adımları uygulayınız.
- 2 Birleştirilecek programa ilişkin ekranın seçildiğini kontrol ediniz ve **[MERGE]** yazılım tuşuna basınız.
- 3 İmleci başka bir programın ekleneceği konuma taşıyınız ve **[-'CRSR]** veya **[-BTM']** yazılım tuşuna basınız (ikinci durumda, geçerli programın sonu görüntülenir).
- 4 Eklenecek programın numarasını giriniz (yalnızca sayısal tuşlarla) ve  tuşuna basınız.
- 5 **[EXEC]** yazılım tuşuna basınız.
Numarası 4. adımda belirtilen program, 3. adımda konumlandırılan imlecin öncesine eklenir.

9.6.5

Kopyalama, Taşıma ve Birleştirme için Tamamlayıcı Açıklama

Açıklamalar

- **Düzenleme aralığı ayarlama**

[CRSR~] ile bir düzenleme aralığı başlangıç noktası ayarı, [-CRSR] veya [-BTM] ile bir düzenleme aralığı bitiş noktası ayarlanıncaya kadar serbest bir şekilde değiştirilebilir.

Bir düzenleme aralığı başlangıç noktası bir düzenleme aralığı bitiş noktasından sonraya ayarlanırsa, düzenleme aralığının bir başlangıç noktasından başlanarak reset gerekir.

Bir düzenleme aralığı başlangıç noktasının ve bitiş noktasının ayarı, ayarı geçersizleştirmek için bir işlem yapıncaya kadar geçerli kalır. Aşağıdaki işlemlerden biri bir ayarı geçersizleştirir:

- Adres araması, kelime araması/taraması ve bir programın başlangıcını arama, bir başlangıç noktası veya bitiş noktası ayarlandıktan sonra gerçekleştirilir.
- Bir başlangıç ve bitiş noktası ayarlandıktan sonra, süreç işlem seçimine dönüştürülür.

- **Bir program numarası belirtmeden**

Program kopyalama ve taşımada, bir düzenleme aralığı bitiş noktası ayarlandıktan sonra bir program numarası belirtilmeden [EXEC] tuşuna basılırsa, O0000 program numaralı bir program bir iş programı olarak kaydedilir. Bu O0000 programı aşağıdaki özelliklere sahiptir:

- Program, genel bir programla aynı şekilde düzenlenebilir. (Programı çalıştırmayınız.)
- Yeni bir kopyalama veya taşıma işlemi yapılırsa, önceki bilgiler yürütme zamanında silinir ve yeni ayarlanan bilgiler (programın tümü veya parçası) yeniden kaydedilir. (Birleştirme işleminde, önceki bilgiler silinmez.) Bununla birlikte, ön plan işlemi için seçildiğinde, program arka planda yeniden kaydedilemez. (Bir BP/S140 alarmı verilir.) Program yeniden kaydedildiğinde, serbest bir alan üretilir. O tür serbest alanları  tuşuna basınız.
- Program gereksiz olduğunda, programı normal düzenleme işlemiyle siliniz.

- **Sistem bir program numarasının girilmesini beklerken düzenleme**



Sistem bir program numarasının girilmesini beklerken, herhangi bir düzenleme işlemi yapılamaz.

Kısıtlamalar

- **Program numarası için basamak sayısı**

Bir program numarası 5 veya daha fazla basamakla belirtilirse, bir biçim hatası üretilir.

Alarm

Alarm No.	İçindekiler
70	Program kopyalarken veya eklerken bellek gereksiz olur. Kopyalama veya ekleme sona erdirilir.
101	Program kopyalama, taşıma veya ekleme sırasında güç kesildiğinden, düzenleme için kullanılan belleğin temizlenmesi gerekiyor. Bu alarm oluştuğunda,  tuşuna basarken  tuşuna basınız. Yalnızca düzenlenmekte olan program silinir.

9.6.6 Kelimelerin ve Adreslerin Değiştirilmesi

Belirtilen bir veya birden fazla kelimeyi değiştiriniz.
Değiştirme, programda belirtilen kelimelerin veya adreslerin tüm geçişlerine veya yalnızca tek bir geçişine uygulanabilir.

Kelimeleri veya adresleri değiştirme prosedürü

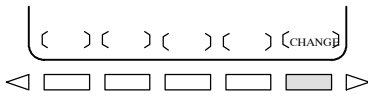

1 Alt bölüm 9.6.1'deki 1 – 5 arası adımları uygulayınız.

2 **[CHANGE]** yazılım tuşuna basınız.

3 Değiştirilecek kelimeyi veya adresi giriniz.

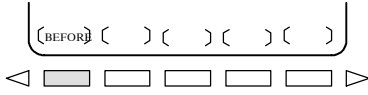

4 **[BEFORE]** yazılım tuşuna basınız.

5 Yeni kelimeyi veya adresi giriniz.

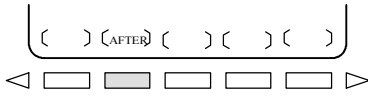

6 **[AFTER]** yazılım tuşuna basınız.

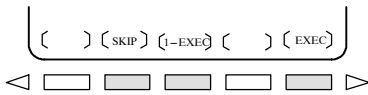

7 İmleçten sonra belirtilen tüm kelimeleri veya adresleri değiştirmek için **[EXEC]** yazılım tuşuna basınız.

İmleçten sonra belirtilen kelimenin veya adresin ilk geçişini aramak ve değiştirmek için **[1-EXEC]** yazılım tuşuna basınız.

İmleçten sonra belirtilen kelimenin veya adresin yalnızca ilk geçişini aramak ve değiştirmek için **[SKIP]** yazılım tuşuna basınız.

ÖRNEKLER

- X100'ü Z200 ile değiştirme

[CHANGE] X 1 0 0 [BEFORE] Z 2 0 0
[AFTER] [EXEC]

- X100Z200'ü X30 ile değiştirme

[CHANGE] X 1 0 0 Z 2 0 0 [BEFORE]
X 3 0 [AFTER] [EXEC]

- IF'i WHILE ile değiştirme

[CHANGE] I F [BEFORE] W H I L E
[AFTER] [EXEC]

- X'i ,C10 ile değiştirme

[CHANGE] X [BEFOR] , C 1 0 [AFTER] [EXEC]

Açıklama

- **Özel makroları değiştirme**

Aşağıdaki özel makro kelimeleri değiştirilebilir:
IF, WHILE, GOTO, END, DO, BPRNT, DPRNT, POPEN, PCLOS
Özel makro kelimelerinin kısaltmaları belirtilebilir.
Bununla birlikte, kısaltmalar kullanıldığında, **[BEFORE]** ve **[AFTER]** yazılım tuşlarına basıldıktan sonra bile, kısaltmalar ekranda girildikleri gibi görüntülenir.

Kısıtlamalar

- **Değiştirme için karakter sayısı**

Değiştirmeden önce veya sonra, kelimeler için en çok 15 karakter belirtilebilir. (On altı veya daha fazla karakter belirtilemez.)

- **Değiştirme için karakterler**

Değiştirmeden önce veya sonra, kelimeler bir adresi gösteren bir karakterle başlamalıdır. (Bir biçim hatası oluşur.)

9.7 ÖZEL MAKROLARI DÜZENLEME

Normal programların tersine, özel makro programları düzenleme birimlerine dayalı olarak değiştirilir, eklenir veya silinir. Özel makro kelimeleri kısaltılmış biçimde girilebilir. Bir programa açıklamalar girilebilir. Bir programın açıklamaları için bölüm 10.1'e bakınız.

Açıklamalar

- **Düzenleme birimi**

Önceden girilmiş özel bir makroyu düzenlerken, kullanıcı imleci aşağıdaki karakter ve simgelerden herhangi biriyle başlayan her bir düzenleme birimine taşıyabilir:

(a) Adres

(b) #, ikinci dereceden bir ifadenin sol tarafının başlangıcına yerleştirilir

(c) /, (=, ve ;

(d) CRT ekranında IF, WHILE, GOTO, END, DO, POPEN, BPRNT, DPRNT ve PCLOS'un ilk karakteri, yukarıdaki karakterlerin ve simgelerin her birinin öncesine bir boşluk yerleştirilir.

(Örnek) İmlecin yerleştirildiği kafa konumları

```

N001 X-#100;
#1=123;
N002 /2 X[12/#3];
N003 X-SQRT[#3/3*[#4+1]];
N004 X-#2 Z#1;
N005 #5=1+2-#10;
IF[#1NE0] GOTO10;
WHILE[#2LE5] DO1;
#[200+#2]=#2*10;
#2=#2+1;
END1;

```

- **Özel makro kelimesi kısaltmaları**

Bir makro kelimesi değiştirildiğinde veya eklendiğinde, ilk iki karakter veya daha fazlası tüm kelimenin yerini alabilir.

Adları şu şekildedir:

WHILE → WH	GOTO → GO	XOR → XO	AND → AN
SIN → SI	ASIN → AS	COS → CO	ACOS → AC
TAN → TA	ATAN → AT	SQRT → SQ	ABS → AB
BCD → BC	BIN → BI	FIX → FI	FUP → FU
ROUND → RO	END → ENP	OPEN → PO	BPRNT → BP
DPRNT → DP	PCLOS → PC	EXP → EX	THEN → TH

(Örnek)

WH [AB [#2] LE RO [#3]] girilmesi,
WHILE [ABS [#2] LE ROUND [#3]] ile aynı etkiyi yaratır.
Bu Program da bu yolla görüntülenir.

9.8 ARKA PLANDA DÜZENLEME

Başka bir programı yürütürken bir programı düzenleme, arka planda düzenleme olarak adlandırılır. Düzenleme yöntemi, normal düzenleme (ön planda düzenleme) yöntemiyle aynıdır.

Arka planda düzenlenen bir program, aşağıdaki işlem yapılarak ön plandaki program belleğine kaydedilmelidir:

Arka planda düzenleme sırasında, tüm programlar bir kerede silinemez.

Arka planda düzenleme prosedürü

- 1 **EDIT** veya **MEMORY** moduna giriniz.
Memory moduna, program yürütülürken bile izin verilir.
- 2 Fonksiyon tuşuna basınız .
- 3 **[(OPRT)]**, yazılım tuşuna, sonra **[BG-EDT]** yazılım tuşuna basınız.
Arka planda düzenleme ekranı görüntülenir (Ekranın sol üst köşesinde PROGRAM (BG-EDIT) görüntülenir).
- 4 Bir programı arka planda düzenleme ekranında, normal program düzenlemesinde olduğu gibi düzenleyiniz.
- 5 Düzenleme tamamlandığında, **[(OPRT)]** yazılım tuşuna, sonra **[BG-EDT]** yazılım tuşuna basınız. Düzenlenen program, ön plandaki program belleğine kaydedilir.

Açıklama

- **Arka planda düzenleme sırasında alarmlar**

Arka planda düzenleme sırasında oluşabilecek alarmlar, ön plandaki işlemi etkilemez. Ön plandaki işlem sırasında oluşabilecek alarmlar da arka plandaki düzenlemeyi etkilemez. Arka plandaki düzenlemede, ön planda işlem için seçilen bir programı düzenlemek için bir girişimde bulunulursa, bir BP/S alarmı (No. 140) verilir. Diğer taraftan, ön plandaki işlem sırasında arka planda düzenlemeye maruz kalan bir programı seçmek için bir girişimde bulunulursa (bir alt program çağrılarak veya harici bir sinyal kullanılarak program numarasını arama işlemiyle), ön plandaki işlemde bir P/S alarmı (No. 059, 078) verilir. Ön plandaki program düzenlemelerinde ise, P/S alarmları arka plandaki düzenlemede oluşur. Bununla birlikte, bu alarmları ön plandaki alarmlardan ayırmak için, arka plandaki düzenleme ekranında bulunan veri girişi satırında BP/S görüntülenir.

9.9 PAROLA FONKSİYONU

Parametre No. 3210 (PASSWD) ve parametre No. 3211 (KEYWD) kullanılarak parola fonksiyonu (parametre No. 3202'nin bit 4'ü (NE9) kilitlenebilir (O9000 – O9999 arası program numaralarını korumak için). Kilitlenmiş durumdayken, parametre NE9 0'a ayarlanamaz. Bu durumda, doğru anahtar kelime ayarlanmadan O9000 – O9999 arası program numaraları değiştirilemez. Kilitlenme durumu, PASSWD parametresinde ayarlanan değer, KEYWD parametresinde ayarlanan değerden farklı olduğu anlamına gelir. Bu parametrelerde ayarlanan değerler görüntülenmez. Kilitlenme durumu, PASSWD parametresinde ayarlanan değer KEYWD parametresinde de ayarlandığında serbest bırakılır. Parametre PASSWD'de 0 görüntülediğinde, parametre PASSWD ayarlanmaz.

Kilitleme ve açma prosedürü

Kilitleme

- 1 MDI modunu ayarlayınız.
- 2 Parametre yazımını etkinleştiriniz. Bu sırada, CNC'de P/S alarmı No. 100 verilir.
- 3 Parametre No. 3210'u (PASSWD) ayarlayınız. Bu sırada, kilitlenme durumu ayarlanır.
- 4 Parametre yazımını devreden çıkarınız.
- 5 Programın başına dönmek için  tuşuna basınız.

Kilidi Açma

- 1 MDI modunu ayarlayınız.
- 2 Parametre yazımını etkinleştiriniz. Bu sırada, CNC'de P/S alarmı No. 100 verilir.
- 3 Parametre No. 3211'de (KEYWD), kilitleme için parametre No. 3210'da (PASSWD) ayarlananla aynı değeri ayarlayınız. Bu sırada, kilitlenme durumu serbest bırakılır.
- 4 Parametre No. 3202'nin bit 4'ünü (NE9) 0'a ayarlayınız.
- 5 Parametre yazımını devreden çıkarınız.
- 6 Programın başına dönmek için  tuşuna basınız.
- 7 Alt program numaraları artık düzenlenebilir (9000 – 9999 arası program numaraları için).

Açıklamalar

- **PASSWD parametresini ayarlama**

Kilitlenme durumu, PASSWD parametresinde bir değer ayarlandığında ayarlanır. Bununla birlikte, PASSWD parametresinin yalnızca kilitlenme durumu ayarlanmadığında (PASSWD = 0 veya PASSWD = KEYWD olduğunda) ayarlanabileceğini akılda tutunuz. Diğer durumlarda parametre PASSWD'yi ayarlanmaya çalışılırsa, yazmanın devre dışı bırakıldığını belirten bir uyarıda bulunulur. Kilitlenme durumu ayarlandığında (PASSWD = 0 ve PASSWD = KEYWD olduğunda), parametre NE9 otomatik olarak 1'e ayarlanır. NE9 0'a ayarlanmaya çalışıldığında, yazmanın devre dışı bırakıldığını belirtmek için bir uyarıda bulunulur.

- **PASSWD parametresini değiştirme**

PASSWD parametresi, kilitlenme durumu serbest bırakıldığında (PASSWD = 0 veya PASSWD = KEYWD olduğunda) değiştirilebilir. Kilidi açma prosedüründe adım 3'ten sonra, PASSWD parametresinde yeni bir değer ayarlanabilir. O andan sonra, kilitlenme durumunu serbest bırakmak için bu yeni değer NE9 parametresinde ayarlanması gerekir.

- **PASSWD parametresinde 0 ayarlama**

PASSWD parametresinde 0 ayarlandığında, 0 sayısı görüntülenir ve parola fonksiyonu devreden çıkarılır. Diğer bir deyişle, parola fonksiyonu ya PASSWD parametresi hiç ayarlanmadan veya kilidi açma prosedürünün 3 adımından sonra PASSWD parametresinde 0 ayarlanarak devreden çıkarılabilir. Kilitlenme durumuna girilmemesi sağlamak için, PASSWD parametresinde 0'dan başka bir değer ayarlamaya dikkat edilmelidir.

- **Yeniden Kilitleme**

Kilitlenme durumu serbest bırakıldıktan sonra, PASSWD parametresinde farklı bir değer ayarlanarak veya KEYWD parametresini resetlemek için NC'ye giden güç kapatılıp tekrar açılarak kilitlenme durumu yeniden ayarlanabilir.

DİKKAT

Kilitlenme durumu ayarlandığında, kilitlenme durumu serbest bırakılıncaya veya tüm belleği temizleme işlemi yapıncaya kadar, parametre NE9 0'a ayarlanamaz ve parametre PASSWD değiştirilemez. Parametre PASSWD ayarlanırken özel dikkat gösterilmelidir.

10 PROGRAMLARI YARATMA

Programlar Őu yöntemlerden biri kullanılarak yaratılabilir:

- MDI PANOSU KULLANILARAK PROGRAM YARATMA
- TEACH IN MODUNDA PROGRAMLAMA
- GRAFİK FONKSİYONUYLA GÖRÜŐMELİ PROGRAMLAMA
- OTOMATİK PROGRAMLAMA HAZIRLIK CİHAZI (FANUC SYSTEM P)



Bu bölümde, programların MDI panosu, TEACH IN modu ve grafik fonksiyonuyla görüşmeli programlama kullanılarak yaratılması açıklanmıştır. Bu bölümde ayrıca, sıra numaralarının otomatik olarak eklenmesi de açıklanmıştır.

10.1 PROGRAMLARIN MDI PANOSU KULLANILARAK YARATILMASI

Programlar **EDIT** modunda, Bölüm III-9'da açıklanan program düzenleme fonksiyonları kullanılarak yaratılabilir.

Programların MDI Panosu Kullanılarak Yaratılması Prosedürü

Prosedür



- 1 **EDIT** moduna giriniz.
- 2 Manüel sürekli çabuk hareket işlemini gerçekleştirmek için bir ok tuşu ile birlikte  tuşlarına basınız.
- 3 Adres tuşuna  ve program numarasını giriniz.
- 4 Delme işlemini durdurmak için  tuşuna basınız.
- 5 Bölüm 9'da açıklanan program düzenleme fonksiyonlarını kullanarak bir program yaratınız.

Açıklama

• Bir programdaki açıklamalar

Bir programdaki açıklamalar, kontrol giriş/çıkış kodları kullanılarak yazılabilir.

Örnek) O0001 (FANUC SERIES 16) ;
M08 (COOLANT ON) ;

- Açıklamaların ortasında açıklamaların geri kalanını daha sonra girmek için  tuşuna basıldığında, yazılan açıklamalar kaydedilir.
- Açıklamaların ortasında açıklamaların geri kalanını daha sonra girmek için  tuşuna basıldığında,  tuşuna basılmadan önce yazılan veriler doğru şekilde kaydedilmeyebilir (girilmeyebilir, değiştirilmeyebilir veya kaybolabilir), çünkü verilere normal düzenlemede gerçekleştirilen bir giriş kontrolü uygulanır.

Bir açıklama girmek için aşağıdakileri akılda tutunuz:





- Kontrol giriş kodu “)” kendi başına kaydedilemez.
-  tuşuna basıldıktan sonra girilen açıklamalar bir sayı, boşluk veya adres O ile başlamamalıdır.
- Bir makro için bir kısaltma girilirse, kısaltma bir makro kelimesine dönüştürülür ve kaydedilir (bakınız Bölüm 9.7).
- Adres O ve izleyen sayılar veya bir boşluk girilebilir ancak kaydedildiğinde ihmal edilirler.

10.2 SIRA NUMARALARININ OTOMATİK OLARAK EKLENMESİ

EDIT modunda MDI tuşları kullanılarak bir program yaratıldığında, sıra numaraları her bloğa otomatik olarak eklenebilir. Sıra numaralarına ilişkin artışı parametre 3216'da ayarlayınız.

Sıra numaralarının otomatik olarak eklenmesi için prosedür

Prosedür

- 1 SEQUENCE NO. için 1 ayarlayın (alt bölüm III-11.4.3'ye bakınız).
- 2 **EDIT** moduna giriniz.
- 3 Program ekranını görüntülemek için  tuşuna basınız.
- 4 Düzenlenecek program numarasını arayın veya kaydediniz ve imleci kendisinden sonra otomatik eklemenin başlayacağı bloğun EOB (;)'sine taşıyınız.
Bir program numarası kaydedilip  tuşuyla bir (;) girildiğinde, sıra numaraları 0 ile otomatik olarak eklenir. Gerekirse, adım 10'a göre başlangıç numarasını değiştiriniz, sonra adım 7'ye geçiniz.
- 5 Adres tuşuna  ve N başlangıç değerini giriniz.
- 6 Program ekranını görüntülemek için  tuşuna basınız.
- 7 Bir bloğun her bir kelimesini giriniz.
- 8 Program ekranını görüntülemek için  tuşuna basınız.

- 9 Program ekranını görüntülemek için . EOB belleğe kaydedilir ve sıra numaraları otomatik olarak eklenir. Örneğin, N'nin başlangıç değeri 10 ise ve artış için parametre 2'ye ayarlanırsa, N12 eklenir ve yeni bir bloğun belirtildiği çizginin altında görüntülenir.

```



PROGRAM                                O0040 N00012

O0040 ;
N10 G92 X0 Z0 ;
N12
%

>
EDIT ***** 13:18:08
( PRGRM ) ( LIB ) ( ) ( C.A.P ) ( OPRT )

```

10

- Yukarıdaki örnekte, sonraki blokta N12 gerekli değilse, (N12) görüntülendikten sonra  tuşuna basılması N12 'yi siler (N12).
- Sonraki bloğa N12 yerine N100 eklemek için, N100 giriniz ve  N12 görüntülendikten sonra ALTER tuşuna basınız. N100 kaydedilir ve başlangıç değeri 100 olarak değiştirilir.





10.3 PROGRAMLARI TEACH MODUNDA YARATMA (PLAYBACK)

TEACH IN JOG modu veya **TEACH IN HANDLE** modu eklenir. Bu modlarda, X ve Z eksenleri boyunca manüel işlemle elde edilen bir makine konumu bir program yaratmak için bellekte bir program konumu olarak depolanır.

X ve Z dışındaki, O, N, G, R, F, C, M, S, T, P, Q ve EOB içeren kelimeler bellekte **EDIT** modunda olduğu gibi depolanabilir.

Programları TEACH IN Modunda Yaratma Prosedürü

Aşağıda açıklanan prosedür, X ve Z eksenleri boyunca bir makine konumunu depolamak için kullanılabilir.

- 1 **TEACH IN JOG** modunu veya **TEACH IN HANDLE** modunu seçiniz.
- 2 Jog ve kolla takımı istediğiniz konuma taşıyınız.
- 3 Program ekranını görüntülemek için  tuşuna basınız. Düzenlenecek program numarasını arayın veya kaydediniz ve imleci her bir eksen boyunca makine konumunun kaydedileceği (ekleneceği) konuma taşıyınız.
- 4 Adres  .
- 5 Delme işlemini durdurmak için  tuşuna basınız. Sonra, X ekseni boyunca bir makine konumu bellekte depolanır.
(Örnek) X10.521 Mutlak konum (mm girişi için)
X10521 Bellekte depolanan veri
- 6 Benzer şekilde,  giriniz ve sonra  tuşuna basınız. Sonra, Z ekseni boyunca bir makine konumu bellekte depolanır.

Bu yöntem kullanılarak depolanan tüm koordinatlar mutlak koordinatlardır.

Örnekler

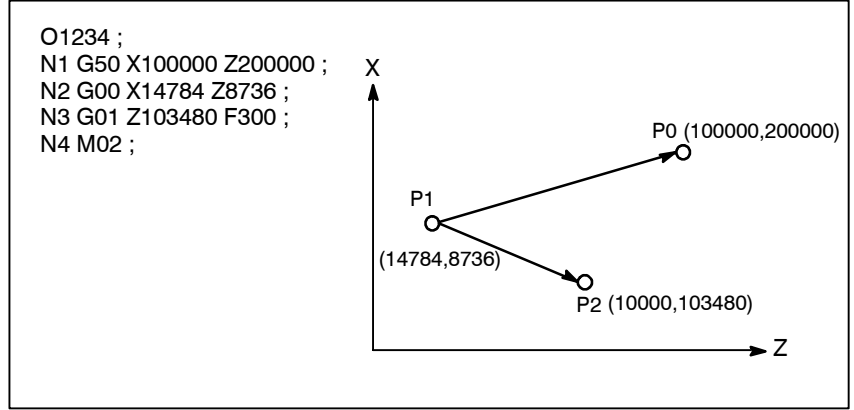

1 Ayar verisi SEQUENCE NO. değerini 1 (açık) olarak ayarlayınız. (Eklemeli değer parametresinin (No. 3212) “1” olduğu varsayılır.)

2 **TEACH IN HANDLE** modunu seçiniz.

3 El çarkıyla, yerleştirmeyi P0 konumuna yapınız.

4 Program ekranını seçiniz.

5 Program numarası O1234’ü aşağıdaki şekilde giriniz:



Bu işlem, program numarası O1234’ü belleğe kaydeder.

Sonra, aşağıdaki tuşlara basınız:



Program numarası O1234’ten sonra bir EOB (;) girilir. N’den sonra numara belirtilmediğinden, N0 için sıra numaraları otomatik olarak eklenir ve ilk blok (N1) belleğe kaydedilir.

6 İlk bloğun verileri için P0 makine konumunu aşağıdaki şekilde giriniz:

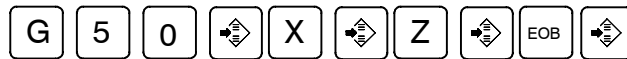

Bu işlem, G50 X100000 Z200000 ;’ı belleğe kaydeder. Otomatik sıra numarası ekleme fonksiyonu, ikinci bloğun N2 değerini belleğe kaydeder.

7 El çarkıyla, takımı P1 konumuna yerleştiriniz.

8 İkinci bloğun verileri için P1 makine konumunu aşağıdaki şekilde giriniz:

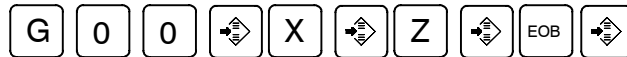

Bu işlem, G00 X14784 Z8736 ;’yı belleğe kaydeder. Otomatik sıra numarası ekleme fonksiyonu, üçüncü bloğun N3 değerini belleğe kaydeder.

9 El çarkıyla, takımı P2 konumuna yerleştiriniz.

- 10 Üçüncü bloğun verileri için P2 makine konumunu aşağıdaki şekilde giriniz:



Bu işlem, G01 Z103480 F300;'ı belleğe kaydeder. Otomatik sıra numarası ekleme fonksiyonu, dördüncü bloğun N4 değerini belleğe kaydeder.

- 11 M02;'yi aşağıdaki şekilde belleğe kaydedin:

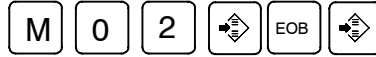

Beşinci bloğu gösteren N5, otomatik sıra numarası ekleme fonksiyonu kullanılarak bellekte depolanır. Delme işlemini durdurmak için  tuşuna basınız.

Bu, örnek programın kaydını tamamlar.

Açıklamalar

- Belleğin içeriğini kontrol etme

Belleğin içeriği, **TEACH IN** modunda **EDIT** modundakilerle aynı prosedür kullanılarak kontrol edilebilir.

```



PROGRAM                                O1234 N0004
(RELATIVE)                             (ABSOLUTE)
U   -85.216                             X   14.784
W  -191.264                             Z    8.736

O1234 ;
N1 G50 X100000 Y0 Z20000 ;
N2 G00 X14784 Z8736 ;
N3 G01 Z103480 F300 ;
N4 M02 ;
%

>_
THND  ****  ***  ***                    14 : 17 : 27
(PRGRM) ( LIB ) ( ) ( ) ( ) ( OPRT )

```

- Bir konumu kompanzasyonla kaydetme

Adres  veya  girildikten sonra bir değer girilip  tuşuna basıldığında, bir makine konumu için girilen değer kayıt için eklenir. Bu işlem, tuşla girme işlemiyle bir makine konumunu düzeltmek için yararlıdır.

- Konum komutları dışındaki komutları kaydetme

Bir makine konumundan önce ve sonra girilecek komutlar, **EDIT** modundakiyle aynı işlem kullanılarak, makine konumu girildikten önce ve sonra kaydedilmelidir.

10.4 GRAFİK FONKSİYONUYLA GÖRÜŞMELİ PROGRAMLAMA

Programlar, G kodu menüsü görüntülenirken, görüşme ekranında sırasıyla bloklar halinde yaratılabilir.





Bir programdaki bloklar, G kodu menüsü ve görüşme ekranı kullanılarak değiştirilebilir, eklenebilir veya silinebilir.

Grafik Fonksiyonuyla Görüşmeli Programlama Prosedürü

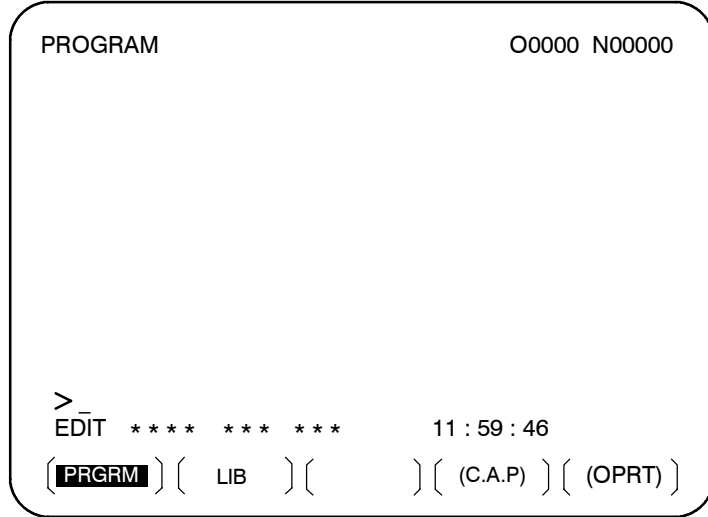
Prosedür 1 Bir program yaratma

- 1 **EDIT** moduna giriniz.
- 2 Program ekranını görüntülemek için . Kayıtlı bir program yoksa, aşağıdaki ekran görüntülenir. Bir program kaydedildiyse, seçili olan program görüntülenir.



- 3 Adres O'yu girdikten sonra, kaydedilecek bir programın program numarasını giriniz ve sonra . Örneğin, program numarası 10 olan bir program kaydedilecek olduğunda,    giriniz ve sonra  tuşuna basınız. Bu, yeni bir program olan O0010'u kaydeder.

- 4 **[C.A.P]** yazılım tuşuna basınız. Aşağıdaki G kodu menüsü ekranda görüntülenir.
Adım 2'de gösterilenlerden farklı yazılım tuşları görüntülenirse, doğru yazılım tuşlarını görüntülemek için  menü dönüş tuşuna basınız.

```

PROGRAM                                O1234 N00004
G00: POSITIONING
G01: LINEAR IPL
G02: CIRCULAR IPL. CW
G03: CIRCULAR IPL. CCW
G04: DWELL
G10: OFFSET VALUE SETTING              (0)
G20: INCH
G21: METRIC
G22: STORED STROKE CHECK ON            (0)
G23: STORED STROKE CHECK OFF           (0)
G25: SPINDLE SPEED DETECT OFF
G26: SPINDLE SPEED DETECT ON
>_
EDIT ***** 14:26:15
[PRGRM] ( ) [ ] [BLOCK] ( )

```

- 5 Programlanacak fonksiyona karşılık gelen G kodunu giriniz. Örneğin, konumlandırma fonksiyonu istenildiğinde, G kodu menüsü fonksiyonu G kodu G00 ile listeler. Bu nedenle, G00 giriniz. Ekranda programlanacak bir fonksiyon belirtilmezse, sonraki  G kodu menü ekranını görüntülemek için sayfa tuşuna basınız. İstedığınız bir fonksiyon görüntüleninceye kadar bu işlemi tekrarlayınız. İstenilen fonksiyon bir G kodu değilse, veri girmeyiniz.
- 6 Girilen bir G koduna ilişkin ayrıntılı bir ekran görüntülemek için **[BLOCK]** yazılım tuşuna basınız. Aşağıdaki şekilde, G00'a ilişkin bir ayrıntılı ekran örneği gösterilmiştir.

```

PROGRAM                                O1234 N00000
G00 : POSITIONING

G00  G  G  G  X
X    [ ]  U
Z    [ ]  W
M
S
T
:

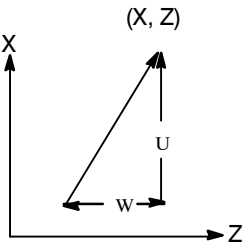

EDIT ***** 14:32:57
[PRGRM] ( ) [G.MENU] [BLOCK] (OPRT)

```



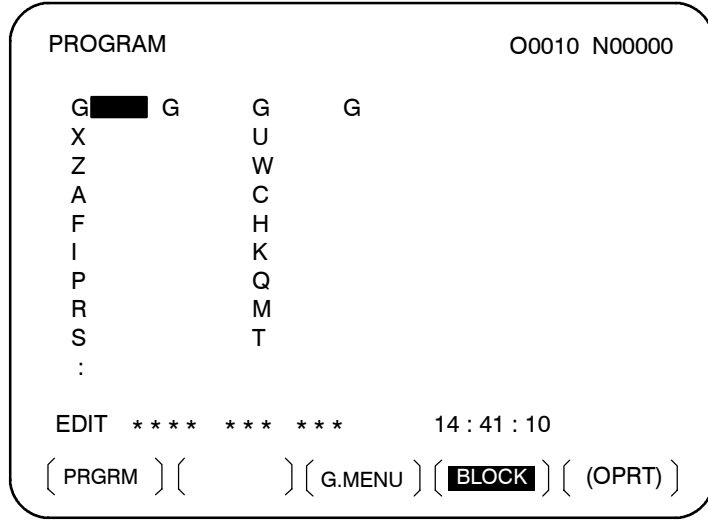



Hiçbir tuşa basılmadığında, standart ayrıntı ekranı görüntülenir.



- 7 İmleci, program ekranında değiştirilecek bloğa taşıyınız. Bu anda, imleçle birlikte bir veri adresi yanıp söner.
- 8 Sayısal tuşlara basarak sayısal verileri giriniz ve **[INPUT]** yazılım tuşuna veya  tuşuna basınız. Bu, bir veri ögesinin girişini tamamlar.
- 9 Girilen G kodu için gerekli tüm veriler girilinceye kadar bu işlemi tekrarlayınız.
- 10 Delme işlemi durdurmak için  tuşuna basınız. Bu, bir blokluk verinin program belleğine kaydedilmesini tamamlar. Ekranda, kullanıcının başka bir blok için veri girmesine izin veren G kodu menüsü görüntülenir. Gerekirse, 5'ten başlayarak prosedürü tekrarlayınız.
- 11 Tüm programları kaydettikten sonra, **[PRGRM]** yazılım tuşuna basınız. Kaydedilen programlar görüşmeli biçime dönüştürülüp görüntülenir.
- 12 Delme işlemi durdurmak için  tuşuna basınız.

Prosedür 2

Bir bloğu değiştirme

- 1 Program ekranında imleci değiştirilecek bloğa taşıyınız ve **[C.A.P]** yazılım tuşuna basınız. Veya görüşme ekranını görüntülemek için önce **[C.A.P]** yazılım tuşuna basınız, sonra değiştirilecek blok görüntüleninceye kadar  veya  sayfa tuşuna basınız.
- 2 Bir G kodundan başka veriler değiştirilecek olduğunda, yalnızca imleci veriye taşıyıp istediğiniz bir değeri giriniz, sonra **[INPUT]** yazılım tuşuna veya  tuşuna basınız.
- 3 Bir G kodu değiştirilecek olduğunda, menü dönüş tuşuna  ve **[G.MENU]** yazılım tuşuna basınız. Sonra, G kodu menüsü görüntülenir. İsteddiğiniz bir G kodunu seçiniz, sonra değeri giriniz. Örneğin, bir kesme ilerlemesi belirtmek için, G kodu menüsü G01 belirttiğinden, G01 giriniz. Sonra, **[BLOCK]** yazılım tuşuna basınız. G kodunun ayrıntılı ekranı görüntülenir, verileri giriniz.
- 4 Veriler tam olarak değiştirildiğinde,  tuşuna basınız. Bu işlem tam bir program bloğunu değiştirir.

Prosedür 3

Bir blok ekleme

- 1 Görüşme ekranında, sayfa tuşlarını kullanarak, yeni bir blok eklenmeden hemen önce bloğu görüntüleyiniz. Program ekranında, sayfa tuşlarıyla ve imleç tuşlarıyla, imleci yeni bir bloğun ekleneceği noktanın hemen öncesine taşıyınız.
- 2 G kodu menüsünü görüntülemek için, **[G.MENU]** yazılım tuşuna basınız. Sonra, yeni blok verilerini giriniz.
- 3 Bir blokluk verilerin girişi adım 2'de tamamlandığında,  tuşuna basınız. Bu işlem, bir veri bloğu ekler.

Prosedür 4

Bir bloğu silme

- 1 Görüşme ekranında, silinecek bir bloğun içeriğini görüntüleyiniz ve sonra  tuşuna basınız.
- 2 Görüntülenen bloğun içeriği program belleğinden silinir. Sonra, sonraki bloğun içeriği görüşme ekranında görüntülenir.

Sınırlamalar

- 1 G kodu menüsünde listelenmeyen bir G kodu komut bloğu, yalnızca bir ayrıntı ekranında standart biçimde yaratılabilir.
- 2 Ne ondalık basamaklı G kodları, ne de üç basamaklı G kodu bloğu yaratılabilir.

11

VERİLERİN AYARLANMASI VE GÖRÜNTÜLENMESİ

Genel

Bir CNC makinesini çalıştırmak için, CNC için CRT/MDI veya LCD/MDI'da çeşitli veriler ayarlanmalıdır. Operatör, işlem sırasında veriler görüntülenirken işlemin durumunu izleyebilir. Bu bölüm her bir fonksiyon için verilerin nasıl görüntüleneceği ve ayarlanacağını açıklamaktadır.



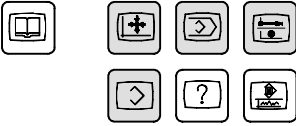

Açıklamalar

• Ekran geçiş tablosu



MDI fonksiyon tuşları (Gölgeli tuşlar () bu bölümde açıklanmaktadır.)

MDI paneli üzerindeki her bir fonksiyon tuşuna basıldığında ekran geçişi, aşağıda gösterilmektedir. Her bir ekran için başvuru alt bölümler de ayrıca gösterilmektedir. Her bir ekranın ve ekran üzerindeki ayarlama prosedürlerinin ayrıntılarıyla ilgili olarak uygun alt bölümlere bakınız. Bu bölümde açıklanmayan ekranlar için diğer bölümlere bakınız.

Bu fonksiyon tuşuna basıldığında  kelimesi aranır. Bu fonksiyon tuşuna basıldığında  kelimesi aranır. Bu fonksiyon tuşuna basıldığında  kelimesi aranır. Görüntülenen ekran ile ilgili olarak makine üreticisi tarafından yayınlanan kullanım kılavuzuna başvurunuz  iki kez basılır.

• Veri koruma tuşu

Makine, parça programları, takım kompanzasyon değerlerini, ayarlama verilerini ve özel makro değişkenlerini korumak üzere bir veri koruma tuşuna sahip olabilir. Veri koruma tuşunun nerede olduğu ve nasıl kullanılacağı ile ilgili olarak makine üreticisi tarafından sağlanan kullanım kılavuzuna başvurunuz.

KONUM GÖSTERİM EKRANI

Fonksiyon tuşu  ile tetiklenen ekran geçişi

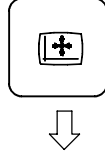

Geçerli konum ekranı

{ ABS } { REL } { ALL } { HNDL } { (OPRT) }



- | | | | |
|--|--|--|--|
| ↓ | ↓ | ↓ | ↓ |
| İş koordinat sistemi konum ekranı
⇒Bkz III-11.1.1. | Konum ekranları ilgili koordinat sistemi
⇒Bkz III-11.1.2. | Her bir koordinat sisteminin toplam konum ekranı
⇒Bkz III-11.1.3. | El çarkı ile yarıda kesme
⇒Bkz III-4.6. |
| Parça sayımı ve yürütme süresinin görüntülenmesi
⇒Bkz III-11.1.6. | Parça sayımı ve yürütme süresinin görüntülenmesi
⇒Bkz III-11.1.6. | Parça sayımı ve yürütme süresinin görüntülenmesi
⇒Bkz III-11.1.6. | |
| Gerçek hızın görüntülenmesi
⇒Bkz III-11.1.5. | Gerçek hızın görüntülenmesi
⇒Bkz III-11.1.5. | Gerçek hızın görüntülenmesi
⇒Bkz III-11.1.5. | |
| | İlgili koordinat değerlerinin ayarlanması
⇒Bkz III-11.1.2. | İlgili koordinat değerlerinin ayarlanması
⇒Bkz III-11.1.2. | |

Geçerli konum ekranı

{ MONI } { } { } { } { (OPRT) }

- ↓
- İşlem monitörünün görüntülenmesi
⇒Bkz III-11.1.7.

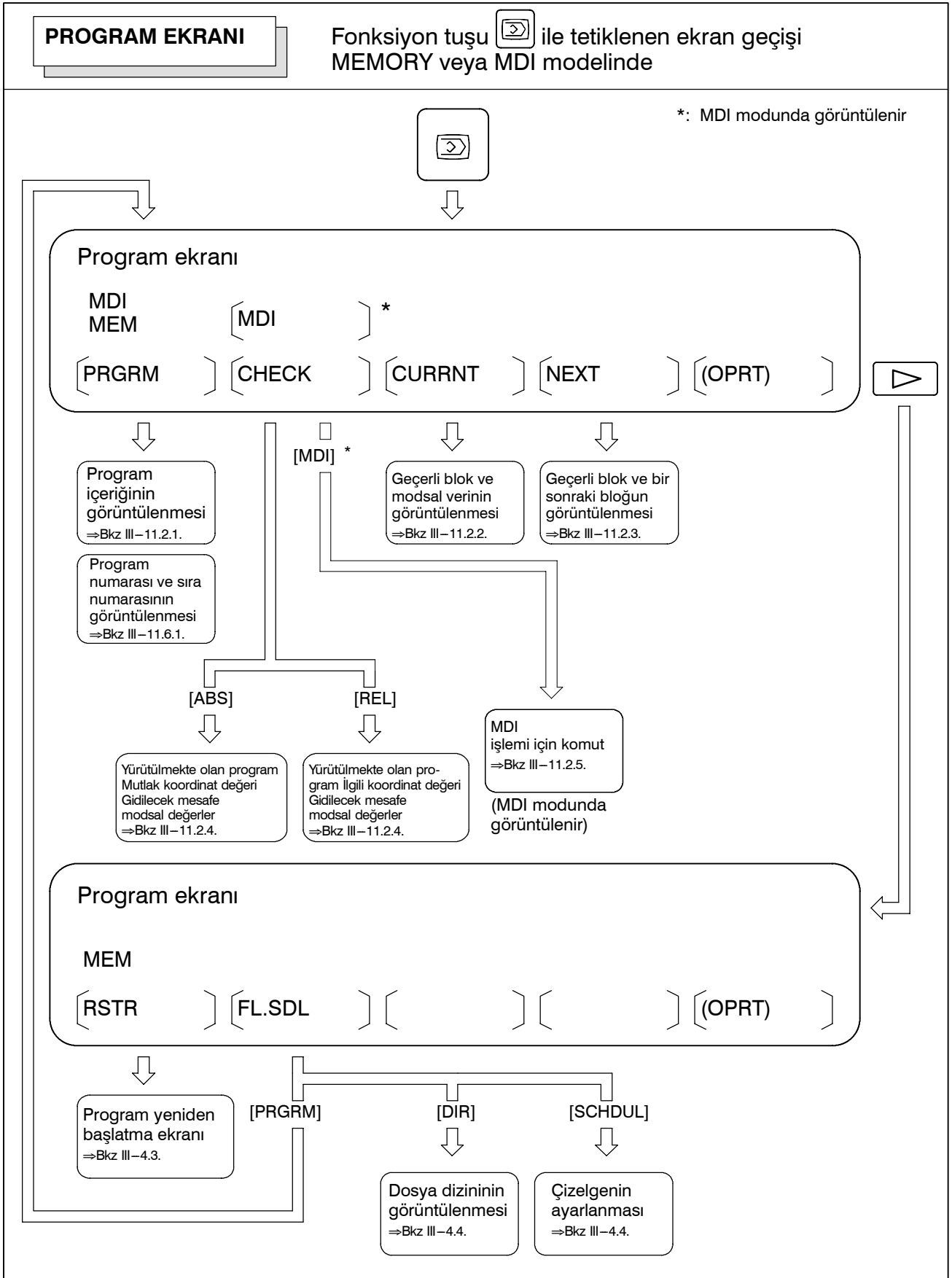

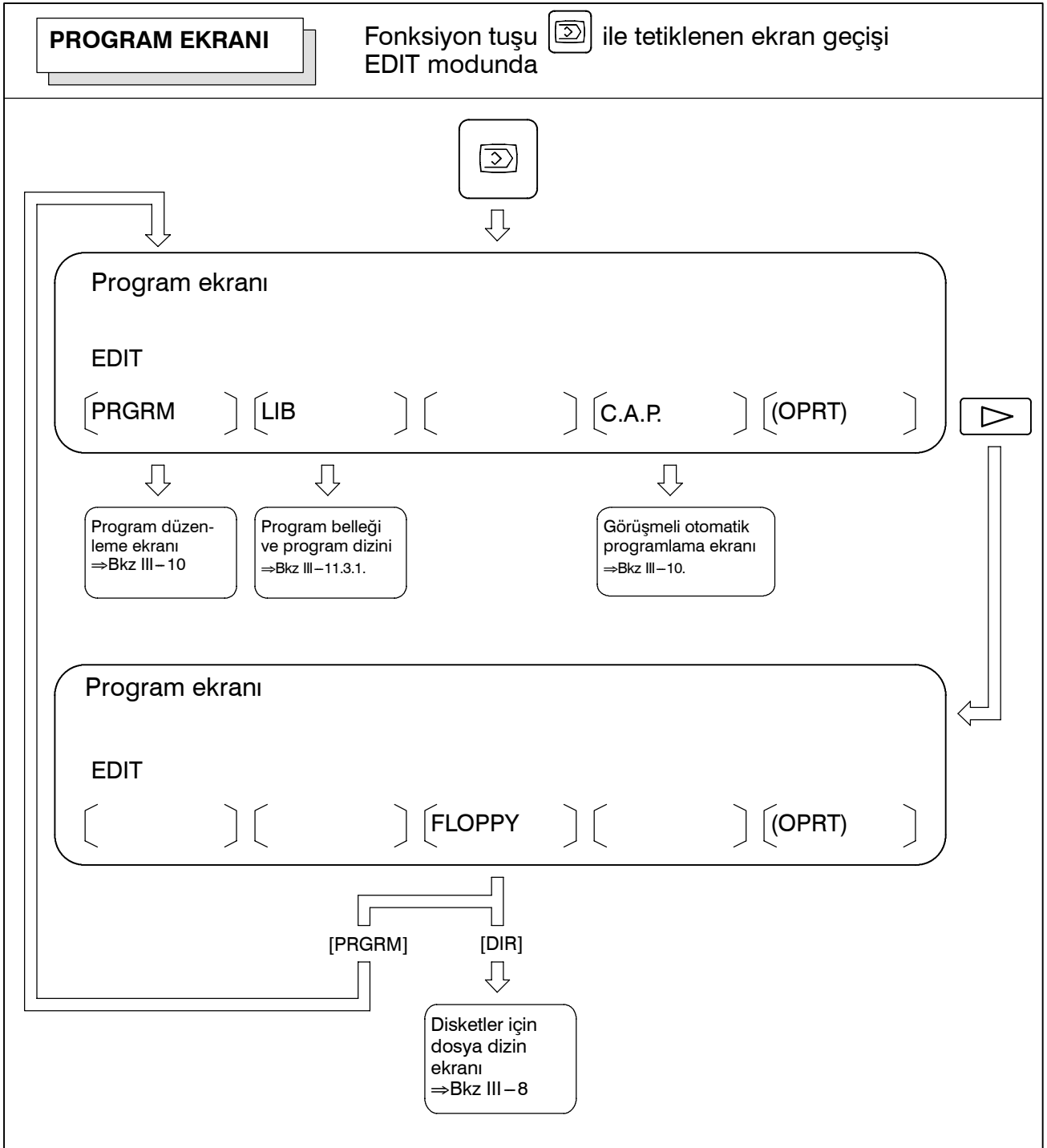

OFSET/AYAR EKRANIFonksiyon tuşu  ile tetiklenen ekran geçişi

1/2

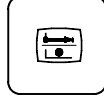
**Takım ofset değeri**

〔 OFFSET 〕 〔 SETTING 〕 〔 WORK 〕 〔 (OPRT) 〕

Takım ofset değerinin görüntülenmesi
⇒Bkz: III-11.4.1.Ayar verisinin görüntülenmesi
⇒Bkz: III-11.4.5.İş parçası koordinat sisteminin görüntülenmesi
⇒Bkz: III-11.4.8.Takım ofset verisinin ayarlanması
⇒Bkz: III-11.4.1.Parametre ayarı
⇒Bkz: III-11.4.5.İş orijini ofset değerinin ayarlanması
⇒Bkz: III-11.4.8.Takım ofset değerinin doğrudan girişinin ayarlanması
⇒Bkz: III-11.4.2.Sıra numarasının karşılaştırmasının ayarlanması ve durdurma
⇒Bkz: III-11.4.6.Yürütme süresi ve parça sayımının görüntülenmesi
⇒Bkz: III-11.4.7.Takım ofseti ölçülen B'nin doğrudan girişinin ayarlanması
⇒Bkz: III-11.4.3.Gerekli parçaların sayısının ayarlanması
⇒Bkz: III-11.4.7.Takım ofset değerinin kontur girişinin ayarlanması
⇒Bkz: III-11.4.3.Ayarlama süresinin görüntülenmesi
⇒Bkz: III-11.4.7.**Takım ofset değeri**

〔 MACRO 〕 〔 OPR 〕 〔 TOOLLF 〕 〔 (OPRT) 〕

Makro değişkenlerinin görüntülenmesi
⇒Bkz: III-11.4.10.Yazılım operatörünün panelinin görüntülenmesi
⇒Bkz: III-11.4.11.Takım ömrü yönetim verilerinin görüntülenmesi
⇒Bkz: III-11.4.14.Makro değişkenlerinin ayarlanması
⇒Bkz: III-11.4.10.Yazılım operatörünün panel tuşu
⇒Bkz: III-11.4.11.Takım ömür sayacının önceden ayarlanması
Yürütme verisinin silinmesi
⇒Bkz: III-11.4.14.1*
Diğer sayfa

2/2

Takım ofset değeri

{ } { W.SHFT } { } { BARRIER } { (OPRT) }

1*

İş koordinat sis-
tem değerinin
görüntülenmesi
⇒Bkz: III-11.4.4.

Ayna punta
koruma alanı
⇒Bkz III-6.4

İş koordinat sistemi
değiştirme değerinin
ayarılanması
⇒Bkz: III-11.4.4.

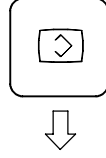
SİSTEM EKRANIFonksiyon tuşu  ile tetiklenen ekran geçişi**Parametre ekranı**

[PARAM] [DGNOS] [PMC] [SYSTEM] [(OPRT)]



Parametre ekranının görüntülenmesi
⇒Bkz III-11.5.1

Kontrol ekranının görüntülenmesi
⇒Bkz III-7.3

Parametrenin ayarlanması
⇒Bkz III-11.5.1

Parametre ekranı

[] [PITCH] [SV.PRM] [SP.PRM] [(OPRT)]

Aralık hatası verisinin görüntülenmesi
⇒Bkz III-11.5.2.

Aralık hatası verisinin ayarlanması
⇒Bkz III-11.5.2

● **Ayar ekranı**

Aşağıdaki tablo, her bir ekranda ayarlanan verileri listelemektedir.

Tablo 11 Ayarlama ekranları ve bunlarda yer alan veriler

No.	Ayar ekranı	Ayarlamanın içeriği	Referans elemanı
1	Takım ofset değeri	Takım ofset değeri	Alt bölüm 11.4.1
		Takım ucu radyus kompanzasyon değeri	
		Takım ofset değerinin doğrudan girişi	Alt bölüm 11.4.2
		Ofset değerinin sayaç girişi	Alt bölüm 11.4.3
2	İş parçası koordinat sistemi ayarı	İş koordinat sistemi değiştirme değeri	Alt bölüm 11.4.4
		İş parçası merkez ofset değeri	Alt bölüm 11.4.8
3	Ayar verisi (pratik)	Parametre yazımı TV kontrolü Vuruş kodu (EIA/ISO) Giriş birimi (mm/inç) I/O kanalı Sıra numarasının otomatik girişi Şerit biçiminin görüşülmesi (F15)	Alt bölüm 11.4.5
		Sıra numarasının karşılaştırması ve durdurma	Alt bölüm 11.4.6
4	Ayar verisi (ikiz görüntü)	İkiz görüntü	Alt bölüm 11.4.5
5	Ayar verisi (zamanlayıcı)	Gerekli parçalar	Alt bölüm 11.4.7
6	Makro değişkenleri	Özel makro ortak değişkenler (#100'den #199'a kadar) (#500'den #999'a kadar)	Alt bölüm 11.4.10
7	Parametre	Parametre	Alt bölüm 11.5.1
8	Aralık hatası	Aralık hatası kompanzasyon verisi	Alt bölüm 11.5.2
9	yazılım operatörünün paneli	Mod seçimi Jog ilerlemesi eksen seçimi Jog çabuk hareket El çarkı için eksen seçimi El çarkı için çoğaltma Jog ilerleme hızı İlerleme hızı yüzdesel ayarı Çabuk hareket yüzdesel ayarı İsteğe bağlı blok atlama Tek blok Makine kilidi Kuru çalışma Koruma tuşu İlerlemeyi geçici durdurma	Alt bölüm 11.4.11
10	Takım ömrü verisi (Takım ömrü yönetimi)	Ömür sayacı	Alt bölüm 11.4.12

11.1 FONKSİYON TUŞU İLE GÖRÜNTÜLENEN EKRANLAR

Fonksiyon tuşuna basınız .

Aşağıdaki üç ekran, takımın mevcut konumunu görüntülemek için kullanılır:

- İş koordinat sistemi için konum görüntüleme ekranı.
- İlgili koordinat sistemi için konum görüntüleme ekranı.
- Genel konum gösterim ekranı.

Yukarıdaki ekranlar ayrıca ilerleme hızı, yürütme süresi ve parça sayısını da görüntüler. Buna ek olarak, bu ekranlarda bir yüzen referans noktası da ayarlanabilir.

EDIT modunda  ayrıca servo motorundaki vemotoruyükü ve ayrıca motorunun dönme hızını görüntülemek üzere kullanılabilir (işletim monitörü ekranı).

EDIT modunda  ayrıca el çarkı ile araya girme tarafından katedilen mesafenin görüntülenmesi amacıyla da kullanılabilir. Bu ekranla ilgili ayrıntılar için, Bkz. Bölüm 4.6.

11.1.1 İş Parçası Koordinat Sisteminde Konum Ekranı

İş parçası koordinat sisteminde takımın mevcut konumunu görüntüler. Geçerli konum, takım hareket ettikçe değişir. En düşük giriş artışı, sayısal değerler için birim olarak kullanılır. Ekranın üst kısmında yer alan başlık mutlak koordinatların kullanıldığını gösterir.

İş parçası koordinat sisteminin mevcut konum ekranında görüntüleme prosedürü

- 1 Fonksiyon tuşuna basınız .
- 2 **[ABS]** yazılım tuşuna basınız.
- 3 (7 yazılım tuşlu ekran)'da **[ABS]** yazılım tuşuna bir kez daha basarak, altı standart eksen haricindeki diğer eksenlerde koordinatları görüntüleyebilirsiniz.

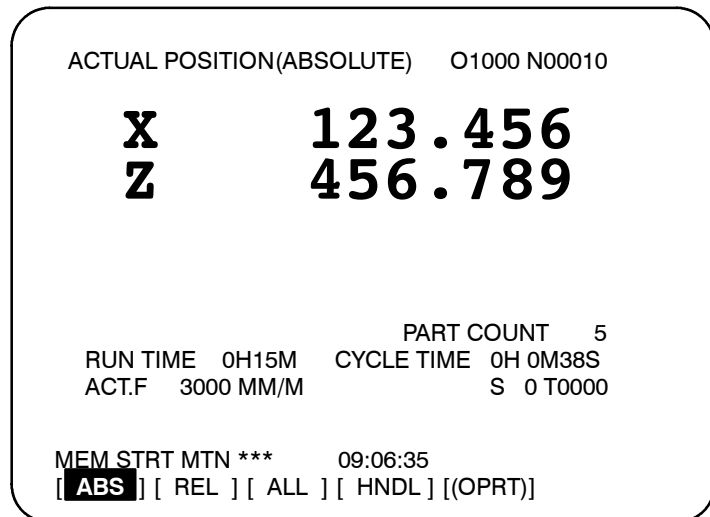

Açıklamalar

- **Kompanzasyon değerleri de dahil olmak üzere gösterim**

Görüntülenen değerlerin takım ofset değeri ve takım ucu radyus kompanzasyonunu kapsayıp kapsamadığını seçmek için 3104 nolu parametrenin Bit 6 ve 7'si kullanılabilir.

11.1.2 İlgili Koordinat Sisteminde Konum Ekranı

Operatör tarafından ayarlanan koordinatları esas alarak, ilgili koordinat sisteminde takımın mevcut konumunu görüntüler. Geçerli konum, takım hareket ettikçe değişir. Artış sistemi, sayısal değerler için birim olarak kullanılır. Ekranın üst kısmında yer alan başlık ilgili koordinatların kullanıldığını gösterir.

İlgili koordinat sisteminin mevcut konum ekranında görüntüleme prosedürü

- 1 Fonksiyon tuşuna basınız .
- 2 **[REL]** yazılım tuşuna basınız.

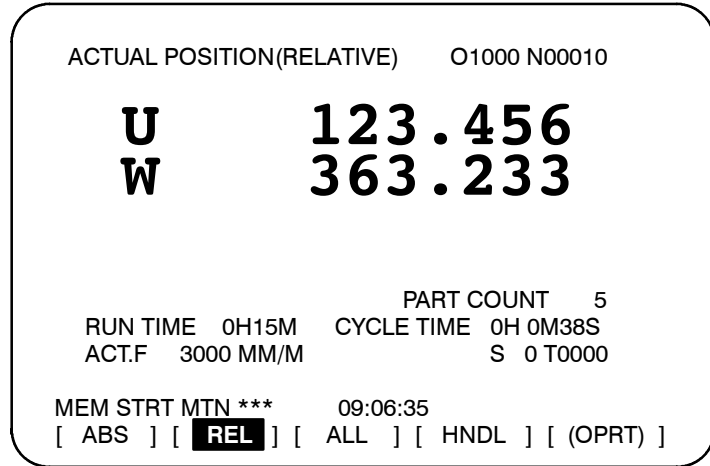

Açıklamalar

- **İlgili koordinatların ayarlanması**

İlgili koordinat sisteminde mevcut konum 0 olarak resetlenebilir veya aşağıdaki şekilde bir değere önceden ayarlanabilir:

Eksen koordinatının belirli bir değere ayarlanması işlemi

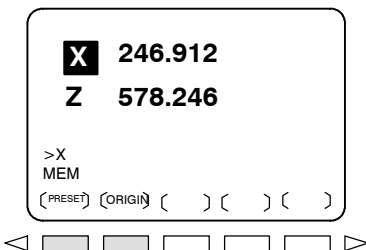

- 1 İlgili koordinatlar için ekranda bir eksen adresi (X veya Z gibi) giriniz. Belirtilen eksen için gösterim yanıp söner ve yazılım tuşları, ekranda gösterildiği gibi değişir.
- 2 • Koordinatı 0'a resetlemek için **[ORIGIN]** yazılım tuşuna basınız. Yanıp sönen eksen için ilgili koordinat 0'a resetlenir.
• Koordinatı belirli bir değere önceden ayarlamak için, değeri girip **[PRESET]** yazılım tuşuna basınız. Yanıp sönen eksen için ilgili koordinat girilen değere ayarlanır.

Tüm eksenlerin resetlenmesi işlemi

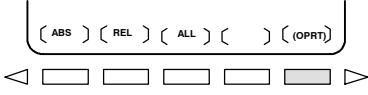

1 **[(OPRT)]** yazılım tuşuna basınız.

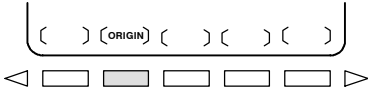

2 **[ORIGIN]** yazılım tuşuna basınız.

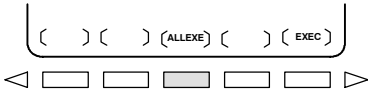

3 **[ALLEXE]** yazılım tuşuna basınız.
Tüm eksenler için ilgili koordinatlar 0'a resetlenir.

- **Kompanzasyon değerleri de dahil olmak üzere gösterim**

Görüntülenen değerlerin takım ofset değeri ve takım ucu radyus kompanzasyonunu kapsayıp kapsamadığını seçmek için 3104 nolu parametrenin Bit 4 (DRL) ve 5'i (DRC) kullanılabilir.

- **Bir koordinat sistemi ayarlayarak ön ayarlama yapmak**

Parametre 3104'ün bit 3'ü, ilgili koordinat sisteminde görüntülenen konumların, G50 komutu (G kod sistemi A) veya G92 (G kod sistemi B veya C) ile bir koordinat sistemi ayarlandığında veya manuel olarak referansa gitme gerçekleştirildiğinde, iş parçası koordinat sistemindekiyle aynı değerlere ön ayar yapılıp yapılmadığının kontrolü için kullanılır.

11.1.3 Genel Konum Ekranı

Bir ekranda aşağıdaki konumları görüntüler : İş parçası koordinat sisteminde, ilgili koordinat sisteminde ve makine koordinat sisteminde takımın mevcut konumu ve kalan mesafe. İlgili koordinatlar ayrıca bu ekranda ayarlanabilir. Prosedür için alt bölüm III-11.1.2'ye bakınız.

Genel konum gösterim ekranının görüntülenmesi prosedürü

- 1 Fonksiyon tuşuna basınız .
- 2 **[ALL]** yazılım tuşuna basınız.

ACTUAL POSITION	O1000 N00010
(RELATIVE)	(ABSOLUTE)
U 246.912	X 123.456
W 913.780	Z 456.890
(MACHINE)	(DISTANCE TO GO)
X 0.000	X 0.000
Z 0.000	Z 0.000
RUN TIME 0H15M	PART COUNT 5
ACT.F 3000 MM/M	CYCLE TIME 0H 0M38S
	S 0 T0000
MEM **** * * * * *	09:06:35
[ABS] [REL] [ALL] [HNDL] [(OPRT)]	

Açıklamalar

- **Koordinat görüntüsü**

Aşağıdaki koordinat sistemlerinde takımın mevcut konumu aynı anda görüntülenir:

- İlgili koordinat sisteminde mevcut konum (ilgili koordinat)
- İş koordinat sisteminde mevcut konum (mutlak koordinat)
- Makine koordinat sisteminde mevcut konum (makine koordinatı)
- Gidilecek mesafe (Gidilecek mesafe)

- **Gidilecek mesafe**

Kalan mesafe MEMORY veya MDI modunda görüntülenir. Mevcut blok içerisinde takımın halen hareket etmesi gereken mesafe görüntülenir.

- **Makine koordinat sistemi**

En düşük komut artışı, makine koordinat sisteminde görüntülenen değerlerin birimi olarak kullanılır. Ancak, en düşük giriş artışı, parametre 3104'ün bit 0'ı (MCN) ayarlanarak kullanılabilir.

- **İlgili koordinatların sıfırlanması**

Genel konum gösterim ekranında, ilgili koordinatlar 0'a resetlenebilir veya belirli değerlere önceden ayarlanabilir. Bu prosedür, III-11.1.2'de anlatılan ilgili koordinatların resetlenmesi işlemi ile aynıdır.



11.1.4 İş Parçası Koordinat Sisteminin Önceden Ayarlanması

Menüel müdahale gibi bir işlem tarafından değiştirilen bir iş parçası koordinat sistemi, MDI işlemlerinden yararlanılarak değişim öncesi bir iş parçası koordinat sistemine ayarlanabilir. İkinci bahsedilen koordinat sistemi, bir iş parçası sıfır noktası ofset değeri ile makine sıfır noktasından alınır.

Bir iş parçası koordinat sistemini önceden ayarlayabilmek için bir komut (G50.3) programlanabilir. (Bkz Alt bölüm II-7.2.4.)

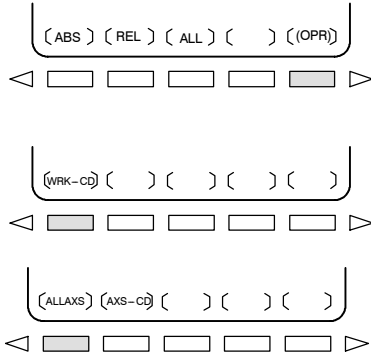
İş Parçası Koordinat Sisteminin Önceden Ayarlanması Prosedürü



- 1 Fonksiyon tuşuna basınız .
- 2 **[(OPRT)]** yazılım tuşuna basınız.
- 3 **[WRK-CD]** görüntülenmediğinde, sürekli menü tuşuna basınız .
- 4 **[WRK-CD]** yazılım tuşuna basınız.
- 5 Tüm eksenleri önceden ayarlamak için **[ALLAXS]** yazılım tuşuna basınız.
- 6 Adım 5'teki belirli bir adımı önceden ayarlamak için, eksen adını giriniz (**X**, **Z**, ...) ve **0**, sonra **[AXS-CD]** yazılım tuşuna basınız.

Açıklamalar

- **İşlem modu**
- **İlgili koordinatların önceden ayarlanması**

Bu fonksiyon, reset durumu veya otomatik işlem durdurma durumu girildiğinde, işlem moduna bakılmaksızın yürütülebilir.

Mutlak koordinatlarda olduğu gibi, parametre No. 3104'ün bit 3'ü (PPD), ilgili koordinatların (RELATIVE) önceden ayarlanıp ayarlanmayacağını belirtmek için kullanılır.

11.1.5 Gerçek İlerleme Hızı Gösterimi

Makinedeki geçerli ilerleme hızı (dakikada), parametre 3105'in bit 0'ı (DPF) ayarlanarak geçerli bir konum görüntüsü ekranında veya program kontrol ekranında görüntülenebilir.

Gerçek ilerleme hızının mevcut konum ekranında görüntüleme prosedürü

1 Fonksiyon tuşuna basınız 

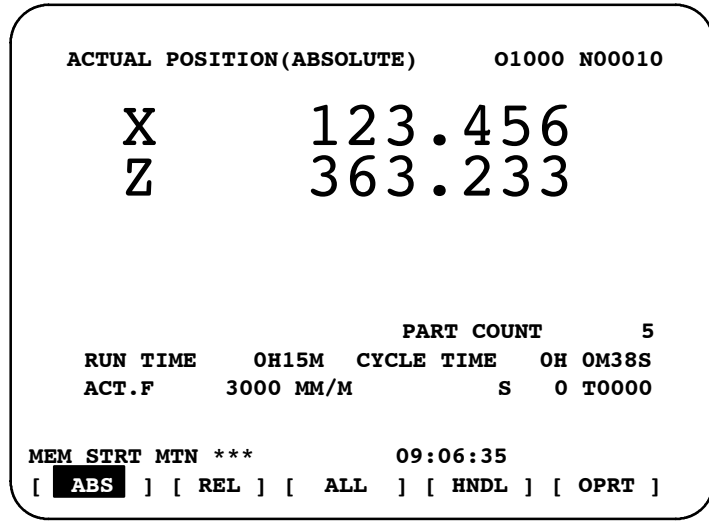

Gerçek ilerleme hızı ACT.F'den sonra gösterilir.

Gerçek ilerleme hızı, milimetre/dak veya inç/dak cinsinden (en düşük giriş artışına bağlı olarak), mevcut konum gösteriminin hemen altında görüntülenir.

Açıklamalar

- Gerçek ilerleme hızı değeri

Gerçek ilerleme hızı, aşağıdaki ifade ile hesaplanır:

$$Fact = \sqrt{\sum_{i=1}^n (f_i)^2}$$

burada

n : Eksen sayısını göstermektedir

f_i : Her bir eksene teğet yönde kesme hızı veya çabuk hareket hızı

Fact (Gerçek) : Görüntülenen gerçek ilerleme hızı

display unit (görüntüleme birimi):mm/dak (metrik giriş).

inç/dak (inç girişi, Ondalık noktadan sonra iki basamak gösterilmektedir.)

- **Devirde ilerlemenin gerçek ilerleme hızı gösterimi**

Devirde ilerleme ve diş çekme işlemleri söz konusu olduğunda, görüntülenen gerçek ilerleme hızı, devirde ilerleme değil, dakikada ilerlemedir.
- **Döner eksenin gerçek ilerleme hızı gösterimi**

Döner eksenin hareket etmesi halinde, hız, der/dak cinsinden gösterilir ancak ekranda o andaki giriş sistemi birimi cinsinden görüntülenir. Örneğin, döner eksen 50 der/dak ile hareket ediyorsa, aşağıdaki mesaj görüntülenir: 0.50 İNÇ/M
- **Diğer ekranda gerçek ilerleme hızı gösterimi**

Program kontrol ekranı ayrıca gerçek ilerleme hızını gösterir.

11.1.6 Yürütme Süresi ve Parça Sayımı Gösterimi

Yürütme süresi, çevrim süresi ve makine ile işlenen parçaların sayısı, mevcut konum gösterim ekranlarında görüntülenir.

Yürütme süresi ve parça sayımının mevcut konum ekranında görüntülenmesi prosedürü

1 Fonksiyon tuşuna basınız  .

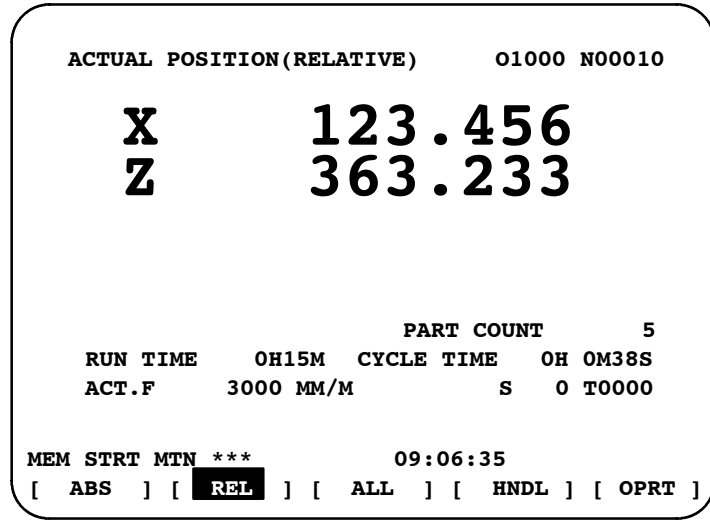

Yürütme süresi (RUN TIME), çevrim süresi (CYCEL TIME) ve makine ile işlenen parçaların sayısı (PART COUNT), mevcut konum gösterim ekranlarında görüntülenir.

Açıklamalar

- **PARÇA SAYIMI**

Makine ile işlenen parçaların sayısını belirtir. Sayı, M02, M30 veya parametre 6710 tarafından tanımlanabilen bir M kodu her yürütüldüğünde artırılır.

- **YÜRÜTME SÜRESİ**

Durma ve ilerlemeyi geçici durdurma zamanı hariç olmak üzere, otomatik bir işlem sırasında geçen toplam yürütme süresini göstermektedir.

- **ÇEVİRİM SÜRESİ**

Durma ve ilerlemeyi geçici durdurma zamanı hariç olmak üzere, bir otomatik işlemin yürütme süresini göstermektedir. Reset durumunda cycle start işlemi gerçekleştirildiğinde, bu değer otomatik olarak 0'a ayarlanır. Güç kesildiğinde bile 0'a ayarlanır.

- **Diğer ekranda görünüm**

Yürütme süresi ve makine ile işlenen parçaların sayısı ile ilgili ayrıntılar, ayarlama ekranında görüntülenir. Bkz. Alt bölüm III-11.4.9.

- **Parametre ayarı**

Makine ile işlenen parçaların sayısı ve yürütme süresi, mevcut konum gösterim ekranlarında görüntülenemez. Parametreler 6711, 6751 ve 6752 ile veya ayarlama ekranı üzerinden ayarlanabilirler.



- **Makine ile işlenen parçaların sayısının artırılması**

Parametre 6700'ın bit 0'ı (PCM), M02, M30 veya parametre 6710 ile tanımlanan bir M kodu her yürütüldüğünde veya sadece parametre 6710 ile belirtilen bir M kodu her yürütüldüğünde, parça işleme sayısının artıp artmadığını belirtmek üzere kullanılır.

11.1.7 İşletim Monitör Ekranı

Yük metre üzerindeki okuma her bir servo eksenini için ve seri için, parametre 3111'in bit 5'i (OPM), 1 konumuna ayarlanarak görüntülenebilir. Hızmetre üzerindeki okuma da ayrıca seri için görüntülenebilir.

İşlem monitörünün görüntülenmesi prosedürü

- 1 Fonksiyon tuşuna basınız  .
- 2 Sürekli menü tuşuna basınız  .
- 3 **[MONI]** yazılım tuşuna basınız.

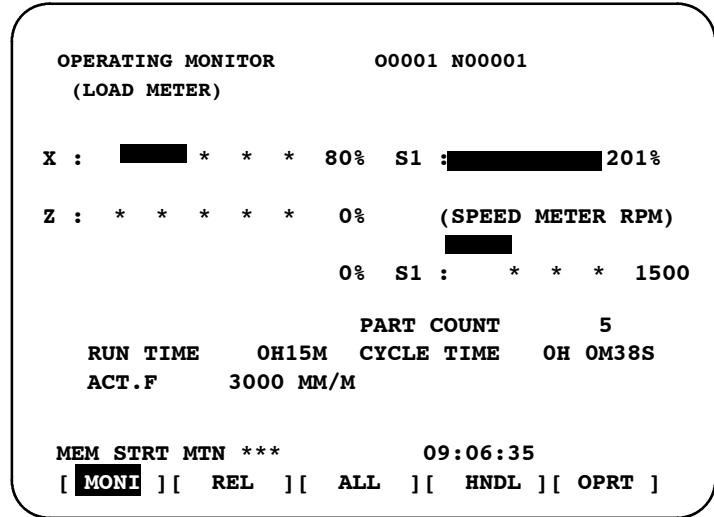

Açıklamalar

- Servo eksenlerinin görüntülenmesi
- İş mili eksenlerinin görüntülenmesi
- Grafik birimi

Yük metre üzerindeki okuma 3151 ile 3154 arasındaki parametreler ayarlanarak, en fazla üç servo eksenini için görüntülenebilir. Tüm bu parametreler 0'a ayarlandığında, veri sadece temel eksen için görüntülenir.

Seri iş milleri kullanıldığında, yük metre ve hızmetre üzerindeki okuma sadece ana seri için görüntülenebilir.

Yük metrenin çubuklu grafiği %200'e kadar yük göstermektedir (%200'ü aşan yükler için sadece bir değer gösterilmektedir). Hızmetrenin çubuklu grafiği mevcuthızının maksimumhızına oranını göstermektedir (%100).

• **Yük metre**

Yük metre üzerindeki okuma servo parametresi 2086 parametresi 4127'ye bağlıdır.

• **Hız metre**

Bir hız metre normaldemotorunun hızını gösterir ancak parametre 3111'in bit 6'sı (OPS), 1'e ayarlandığında, hızını göstermek için de kullanılabilir.

İşlem izlemesi sırasında görüntülenecek olan hızı, motorunun hızından hesaplanır (aşağıdaki formüle bakınız). Dolayısıyla, işlem izleme sırasında, herhangi bir position coder kullanılmamış olsa bile, hızı görüntülenebilir. Ancak doğru hızını görüntülemek için, her bir dişliye ait maksimum (iş mili motoru maksimum hızda dönerken her bir dişli oranında, 3741 ile 3744 arasındaki parametrelerde ayarlanmalıdır.

İlk seri için debriyaj ve dişli sinyallerinin girişi, o an seçili olan dişlinin tespit edilmesi için kullanılır. Aşağıdaki tabloya bakarak, dişli seçimlerine göre, CTH1A ve CTH2A sinyallerini kontrol ediniz.

(Görüntülenecek olan hızının hesaplanması için formül)

$$\text{işlem hızı sırasında görüntülenen iş mili hızı işlem izleme} = \frac{\text{iş mili motorunun hızı}}{\text{iş mili motorunun maksimum hızı}} \times \text{Kullanılmakta olan dişlide maksimum hızı}$$

Aşağıdaki tablo, kullanılan dişli ve parametreleri belirlemeye yarayan, debriyaj ve dişli seçim sinyalleri CTH1A ve CTH2A <G070#3, #2>, arasındaki iletişimi listelemektedir:

CTH1A	CTH2A	Parametre	Seri iş mili özelliği
0	0	=No.3741 (Dişli 1'de maksimum iş mili hızı)	YÜKSEK
0	1	=No.3742 (Dişli 2'de maksimum iş mili hızı)	ORTA YÜKSEK
1	0	=No.3743 (Dişli 3'de maksimum iş mili hızı)	ORTA DÜŞÜK
1	1	=No.3744 (Dişli 4'de maksimum iş mili hızı)	DÜŞÜK

11.2 FONKSİYON TUŞU İLE GÖRÜNTÜLENEN EKRANLAR (MEMORY MODUNDA VEYA MDI MODUNDA)

Bu bölüm,  fonksiyon tuşuna basılarak görüntülenen ekranları açıklamaktadır. Aşağıdaki ekranlardan ilk dördü, MEMORY veya MDI modunda o anda yürütülmekte olan programın yürütülme durumunu görüntüler ve son ekran, MDI modunda MDI işlemi için komut değerlerini görüntüler.

11.2.1 Program içeriği görüntüleme ekranı

11.2.2 Mevcut blok gösterim ekranı

11.2.3 Sıradaki blok gösterim ekranı

11.2.4 Program kontrol ekranı

11.2.5 MDI işlemi için program ekranı

Fonksiyon tuşu  ayrıca MEMORY modunda, programı yeniden başlatma ekranı veya çizelge oluşturma ekranının görüntülenmesi için kullanılabilir.

Programı yeniden başlatma ekranı için bkz. Bölüm III-4.3.

Çizelge oluşturma ekranı için bkz. Bölüm III-4.4.

11.2.1 Program İçeriği Görüntüleme

MEMORY veya MDI modunda o anda yürütülmekte olan programı görüntüler.

Program içeriğinin görüntülenmesi prosedürü

- 1 Fonksiyon tuşuna basınız 
- 2 Bölüm seçme yazılım tuşu **[PRGRM]**'a basınız.
İmleç, o anda yürütülmekte olan bloğa işaret eder.

```
PROGRAM                                O2000 N00130
O2000 ;
N100 G50 X0 Z0. ;
N110 G91 G00 X-70. ;
N120 Z-70. ;
N130 G01 X-60 ;
N140 G41 G03 X-17.5 Z17.5 R17.5 ;
N150 G01 X-25. ;
N160 G02 X27.5 Z27.5 R27.5
N170 G01 X20. ;
N180 G02 X45. Z45. R45. ;

> _ S 0 T0000
MEM STRT *** 16:05:59
[ PRGRM ][ CHECK ][ CURRNT ][ NEXT ][ (OPRT) ]
```

11.2.2 Mevcut Blok Gösterim Ekranı

O anda yürütülmekte olan bloku ve MEMORY veya MDI modundaki modsal veriyi görüntüler.

Mevcut blok gösterim ekranının görüntülenmesi prosedürü

- 1 Fonksiyon tuşuna basınız .
- 2 Bölüm seçme yazılım tuşu **[CURRNT]**'a basınız.
O anda yürütülmekte olan bloku ve modsal veri görüntülenir.
Ekranda, en fazla 22'ye kadar modsal G kodları görüntülenir ve mevcut blok içerisinde en fazla 11 G kodu tanımlanır.

```
PROGRAM                                O2000 N00130
(CURRNT)                               (modsal)
G01 ·X 100.500 G18 G00 F
      ·F 50.000      G97
                        G69
                        G99
                        G21 T
                        G40 S
                        G25
                        G22
                        G80
                        G67 SACT 0
                        G54
> _
MEM STRT *** 16:05:59
[ PRGRM ][ CHECK ][ CURRNT ][ NEXT ][ (OPRT) ]
```

11.2.3 Sıradaki blok gösterim ekranı

O anda yürütülmekte olan bloku ve MEMORY veya MDI modunda bir sonra yürütülecek olan bloku görüntüler.

Sıradaki blok gösterim ekranının görüntülenmesi prosedürü

- 1 Fonksiyon tuşuna basınız .
- 2 Bölüm seçme yazılım tuşu **[NEXT]**'e basınız.
O anda yürütülmekte olan blok ve sıradaki yürütülecek olan blok görüntülenir.
Ekranında, mevcut blok içerisinde tanımlanan en fazla 11 blok ve sıradaki blok içerisinde tanımlanan en fazla 11 G kodu görüntülenir.

```
PROGRAM                                O2000 N00130
                                     (CURRNT)          (NEXT)
G01 X 17.500 G39 I -17.500
G18 F 2000 G42
G41 H 2
G80

> _ S 0 T0000
MEM STRT *** 16:05:59
[ PRGRM ][ CHECK ][ CURRNT ][ NEXT ][ (OPRT) ]
```

11.2.4 Program Kontrol Ekranı

O anda yürütülmekte olan programı, takımın o anki konumunu ve MEMORY modundaki modsal veriyi görüntüler.

Program kontrol ekranının görüntülenmesi prosedürü

- 1 Fonksiyon tuşuna basınız .
- 2 Bölüm seçme yazılım tuşu **[CHECK]**'e basınız.
O anda yürütülmekte olan program, takımın o anki konumunu ve modsal veri görüntülenir.

```

PROGRAM                                O2000 N00130
O0010
G92 G90 X100. Z50. ;
G00 X0 Z0 ;
G01 Z250. F1000 ;
(ABSOLUTE) (DIST TO GO) G00 G94 G80
X 0.000 X 0.000 G17 G21 G98
Z 0.000 Z 0.000 G90 G40 G50
                                G22 G67
                                B
                                H M
                                D
T
F S
> _ S 0 T0000
MEM *** *** *** 16:06:44
[ ABS ] [ REL ] [ ] [ (OPRT) ]

```

Açıklamalar

- **Program görüntüsü**
Ekranında, o anda yürütülmekte olan bloktan başlayarak, mevcut programın en fazla dört bloku görüntülenir. O anda gösterilmekte olan blok, tersine videoda görüntülenir. Ancak DNC işlemi sırasında, sadece üç blok görüntülenebilir.
- **O anki konum görüntüsü**
İş parçası koordinat sisteminde veya ilgili koordinat sistemindeki konum ve kalan mesafe görüntülenir. Mutlak konumlar ve ilgili konumlar **[ABS]** ve **[REL]** yazılım tuşları ile değiştirilir.
- **modsal G kodları**
En fazla 12 modsal G kodu görüntülenir.
(İki yönlü kontrol kullanıldığında, 12 yazılım tuşlu gösterim biriminde, her bir yol için 12 G kodu)
- **Otomatik işlem sırasında görüntüleme**
Otomatik işlem sırasında, gerçek hız, SCAT ve tekrar sayımı görüntülenir. Diğer halde tuş girişi komut istemi (>_) görüntülenir.

11.2.5 MDI İşlemi için Program Ekranı

MDI modunda MDI ve modsal verilerden gelen program girişlerini görüntüler.

MDI işlemi için program ekranının görüntülenmesi prosedürü



- 1 Fonksiyon tuşuna basınız .
- 2 Bölüm seçme yazılım tuşu **[MDI]**'ya basınız.
MDI ve modsal verilerden gelen program girişleri görüntülenir.

```
PROGRAM (MDI)                                O2000 N00130
O0000 G00 X100.0 Z200.0 ;
M03 ;
G01 Z120.0 F500 ;
M98 P9010 ;
G00 Z0.0 ;
%
G00 G90 G94 G40 G80 G50 G54
G17 G22 G21 G49 G98 G67 G64
H M
T D
F S
> _ S 0 T0000
MDI **** * * * * 16:05:59
[ PRGRM ][ MDI ][ CURRNT ][ NEXT ][ (OPRT) ]
```

Açıklamalar

- **MDI işlemi** MDI işlemi için Bkz. Bölüm II-4.2.
- **modsal bilgi** modsal bilgi, parametre 3107'nin bit 7'si 1'e ayarlandığında görüntülenir. En fazla 16 modsal G kodu görüntülenebilir.
- **Otomatik işlem sırasında görüntüleme** Otomatik işlem sırasında, gerçek hız, SCAT ve tekrar sayımı görüntülenir. Diğer halde tuş giriş komut istemi (>_) görüntülenir.

11.3 FONKSİYON TUŞU İLE GÖRÜNTÜLENEN EKRANLAR (EDIT MODUNDA)

Bu bölüm,  fonksiyon tuşuna basılarak görüntülenen ekranları açıklamaktadır (EDIT modunda). EDIT modunda  fonksiyon tuşu, program düzenleme ekranını ve program görüntüleme ekranını (kullanılan belleği ve bir program listesini görüntüler) görüntüleyebilir. EDIT modunda  fonksiyon tuşuna basılması ayrıca etkileşimli grafik programlama ekranını ve floppy dosya dizin ekranını da görüntüleyebilir. Program düzenleme ekranı ve etkileşimli grafik programlama ekranı için Bölüm 9 ve 10'a bakınız. Floppy dosya dizin ekranı için Bölüm 8'e bakınız.

11.3.1 Kullanılan Belleğin ve Bir Programlar Listesinin Görüntülenmesi

Kayıtlı programların sayısını, kullanılan belleği ve kayıtlı programların bir listesini görüntüler.

Kullanılan belleğin ve bir programlar listesinin görüntülenmesi prosedürü

- 1 **EDIT** modunu seçiniz.
- 2 Fonksiyon tuşuna basınız .
- 3 Bölüm seçme yazılım tuşu **[LIB]**'a basınız.

```
PROGRAM DIRECTORY                00001 N00010

      PROGRAM(NUM.)             MEMORY (CHAR.)
USED:          60                3321
FREE:         140                127839
00010 00001 00003 00002 00555 00999
00062 00004 00005 01111 00969 06666
00021 01234 00588 00020 00040

> _                               S 0 T0000
MDI **** * ** **                 16:05:59
[ PRGRM ][ DIR ] [ C.A.P. ][ (OPRT) ]
```

Açıklamalar

- **Kullanılan belleğin ayrıntıları**

KULLANILAN PROGRAM NO.

KULLANILAN PROGRAM NO. : Kayıtlı programların sayısı (alt programlar da dahil olmak üzere)

SERBEST : Ek olarak kaydedilebilecek programların sayısı.

KULLANILAN BELLEK ALANI

KULLANILAN BELLEK ALANI : İçerisinde verinin kayıtlı olduğu program belleği kapasitesi (karakter sayısı ile belirtilir).

SERBEST : Ek olarak kullanılabilen program belleği kapasitesi (karakter sayısı ile belirtilir).

- **Program kitaplık listesi**

Kayıtlı program numaraları belirtilir.

Ayrıca, parametre NAM (No. 3107#0) 1'e ayarlanarak, program adı program tablosunda görüntülenebilir.

[DIR] yazılım tuşu program adı görüntüsü (Şekil 11.3.1 (a)) ve program büyüklüğü ve değiştirme tarihi görüntüsü (Şekil 11.3.1 (b)) arasında geçiş yapmak için kullanılabilir.

Değiştirme tarihi ayrıca program numarası değiştirilerek güncelleştirilir.

```

PROGRAM DIRECTORY                00001 N00010

      PROGRAM(NUM.)             MEMORY (CHAR.)
USED:           17                4,320
FREE:           183              126,840

00001 (MACRO-GCODE.MAIN)
00002 (MACRO-GCODE.SUB1)
00010 (TEST-PROGRAM.ARTHMETIC NO.1)
00020 (TEST-PROGRAM.F10-MACRO)
00040 (TEST-PROGRAM.OFFSET)
00050
00100 (INCH/MM CONVERT CHECK NO.1)

> _
EDIT **** * * * * *          16:52:13
[ PRGRM ][ DIR ][           ][ (OPRT) ]

```

PROGRAM DIRECTORY		00001 N00010
PROGRAM(NUM.)		MEMORY (CHAR.)
USED:	17	4,320
FREE:	183	126,840
O NO.	SIZE (CHAR.)	DATE
00001	360	2001-06-12 14:40
00002	240	2001-06-12 14:55
00010	420	2001-07-01 11:02
00020	180	2001-08-14 09:40
00040	1,140	2001-03-25 18:40
00050	60	2001-08-26 16:40
00100	120	2001-04-30 13:11
>		
-		
EDIT **** * * * * *		16:52:13
[PRGRM]	[DIR]	[] [(OPRT)]

- Program adı

Program numarasından hemen sonra, kontrol içeri ve kontrol dışı kodları arasına mutlaka bir program adı giriniz.

Parantez içerisinde bir programın adlandırılması için en fazla 31 kullanılabilir. 31 karakterden fazla kullanıldığında, sayıyı aşan karakterler görüntülenmez.

Herhangi bir ad belirtilmemiş olan programlar için sadece program numarası görüntülenir.

○ □□□□ (○○○○...○) ;

Program numarası Program adı (en fazla 31 karakter)

- Program kitaplığında programların görüntülenme sırası

Programlar, program kitaplığında kayıtlı oldukları sıra ile görüntülenirler. Ancak, parametre 3107'nin bit 4'ü (SOR)1'e ayarlanmışsa, programlar, en küçükten başlayarak program numarası ile görüntülenir.

- Programların görüntülediği sıra

Tüm programlar silindikten sonra ( tuşuna basarken gücü açarak), her bir program, listedeki son programdan sonra kaydedilir. Listedeki bazı programlar silinir, yeni bir program eklenirse, eklenen yeni program, silinen programlardan doğan boş yerlere kaydedilir.

Örnek) Parametre 3107'nin bit 4'ü (SOR) 0 ise

1. Tüm programları sildikten sonra, O0001, O0002, O0003, O0004 ve O0005 numaralı programları bu sıra ile kaydediniz. Program kitaplığı programları aşağıdaki sıra ile görüntüler:
O0001, O0002, O0003, O0004, O0005
2. O0002 ve O0004 numaralı programları siliniz. Program kitaplığı programları aşağıdaki sıra ile görüntüler:
O0001, O0003, O0005
3. O0009 numaralı programı kaydediniz. Program kitaplığı programları aşağıdaki sıra ile görüntüler:
O0001, O0009, O0003, O0005

11.3.2 Belirli bir Grup için bir Program Listesinin Görüntülenmesi



Bellekte kayıtlı olan CNC program adları ve numaralarının normal listelemesinin yanısıra, programlar, makine ile işlenecek olan grup birimleri halinde listelenebilir, örneğin:

CNC programlarını aynı gruba atamak için, adları, her bir ad aynı karakter dizisi ile başlamak üzere bu programlara atayınız.

Belirli bir karakter dizisi için program adları arasında arama yaparak, o dizi de dahil olmak üzere tüm programların program numaraları ve program adları listelenir.

Belirli bir Grup için bir Program Listesinin Görüntülenmesi Prosedürü

Prosedür

- 1 EDIT veya arka planda düzenleme moduna giriniz.
- 2 Delme işlemini durdurmak için  fonksiyon tuşuna basınız.
- 3 Delme işlemini durdurmak için  fonksiyon tuşuna veya program listesindeki **[DIR]** yazılım tuşuna basınız.

```
PROGRAM DIRECTORY          O0001 N00010
PROGRAM (NUM.)  MEMORY (CHAR.)
USED:           60           3321
FREE:           140          127839
```

```
O0020 (GEAR-1000 MAIN)
O0040 (GEAR-1000 SUB-1)
O0060 (SHAFT-2000 MAIN)
O0100 (SHAFT-2000 SUB-1)
O0200 (GEAR-1000 SUB-2)
O1000 (FRANGE-3000 MAIN)
O2000 (GEAR-1000 SUB-3)
O3000 (SHAFT-2000 SUB-2)
```

```
>
EDIT **** * 16:52:13
[ PRGRM ] [ DIR ] [ ] [ ] [ (OPRT) ]
```

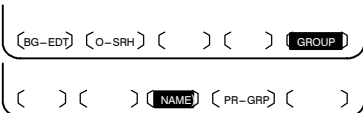

- 4 **[(OPRT)]** işlem yazılım tuşuna basınız.
- 5 **[GROUP]** işlem yazılım tuşuna basınız.
- 6 **[NAME]** işlem yazılım tuşuna basınız.
- 7 Arama yapılan gruba karşılık gelen karakter dizisini, MDI tuşlarından yararlanarak giriniz. Bir program adının uzunluğu ile ilgili herhangi bir sınırlama yoktur. Ancak unutmayınız ki, arama işlemi sadece ilk 32 karakter baz alınarak gerçekleştirilir.

Örnek: Adları “GEAR-1000,” karakter dizisi ile başlayan CNC programlarını aramak için, aşağıdakini giriniz:
>GEAR-1000*_

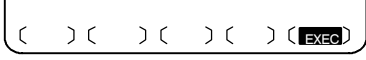

- 8 **[EXEC]** işlem yazılım tuşuna basılması, adları belirtilen karakter dizisini içeren tüm programları listeleterek, grup–birim program liste ekranının görüntülenmesini sağlar.

```
PROGRAM DIRECTORY (GROUP)      O0001 N00010
PROGRAM (NUM.) MEMORY (CHAR.)
USED:          60          3321
FREE:          140          127839

O0020 (GEAR-1000 MAIN)
O0040 (GEAR-1000 SUB-1)
O0200 (GEAR-1000 SUB-2)
O2000 (GEAR-1000 SUB-3)

>
EDIT **** * * * * * 16:53:25
[ PRGRM ] [ DIR ] [ ] [ ] [ (OPRT) ]
```

[“GEAR–1000*” için bir aram gerçekleştirildiğinde,
grup–birim program listesi ekranı görüntülenir]

Program listesi iki veya daha fazla sayfadan meydana geldiğinde,
sayfalar, sayfa tuşu kullanılarak değiştirilebilir.

Açıklamalar

- * ve ?

Yukarıdaki örnekte, (*) işareti çıkarılmalıdır. Yıldız işareti, isteğe bağlı bir karakter dizisini temsil eder (rastgele seçim).

“GEAR–1000*”, hedef programın ilk dokuz karakterinin “GEAR–1000,” ve bunu izleyen bir isteğe bağlı karakter dizisi olması gerektiğini belirtir. Eğer sadece “GEAR–1000” girilirse, sadece dokuz karakterlik GEAR–1000 adına sahip CNC programları aranır.

Tek bir isteğe bağlı karakteri temsilen soru işareti (?) kullanılabilir. Örneğin “????–1000” girilmesi, dört isteğe bağlı karakterin ardından “–1000” karakterlerini içeren ada sahip programların aranabilmesini sağlar.

[Rastgele seçimlerin kullanılması]

(Girilen karakter dizisi)	(Aramanın yapılacağı grup)
(a) “*”	Herhangi bir ada sahip CNC programları
(b) “*ABC”	Adları “ABC” ile biten CNC programları
(c) “ABC*”	Adları “123” ile başlayan programları
(d) “*ABC*”	Adları “ABC” içeren CNC programları
(e) “?A?C”	İkinci ve dördüncü karakterleri sırasıyla A ve C olan dört karakterli adlara sahip CNC programları
(f) “??A?C”	Üçüncü ve beşinci karakterleri sırasıyla A ve C olan beş karakterli adlara sahip CNC programları
(g) “123*456”	Adları “123” ile başlayan ve “456” ile biten CNC programları

- **Belirtilen karakter dizisi bulunamadığında**

Girilen bir karakter dizisinin sonucu olarak herhangi bir program bulunamazsa, program liste ekranında ”DATA NOT FOUND” uyarı mesajı görüntülenir.

- **Arama yapılan grubun tutulması**

Bir arama sonucunda ortaya çıkan bir grup–birim program listesi, güç kapatılana kadar veya diğer bir arama gerçekleştirilene kadar tutulur.

- **Bir önceki aramanın yapıldığı grup**

Ekranın, grup–birim program listesinden başka bir ekranla değiştirilmesinden sonra, **[PR-GRP]** yazılım tuşuna basılması (adım 6’da gösterilmiştir), üzerinde önceden aranan grupların grup adlarının yer aldığı grup–birim program liste ekranının yeniden görüntülenmesini sağlar. Bu yazılım tuşunun kullanılması, ekranın değiştirilmesinden sonra, arama sonuçlarının yeniden görüntülenebilmesi için ilgili karakter dizisinin tekrar girilmesi ihtiyacını ortadan kaldırır.

Örnekler

Parça işleme dişlisi parça numarası 1000 için tüm ana programlar ve alt programların, “GEAR-1000.” Karakter dizisini içeren adlara sahip olduğunu varsayınız. Bu programların numaraları ve adları, tüm CNC programları arasında, “GEAR-1000.” Karakter dizisi için aranabilir Bu fonksiyon, büyük kapasiteli belleklerde saklanan CNC programlarının yönetilmesine yardımcı olur.

11.4 FONKSİYON TUŞU İLE GÖRÜNTÜLENEN EKRANLAR

Fonksiyon tuşuna basınız  .

Bu bölüm, aşağıdaki verilerin nasıl görüntüleneceği veya ayarlanacağını açıklamaktadır:

1. Takım ofset değeri
2. Ayarlar
3. Yürütme Süresi ve parça sayısı
4. İş parçası merkez ofset değeri veya iş parçası koordinat sistemi değişme değeri
5. Özel makro ortak değişkenler
6. Yazılım operatörünün paneli
7. Takım ömrü yönetim verisi

Bu bölüm ayrıca aşağıdaki fonksiyonları açıklamaktadır.

- Takım ofset değerinin doğrudan girişi
- Ofset değerinin sayaç girişi
- İş parçası koordinat sistem değişiminin doğrudan girişi
- Sıra numarasının karşılaştırması ve durdurma fonksiyonu



Aşağıdaki fonksiyonlar makine üreticisinin özelliklerine bağlıdır. Ayrıntılar için, makine üreticisi tarafından sağlanan uygun kılavuzuna başvurunuz.

- Takım ofset değerinin doğrudan girişi
- Yazılım operatörünün paneli
- Takım ömrü yönetim verisi

11.4.1 Takım Ofset Verisinin Ayarlanması ve Görüntülenmesi

Takım ofset değerlerinin ve takım ucu radyus kompanzasyon değerlerinin görüntülenmesi ve ayarlanması için ekranlar mevcuttur.

Takım ofset değerlerinin ve takım ucu radyus kompanzasyon değerlerinin ayarlanması ve görüntülenmesi için prosedür

- 1 Fonksiyon tuşuna basınız . İki yönlü kontrol için, kendisi için takım kompanzasyon değerlerinin takım durağı seçme düğmesiyle görüntüleneceği takım durağını seçiniz.
- 2 Bölüm seçme yazılım tuşu [**OFFSET**]'e basınız veya  tuşuna, takım kompanzasyon değeri ekrana gelinceye kadar birkaç kez basınız.

```

OFFSET/GEOMETRY                                00001 N00000
NO.      X      Z.      R      T
G 001    0.000    1.000    0.000  0
G 002    1.486   -49.561    0.000  0
G 003    1.486   -49.561    0.000  0
G 004    1.486    0.000    0.000  0
G 005    1.486   -49.561    0.000  0
G 006    1.486   -49.561    0.000  0
G 007    1.486   -49.561    0.000  0
G 008    1.486   -49.561    0.000  0
ACTUAL POSITION (RELATIVE)
U 101.000      W 202.094
> _
MDI **** * 16:05:59
[ WEAR ][ GEOM ][ WORK ][ (OPRT) ]

```

Takım geometri ofseti ile

```

OFFSET/WEAR                                    00001 N00000
NO.      X      Z.      R      T
W 001    0.000    1.000    0.000  0
W 002    1.486   -49.561    0.000  0
W 003    1.486   -49.561    0.000  0
W 004    1.486    0.000    0.000  0
W 005    1.486   -49.561    0.000  0
W 006    1.486   -49.561    0.000  0
W 007    1.486   -49.561    0.000  0
W 008    1.486   -49.561    0.000  0
ACTUAL POSITION (RELATIVE)
U 101.000      W 202.094
> _
MDI **** * 16:05:59
[ WEAR ][ GEOM ][ WORK ][ (OPRT) ]

```

Takım aşınma ofseti ile

- 3 İmleci, sayfa tuşları ve imleç tuşlarını kullanarak, ayarlanacak veya değiştirilecek olan kompanzasyon değerine götürünüz veya ayarlanacak veya değiştirilecek olan kompanzasyon değeri için kompanzasyon sayısını giriniz ve **[NO.SRH]** yazılım tuşuna basınız.
- 4 Bir kompanzasyon değeri ayarlamak için, bir değer giriniz ve **[INPUT]** yazılım tuşuna basınız.
Kompanzasyon değerini değiştirmek için, mevcut değere eklemek üzere bir değer giriniz (mevcut değeri düşürecek bir negatif değer) ve **[+INPUT]** yazılım tuşuna basınız. Veya, yeni bir değer giriniz ve **[INPUT]** yazılım tuşuna basınız.
TIP, sanal takım ucunun numarasıdır (Bkz. Programlama).
TIP, geometri kompanzasyon ekranından veya aşınma kompanzasyon ekranından tanımlanabilir.

Açıklamalar

- **Ondalık nokta girişi**

Bir kompanzasyon değeri girilirken ondalık nokta kullanılabilir.

- **Diğer yöntem**

Bir yarıçap kompanzasyon değeri girmek veya çıkmak için bir harici giriş/çıkış cihazı kullanılabilir. Bkz. Bölüm III-8.

Takım uzunluğu kompanzasyon değerleri, izleyen alt bölümlerde açıklanan aşağıdaki fonksiyonlar kullanılarak ayarlanabilir: takım ofset değerinin doğrudan girişi ve ofset değerinin kontur girişi.

- **Takım ofset belleği**

Takım kompanzasyonu için 64 grup tahsis edilmiştir. Takım geometri kompanzasyonu veya aşınma kompanzasyonu, her bir grup için seçilebilir.

- **Kompanzasyon değerlerinin girişinin engellenmesi**

Bazı durumlarda, takım aşınma kompanzasyon veya takım geometri kompanzasyon değerleri, parametre 3290'ın bit 0'ı (WOF) ve 1'i (GOF) deki ayarlardan dolayı girilemez. MDI'dan takım kompanzasyon değerlerinin girilmesi, belirli bir ofset sayısı aralığı için engellenebilir. Kendisi için değer girişi engellenen ilk ofset sayısı, parametre No. 3294'te ayarlanır. Belirtilen ilk numaradan başlamak üzere, kendisi için değer girişi engellenen ofset sayılarının sayısı, parametre No. 3295 içerisinde ayarlanır.

Ardışık giriş değerleri aşağıdaki gibidir:

- 1) Ofset sayıları için, girişin engellenmediği sayıdan başlayarak girişin engellendiği sayıya kadar değerler girildiğinde, bir uyarı verilir ve sadece girişin engellenmediği ofset sayıları için değerler ayarlanır.
- 2) Ofset sayıları için, girişin engellendiği sayıdan başlayarak girişin engellenmediği sayıya kadar değerler girildiğinde, bir uyarı verilir ve hiçbir değer ayarlanmaz.

- **Otomatik işlem sırasında ofset değerlerinin değiştirilmesi**

Otomatik işlem sırasında ofset değerleri değiştirildiğinde, parametre 5002'nin bit 4 (LGT) ve 6'i (LWM), yeni ofset değerlerinin bir sonraki hareket komutunda mı yoksa bir sonraki T komutunda mı geçerli olacağını saptanmasında kullanılır.

LGT	LWM	Takım geometri kompanzasyonu değerleri	Takım geometri kompanzasyonu değerleri
0	0	Bir sonraki T kodu bloğunda geçerli olur	Bir sonraki T kodu bloğunda geçerli olur
1	0	Bir sonraki T kodu bloğunda geçerli olur	Bir sonraki T kodu bloğunda geçerli olur
0	1	Bir sonraki T kodu bloğunda geçerli olur	Bir sonraki hareket komutunda geçerli olur
1	1	Bir sonraki hareket komutunda geçerli olur	Bir sonraki hareket komutunda geçerli olur

11.4.2 Takım Ofset değerinin doğrudan girişi

Programlamada kullanılan takım referans noktası (standart takımın burnu, taret merkezi, vs) ve gerçekte bir ofset değeri olarak kullanılan bir takımın takım ağzı konumu arasındaki farkı ayarlamak için

Takım ofset değerinin doğrudan girişi prosedürü

• Z eksenini ofset değerinin ayarlanması

- 1 A yüzeyini manüel modda bir takım ile kesiniz. İş parçası koordinat sisteminin ayarlanmış olduğunu varsayınız.

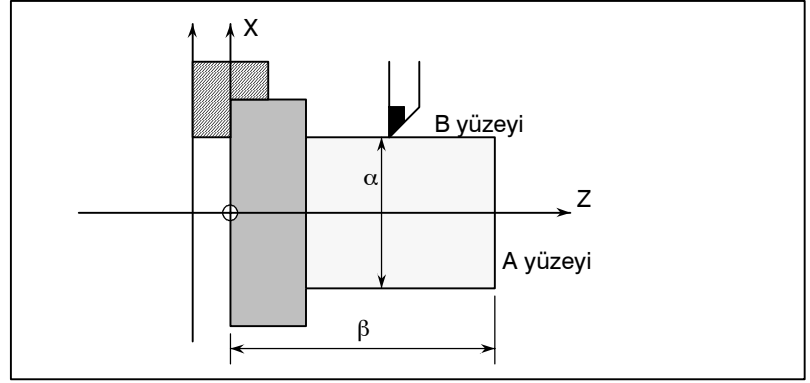

- 2 Takımı sadece X eksenini yönünde, Z eksenini hareket ettirmeden bırakınız ve iş milini durdurun.
- 3 İş parçası koordinat sistemindeki sıfır noktasından A yüzeyine olan β mesafesini ölçünüz. Aşağıdaki prosedürü kullanarak, bu değeri, istenilen ofset sayısı için Z eksenini boyunca ölçülen değer olarak giriniz:

```
OFFSET/GEOMETRY                                00001 N00000
NO.      X      Z      R      T
G 001    0.000  1.000  0.000  0
G 002    1.486 -49.561  0.000  0
G 003    1.486 -49.561  0.000  0
G 004    1.486  0.000  0.000  0
G 005    1.486 -49.561  0.000  0
G 006    1.486 -49.561  0.000  0
G 007    1.486 -49.561  0.000  0
G 008    1.486 -49.561  0.000  0
ACTUAL POSITION (RELATIVE)
U 0.000      W 0.000

>MZ120._
MDI **** * 16:05:59
[NO,SRH][ MEASUR ][ INP.C. ][ +INPUT ][ INPUT ]
```

- 3-1 Fonksiyon tuşuna basınız  fonksiyon tuşuna veya [OFFSET] yazılım tuşuna basınız. Geometri kompanzasyon değerleri ve aşınma kompanzasyon değerleri ayrı olarak belirtilmişse, herhangi biri için ekranı görüntüleyiniz.
- 3-2 İmleci, imleç tuşlarını kullanarak, ofset sayısını ayarlamak üzere hareket ettiriniz.

- **X eksenini ofset değerinin ayarlanması**
 - 3-3 Ayarlanacak olan Z adres tuşuna basınız.
 - 3-4 Ölçülen değerdeki tuş (β).
 - 3-5 **[MESURE]** yazılım tuşuna basınız.
Ölçülen değer β ve koordinat arasındaki fark, ofset değeri olarak ayarlanır.
 - 4 Manüel modda kesilmiş yüzey B.
 - 5 Takımı sadece Z eksenini yönünde, X eksenini hareket ettirmeden bırakınız ve iş milini durdurun.
 - 6 B yüzeyinin α çapını ölçünüz.
Bu değeri, tıpkı Z eksenini boyunca değeri ayarlanması işleminde olduğu gibi, X eksenini boyunca istenilen ofset sayısı olarak ayarlayınız.
 - 7 Yukarıdaki işlemi, gerekli takımların sayısı kadar kez tekrarlayınız. Ofset değeri otomatik olarak hesaplanır ve ödenir. Örneğin, yukarıdaki diyagramda B yüzeyi koordinat değeri 70.0 ayarlıyken $\alpha=69.0$ olması durumunda, Ofset No.2'de 69.0 **[MEASURE]** ayarlayınız.
Bu durumda, 1.0, ofset No.2'ye X eksenini ofset değeri olarak kaydedilir.

Açıklamalar

- **Çap programlamasında oluşturulan bir program için kompanzasyon değerleri**
Çap programlamasının kullanıldığı eksenlerin kompanzasyon değerleri için çap değerlerini giriniz.
- **Takım geometri ofset değeri ve takım aşınma ofset değeri**
Eğer ölçülen değerler takım geometri ekranında ayarlanmışsa, tüm kompanzasyon değerleri geometri kompanzasyon değerleri haline gelir ve tüm aşınma kompanzasyon değerleri 0 olarak ayarlanır. Eğer ölçülen değerler takım aşınma kompanzasyon ekranında ayarlanmışsa, ölçülen dengeleme değerleri ve mevcut aşınma kompanzasyon değerleri arasındaki farklar yeni kompanzasyon değerleri olur.
- **İki eksen boyunca geri çekilme**
Makine üzerinde bir kayıt tuşu bulunuyorsa, parametre 5005'in bit 2'si (PRC) ayarlandığında ve kayıt sinyali kullanıldığında, takım iki eksen boyunca geri çekilebilir. Makine üreticisi tarafından sağlanan uygun kılavuza başvurunuz.

11.4.3**Ofset değerinin sayaç
girişi**

Takım istenilen referans noktasına gelinceye kadar hareket ettirilerek, ilgili takım ofsetdeğeri ayarlanabilir.

Ofset değerinin sayaç girişi prosedürü

- 1 Referans takımını manüel olarak referans noktasına hareket ettiriniz.
- 2 X eksenı boyunca yer alan ilgili koordinatları 0'a ayarlayınız (bkz. alt bölüm III-11.1.2).
- 3 Kendisi için ofset değerleri ayarlanacak olan takımını referans konuma hareket ettiriniz.
- 4 Takım kompanzasyon ekranını seçin. İmleci, imleç tuşlarını kullanarak, ofset sayısını ayarlamak üzere hareket ettiriniz.

OFFSET/GEOMETRY			00001 N00000	
NO.	X	Z.	R	T
G 001	0.000	1.000	0.000	0
G 002	1.486	-49.561	0.000	0
G 003	1.486	-49.561	0.000	0
G 004	1.486	0.000	0.000	0
G 005	1.486	-49.561	0.000	0
G 006	1.486	-49.561	0.000	0
G 007	1.486	-49.561	0.000	0
G 008	1.486	-49.561	0.000	0
ACTUAL POSITION (RELATIVE)				
U	0.000	W	0.000	
>X_				
HND **** * * * * *			16:05:59	
[NO,SRH][MEASUR][INP.C.][+INPUT][INPUT]				

- 5 Adres tuşuna basınız (veya) ve yazılım tuşuna basınız .

Açıklamalar**• Geometri ofseti aşınma
ofseti**



Yukarıdaki eylemler takım geometri kompanzasyon ekranında gerçekleştirildiğinde, takım geometri kompanzasyon değerleri girilir ve takım aşınma kompanzasyon değerleri değişmez.

Yukarıdaki eylemler takım aşınma kompanzasyon ekranında gerçekleştirildiğinde, takım aşınma kompanzasyon değerleri girilir ve takım geometri kompanzasyon değerleri değişmez.

11.4.4 İş parçası Koordinat Sistemi Değişirme Miktarının Ayarlanması

Ayarlanan koordinat sistemi, bir G50 komutu ile (veya G kod sistemi B veya C için G92 komutu) veya otomatik koordinat sistem ayarı ile ayarlanan koordinat sistemi, programlamada varsayılan iş parçası koordinat sisteminden farklı ise değiştirilebilir.

İş parçası koordinat sistemi değiştirme miktarının ayarlanması prosedürü

- 1 Fonksiyon tuşuna basınız .
- 2 Sürekli menü tuşuna basınız  kadar **[WK.SHFT]** sürekli menü tuşuna birkaç kez basınız.

```

WORK SHIFT                                00001 N00000

(SHIFT VALUE) (MEASUREMENT)
X  0.000      X  0.000
Z  0.000      Z  0.000

ACTUAL POSITION (RELATIVE)
U  0.000      W  0.000

> MZ100._ S 0 T0000
MDI **** * * * * 16:05:59
[ ] [ WK.SHFT ] [ ] [ +INPUT ] [ INPUT ]

```

- 3 Yazılım tuşuna basınız **[WK.SHFT]**.
- 4 Üzerinde koordinat sisteminin değiştirileceği eksen boyunca imleç tuşlarını kullanarak imleci hareket ettiriniz.
- 5 Değişirme değerini giriniz ve **[INPUT]** yazılım tuşuna basınız.

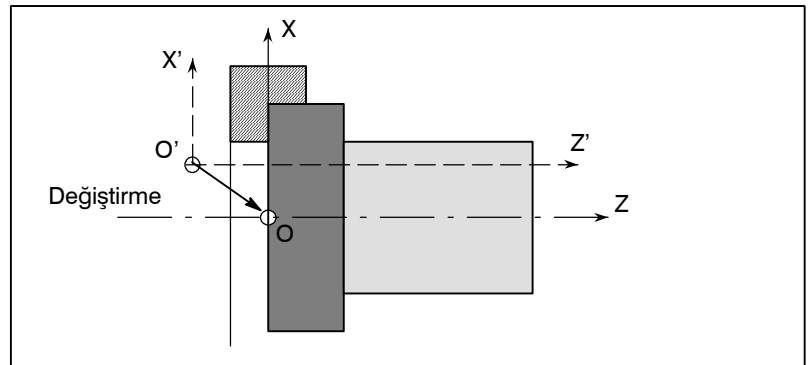

Açıklamalar

- **Değiştirme değerleri ne zaman geçerli olur**

Değiştirme değerleri ayarlandıktan hemen sonra geçerli olur.

- **Değiştirme değerleri ve koordinat sistemi ayarlama komutu**

Bir koordinat sisteminin ayarlanması için bir komutun girilmesi (G50 veya G92), değiştirme değerlerini devre dışı bırakır.

Örnek G50 X100.0 Z80.0 belirtildiğinde, koordinat sistemi, değiştirme değerlerine bakılmaksızın takım referans noktası $X = 100.0$, $Z = 80.0$ olacak şekilde ayarlanır.

- **Değiştirme değerleri ve koordinat sistemi ayarları**

Eğer otomatik koordinat sistem ayarı, değiştirme miktarının ayarlanmasından sonra manuel olarak referansa gitme işlemi ile gerçekleştirilirse, koordinat sistemi anında değiştirilir.

- **Çap ve yarıçap değeri**

X eksenindeki değiştirme miktarının yarıçap değeri mi çap değeri mi olduğu, programda nasıl belirtildiğine bağlıdır.

Örnekler

Referans noktasının gerçek konumu, iş parçası orijinine göre $X = 121.0$ (çap), $Z = 69.0$ ise ancak $X = 120.0$, $Z = 70.0$ olması gerekiyorsa, aşağıdaki değiştirme değerlerini giriniz:
 $X=1.0$, $Z=-1.0$

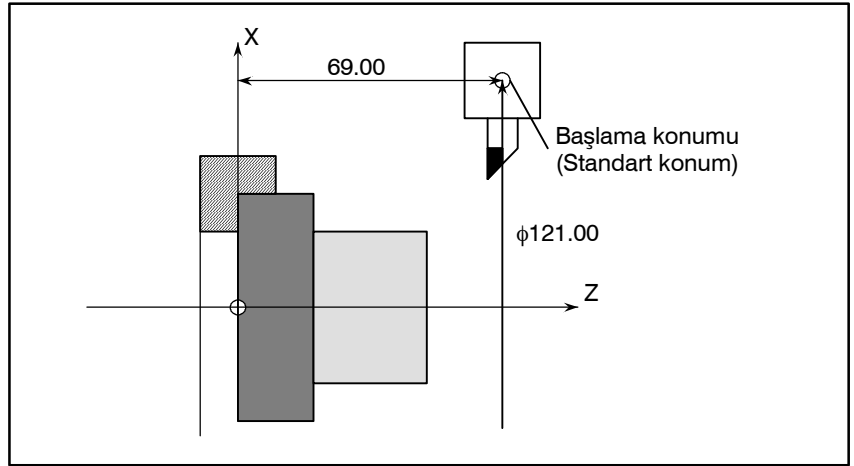



11.4.5 Ayar Verilerinin Görüntülenmesi ve Girilmesi

TV kontrol işareti ve delme kodu gibi veriler, ayar verisi ekranında ayarlanır. Bu ekranda, operatör ayrıca parametre yazımını etkinleştirebilir/devre dışı bırakabilir, program düzenlemesinde sıra numaralarının otomatik girişini etkinleştirebilir/devre dışı bırakabilir ve sıra numarası karşılaştırması ve durdurma fonksiyonu için ayarları gerçekleştirebilir.

Sıra numaralarının otomatik girişi için bkz. Bölüm III-10.2. Sıra numarası karşılaştırma ve durdurma fonksiyonu için bkz. altbölüm III-11.4.8. Bu bölüm verilerin nasıl ayarlandığını açıklamaktadır.

Ayar verilerinin ayarlanması için prosedür

- 1 MDI modunu seçiniz.
- 2 Fonksiyon tuşuna basınız .
- 3 Ayar verisi ekranını görüntülemek üzere [SETTING] yazılım tuşuna basınız. Bu ekran birkaç sayfadan oluşur.

Sayfa tuşuna basınız  veya  sayfa tuşuna basınız.

Ayar veri ekranının bir örneği aşağıda verilmiştir.

```

SETTING (HANDY)                                00001 N00000

PARAMETER WRITE = 1 (0:DISABLE 1:ENABLE)
TV CHECK =      0 (0:OFF  1:ON)
PUNCH CODE =    1 (0:EIA  1:ISO)
INPUT UNIT =    0 (0:MM   1:INCH)
I/O CHANNEL =   0 (0-3:CHANNEL NO.)
SEQUENCE NO. =  0 (0:OFF  1:ON)
TAPE FORMAT =   0 (0:NO CNV 1:F15)
SEQUENCE STOP = 0 (PROGRAM NO.)
SEQUENCE STOP = 0 (SEQUENCE NO.)

> _
MDI **** * 16:05:59
[ OFFSET ][ SETTING ][ WORK ][ (OPRT) ]

```





```

SETTING (HANDY)                                00001 N00000



MIRROR IMAGE X= 0 (0:OFF  1:ON)
MIRROR IMAGE Z= 0 (0:OFF  1:ON)

> _
MDI **** * 16:05:59
[ OFFSET ][ SETTING ][ WORK ][ (OPRT) ]

```

- 4 İmleci, imleç tuşlarını kullanarak, değiştirilecek olan elemana doğru hareket ettiriniz , , , veya .
- 5 Yeni bir değer giriniz ve **[INPUT]** yazılım tuşuna basınız.



Ayarların içeriği

- **PARAMETRE YAZIMI** Parametre yazımının etkin mi devre dışı mı olduğunun ayarlanması.
0 : Devre dışı
1 : Etkin
- **TV KONTROLÜ** TV kontrolü yapılmasının ayarlanması.
0 : TV kontrolü yok
1 : TV kontrolü gerçekleştir
- **DELME KODU** Veri, okuyucu delici arabirimden çıktığında ayarlama kodu.
0 : EIA kod çıkışı
1 : ISO kod çıkışı
- **GİRİŞ BİRİMİ** Bir program giriş biriminin ayarlanması, inç veya metrik sistem
0 : Metrik
1 : İnç
- **I/O KANAL** Okuyucu/delici arabirimin kanalının kullanılması.
0 : Kanal 0
1 : Kanal 1
2 : Kanal 2
- **SIRA NO.** EDIT modunda program düzenlemesinde sıra numarasının otomatik girişinin gerçekleştirilip gerçekleştirilmeyeceğinin ayarlanması.
0 : Otomatik sıra numarası girişi gerçekleştirmez.
1 : Otomatik sıra numarası girişi gerçekleştirir.
- **ŞERİT BİÇİMİ** F10/11 şerit biçimi dönüşümünün ayarlanması.
0 : Şerit biçimi dönüştürülmez.
1 : Şerit biçimi dönüştürülür.
F10/11 şerit biçimi için PROGRAMLAMA'ya bakınız.
- **SIRA DURDURMA** İşlemin sıra numarası karşılaştırması için birlikte durduğu sıra numarasının ve durdurma fonksiyonunun ve sıra numarasının ait olduğu iş programının numarasının ayarlanması
- **İKİZ GÖRÜNTÜ** Her bir eksen için ikiz görüntünün ON/OFF olarak ayarlanması.
0 : İkiz görüntü kapalı
1 : İkiz görüntü açık
- **Diğerleri** Sayfa tuşu  veya  AYARLAMA (ZAMANLAYICI) ekranının görüntülenmesi için kullanılabilir. Bu ekran için altbölüm III-11.4.9'a bakınız.

11.4.6 Sıra numarasının karşılaştırması ve durdurma

Eğer belirli bir sıra numarasına sahip bir blok, yürütülmekte olan programda ortaya çıkarsa, işlem, blok yürütüldükten sonra tek blok moduna girer.

Sıra numarası karşılaştırma ve durdurma fonksiyonu için prosedür

- 1 MDI modunu seçiniz.
- 2 Fonksiyon tuşuna basınız .
- 3 Bölüm seçme yazılım tuşu [SETTING]'e basınız.
- 4 Sayfa tuşuna basınız  veya  sayfa tuşuna birkaç kez basınız.

```

SETTING (HANDY)                                00001 N00000

PARAMETER WRITE = 1 (0:DISABLE 1:ENABLE)
TV CHECK        = 0 (0:OFF 1:ON)
PUNCH CODE      = 1 (0:EIA 1:ISO)
INPUT UNIT      = 0 (0:MM 1:INCH)
I/O CHANNEL     = 0 (0-3:CHANNEL NO.)
SEQUENCE NO.    = 0 (0:OFF 1:ON)
TAPE FORMAT     = 0 (0:NO CNV 1:F10/11)
SEQUENCE STOP   = 0 (PROGRAM NO.)
SEQUENCE STOP   = 11 (SEQUENCE NO.)

> _
MDI **** * 16:05:59
[ OFFSET ][ SETTING ][ WORK ][ (OPRT) ]

```

- 5 SEQUENCE STOP için (PROGRAM NO) giriniz, işlemin durduğu sıra numarasını içeren (1'den 9999'a kadar) program numarası.
- 6 SEQUENCE STOP için (SIRA NO) giriniz, işlemin durduğu sıra numarasını içeren (beş veya daha az basamaklı) sıra numarası.
- 7 Otomatik işlem gerçekleştirildiğinde, işlem, ayarlanmış olan sıra numarasını içeren blokta, tek blok moduna girer.

Açıklamalar

- **Program yürütüldükten sonra sıra numarası**

Programın yürütülmesi sırasında belirtilen sıra numarası bulunduktan sonra, sıra numarası kompanzasyonu ve durdurma için girilen sıra numarası bir düşürülür. Güç açıldığında, sıra numarasının ayarı 0'dır.
- **Ayrıcalıklı bloklar**

Eğer önceden belirlenen sıra numaraları, içerisindeki tüm komutların CNC kontrol biriminde işlenmesi gereken komutlar olduğu bir blok içerisinde yer alıyorsa, yürütme işlemi o blokta durmaz.

Örnek

```
N1 #1=1 ;  
N2 IF [#1 EQ 1] GOTO 08 ;  
N3 GOTO 09 ;  
N4 M98 P1000 ;  
N5 M99 ;
```

Yukarıda gösterilen örnekte, önceden belirlenen sıra numarası bulunursa, programın yürütülmesi durmaz.
- **Hazır çevrimde durma**

Eğer önceden belirlenen sıra numarası bir hazır çevrim komutuna sahip bir blok içerisinde bulunuyorsa, programın yürütülmesi, geri dönme işlemi gerçekleştirildikten sonra durur.
- **Aynı sıra numarası program içerisinde birkaç kez bulunduğu**



Eğer önceden belirlenen sıra numarası bir program içerisinde iki veya daha fazla kez ortaya çıkarsa, programın yürütülmesi, içerisinde önceden belirlenen sıra numarasına ilk kez rastlanan blok yürütüldükten sonra durur.
- **Belirli bir sayıda tekrar edilmesi gereken blok**

Eğer önceden belirlenen sıra numarası tekrar tekrar yürütülmesi gereken bir blok içerisinde ortaya çıkarsa, programın yürütülmesi, blok belirlenen sayıda yürütüldükten sonra durur.

11.4.7 Yürütme Süresi, Parça Sayımı ve Sürenin Görüntülenmesi ve Ayarlanması

Çeşitli yürütme süreleri, makine ile işlenen parçaların toplam sayısı, gerekli parça sayısı ve makine işlenen parça sayısı görüntülenebilir. Bu veriler parametreler yolu ile veya bu ekranda ayarlanabilir (makine ile işlenen parçaların toplam sayısı ve gücün açık olduğu süre sadece parametreler ile ayarlanabilir). Bu ekran ayrıca saat zamanını da görüntüleyebilir. Süre ekranda ayarlanabilir.

Yürütme Süresi, Parça Sayımı ve Sürenin Görüntülenmesi ve Ayarlanması Prosedürü

- 1 MDI modunu seçiniz.
- 2 Fonksiyon tuşuna basınız .
- 3 Bölüm seçme yazılım tuşu [SETTING]'e basınız.
- 4 Sayfa tuşuna basınız  veya  sayfa tuşuna birkaç kez basınız.

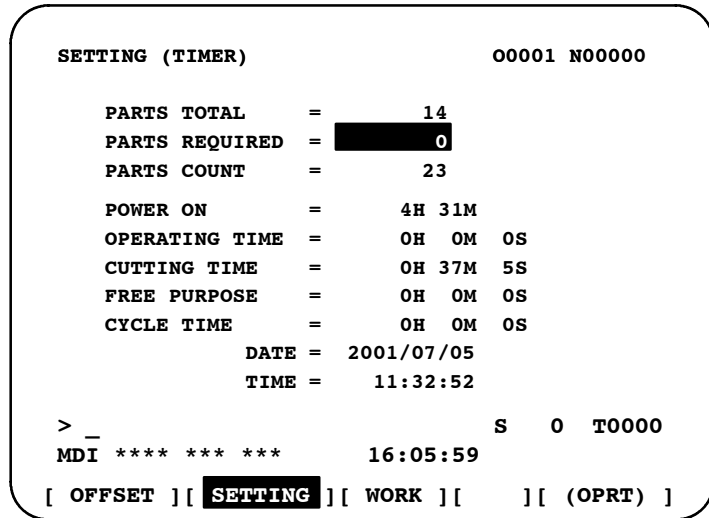

- 5 Gerekli parçaların sayısını ayarlamak için, imleci PARTS REQUIRED bölümüne getiriniz ve makine ile işlenecek olan parçaların sayısını giriniz.
- 6 Saati ayarlamak için, imleci DATE veya TIME bölümüne getiriniz, yeni bir saat ve tarih giriniz ve [INPUT] yazılım tuşuna basınız.

Görüntü öğeleri

• TOPLAM PARÇALAR

Bu değer, M02, M30 veya parametre 6710 ile tanımlanan bir M kodu M yürütüldüğünde bir artırılır. Bu değer bu ekranda ayarlanamaz. Parametre 6712'deki değeri ayarlayınız.

• GEREKLİ PARÇALAR

Makinede işlenen gerekli parça sayısının ayarlanması için kullanılır. "0" olarak ayarlandığında, parça sayısına herhangi bir sınırlama getirilmediği anlamına gelir. Ayrıca ayarlaması, parametre (NO 6713) ile de yapılabilir.

- **PARÇA SAYIMI**

Bu değer, M02, M30 veya parametre 6710 ile tanımlanan bir M kodu M yürütüldüğünde bir artırılır. Bu değer ayrıca parametre 6711 ile de ayarlanabilir. Genelde bu değer, gerekli olan parça sayısına ulaşıldığında resetlenir. Ayrıntılar için, makine üreticisi tarafından sağlanan uygun kılavuza başvurunuz.
- **GÜÇ AÇIK**

Gücün açık olduğu toplam süreyi görüntüler. Bu değer bu ekrandan ayarlanamaz ancak parametre 6750 ile önceden ayarlanabilir.
- **İŞLETİM SÜRESİ**

Durma ve ilerlemeyi geçici durdurma zamanı hariç olmak üzere, otomatik bir işlem sırasında geçen toplam yürütme süresini göstermektedir.
Bu değer, parametre 6751 veya 6752’de önceden ayarlanabilir.
- **KESME SÜRESİ**

Kesme işlemi tarafından harcanan toplam süreyi, doğrusal enterpolasyon (G01) ve dairesel enterpolasyon (G02 veya G03) gibi ilerleme süresini de içererek görüntüler. Bu değer parametre 6753 veya 6754 içerisinde ayarlanabilir.
- **SERBEST AMAÇ**

Bu değer, örneğin, soğutucunun aktığı toplam süre olarak kullanılabilir. Ayrıntılar için, makine üreticisi tarafından sağlanan uygun kılavuza başvurunuz.
- **ÇEVİRİM SÜRESİ**

Durma ve ilerlemeyi geçici durdurma zamanı hariç olmak üzere, bir otomatik işlemin yürütme süresini göstermektedir. Reset durumunda cycle start işlemi gerçekleştirildiğinde, bu değer otomatik olarak 0’a ayarlanır. Güç kesildiğinde bile 0’a ayarlanır.
- **TARİH ve SAAT**

O anki tarihi ve saati gösterir. Tarih ve saat bu ekrandan ayarlanabilir.

Açıklamalar

- **Kullanımı**

M02 veya M30 komutu yürütüldüğünde, makine ile işlenen parçaların toplam sayısı ve makine ile işlenen parçaların sayısı bir artırılır. Dolayısıyla programı, M02 veya M30’un, her bir parçanın işlenmesi bittikten sonra yürütülmek üzere oluşturunuz. Dahası, parametreye (NO 6710) ayarlanan bir M kodu yürütüldüğünde, sayma işlemi aynı şekilde gerçekleştirilir. Ayrıca, M02 veya M03 yürütülse bile, sayma işlemini devre dışı bırakmak mümkün değildir (Parametre PCM (No. 6700#0) 1’e ayarlanır). Ayrıntılar için, makine üreticileri tarafından yayımlanan kılavuza bakınız.

Kısıtlamalar

- **Yürütme süresi ve parça sayımı ayarları**

Negatif değerler ayarlanamaz. Ayrıca, yürütme süresinin “D” ev “S” bölümleri 0 ile 59 arasında bir değer olarak ayarlanabilir. Makine ile işlenen parçaların toplam sayısı için negatif değer girilemez.
- **Süre ayarları**

Eksi değer veya aşağıdaki tablodaki değerleri aşan değerler ayarlanamaz.

Parça	Maksimum değer	Parça	Maksimum değer
Yıl	2085	Saat	23
Ay	12	Dakika	59
Gün	31	Saniye	59



11.4.8 İş Parçası Merkez Ofseti Değerinin Görüntülenmesi ve Ayarlanması

Her bir iş parçası koordinat sistemi (G54 ve G59 arası) ve harici iş parçası merkez ofseti için iş parçası merkez ofsetini gösterir. İş parçası merkez ofseti ve harici iş parçası merkez ofseti bu ekrandan ayarlanabilir.

İş Parçası Merkez Ofset Değerinin Görüntülenmesi ve Ayarlanması Prosedürü

- 1 Fonksiyon tuşuna basınız .
- 2 Bölüm seçme yazılım tuşu **[WORK]**'a basınız.
İş parçası koordinat sistemi ayarlama ekranı görüntülenir.

WORK COORDINATES		00001 N00000	
NO.	DATA	NO.	DATA
00 X	0.000	02 X	152.580
(EXT) Z	0.000	(G55) Z	234.000
01 X	20.000	03 X	300.000
(G54) Z	50.000	(G56) Z	200.000
> _		S	0 T0000
MDI **** * * * *	16:05:59		
[OFFSET]	[SETTING]	[WORK]	[(OPRT)]

- 3 İş parçası merkez ofsetinin görüntülediği ekran iki veya daha fazla sayfadan oluşur. Aşağıdaki iki yoldan birini izleyerek istenilen bir sayfayı görüntüleyebilirsiniz:
Sayfa yukarı  veya sayfa aşağı  tuşuna basınız.
İş parçası koordinat sistem numarasını giriniz (0: harici iş parçası merkez ofseti, 1'den 6'ya kadar: İş parçası koordinat sistemi G54'ten G59'a kadar) ve işlem seçimi yazılım tuşu **[NO.SRH]**'a basınız.
- 4 Yazımı etkinleştirmek için veri koruma tuşunu kapatınız.
- 5 İmleci, değiştirilecek olan iş parçası merkez ofsetine getirin.
- 6 Sayısal tuşları kullanarak istenilen bir değeri giriniz ve **[INPUT]** yazılım tuşuna basınız. Girilen değer, iş parçası merkez ofset değeri içerisinde tanımlanır. Veya sayısal tuşları kullanarak istenilen bir değeri girip **[+INPUT]** yazılım tuşuna basarak, girilen değer bir önceki ofset değerine eklenebilir.
- 7 Diğer ofset değerlerini değiştirmek için 5 ve 6'yı tekrar ediniz.
- 8 Yazımı devre dışı bırakmak için veri koruma tuşunu açınız.

11.4.9 Ölçülen İş Parçası Merkez Ofsetinin Doğrudan Girişi

Bu fonksiyon, programlanan iş parçası koordinat sistemi ve gerçek iş parçası koordinat sistemi arasındaki farkı dengelemek için kullanılır. İş parçası koordinat sistemi için ölçülen ofset, komut verileri gerçek boyutlarla eşleşecek şekilde ekranda girilebilir. Yeni koordinat sisteminin seçilmesi, programlanan koordinat sistemi ile gerçek koordinat sistemini eşleştirir.

Ölçülen İş Parçası Merkez Ofsetinin Girilmesi Prosedürü

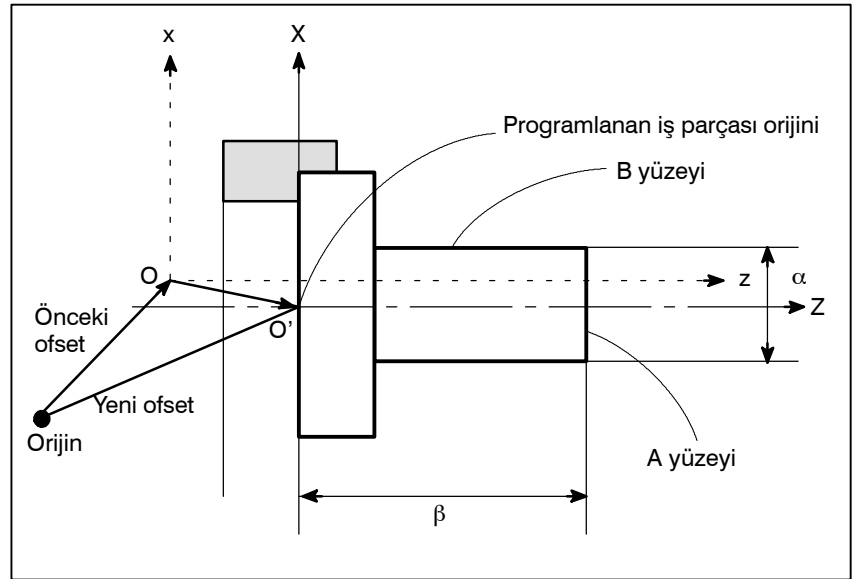

- 1 İş parçası yukarıda gösterildiği şekilde şekillendirildiğinde, A yüzeyini manüel olarak kesiniz.
- 2 Z koordinatını değiştirmeden takımı X eksenı boyunca hareket ettiriniz ve daha sonra iş milini durdurun.
- 3 A yüzeyi ve iş parçası koordinat sisteminin programlanan orijini arasındaki mesafe β 'yi, yukarıda gösterildiği şekilde ölçünüz.
- 4 Fonksiyon tuşuna basınız .

- 5 İş parçası merkez ofseti ayarlama ekranını görüntülemek için, bölüm seçme yazılım tuşu **[WORK]**'e basınız.

```

WORK COORDINATES                                01234 N56789
(G54)
NO.      DATA      NO.      DATA
00  X  0.000      02  X  0.000
(EXT) Z  0.000      (G55)Z  0.000

01  X  0.000      03  X  0.000
(G54) Z  0.000      (G56) Z  0.000

> Z100.                                S  0  T0000
MDI **** * * * * *                      16:05:59
[ NO.SRH ][ MEASUR ][          ][ +INPUT ][ INPUT ]

```

- 6 İmleci, ayarlanacak olan iş parçası merkez ofset değerine getiriniz.
- 7 Üzerinde ofsetin ayarlanacağı eksen için adres tuşuna basınız (Bu örnekte Z eksenini).
- 8 Ölçülen değeri (β) giriniz ve **[MEASUR]** yazılım tuşuna basınız.
- 9 B yüzeyini manüel olarak kesiniz.
- 10 X koordinatını değiştirmeden takımını Z eksenini boyunca hareket ettiriniz ve daha sonra iş milini durdurun.
- 11 A (α) yüzeyinin çapını ölçünüz ve X'te çapı giriniz.

Kısıtlamalar

- **Ardışık giriş**
- **Program yürütmesi sırasında**
- **Diğer değiştirme değerinden etkilenme**

İki eksen için ofset aynı anda girilemez.

Bu fonksiyon, bir program yürütülürken kullanılamaz.



İş parçası koordinat sistem veya harici ofset, bu fonksiyon kullanıldığında etkin kalır.

11.4.10 Özel Makro Ortak Değişkenlerin Görüntülenmesi ve Ayarlanması



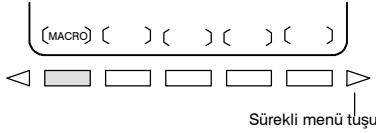



Ortak değişkenleri CRT'de görüntüler (#100 – #199 ve #500 – #999). Bir ortak değişkenin mutlak değeri 99999999 sayısını aştığında, ***** görüntülenir. Değişkenlerin değerleri bu ekranda ayarlanabilir. İlgili koordinatlar ayrıca değişkenlere ayarlanabilir.

Özel makro ortak değişkenlerin görüntülenmesi ve ayarlanması prosedürü



- 1 Fonksiyon tuşuna basınız .
- 2 Sürekli menü tuşuna basınız , ve daha sonra bölüm seçme yazılım tuşu **[MACRO]**'ya basınız. Aşağıdaki ekran görüntülenir:

VARIABLE		00001 N00000	
NO.	DATA	NO.	DATA
100	1000.000	108	0.000
101	0.000	109	40000.000
102	-50000.000	110	153020.00
103	0.000	111	0001.000
104	1238501.0	112	0.000
105	0.000	113	20000.000
106	0.000	114	0.000
107	0.000	115	0.000
ACTUAL POSITION (RELATIVE)			
U0.000		W 0.000	
> _		S 0 T0000	
MDI **** * * * * *		16:05:59	
[NO.SRH]	[]	[INP.C.]	[INPUT]





- 3 Aşağıdaki yöntemlerden herhangi birini kullanarak imleci ayarlanacak olan değişken numarasına getiriniz:
Değişken numarasını giriniz ve **[NO.SRH]** yazılım tuşuna basınız.
İmleci, ayarlanacak olan değişken numarasına  ve/veya 
sayfa tuşları , , , ve/veya .
- 4 Sayısal tuşları kullanarak veriyi giriniz ve **[INPUT]** yazılım tuşuna basınız.
- 5 Değişkende ilgili bir koordinat ayarlamak için, **[X]** veya **[Z]** adres tuşuna basınız ve daha sonra **[INP.C.]** yazılım tuşuna basınız.
- 6 Bir değişkende bir boşluk ayarlamak için, sadece **[INPUT]** yazılım tuşuna basınız. Değişken için değer alanı boş olur.

11.4.11 Yazılım Operatörü Panelinin Görüntülenmesi ve Ayarlanması

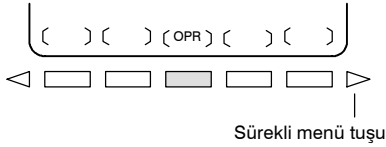



Bu fonksiyon ile, makine operatörü panelinin üzerindeki fonksiyonlar, MDI paneli üzerinden kontrol edilebilir. Jog ilerleme, sayısal tuşlar kullanılarak gerçekleştirilebilir.

Yazılım operatörünün panelinin görüntülenmesi ve ayarlanması prosedürü

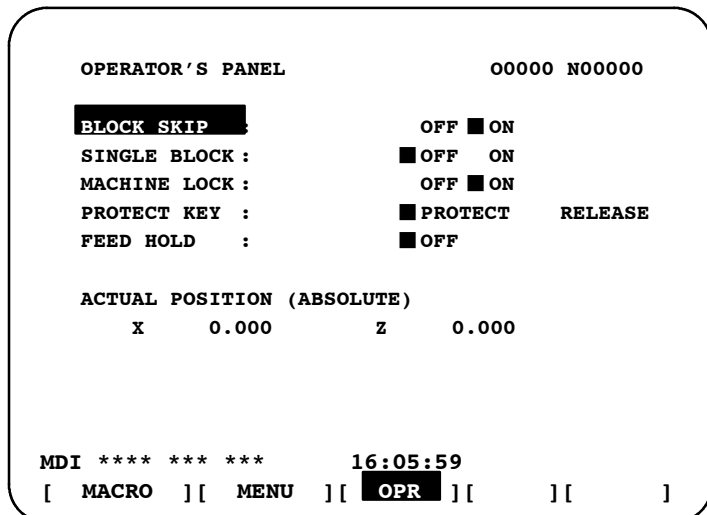
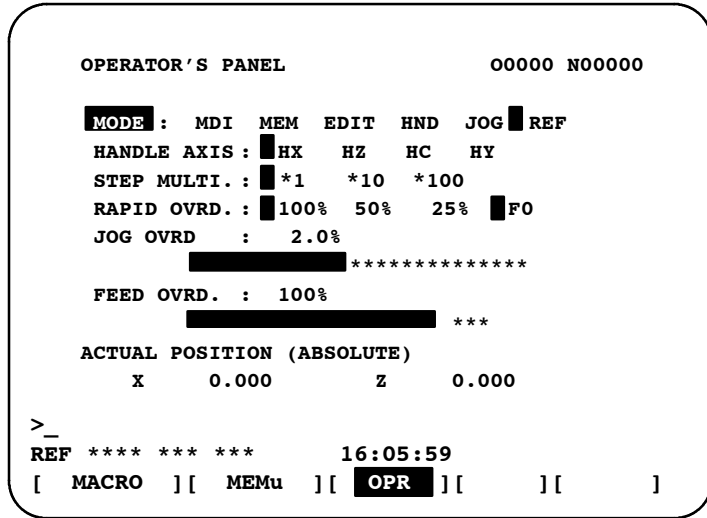

- 1 Fonksiyon tuşuna basınız .
- 2 Sürekli menü tuşuna basınız  daha sonra bölüm seçme yazılım tuşu **[OPR]**'ye basınız.
- 3 Bu ekran birkaç sayfadan oluşur. Sayfa tuşuna basınız  veya  sayfa tuşuna basınız.



- 4 İmleci, imleç tuşu kullanarak, istenilen anahtara doğru hareket ettiriniz  veya .
- 5 İmleç hareket tuşuna  veya 'ye herhangi bir konuma eşleştirme yapmak üzere basınız ve istenilen koşulu ayarlayınız.
- 6 Jog ilerlemenin devrede olduğu bir ekranda, istenilen ok tuşuna basılması, aşağıda gösterildiği gibi, jog ilerleme işlemini gerçekleştirir. Delme işlemini durdurmak için  tuşuna basınız.

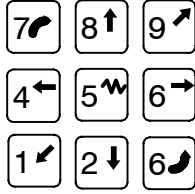

Açıklamalar

• Geçerli İşlemler

Yazılım operatörünün panelinde yer alan geçerli işlemler aşağıda gösterilmektedir. Her bir işlem grubu için CRT'nin veya operatör panelinin kullanımı, parametre 7200 ile seçilebilir.

Group1 : Mod seçimi

Group2 : Jog ilerleme ekseni, manüel sürekli çabuk hareket seçimi

Group3 : El çarkı ilerleme ekseninin seçimi, x1, x10, x100 manüel darbe büyütmenin seçilmesi

Group4 : Jog ilerleme hızı, ilerleme hızı yüzdesel ayarı, çabuk hareket yüzdesel ayarı

Group5 : İsteğe bağlı blok atlama, tekli blok, makine kilidi, kuru çalışma

Group6 : Koruma tuşu

Group7 : İlerlemeyi geçici durdurma

• Görüntü

Makine operatörü panelinin parametre 7200 ile seçildiği gruplar, yazılım operatörünün panelinde görüntülenmez.

• Jog ilerlemenin geçerli olduğu ekranlar

Ekran, yazılım operatörünün panel ekranı ve teşhis ekranından başkasını belirttiğinde, ok tuşuna basılmış olsa bile jog ilerleme işlemi gerçekleştirilmez.

• Jog ilerleme ve ok tuşları

İlerleme ekseni ve ok tuşlarına karşılık gelen yön, parametrelerle ayarlanabilir (No. 7210 – 7215 arasındakiler) koordinatlar ayarlanarak en çok dört referans noktası belirtilebilir.

• Genel amaçlı düğmeler





Yazılım operatörü panelinin genişletilmiş bir fonksiyonu olarak sekiz isteğe bağlı olarak tanımlanabilen düğme eklenmiştir. Bu düğmelerin adı, en fazla 8 karakterlik karakter dizileri olarak parametrelerle ayarlanabilir. Bu düğmelerin anlamları için makine üreticisi tarafından sağlanan uygun kılavuza başvurunuz.

11.4.12 Takım Ömrü Yönetim Verisinin Görüntülenmesi ve Ayarlanması

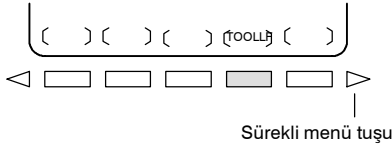
Operatörü takım ömrü yönetiminin o anki durumu ile ilgili olarak bilgilendirmek amacıyla takım ömrü verisi görüntülenebilir. Takım değişimi gerektiren gruplar da ayrıca görüntülenir. Her bir grup için takım ömrü sayacı, rastgele bir değere önceden ayarlanabilir. Takım verisi (yürütme verisi) resetlenebilir veya silinebilir. Takım ömrü verisini kaydetmek veya değiştirmek için, bir program oluşturulmalı ve yürütülmelidir. Ayrıntılar için bu bölümdeki Açıklamalar bölümüne bakınız.

Takım ömrü yönetim verilerinin görüntülenmesi ve ayarlanması için prosedür



- 1 Fonksiyon tuşuna basınız .
- 2 Sürekli menü tuşuna basınız  [TOOLLF]'ı görüntülemek için sürekli menü tuşuna basınız.
- 3 [TOOLLF] yazılım tuşuna basınız.
- 4 Bir sayfada, iki grup ile ilgili veriler görüntülenir. Sayfa tuşu  veya  basılması, aşağıdaki gruplarla ilgili verilerin görüntülenmesini sağlar. Takım Değişirme sinyalinin verildiği en fazla dört gruba ait numaralar, her bir sayfanın alt kısmında görüntülenir. Şekilde gösterilen bir ok, varsa, beş veya daha fazla grup için görüntülenir.



```

TOOL LIFE DATA :                03000 N00060
                               SELECTED GROUP 000
GROUP 001 : LIFE  0150  COUNT  0000
0034 0078 0012 0056
0090 0035 0026 0061
0000 0000 0000 0000
0000 0000 0000 0000

GROUP 002 : LIFE  1400  COUNT  0000
0062 0024 0044 0074
0000 0000 0000 0000
0000 0000 0000 0000
0000 0000 0000 0000

TO BE CHANGED : 003 004 005 006 --->
>
MEM **** * 16:05:59
[ MACRO ][           ][ OPR ][ TOOLLF ][ (OPRT) ]

```

- 5 Bir gruba ilişkin verileri içeren bir sayfanın görüntülenmesi için, grup numarasını giriniz ve [NO.SRH] yazılım tuşuna basınız. İmleç, imleç tuşuna basılarak rastgele bir gruba doğru hareket ettirilebilir  veya .
- 6 Bir grup içerisindeki değeri değiştirmek için, imleci gruba götürünüz, yeni bir değer giriniz (dört basamaklı) ve [INPUT] tuşuna basınız İmleç ile gösterilen grup için ömür sayacı, girilen değere önceden ayarlanır. Gruba ait diğer veriler değiştirilmez.

- 7 Takım verisini resetlemek için, imleci resetlenecek olan gruba götürün ve daha sonra bu sırayla **[(OPRT)]**, **[CLEAR]** ve **[EXEC]** yazılım tuşlarına basın. İmleç ile gösterilen gruba ait tüm yürütme verileri, işaretlerle birlikte silinir (@, #, veya *).

Açıklamalar

- **Takım ömrü yönetim verisinin kayıt edilmesi**

Takım ömrü yönetim verisinin CNC belleğine yazılabilmesi için yürütülmesi gerekmektedir.

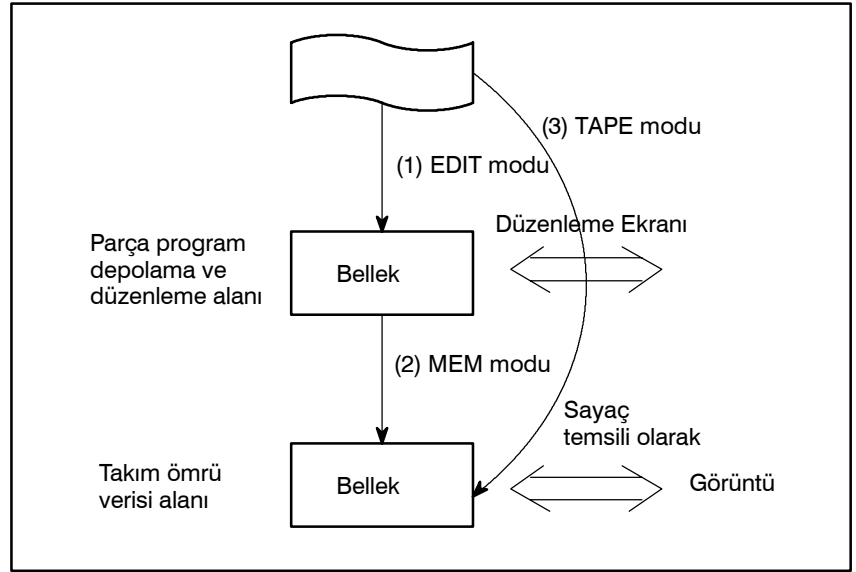

- (1) Sıradan CNC bandıyla olduğu gibi, takım ömrü verisine ait programı EDIT modunda yükleyiniz. Program, parça program belleğinde kaydedilecektir ve görüntüleme ve düzenleme için hazır olacaktır.
- (2) Programı yürütmek için, MEM modunda bir cycle start işlemi gerçekleştiriniz. Veriler, belleğin takım ömrü veri alanında depolanır; aynı zamanda, tüm grupların önceden var olan takım ömrü verileri iptal edilir ve ömür sayaçları temizlenir. Bir kez depolanan veriler, gücün kapatılmasıyla silinmez.
- (3) (1) numaralı işlemin yerine TAPE modunda bir cycle start işleminin gerçekleştirilmesi, program içeriğini doğrudan takım ömrü verisi alanına depolar. Ancak bu durumda, görüntüleme ve düzenleme (1)'de olduğu şekilde olmaz. TAPE modu her zaman makine üreticilerine göre hazırlanır.

- Görüntü içeriği

```

TOOL LIFE DATA :                03000 N00060
                                SELECTED GROUP 000
GROUP 001                        : LIFE 0150 COUNT 0007
  * 0034 # 0078 @ 0012 0056
    0090 0035 0026 0061
    0000 0000 0000 0000
    0000 0000 0000 0000

GROUP 002                        : LIFE 1400 COUNT 0000
  0062 0024 0044 0074
  0000 0000 0000 0000
  0000 0000 0000 0000
  0000 0000 0000 0000

TO BE CHANGED : 003 004 005 006 --->
> -
MEM **** * * * * 16:05:59
[ MACRO ][          ][ OPR ][ TOOLLF ][ (OPRT) ]

```

- İlk satır başlık satırıdır.
- İkinci satırda, o anki komutun grup numarası görüntülenir. Mevcut komutun grup numarası olmadığında, 0 görüntülenir.
- 3 ve 7 arasındaki satırlarda, grubun takım ömrü verisi görüntülenir. Üçüncü satır grup numarasını, ömrünü ve kullanılan sayımı görüntüler. Ömür sayımı LTM parametresi (No. 6800#2) ile, kullanılan dakika (veya saatler) veya sefer olarak seçilir. 4 ile 7 arasındaki satırlarda, takım numaraları görüntülenir. Bu durumda, takım şu sıra ile seçilir, 0034 → 0078 → 0012 → 056 → 0090 ...
Takım numarasında önce gelen her bir işaretin anlamı:
* : Ömrün bittiğini gösterir.
: Atlama komutunun kabul edildiğini gösterir.
@ : Takımın o anda kullanılmakta olduğunu gösterir.
Ömür sayacı, takım için @ ile sayım yapar.
“*” ile birlikte gösterilen takım için ömür sayacı, ait olduğu grup tarafından bir sonraki komut yürütülmeye başlandığında sayar.
- 8 ile 12 arasındaki satırlar, 3 ile 7 arasındaki satırlarda gösterilen grup için bir sonraki grup ömür verileridir.
- On üçüncü satırda; takım değiştirme sinyalinin verildiği andaki grup numarası görüntülenir. Grup numarası gösterimi artan sıra ile ekrana gelir. Tam olarak görüntülenemediğinde, “--->” görüntülenir.

11.5 FONKSİYON TUŞU İLE GÖRÜNTÜLENEN EKRANLAR

CNC ve makine bağlıken, servo motoru ve diğer parçaların özelliklerini tam olarak kullanabilmek için, makinenin özelliklerini ve fonksiyonlarını belirtmek üzere parametreler ayarlanmalıdır.

Bu bölüm MDI paneli üzerinde parametrelerin nasıl ayarlanacağını göstermektedir. Parametreler ayrıca Handy File (bkz. Bölüm III-8) gibi harici giriş/çıkış cihazları ile de ayarlanabilir.

Buna ek olarak, makine üzerindeki top vidaların konumlandırılması ile kesinliğin artırılması için kullanılan aralık hata kompanzasyon verisi, fonksiyon tuşu altındaki işlemlerle ayarlanabilir veya görüntülenebilir .

Fonksiyon tuşu  ile görüntülenen tarama ekranları için bkz. bölüm III-7.







11.5.1 Parametrelerin Görüntülenmesi ve Ayarlanması

CNC ve makine bağlıken, servo motoru ve diğer parçaların özelliklerini tam olarak kullanabilmek için, makinenin özelliklerini ve fonksiyonlarını belirtmek üzere parametreler ayarlanmalıdır. Parametrelerin ayarları makineye bağlıdır. Makine üreticisi tarafından sağlanan parametre listesine başvurunuz. Normalde, kullanıcının parametre ayarlarını değiştirmesi gerekmez.

Parametrelerin görüntülenmesi ve ayarlanması prosedürü

- 1 Yazımı etkinleştirmek için **PARAMETER WRITE** için 1 giriniz. Parametre yazımının etkinleştirilmesi/devre dışı bırakılması ile ilgili olarak aşağıda açıklanan prosedüre bakınız.
- 2 Fonksiyon tuşuna basınız .
- 3 Parametre ekranını görüntülemek için bölüm seçimi yazılım tuşu **[PARAM]**'a basınız.

PARAMETER (SETTING)		00010 N00002						
0000	SEQ	INI	ISO	TVC				
	0 0 0 0 0 0 0							
0001			FCV					
	0 0 0 0 0 0 0							
0012							MIR	
X	0 0 0 0 0 0 0							0
Y	0 0 0 0 0 0 0							0
Z	0 0 0 0 0 0 0							0
0020	I/O CHANNEL							0
0022								0
> _								
MDI **** * * * *		16:05:59						
[PARAM] [DGNOS] [PMC] [SYSTEM] [(OPRT)]								

- 4 İmleci, aşağıdaki yöntemlerden herhangi birini kullanarak, görüntülenecek veya ayarlanacak olan parametre numarasına götürünüz:
 - Parametre numarasını giriniz ve **[NO.SRH]** yazılım tuşuna basınız.
 - İmleci, sayfa tuşları,  ve , sayfa tuşlarını ve imleç tuşlarını kullanarak, kompanzasyon noktası numarasına götürünüz , ,  ve .
- 5 Parametreyi ayarlamak için, sayısal tuşlarla yeni bir değer giriniz ve MDI modunda **[INPUT]** yazılım tuşuna basınız. Parametre girilen değere ayarlanır ve değer gösterilir.
- 6 Yazımı devre dışı bırakmak için **PARAMETER WRITE** için 0 giriniz.

Parametre yazımının etkinleştirilmesi/devre dışı bırakılması için prosedür

- 1 MDI modunu seçiniz veya durum acil durdurmayı giriniz.
- 2 Fonksiyon tuşuna basınız .
- 3 Ayar ekranını görüntülemek üzere **[SETTING]** yazılım tuşuna basınız.

```
SETTING (HANDY)                                00001 N00000

PARAMETER WRITE = 1 (0:DISABLE 1:ENABLE)
TV CHECK        = 0 (0:OFF 1:ON)
PUNCH CODE      = 1 (0:EIA 1:ISO)
INPUT UNIT      = 0 (0:MM 1:INCH)
I/O CHANNEL     = 0 (0-3:CHANNEL NO.)
SEQUENCE NO.    = 0 (0:OFF 1:ON)
TAPE FORMAT     = 0 (0:NO CNV 1:F10/11)
SEQUENCE STOP   = 0 (PROGRAM NO.)
SEQUENCE STOP   = 11 (SEQUENCE NO.)

> _ S 0 T0000
MDI **** * 16:05:59
[ OFFSET ][ SETTING ][ WORK ][ (OPRT) ]
```

- 4 İmleç tuşlarını kullanarak imleci **PARAMETER WRITE** bölümüne getiriniz.
- 5 **[(OPRT)]** yazılım tuşuna basınız, arkasından parametre yazımını etkinleştirmek için **[1: ON]**'a basınız.
Bu anda CNC, P/S alarm durumuna girer (No. 100).
- 6 Parametrelerin ayarlanmasından sonra, ayarlama ekranına dönünüz. İmleci **PARAMETER WRITE** bölümüne getiriniz, **[(OPRT)]** yazılım tuşuna ve ardından **[0: OFF]** tuşuna basınız.
- 7 Alarm durumunu serbest bırakmak için  tuşuna basınız.
Ancak bir P/S alarm No. 000 meydana gelmişse, gücü kapatınız ve açınız, aksi takdirde, P/S alarmı kapanmayacaktır.

Açıklamalar

- Parametrelerin harici giriş/çıkış cihazları ile ayarlanması
- Gücün kesilmesini gerektiren parametreler
- Parametre listesi
- Ayar verisi

Parametrelerin Handy File gibi harici giriş/çıkış cihazları ile ayarlanması ile ilgili ayrıntılar içinler için bkz. bölüm 8.

Bazı parametreler güç kapatılıp yeniden açılıncaya kadar etkin değildir. Bu gibi parametrelerin ayarlanması 000 alarmına neden olur. Bu durumda, gücü kapatıp tekrar açınız.

Parametre listesi için FANUC Serisi 0i-B/0i Mate-B Parametre Kılavuzu (B-63840EN) adlı kılavuza başvurunuz.

Bazı parametreler, parametre listesinde "Ayar girişi kabul edilebilir" notu yer alıyorsa ayarlama ekranından ayarlanabilir. Ayarlama ekranında üç parametre ayarlandığında, **PARAMETER WRITE** için 1'in ayarlanması gerekmez.

11.5.2 Aralık Hatası Kompanzasyon Verisinin Görüntülenmesi ve Ayarlanması

Aralık hatası kompanzasyon verisi tanımlanmışsa, her bir eksenin aralık hataları, eksen başına birimin belirlenmesinde dengelenebilir. Aralık hatası kompanzasyon verisi her bir kompanzasyon noktası için, her bir eksen için tanımlanan aralıklarda ayarlanır. Kompanzasyonun orijini, takımın geri döndüğü referans noktasıdır. Aralık hatası kompanzasyon verisi, NC'ye bağlı olan makinenin özelliklerine göre ayarlanır. Bu verinin içeriği makine modeline göre farklılık gösterir. Bu değiştiği takdirde, makine hassasiyeti azalır. Prensipite, son kullanıcı bu veriyi değiştirmemelidir.

Aralık hatası kompanzasyon verisi, Handy File gibi harici cihazlar yardımı ile de ayarlanabilir (Bkz. Bölüm III-8). Kompanzasyon verisi ayrıca doğrudan MDI paneliyle de yazılabilir.

Aşağıdaki parametreler aralık hatası kompanzasyonu için ayarlanmalıdır. Aralık hatası kompanzasyon verisini, bu parametreler ile ayarlanan her bir aralık hatası kompanzasyon noktası sayısı için ayarlayınız.

Aşağıdaki örnekte, referans noktasında aralık hatası kompanzasyonu için 33 ayarlanmıştır.

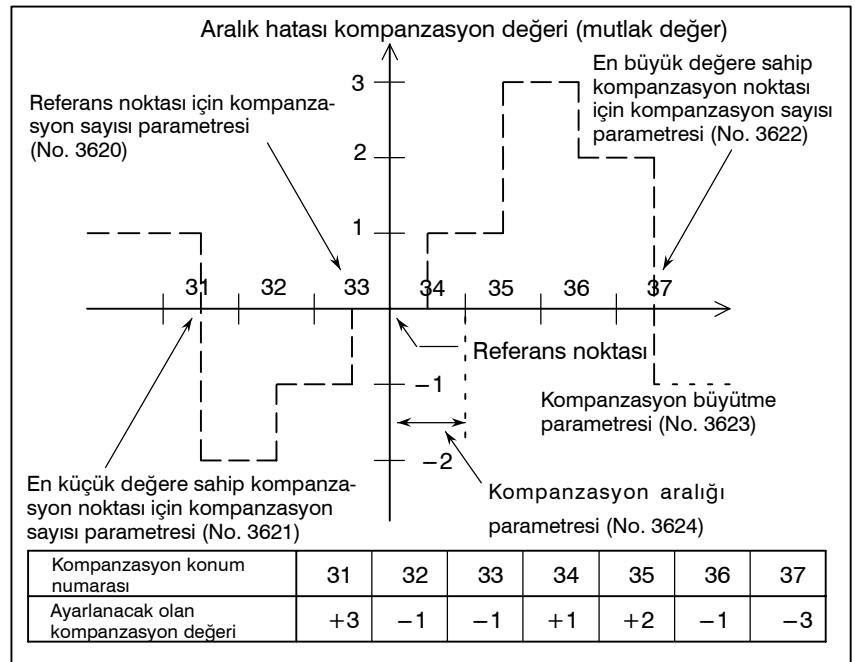

- Referans noktasında aralık hatası kompanzasyonu sayısı (her bir eksen için): Parametre 3620
- En küçük değere sahip aralık hatası kompanzasyonu noktasının sayısı (her bir eksen için): Parametre 3621
- En büyük değere sahip aralık hatası kompanzasyonu noktasının sayısı (her bir eksen için): Parametre 3622
- Aralık hatası kompanzasyonu büyütme (her bir eksen için): Parametre 3623
- Aralık hatası kompanzasyonu noktalarının aralığı (her bir eksen için): Parametre 3624
- Döner eksen tipinin aralık hatası kompanzasyonunun devir başına hareket mesafesi (her bir eksen için): Parametre 3625

Aralık hatası kompanzasyon verisinin görüntülenmesi ve ayarlanması prosedürü







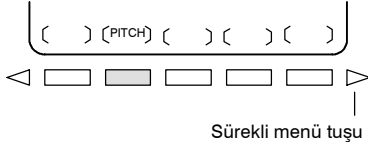

- 1 Aşağıdaki parametreleri ayarlayınız:
 - Referans noktasında aralık hatası kompanzasyonu sayısı (her bir eksen için): Parametre 3620
 - En küçük değere sahip aralık hatası kompanzasyonu noktasının sayısı (her bir eksen için): Parametre 3621
 - En büyük değere sahip aralık hatası kompanzasyonu noktasının sayısı (her bir eksen için): Parametre 3622
 - Aralık hatası kompanzasyonu büyütme (her bir eksen için): Parametre 3623
 - Aralık hatası kompanzasyonu noktalarının aralığı (her bir eksen için): Parametre 3624
 - Döner eksen tipinin aralık hatası kompanzasyonunun devir başına hareket mesafesi (her bir eksen için): Parametre 3625

2 Fonksiyon tuşuna basınız .

- 3 Sürekli menü tuşuna basınız  daha sonra bölüm seçme yazılım tuşu **[PITCH]**'e basınız. Aşağıdaki ekran görüntülenir:



PIT-ERROR SETTING		0000 N0000
NO. DATA	NO. DATA	NO. DATA
0000 0	0010 0	0020 0
0001 0	0011 0	0021 0
0002 0	0012 0	0022 0
0003 0	0013 0	0023 0
(X) 0004 0	0014 0	0024 0
0005 0	0015 0	0025 0
0006 0	0016 0	0026 0
0007 0	0017 0	0027 0
0008 0	0018 0	0028 0
0009 0	0019 0	0029 0
> _		
MEM **** * * * * *	16:05:59	
[NO.SRH] [ON:1] [OFF:0] [+INPUT] [-INPUT]		

- 4 İmleci, aşağıdaki yöntemlerden herhangi birini kullanarak, ayarlanacak olan kompanzasyon noktasına götürünüz:
 - Kompanzasyon noktası numarasını giriniz ve **[NO.SRH]** yazılım tuşuna basınız.
 - İmleci,  ve , sayfa tuşlarını ve imleç tuşlarını kullanarak, kompanzasyon noktası numarasına götürünüz , , , ,  ve .
- 5 Sayısal tuşlarla yeni bir değer giriniz ve **[INPUT]** yazılım tuşuna basınız.

11.6 VERİ AYARLAMASI VEYA GİRİŞ/ÇIKIŞ İŞLEMİ İÇİN PROGRAM NUMARASI, SIRA NUMARASI VE DURUM VE UYARI MESAJLARININ GÖRÜNTÜLENMESİ

Program numarası, sıra numarası ve o anki CNC durumu güç açık, bir sistem alarminin meydana geldiği veya PMC ekranının görüntülediği durumlar haricinde görüntülenir.

Veri ayarı veya giriş/çıkış işlemi hatalı ise, CNC işlemi kabul etmez ve bir uyarı mesajı görüntüler.

Bu bölüm hatalı veri ayarlaması veya giriş/çıkış işlemi için program numarası, sıra numarası ve durum ve uyarı mesajlarının görüntülenmesini açıklamaktadır.

11.6.1 Program Numarası ve Sıra Numarasının Görüntülenmesi

Program numarası ve sıra numarası, aşağıda gösterildiği gibi ekranın sağ üst köşesinde görüntülenir.

```

PROGRAM                                02000 N00130
O1000
N100 G50 X0 Z0. ;
N101 G00 X100. Z50. ;;
N102 G01 X230. Z56. ;
N103 W-10. ;
N104 U-120. ;
N105 M02 ;

> _
EDIT **** * * * * 16:05:59
[ PRGRM ] [ CHECK ] [ CURRNT ] [ NEXT ] [ (OPRT) ]

```

Görüntülenen program numarası ve sıra numarası, ekrana bağlıdır ve aşağıda verilmiştir:

Arka plan düzenleme ekranında EDIT modunda program ekranında:

Düzenlenmekte olan program No ve imleçten hemen önce gelen sıra numarası belirtilir.

Yukarıdaki ekranların haricinde:

Program No ve en son yürütülen sıra No belirtilir.

Program numarasını arama veya sıra numarası aramadan hemen sonra:

Program numarasını arama veya sıra numarası aramadan hemen sonra, aranan program No ve sıra No belirtilir.

11.6.2 Veri Ayarlaması veya Giriş/Çıkış İşlemi İçin Durum ve Uyarıların Görüntülenmesi

Mevcut mod, otomatik işlem durumu, alarm durumu ve program düzenleme durumu, operatörün, sistemin durumunu tam olarak anlayabilmesi için CRT ekranda son satırın yanında görüntülenir. Veri ayarı veya giriş/çıkış işlemi hatalı ise, CNC işlemi kabul etmez ve CRT ekranın son satırının yanında bir uyarı mesajı görüntüler. Bu da geçersiz veri ayarı ve giriş/çıkış hatalarını engeller.

Açıklamalar

- Her bir ekranın açıklaması

(9) Veri aralık dışında.
Not) Gerçekte bu, (2)'den başlayan alanda görüntülenir.

(5) (Not) Gerçekte 5, (3) ve (4)'e
--EMG-- ait alanda görüntülenir.

(1) (2) (3) (4) (6) (7) (8)
EDIT STOP MTN FIN ALM hh:mm:ss INPUT

(Ekran yazılım tuşları)

Not) Gerçekte, (10), o anda (8)'in görüntülediği yerde görüntülenir.

- (1) Mevcut mod

MDI : Manüel veri girişi, MDI işlemi
MEM : Otomatik işlem (Bellek işlemi)
RMT : Otomatik işlem (DNC işlemi)
EDIT : Bellek düzenleme
HND : El çarkı ile ilerleme
JOG : Jog ilerleme
TJOG : TEACH IN JOG
THND : TEACH IN HANDLE
INC : Manüel eklemeli ilerleme
REF : Manüel olarak referansa gitme

- (2) Otomatik işlem durumu

**** : Reset (güç açıldığında veya program yürütmenin sonlandırıldığı ve otomatik işlemin sonlandırıldığı durum).
STOP : Otomatik işlem durdurma (Bir blokun yürütüldüğü ve otomatik işlemin durdurulduğu durum.)
HOLD : İlerlemeyi geçici durdurma (bir blokun yürütmesinin kesildiği ve otomatik işlemin durdurulduğu durum.)
STRT : Otomatik işlem başlatma (Sistemin otomatik olarak işletildiği durum)

- (3) Eksen hareket durumu/aynı yerde kalma durumu

MTN : Eksenin hareket ettiğini belirtir.
DWL : Aynı yerde kalma durumunu belirtir.
*** : Yukarıdakilerin haricinde bir durumu belirtir.

- (4) Bir yardımcı fonksiyonun yürütüldüğü durum

FIN : Bir yardımcı fonksiyonun yürütüldüğü durumu belirtir. (PMC'den tam sinyal bekleniyor)
*** : Yukarıdakilerin haricinde bir durumu belirtir.

- (5) Acil stop veya reset durumu

--EMG-- : Acil stopu belirtir (tersine gösterimde yanıp söner.)
--RESET-- : Reset sinyalinin alındığını gösterir.

- (6) Alarm durumu
 - ALM** : Bir alarmin verildiğini belirtir.
(Tersine gösterimde yanıp söner.)
 - BAT** : Pilin zayıf olduğunu belirtir.
(Tersine gösterimde yanıp söner.)
 - Boşluk : Yukarıdakilerin haricinde bir durumu belirtir.
- (7) O anki saat ss:dd:ss – Saat, dakika ve saniye
- (8) Program düzenleme durumu
 - INPUT : Verinin girildiğini gösterir.
 - OUTPUT : Verinin çıktıldığını gösterir.
 - SRCH : Bir arama işleminin gerçekleştirildiğini gösterir.
 - EDIT : Başka bir düzenleme işleminin gerçekleştirildiğini belirtir
(yerleştirme, değiştirme vs.)
 - LSK : Veriler girildiğinde etiketlerin atlandığını belirtir.
 - RSTR : Bir programın yeniden başlatıldığını belirtir
 - Boşluk : Herhangi bir düzenleme işleminin gerçekleştirilmediğini belirtir.
- (9) Veri ayarlaması ve giriş/çıkış için uyarı

Geçersiz veri girildiğinde (yanlış biçim, aralık dışında değer vs.), giriş devre dışı bırakıldığında (yanlış mod, yazım devre dışı) veya giriş/çıkış işlemi hatalyken (yanlış mod vs.), bir uyarı mesajı görüntülenir. Bu durumda, CNC, ayarlama veya giriş/çıkış işlemini kabul etmez.

Aşağıdakiler, uyarı mesajlarının örnekleridir:

Örnek 1)

Bir parametre girildiğinde

```
> 1
EDIT WRONG MODE
(Ekran yazılım tuşları)
```

Örnek 2)

Bir parametre girildiğinde

```
> 999999999
MDI TOO MANY DIGITS
(Ekran yazılım tuşları)
```

Örnek 3)

Bir parametre bir harici giriş/çıkış cihazına aktarıldığında

```
>
M̄EM WRONG MODE
(Ekran yazılım tuşları)
```

11.7 FONKSİYON TUŞU İLE GÖRÜNTÜLENEN EKРАНLAR

MESSAGE fonksiyon tuşuna basılarak, alarmlar, alarm geçmiş verileri ve harici mesajlar görüntülenebilir.

Alarm ekranı ile ilgili daha ayrıntılı bilgi için, bkz. bölüm III-7.1. Alarm geçmişi ekranı ile ilgili daha ayrıntılı bilgi için bkz.

Bölüm III-7.2.

Harici mesaj gösterimi için, makine üreticisi tarafından sağlanan ilgili kılavuza bakınız.

11.7.1 Harici Operatör Mesaj Geçmiş Ekranı

Harici operatör mesajları geçmiş bilgisi olarak saklanabilir.

Saklanan geçmiş verileri, harici operatör mesaj geçmişi ekranında görüntülenebilir.

Harici operatör mesaj geçmişi ekranı prosedürü

Prosedür

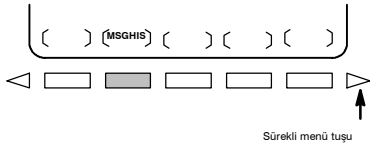

- 1 Delme işlemini durdurmak için fonksiyon tuşuna basınız.
- 2 Sürekli menü tuşuna basınız , daha sonra bölüm seçme yazılım tuşu **[MSGHIS]**'e basınız. Aşağıda gösterilen ekran görüntülenir.

Tarih ve Sayfa numarası
Mesaj numarası

Görüntüleme aralığı
(en fazla 255 karakter)

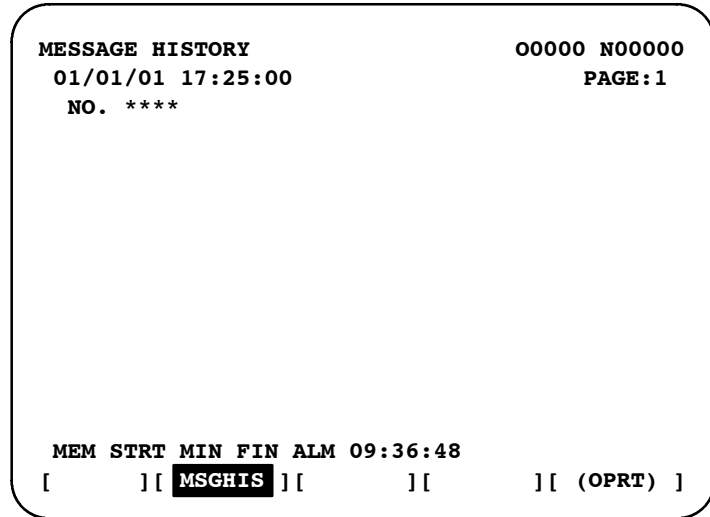

NOT

Harici operatör mesajı için en çok 255 karakter belirtilebilir. Ancak MS1 ve MS0 (Parametre No. 3113'ün bit 7 ve 6'sı) ayarlanarak, harici operatör mesaj geçmişi verisi olarak saklanacak karakterlerin sayısı kısıtlanabilir ve geçmiş veri elemanları seçilir.

Açıklamalar**• Harici operatör mesajı
geçmiş verisinin
güncellenmesi**

Bir harici operatör mesaj numarası belirtildiğinde, harici operatör mesaj geçmişi verilerinin güncelleştirilmesi başlatılır; bu güncelleştirme yeni bir harici operatör mesaj numarası belirtilinceye veya belirtilen harici operatör mesajı geçmiş verileri silininceye kadar devam ettirilir.

**• Harici operatör mesajı
geçmiş verisinin
silinmesi**

Harici operatör mesajı geçmiş verisinin silinmesi için [CLEAR] yazılım tuşuna basınız. Bu tüm harici operatör mesaj geçmiş verilerini silecektir. (MSGCR (parametre No. 3113'ün bit 0'ı)'yi 1'e getiriniz.)

Unutmayınız ki görüntülenecek olan harici operatör mesaj geçmişi verilerini belirtmekte kullanılan MS1 ve MS0 (parametre no. 3113'ün bit 7 ve 6'sı) değiştirildiğinde, mevcut tüm harici operatör mesajı geçmiş verileri silinir.

11.8 EKRANIN TEMİZLENMESİ

Ekran gösterimi gerekli olmadığında, siyah lamba kapatılarak görüntü biriminin ömrü uzatılabilir.

Bu ekran belirli tuşlara basılarak temizlenebilir. Ayrıca, bir parametre ile belirtilen bir süre içerisinde herhangi bir tuşa basılmadığında bu ekranın otomatik olarak silinmesini sağlamak da mümkündür.

Ancak geri plan ışığının ömrü, ekranın temizlenmesi ve ekranın yeniden belirtilmesi gerektiğinden fazla gerçekleştirildiğinde azalabilir. Bu etki bir ekran bir saati aşkın bir süre için temiz kalırsa beklenebilir.

11.8.1 CRT Ekran Gösterimini Siliniz





tuşuna basılı tutulması ve herhangi bir fonksiyon tuşuna basılması ekranı temizler.

CRT Ekran Gösteriminin Silinmesi Prosedürü

Prosedür

- Ekranın temizlenmesi



tuşuna basılı tutunuz ve herhangi bir fonksiyon tuşuna basınız ( ve  gibi).

- Ekranın eski haline getirilmesi

Herhangi bir fonksiyon tuşuna basınız.

11.8.2 Otomatik Silme Ekranı Gösterimi

CNC ekranı, parametre ile belirtilen süre içerisinde (dakika) herhangi bir tuşa basılmadığında otomatik olarak silinir. Herhangi bir tuşa basılarak görüntü tekrar alınabilir.

Otomatik Silme Ekranı Ekran Gösterimi Prosedürü

• Ekranın temizlenmesi

CNC ekranı, aşağıdaki koşullar sağlanmışken, parametre No. 3123 ile belirtilen süre (dakika) aşıldığında temizlenir:

CNC ekranının temizlenmesi için koşullar

- Grafik fonksiyonunu kullanmak üzere bir çizim koordinat sistemi ayarlamak için parametre No. 3123, 0 haricinde bir değere ayarlı.
- Aşağıdaki tuşlardan hiçbirine basılmamış durumda:
MDI tuşları
Yazılım tuşları
Harici giriş tuşları
- Herhangi bir alarm verilmemiş durumda.

• Ekranın eski haline getirilmesi

Temizlenen CNC ekranı, aşağıdaki koşullardan en az biri bir kez yerine getirildiğinde yeniden görüntüye gelir:

CNC ekranının yeniden görüntülenmesi için koşullar

- Aşağıdaki tuşlardan herhangi birine basılmış durumda:
MDI tuşları
Yazılım tuşları
Harici giriş tuşları
- Bir alarm verilmiş durumda.

Bazı makineler ekranın yeniden görüntülenmesi için bir tuşa sahiptir. Bu tuşun yeri ve kullanımına ilişkin ayrıntılar için, makine üreticisi tarafından sağlanan kılavuza bakınız.



Açıklamalar

- Şu fonksiyon tuşları kullanarak ekranın silinmesi: + ve 
- Belirtilen süre

Parametre No. 3123, 0'a ayarlı ise,  tuşu ve bir fonksiyon tuşu (III-11.8.1) kullanarak ekranın silinmesi devre dışı bırakılır.

Parametre No. 3123 ile belirtilen süre sadece takım yeri 1 için geçerlidir.

DİKKAT

Ekran temizleniyorken herhangi bir tuşa basıldığında ekran yeniden görüntülenir. Ancak böyle bir durumda, basılan tuşa atanan fonksiyon başlatılır. Dolayısıyla ekranı yeniden görüntülemek için ,  veya  tuşuna basmayınız.

12

GRAFİK FONKSİYONU



Grafik fonksiyonu, otomatik işlem veya manüel işlem sırasında takımın nasıl hareket edeceğini belirtir.

12.1 GRAFİK GÖRÜNTÜLEME

Yolu ekranda izlerken parça işlemenin ilerlemesinin kontrol edilmesini mümkün kılan programlanmış takım yolunu ekranda çizmek mümkündür.

Ek olarak, ekranı büyütme/küçültme de mümkündür.

Bir takım yolunun görüntülenebilmesi için, önce çizim koordinatlarının (parametre) ve grafik parametrelerinin ayarlanması gerekir.

Grafik görüntüleme prosedürü

Prosedür

Çizime başlamadan önce, parametre No. 6510 ile çizim koordinatlarını ayarlayınız. Ayarlar ve ilgili koordinatlar için “Çizim Koordinat Sistemi”ne bakınız.

- 1 Fonksiyon tuşuna basınız .

Aşağıda gösterilen grafik parametre ekranı görünür. (Bu ekran görünmezse, [G.PRM] yazılım tuşuna basınız.)

GRAPHIC PARAMETER		O0001 N00020
WORK LENGTH	W=	130000
WORK DIAMETER	D=	130000
PROGRAM STOP	N=	0
AUTO ERASE	A=	1
LIMIT	L=	0
GRAPHIC CENTER	X=	61655
	Z=	90711
SCALE	S=	32
GRAPHIC MODE	M=	0
	S	0 T0000
>_		
MEM	STRT	**** FIN 12:12:24 HEAD1
[G.PRM]	[]	[GRAPH] [ZOOM] [(OPRT)]

- 2 İmleç tuşlarıyla imleci ayarlanacak bir parametreye taşıyınız.
- 3 Verileri girin ve sonra  tuşuna basınız.
- 4 Gerekli tüm parametreler belirtinceye kadar 2 ve 3 numaralı adımları tekrarlayınız.
- 5 [GRAPH] yazılım tuşuna basınız.

- 6 Otomatik ve manüel işlem başlatılır ve makine hareketi ekrana çizilir.

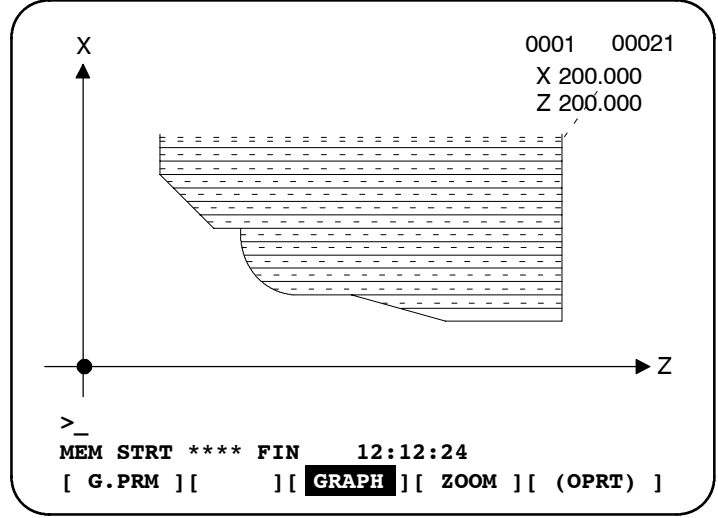



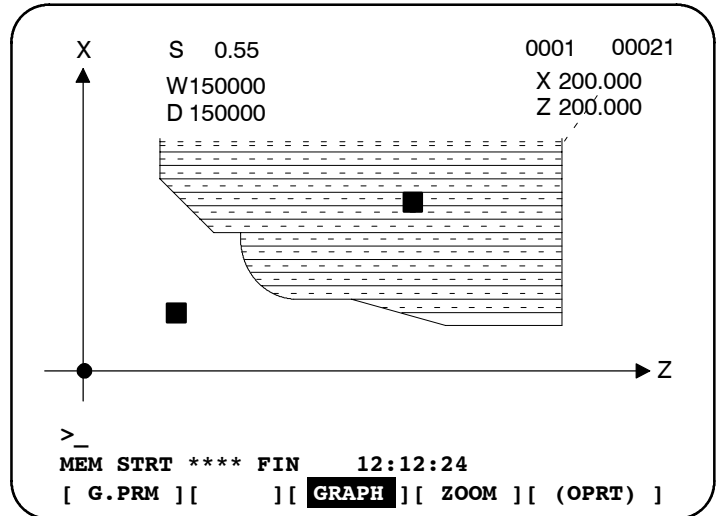

• Çizimleri büyütme

Ekrandaki bir çizimin bir parçası büyütülebilir.

- 7 MDI'da  fonksiyon tuşuna basınız ve sonra büyütülmüş bir çizim görüntülemek için **[ZOOM]** yazılım tuşuna basınız. Büyütülmüş çizim ekranı iki büyütme imleci (■) içerir



Köşegenlerinden biri iki büyütme imleciyle tanımlanan bir dörtgen ekranı tam kaplayacak şekilde büyütülür.

- 8 İmleç tuşlarını kullanarak     büyütme imleçlerini yeni ekran için bir köşegen belirtmek üzere hareket ettiriniz. **[HI / LO]** yazılım tuşuna basılması, hareket ettirilecek büyütme imlecini değiştirir.
- 9 Orijinal imlecin kaybolması için **[EXEC]** tuşuna basınız.

- 10 Önceki işlemi sürdürünüz. Çizimin büyütme imleçleriyle belirtilen parçası büyütülür.

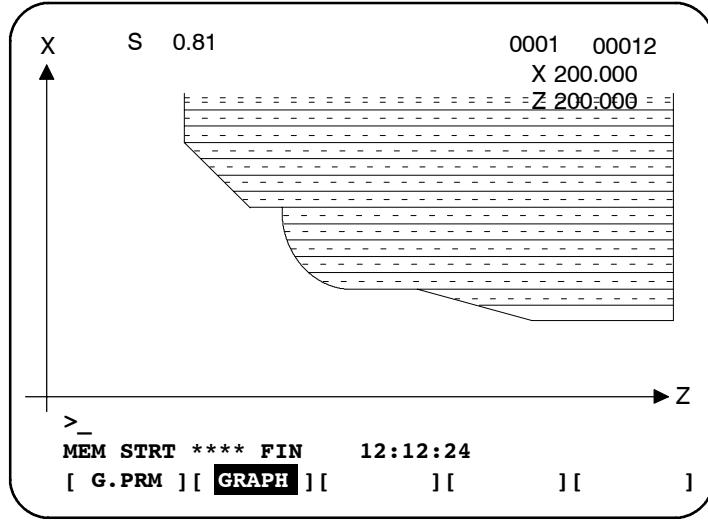

- 11 Orijinal çizimi görüntülemek için, **[NORMAL]** yazılım tuşuna basınız ve sonra otomatik işlemi başlatınız.

Açıklama

- Çizim koordinat sistemlerini ayarlama

Parametre No. 6510 kullanılır. Değerlerin ayarlanması ve koordinat sistemlerinin çizilmesi arasındaki ilişki aşağıda belirtilmiştir. İki yönlü kontrolle, her bir takım konumu için farklı bir koordinat sistemi seçilebilir.

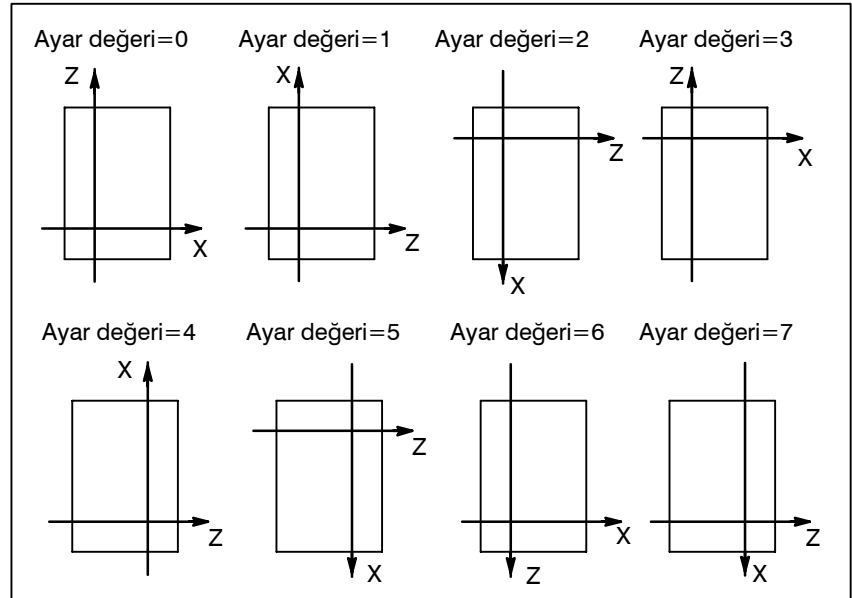

- Grafik parametresi

WORK LENGTH (W), WORK DIAMETER (D)

İş uzunluğunu ve iş çapını belirtiniz. Aşağıdaki tabloda, giriş birimi ve geçerli veri aralığı listelenmiştir.

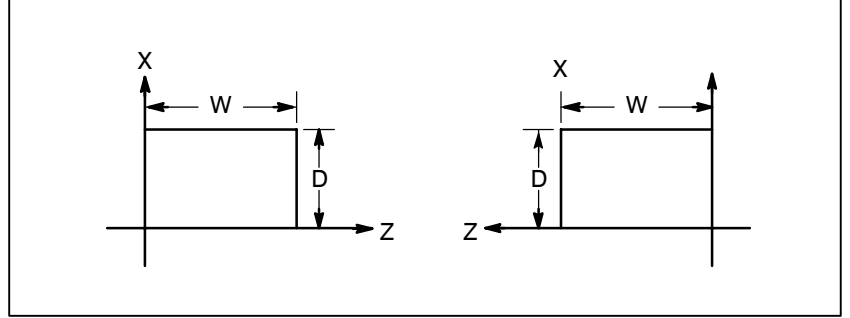

Tablo 12.1 Çizim Verilerinin Birimi ve Aralığı

Artış sistemi	Birim		Geçerli aralık
	mm girişi	İnç girişi	
IS-B	0,001 mm	0,0001 inç	0'dan 99999999'a kadar

GRAPHIC CENTER (X, Z), SCALE (S)

Bir ekran merkez koordinatı ve çizim ölçeği görüntülenir. WORK LENGTH (a) ve WORK DIAMETER (b)'de ayarlanan bir şeklin ekranda tam olarak görüntülenebilmesi için bir ölçek ekranı merkez koordinatı otomatik olarak hesaplanır. Böylece, kullanıcının bu parametreleri ayarlaması genellikle gerekmez.

Bir ekran merkezi koordinatı iş parçası koordinat sisteminde tanımlanır. Tablo 12. 3. 2, birimi ve aralığı gösterir. SCALE (Ölçek) birimi %0,001'dir.

PROGRAM STOP (N)

Programın parçası çizilecek olduğunda, bir uç bloğun sıra numarasını ayarlayınız. Bir çizim sağlandığında, bu parametrede ayarlanan bir değer otomatik olarak iptal edilir.

AUTO ERASE (A)

1 ayarlanırsa, reset durumundan otomatik işlem belirtildiğinde önceki çizim otomatik olarak silinir. Sonra, çizim başlatılır.

LIMIT (L)

1 ayarlanırsa, depolanmış darbe sınırı l'in alanı, çift noktalı ve kesikli çizgilerle çizilir.

GRAPHIC MODE (M)

Bu mod kullanılamaz.

NOT

Güç kapatılsa bile, çizime ilişkin parametre değerleri korunur.

- **Yalnızca çizim yürütülüyor**
Otomatik işlem, vb. sırasında koordinat değeri yenilendiğinde grafik çizim yapıldığından, programı otomatik işleme başlatmak gereklidir. Bu nedenle, makineyi hareket ettirmeden çizimi yürütmek için makine kilidi durumuna giriniz.
- **Önceki programı siliniz**
Grafik ekranda **[REVIEW]** yazılım tuşuna basılması, ekrandaki takım yollarını siler. Grafik parametrenin AUTO ERASE (A) = 1 olarak ayarlanması, otomatik işlem başlatıldığında veya sıfırlandığında, önceki çizim otomatik olarak silindikten (AUTO ERASE = 1) sonra program yürütmenin başlayacağını belirtir.
- **Bir programın bir parçasını silme**
Bir programın bir parçasını görüntülemek gerekli olduğunda, çizilecek başlangıç bloğunu sıra numarasını aramayla arayın ve çevrim işlem modunda programı başlatmadan önce, bitiş bloğunun sıra numarasını grafik parametrenin PROGRAM STOP N= değerine ayarlayınız.
- **Kesikli çizgiler ve sürekli çizgiler kullanarak çizme**
Takım yolu, çabuk hareket için kısa çizgilerle (- - -) ve kesme ilerleme için sürekli çizgiyle (—) gösterilir.
- **Koordinatları görüntüleme**
Görüntülenen çizim, bir iş koordinat sisteminde koordinatlarla gösterilir.
- **Makine sıfır noktasını görüntüleme**
Makine sıfır noktası  işaretiyle gösterilir.
- **Bir çizim ekranından başka bir ekrana geçme**
Ekran çizim için olmayan bir ekrana geçirilse bile, çizime devam edilir. Çizim ekranı yeniden görüntülendiğinde, tüm çizim görünür (hiçbir parçası eksik olmaz).

Kısıtlamalar

- **İlerleme hızı**
İlerleme hızının oldukça yüksek olması nedeniyle çizimin doğru şekilde yürütülememesi durumunda, çizimi yürütmek için hızı kuru çalışmayla düşürünüz.
- **Otomatik işlem sırasında grafik parametrelerini değiştirme**
Bir grafik parametresi değiştirildikten sonra, grafik ekranını başlatmak için **[REVIEW]** yazılım tuşuna basılması gerekir. Aksi takdirde, grafik parametredeki değişiklik doğru şekilde yansıtılmaz.
- **Koordinat eksen adları**
Koordinat eksen adları X veya Z olarak sabitlenmiştir. İki yönlü kontrol için, takım konumu 1 için birinci ve ikinci eksen sırasıyla X1 ve Z1 olarak adlandırılmıştır ve takım konumu 2 için birinci ve ikinci eksen sırasıyla X2 ve Z2 olarak adlandırılmıştır.
- **Çizimleri büyütme**
WORK ve DIAMETER grafik parametreleri doğru şekilde ayarlanmazsa, çizim büyütülemez. Bir çizimi küçültmek için, SCALE grafik parametresi için eksi bir değer belirtiniz. Makine sıfır noktası  işaretiyle gösterilir.

12.2 DİNAMİK GRAFİK

Dinamik grafik fonksiyonu, gerçek makine işlemi gerçekleştirmek zorunda kalmadan bir parça işleme hareketi yolu görüntülemenize olanak tanır.

Dinamik grafik çizimi yaparken, makineyi gerçekten çalıştırmanız gerekir. Bununla birlikte, bir yol çizmeye başlamadan önce, makine operatörü panosundaki mod anahtarını kullanarak MEM modunu seçmeniz ve başlatma kilidini, ara kilidi ve benzerlerini serbest bırakarak makinenin gerçek NC işlemini başlatabilecek koşulları ayarlamanız gerekir.

Grafik parametreleri

Çizim

Dinamik grafik çizimi için grafik parametre ayarı prosedürü, Bölüm 12.1'de açıklanan grafik görüntüleme prosedürüyle aynıdır.

Fonksiyon tuşuna  ve sonra [GRAPH] yazılım tuşuna bastığınızda, grafik ekran görünür. Bu ekranda [OPRT] yazılım tuşuna bastığınızda, dinamik grafik çizimine ilişkin yazılım tuşları görünür.

Dinamik grafik çizimiyle bir işleme programı yolu çizmek için, makine operatörü panosundaki mod anahtarını kullanarak MEM modunu seçmeniz ve başlatma kilidini, ara kilidi ve benzerlerini serbest bırakarak makinenin gerçek NC işlemini başlatabilecek koşulları ayarlamanız gerekir.

- 1 [EXEC]
[EXEC] yazılım tuşuna basılması çizimi başlatır. Çizim, bir işleme programının M02 veya M30 bloğuna kadar devam eder. Makine operatörü panosundaki tek blok anahtarı açıkken çizime başlandığında, bir blok çiziminden sonra bir tek blok duruşu yapılır.
- 2 [STOP]
[EXEC] veya [PROCES] yazılım tuşuna basılarak başlatılan çizim sırasında, bir tek blok duruşu yapmak için [STOP] yazılım tuşuna basabilirsiniz.
Çizimi sürdürmek için, [EXEC] veya [PROCES] yazılım tuşuna yeniden basınız.
- 3 [PROCES]
[PROCES] yazılım tuşuna basarak çizimi başlattığınızda, bir işleme programının M00 veya M01 bloğunda, o bloğun yürütülmesi üzerine bir tekli blok duruşu yapılır.
Çizimi sürdürmek için, [EXEC] veya [PROCES] yazılım tuşuna yeniden basınız.
- 4 [HEAD]
[HEAD] yazılım tuşuna basılması, bir işleme programının başlangıç yerini bulmanızı sağlar.
Bu yazılım tuşu, çizim durduğu zaman çalışır.
- 5 [ERASE]
[ERASE] yazılım tuşuna basılması ekranı temizler.

13 YARDIM (HELP) FONKSİYONU

Yardım fonksiyonu, CNC’de verilen alarmlarla ve CNC işlemleriyle ilgili ayrıntılı bilgileri ekranda görüntüler. Aşağıdaki bilgiler görüntülenir.

- **Alarmlarla ilgili ayrıntılı bilgi**
- **İşlem yöntemi**
- **Parametre tablosu**

CNC hatalı bir şekilde çalıştırıldığında veya hatalı bir işleme programı yürütüldüğünde, CNC alarm durumuna girer. Yardım ekranında, verilen alarmla ve nasıl resetleneceğiyle ilgili ayrıntılı bilgi görüntülenir. Ayrıntılı bilgiler, yalnızca sınırlı sayıda P/S alarmı için görüntülenir. Bu alarmlar çoğu kez yanlış anlaşılır ve anlaşılmaları oldukça güçtür.

Bir CNC işlemiyle ilgili bilgilerinizden emin değilseniz, her bir işlemle ilgili bilgi için yardım ekranına bakınız.

Bir sistem parametresi ayarlarken veya referansta bulunurken, parametrenin numarasından emin değilseniz, yardım ekranı her fonksiyon için bir parametre listesi görüntüler.

Yardım Fonksiyonu Prosedürü

Prosedür

- 1 Delme işlemini durdurmak için  tuşuna basınız. HELP (INITIAL MENU) ekranı görüntülenir.

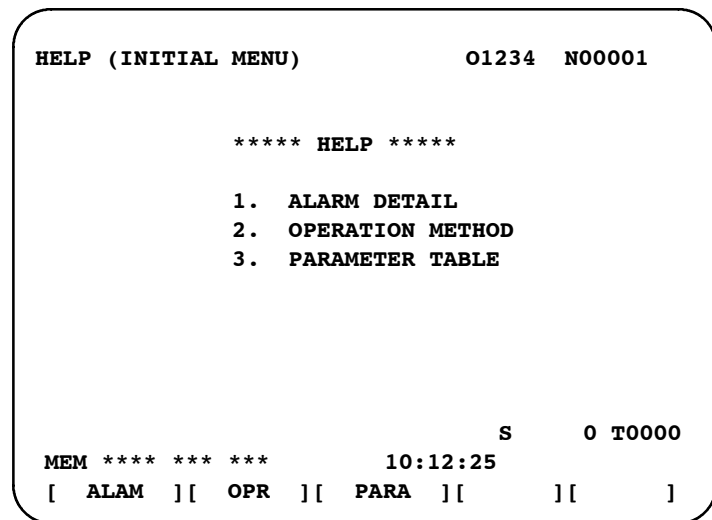

Şekil 13 (a) HELP (INITIAL MENU) Ekranı

Kullanıcı ekranı PMC ekranından veya CUSTOM ekrandan yardım ekranına değiştiremez. Kullanıcı normal CNC ekranına



tuşuna veya başka bir fonksiyon tuşuna basınız.

ALARM DETAIL ekranı

- 2 Verilmiş olan bir ekranla ilgili ayrıntılı bilgileri görüntülemek için HELP (INITIAL MENU) ekranında **[ALAM]** yazılım tuşuna basınız.

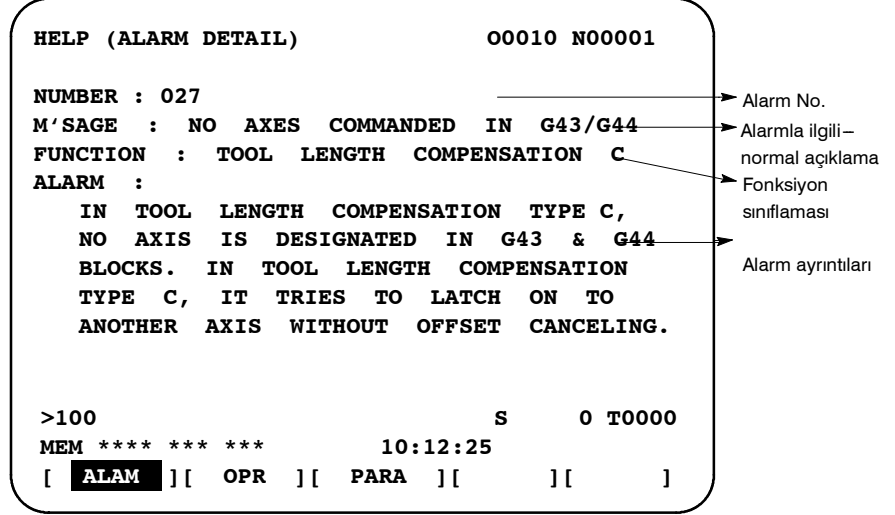

Şekil 13 (b) P/S Alarm No.27 verildiğinde ALARM DETAIL Ekranı

Ekranında yalnızca ekranın üst kısmında tanımlanan alarmın ayrıntılarının görüntüleneceğini akılda tutunuz. Yardım ekranı görüntülenirken tüm alarmlar resetlenirse, ALARM DETAIL ekranında görüntülenen alarm, verilmiş alarm olmadığını gösterecek şekilde silinir.

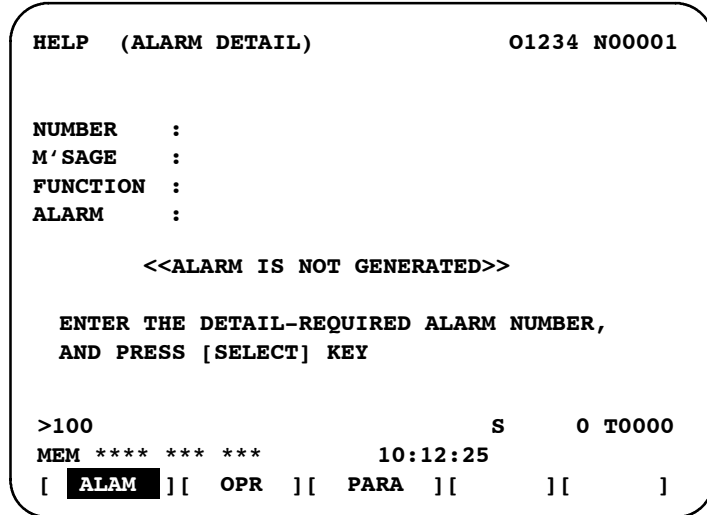

Şekil 13 (c) Alarm verilmediğinde ALARM DETAIL Ekranı

- 3 Başka bir alarmın ayrıntılarını almak için, önce alarm numarasını girin, sonra **[SELECT]** yazılım tuşuna basınız. Bu işlem, verilmemiş olan alarmları incelemek için yararlıdır.

```
>100                                S      0 T0000
MEM **** *  *  *  *                10:12:25
[      ][      ][      ][      ][ SELECT ]
```

Şekil 13 (d) Alarm ayrıntıları (ALARM DETAILS) seçilmesi

```
HELP (ALARM DETAIL)                01234 N00001

NUMBER      : 100
M'SAGE      : PARAMETER WRITE ENABLE
FUNCTION     :
ALARM       :

      <<ALARM IS NOT GENERATED>>

>100                                S      0 T0000
MEM **** *  *  *  *                10:12:25
[      ][      ][      ][      ][ SELECT ]
```

Şekil 13 (e) P/S Alarm No.100 verildiğinde ALARM DETAIL Ekranı

OPERATION METHOD ekranı

- 4 CNC için bir işlem prosedürü belirlemek için, HELP (INITIAL MENU) ekranında **[OPR]** yazılım tuşuna basınız. OPERATION METHOD menü ekranı görüntülenir. (Bkz. Şekil. 13 (f).)

```
HELP (OPERATION METHOD)            01234  N00001

1. PROGRAM EDIT
2. SEARCH
3. RESET
4. DATA INPUT WITH MDI
5. DATA INPUT WITH TAPE
6. OUTPUT
7. INPUT WITH FANUC CASSETTE
8. OUTPUT WITH FANUC CASSETTE
9. MEMORY CLEAR

                                S      0 T0000
MEM **** *  *  *  *                10:12:25
[ ALAM ][ OPR ][ PARA ][      ][      ]
```

Şekil 13 (f) OPERATION METHOD Menü Ekranı

Bir işlem prosedürü seçmek için, klavyeyle bir öğe No. girin ve sonra **[SELECT]** tuşuna basınız.

```

>1                                     S      O T0000
MEM **** * ** * **                    10:12:25
[      ][      ][      ][      ][ SELECT ]

```

Şekil 13 (g) İşlem yöntemi (OPERATION METHOD) ekranı seçilmesi

Örneğin, “1. PROGRAM EDIT” seçildiğinde, Şekil 13 (g)’deki ekran görüntülenir.

Her bir OPERATION METHOD ekranında, görüntülenen sayfayı PAGE tuşuna basarak değiştirmek mümkündür. Ekranın sağ üst köşesinde, geçerli sayfa No. gösterilir.

```

HELP (OPERATION METHOD)                01234 N00001
<< 1. PROGRAM EDIT >>                  1/4
*DELETE ALL PROGRAMS
  MODE      : EDIT
  SCREEN    : PROGRAM
  OPR       : (0-9999) - <DELETE>

*DELETE ONE PROGRAM
  MODE      : EDIT
  SCREEN    : PROGRAM
  OPR       : (0+PROGRAM NUMBER) - <DELETE>

>_                                     S      O T0000
MEM **** * ** * **                    10:12:25
[ ALAM ][ OPR ][ PARA ][      ][      ]

```

Şekil 13 (h) Seçilen OPERATION METHOD ekranı

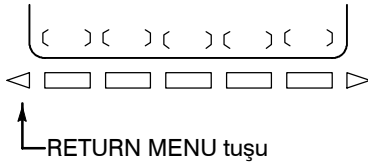

5 OPERATION METHOD menü ekranına dönmek için, “[OPR]” tuşunu yeniden görüntülemek için “RETURN MENU” tuşuna basınız ve sonra [OPR] tuşuna yeniden basınız.

Şekil 13 (h)’de gösterilen ekranda başka bir OPERATION METHOD ekranını doğrudan seçmek için, klavyeyle bir öge No. girin ve [SELECT] tuşuna basınız.

```

>3                                     S      O T0000
MEM **** * ** * **                    10:12:25
[      ][      ][      ][      ][ SELECT ]

```

Şekil 13 (i) Başka bir OPERATION METHOD ekranı seçilmesi

PARAMETER TABLE ekranı

6 Ayarlanacak veya referans verilecek bir sistem parametresinin No.’sundan emin değilseniz, **HELP (INITIAL MENU)** ekranında [PARA] tuşuna basınız. Her fonksiyon için parametre No.’ların bir listesi görüntülenir. (Bkz. Şekil 13 (j).) Görüntülenen sayfayı parametre ekranında değiştirmek mümkündür. Ekranın sağ üst köşesinde, geçerli sayfa No. gösterilir.

```

HELP (PARAMETER TABLE)          01234  N00001
                                   1/4

* SETTEING                        (No. 0000~)
* READER/PUNCHER INTERFACE        (No. 0100~)
* AXIS CONTROL/SETTING UNIT       (No. 1000~)
* COORDINATE SYSTEM               (No. 1200~)
* STROKE LIMIT                    (No. 1300~)
* FEED RATE                       (No. 1400~)
* ACCEL/DECELERATION CTRL        (No. 1600~)
* SERVORELATED                   (No. 1800~)
* DI/DO                           (No. 3000~)

>_                               S      0 T0000
MEM **** * * * *                10:12:25
[ ALAM ][ OPR ][ PARA ][      ][      ]

```

Şekil 13 (j) PARAMETER TABLE ekranı

- 7 Yardım ekranından çıkmak için  tuşuna veya başka bir fonksiyon tuşuna basınız.

Açıklama

• Yardım Ekranı Yapılandırması

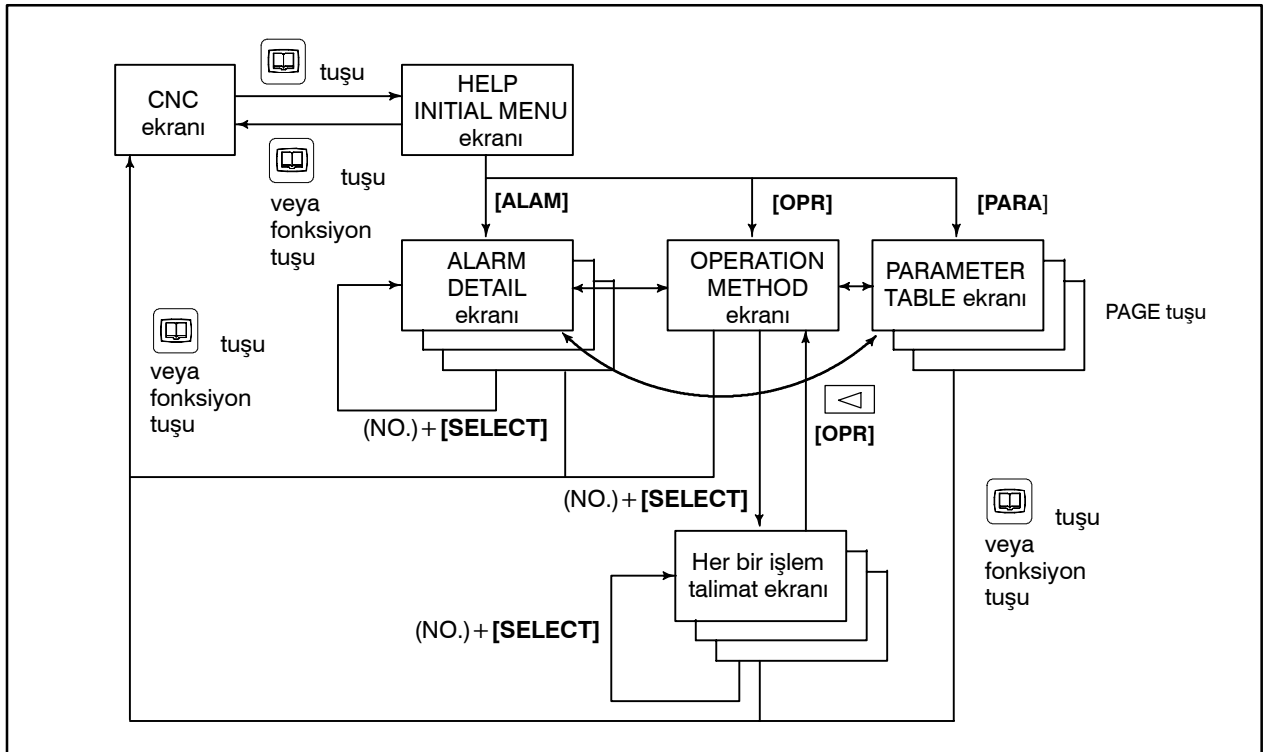

IV. MANUAL GUIDE 0*i*

1

MANUAL GUIDE 0*i*

1.1 GENEL BAKIŞ

MANUAL GUIDE 0i, Series 0i-TB kontrol sistemleri için parça programların üretilmesine yardımcı olmak için geliştirilmiştir. Bir parça program, operatörün yürütmek istediği bir parça işleme talimatları kümesinden oluşur.

Bir parça program, içerdiği talimatlar için alfabetik bir metin ve o talimatlara ilişkin hedef değerler olarak da sayısal bilgi içerir. Bu şekilde, bir CNC programı, her biri bir parça işleme gerçekleştiren bir dizi talimat olarak üretilebilir. Karmaşık parça işleme görevleri, parça işleme işlemleri birleştirilerek gerçekleştirilebilir.

Operatör CNC tarafından kullanılan programlama dili hakkında bilgisi değilse, parça program geliştirme güç olabilir. MANUAL GUIDE 0i, operatörün bir CNC parça programı geliştirmesine yardımcı olan bir “kılavuz” özellikli bir programlama yardımcıdır. MANUAL GUIDE 0i, CNC ekranında sunulan metin ve grafik özellikli bilgi şeklinde destek sağlar. Yazılım kullanıcıdan bilgi girmesini ve bir parça program talimatı yaratmak için kullanıcının yanıtından yararlanır.

MANUAL GUIDE 0i ayrıca kullanıcıların varolan parça programları düzenlemesine de olanak sağlar. İstenilen parça program satırını vurgulayarak, kullanıcı başlangıçta programı geliştirmek için kullanılan yolu kullanarak değişiklikler yapabilir. Program geliştirme sırasında veya kullanışlı bir programlama başvuru kaynağı olarak çevrimiçi yardım da bulunur.

1.2 GİRİŞ

MANUAL GUIDE 0i, CNC işlemini sırasında kullanıcıya sunulan ekranlardan yalnızca birisidir. MDI panosunda “CUSTOM” düğmesine basılarak istenildiği zaman erişilebilir. Bu ekranda, kullanıcı programcının başvuru ekranlarının görüntülenmesini seçebilir.

Kullanıcı yeni bir program yaratmak (veya varolan bir programı düzenlemek) isterse, arka planda düzenleme modunda bunu yapabilir; “EDIT” modunu seçmek gerekli değildir. Ancak, kullanıcının düzenlemek istediği parça programın CNC'de “etkin” bir parça program olmadığından emin olması gerekir. Parça program etkinse, kullanıcının sorunu gidermesini isteyen bir uyarı ekranı görünür.

MANUAL GUIDE 0i, delik açma, delik açma modeli, modelli cep ve yuva parça işleme gibi frezeleme işlemleri için gelişmiş hazır çevrimlerden yararlanır. Bu “gelişmiş hazır çevrimler” MANUAL GUIDE 0i'dan başka kaynaklar kullanılarak geliştirilen programlardan çağrılabilir. İşletim kuralları, çevrimiçi programcı başvuru kılavuzunda listelenmiştir.

MANUAL GUIDE 0i ayrıca, kullanıcının çizgilerden ve dairelerden oluşan kontur şekiller girebileceği “kontur programlamadan” da yararlanır. Bu “kontur programlama” bekleyen 10 blok gibi yüksek performanslı kontur hesaplaması ve 11 modelle yardımcı hesaplama içerir.

MANUAL GUIDE 0i, parça programların yaratılmasını ve düzenlenmesini kullanıcı/operatör için kolaylaştırmak üzere geliştirilmiştir. Bununla birlikte, programlama diline alıştığınızda, programları doğrudan CNC program düzenleyicisini kullanarak geliştirmeyi daha kolay bulabilirsiniz. MANUAL GUIDE 0i, kullanıcıların kendi düzeylerinde fonksiyon görmelerine olanak tanır. CNC programlamasına alışık olmayanlara, bir programa bilgi girmek için grafik arabirimi kullanmak kolay gelir. Daha bilgi olanlar panodaki program düzenleyicisini kullanabilir ve o arada çevrimiçi programcı başvuru kılavuzundan yararlanabilirler. Her durumda, kullanıcı MANUAL GUIDE 0i'yi kendi rahatı için istediği herhangi bir düzeyde kullanabilir.

1.3 PROGRAM YARATMA İŞLEMLERİ

1.3.1 Başlatma

MANUAL GUIDE 0i ekranı, MDI panosunda “CUSTOM” düğmesine basılarak herhangi bir zamanda görüntülenebilir. Bu ekranda, kullanıcı yaratmak veya düzenlemek istediği bir programın numarasını girebilir.

Kullanıcı yeni bir program yaratmak (veya varolan bir programı düzenlemek) istediğinde bile, CNC işletim modunu “EDIT” olarak ayarlaması gerekmez. MANUAL GUIDE 0i ile, arka planda düzenleme her zaman yapılabilir.

Kullanıcının düzenlemek istediği programın CNC'deki “etkin” bir program parçası olmadığından emin olması gerekir. Programın etkin olup olmadığını belirlemek için, CNC ekranının üst tarafındaki “O” numarasının düzenlemek istediğiniz programın numarasıyla aynı olmadığını kontrol ediniz. Etkin program numarasını değiştirmek için, MDI panosundaki “PROG” düğmesini seçin, “Oxxxx” (xxxx program belleğindeki düzenlemek istediğinizden farklı herhangi bir numaradır) giriniz ve sonra MDI tuş panosunda imleç aşağı (aşağı ok) tuşuna basınız. Ekranın üst tarafındaki “O” numarası, girdiğiniz numara olarak değişir.

00001
MANUAL GUIDE 0i
V1.000
INPUT THE PROGRAM NUMBER TO EDIT IF THE PROGRAM NUMBER NOT EXIST, IT WILL BE CREATED.
MAKE SURE THE PROGRAM YOU WILL EDIT IS NOT THE ACTIVE PROGRAM ON THE CNC.
NUM=

Düzenlenecek program CNC'de etkin durumdaysa, operatörü bilgilendirmek için CNC ekranında bir uyarı görüntülenir. Yazılımın ana ekranına geri dönmek için, ekrandaki “Sola Ok” yazılım tuşunu seçiniz ve sonra yaratmak veya düzenlemek istediğiniz program numarasını giriniz.

1.3.2 Bařlatma

MANUAL GUIDE 0i ekranı, MDI panosunda “CUSTOM” düğmesine basılarak herhangi bir zamanda görüntülenebilir. Kullanıcı, yaratmak veya düzenlemek istediğı programın numarasını bu ekranda girebilir.

EDITING SAME PROGRAM IN
CNC AND MANUAL GUIDE 0I
CHANGE CNC PROGRAM SELECT

LEFT SOFT KEY FOR MAIN PAGE

1.3.3 Yeni bir Parça Program Yaratma

Yeni bir program yaratmak için, yaratmak istediğiniz programın numarasını MANUAL GUIDE 0i ana ekranında giriniz. Sistem bir uyarı görüntülemese, MANUAL GUIDE 0i düzenleme ekranı istenen program numarası girilmiş ve kullanılmaya hazır olarak görüntülenir. MANUAL GUIDE 0i düzenleme ekranı CNC'nin doğal ekranıyla karıştırılmamalıdır. Bu iki ekranı karşılaştırmak için, MDI tuş panosunda "PROG" tuşuna basınız. Görüntülenen ekran MANUAL GUIDE 0i düzenleme ekranına benzese bile, aynı bilgileri içermediğini görürsünüz. MDI tuş panosunda "CUSTOM" tuşuna basarak MANUAL GUIDE 0i ekranına geri dönünüz.

```
O0015 ;
```

```
[PROCESS] [G CODE] [M CODE] [CYCLE] [CONTUR]
```

Düzenleme ekranını kullanarak, kullanıcı parça program için komutları doğrudan girebilir veya bir parça program geliştirmek için dört yazılım tuşunu kullanabilir. Bu yazılım tuşları, parça program geliştirmeyi hızlandırmak için, hem metin hem de grafik kılavuzluk biçiminde ek destek sağlar.

Doğrudan düzenleyiciyi kullanarak bilgi girmek için, önce imleci bilgilerin eklenmesi gereken yere yerleştiriniz. Düzenleyicinin yeni bilgileri geçerli imleç konumundan sonraya ekleyeceğini akılda tutunuz. Yeni bir program yarattıysanız, imlecin ekranda doğrudan ";" Blok Sonu (EOB) karakterinin üzerinde olması gerekir. Ondan sonra, tüm yeni bilgiler EOB'nin sonrasına eklenir ve yeni bir program satırı başlatır. Düzenleyicinin düzenlenmekte olan programa bilgileri nasıl eklediğini anlamak için zaman ayırınız.

Bir kullanıcının yeni yaratılan programa "T1M6;" metnini eklemek istediği varsayalım. Kullanıcının imlecin parça program numarasıyla aynı satırda ";" üzerine yerleştirildiğini kontrol etmesi ve sonra "M3 S500[EOB]" ([EOB] "EOB" dizgesi değil, MDI tuş panosundaki EOB tuşudur) girmesi gerekir. Şimdi bilgiler düzenleyicinin arabellek satırında ">M3S500;" olarak görüntülenir. Parça programa yeni bir satır eklemek için, MDI tuş panosunda "INSERT" tuşuna basınız. Yeni komut parça programa eklenir ve imleç yeni satırın üzerine konumlandırılır.

```
O0015 ;  
M3 500;  
%
```

[PROCESS] [G CODE] [M CODE] [CYCLE] [CONTUR]

Kullanıcı parça program bilgilerini eklemeye veya etkileşimli program geliştirme için beş yazılım tuşunu kullanmaya devam edebilir. Kullanıcı bir programı düzenlerken, tüm değişiklikler doğrudan parça program belleğinde yapılır. Düzenleme işleminden çıkmak için, kullanıcı görüntü biriminde en soldaki yazılım tuşuna basar (bu, “Sola Ok” yazılım tuşu olarak da adlandırılır.) Bu işlem, kullanıcıyı MANUAL GUIDE 0i ana ekranına (“başlangıç” ekranı) geri döndürür.

Şimdi, parça programa bilgi eklenmesine ilişkin etkileşimli yöntemi tanıtacağız.

1.3.4 İşlem Yardımı

Yeni bir program yarattıktan (veya varolan bir programı düzenledikten) sonra, parça programa doğrudan bilgi girmek için düzenleyiciyi kullanabileceğimizi öğrendik. Bununla birlikte, bu özellik CNC'nin doğal düzenleyicisinin kullanılmasına göre herhangi avantaj sağlamaz. Bu nedenle, MANUAL GUIDE 0i beş yazılım tuşu sağlar. Bu beş yazılım tuşu, bir parça program geliştirmede kullanıcıya ek destek sağlar. Bu destek tuşları, programlamayı daha da kolaylaştırır.

```
PROCESS CONTROL INFORMATION

-- FEED ---      F=
-- SPINDLE --    DIR=
                  S=
-- COOLANT --    CLT=
-- T-CODE  --    T=

INPUT DESIRED SPINDLE SPEED
0 ~ 3000
NUM=

[PROCESS] [      ] [      ] [CLEAR] [ACCEPT]
```

Ele alacağımız ilk tuş, “İşlem Destek” tuşudur. Bu ekranda, kullanıcı bir parça program için istenen işlem gereksinimleriyle ilgili bilgi girebilir. MDI panosundaki imleç tuşlarını kullanarak, kullanıcı imleci istediği herhangi bir alana konumlandırabilir ve o girişle ilişkin bilgileri girebilir. Bazı girişler sayısal bilgi gerektirir, bazıları ise MDI tuş panosundaki sola veya sağa imleç tuşları kullanılarak seçilebilir.

Bu işlemlerin bir örneğine bakalım. Parça programa aşağıdaki bilgileri gireceğiz:

İlerleme hızı: 0,3
Soğutucu: Akış

İlk önce, imleci “FEED” girişine (ekranı ilk kez açtığınızda, imleç bu girişe otomatik olarak konumlandırılır) konumlandırılır. Sonra, MDI tuş panosunda 0.3 girelim ve “INPUT” tuşuna basalım. Girişin şimdi “0.3” olarak görünmesi gerekir. Soğutucu bilgilerini girmek için, imleci “COOLANT” girişine taşıyın (MDI tuş panosu aşağı ok tuşunu kullanarak) ve sonra giriş “FLOOD” olarak görününceye kadar sağa imleç tuşuna (MDI panosunda sağa ok tuşu) basınız. Bu bilgiler artık işlem desteğinde olsa bile, henüz parça programa gönderilmemiştir. Bu bilgileri parça programa eklemek için, görüntü biriminde “ACCEPT” yazılım tuşuna basınız. Bilgiler programa eklenir ve imleç yerleştirdiğiniz yerde kalır.

```
O0015 ;  
F0.3.;  
M7;  
%
```

[PROCESS] [G CODE] [M CODE] [CYCLE] [CONTUR]

Daha fazla program geliřtirmeye hazırlanmak için, imleci “M7” satırına taşıyalım. Kullanıcı düzenleyici ekranından parça programa başka bilgileri manüel olarak ekleyebilir veya parça programın geliřtirilmesine destek olmak için destek yazılım tuřlarını kullanabilir.

1.3.5 G Kodu Yardimi

İşlem bilgilerini parça programa eklediğimize göre, parça işleme işlemini tamamlamak için genellikle makinenin hareketi gereklidir. Makine hareketi, belirtilen noktalar arasında takımın hareketini kontrol eden enterpolasyonlar kullanılarak gerçekleştirilir. İlk önce, CNC'nin eksen hareketini belirlemek için kullanacağı bir koordinat sistemi oluşturmamız gerekir. CNC koordinat sistemini ayarlamak için gereken G kodlarını biliyorsak, düzenleyiciyi kullanarak gerekli bilgileri eklememiz yeterli olur. Ancak, örneğimizde, G kodunun doğru olduğundan emin değiliz.

“G Kodu Desteği”ne erişmek için, görüntü biriminde “G CODE” yazılım tuşuna basınız. Bu, G Kodu yardım menüsünü görüntüler. G kodu yardım menüsü, kontrol sisteminiz tarafından desteklenen tüm G kodlarını listeler. Menü çeşitli sayfalara bölünmüştür. Toplam yardım sayfası sayısı ve geçerli sayfa, menünün üst kısmında görünür.

```
G CODE HELP  1 OF 7
G00 RAPID MOVE
G01 LINEAR MOVE
G02 CW CIRCLE
G03 CCW CIRCLE
G04 DWELL
G20 INCH MODE
G21 METRIC MODE
G22 STORED STROKE CHECK ON
G23 STORED STROKE CHECK OFF

PAGE KEYS FOR MORE
NUM=
INPUT 21 FOR G21 HELP
[      ] [      ] [      ] [      ] [      ]
```

Kullanıcı, G kodu yardım sayfalarının görüntülenmesini kontrol etmek için, MDI tuş panosundaki imleç sayfa tuşlarını kullanabilir. Menü ekranları, geri dönüş özelliklidir. Yani, son sayfanın ilerisine gidilmek istendiğinde, ilk sayfaya geri dönülür. Benzer şekilde, ilk sayfanın öncesine gidilmek istendiğinde, kullanıcı son sayfaya gider.

Koordinat ayarlama bilgilerini aradığımız için bu konuyla ilgili bir şey görünceye kadar menü sisteminde ilerlemeye devam edeceğiz. Son sayfaya ilerlersek, G01'in doğrusal kesme hareketi için kullanıldığını görürüz. “01” yazarak ve MDI panosunda “INPUT” tuşuna basarak, G01 için yardım bilgileri görüntülenir. Kullanıcı, sayfanın altında iki yazılım tuşu görüntülediğini görür. Bu iki yazılım tuşu, bu konuyla ilgili olarak görüntüleneni bilgileri kontrol eder.

```
G01 LINEAR MOVE
G01 WILL MOVE THE AXES AT PROGRAMMED
FEEDRATE TO THE END POINT SPECIFIED BY
THE PROGRAMMED COORDINATES.
```

```
[TEXT ] [GRAPH. ] [ ] [ ] [ ]
```

Kullanıcı ilk olarak yardım konusunu girdiğinde, metin tabanlı bilgiler görüntülenir. Kullanıcı “GRAPH” yazılım tuşuna bastığında, o konuyla ilgili grafik bilgiler görüntülenir. Bu yolla, kullanıcı seçilen konunun gerekli olan bilgilerle ilgili olduğunu doğrulayabilir.

```
G01 LINEAR MOVE
```

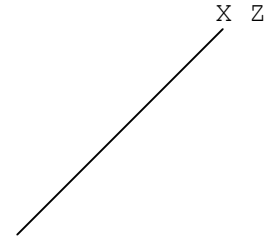

```
G01 EXAMPLE
START AT X0.0 Z0.0
LINEAR MOVE TO X100. Z100.0 FEED AT F0.5
G01 X100. Z100.0 F0.5
```

```
[TEXT ] [GRAPH. ] [ ] [ ] [ ]
```

NOT

Bazı G kodları için, grafik yardım ekranı yoktur. Bu durumda, “GRAPH” tuşuna bastığınızda grafik yardım ekranı görüntülenmez.

Kullanıcı görüntü biriminde Sola Ok yazılım tuşuna basarak düzenleyiciye geri dönebilir veya gerekli bilgileri doğrudan yardım ekranına girebilir. Program bilgilerini yardım ekranına eklemek için, kullanıcının komutu yazması ve MDI tuş panosunda “INSERT” tuşuna basması yeterlidir. Örneğimiz için, X ve Z eksenlerini 1.0 olarak ayarlayalım. G01 komutunun gerçekten de istediğimiz komut olduğunu doğruladığımızda, “G01X1.Z1.[EOB]” (burada “EOB” MDI tuş panosundaki Blok Sonu tuşudur) yazıp MDI tuş panosunda “INSERT” tuşuna basarız.

Kod satırını parça programa ekledikten sonra, düzenleyici ekranı yeni komutumuz eklenmiş olarak görüntülenir. Daha fazla program geliştirme için hazırlanmak üzere, imleç konumunu G01X1.Z1 bloğuna taşıyalım.

```
O0015 ;  
F300. ;  
M7 ;  
G01X1.Z1. ;  
%
```

[PROCESS] [G CODE] [M CODE] [CYCLE] [CONTUR]

Enterpolasyon, düzlem seçimi ve mod geçişi gibi komutların tümü, yukarıda bahsedilen yöntem kullanılarak girilebilir. Arabellekte olan bilgileri parça programa eklemek için MDI tuş panosundaki "INSERT" tuşunu kullanmayı unutmayınız. Bunu yapmazsanız, arabelleğe yazılan bilgiler kaybolur.

1.3.6 M Kodu Yardimi

M kodları CNC tarafından, makine yardımcı işlemlerinin yürütülmesini istemek için kullanılır. Bir örnek olarak, makinenin parça programın sonunda durdurulması verilebilir. Geliştirdiğimiz diğer örnekler gibi, M kodları düzenleyici ekranı kullanılarak parça programa doğrudan eklenebilir; veya kullanıcı “M Kodu Desteği”ni kullanabilir. M Kodu Desteği’ni seçmek için, görüntü biriminde “M CODE” yazılım tuşuna basınız. Bu, M Kodu yardım menüsünü görüntüler.

```
M CODE HELP  1 OF 3
M00 PROGRAM STOP
M01 OPTIONAL STOP
M02 PROGRAM END
M03 SPINDLW CW
M04 SPINDLE CCW
M05 SPINDLE STOP
M06 TOOL CHANGE
M07 FLOOD COOLANT
M08 MIST COOLANT

PAGE KEYS FOR MORE
NUM=
INPUT 30 FOR M30 HELP
[      ][      ][      ][      ][      ]
```

M Kodu menüsü görüntüsü, G Kodu menüsü görüntüsüne benzer. Toplam yardım sayfası sayısı ve geçerli sayfa ekranın üst kısmında görüntülenir. M Kodu menü görüntüsü, G Kodu yardım görüntüsüyle aynı şekilde değiştirilir. Kullanıcı, yardım ekranının görüntülenen sayfasını MDI tuş panosunda Sayfa Yukarı ve Sayfa Aşağı imleç tuşlarını kullanarak kontrol eder. Bu menü görüntüsü de, son sayfanın ilerisine gidilmeye çalışıldığında başa dönülmesi veya bunun tersi bakımından “dairesel”dir.

Örneğimizde, parça programımıza isteğe bağlı bir işlem eklemek istiyoruz. Bu nedenle, aramakta olduğumuz girişi bulmak için M kodu yardım menülerinde dolaşacağız. İlk sayfada, “M01 OPTIONAL STOP” adlı bir giriş bulunur. “1” yazarak ve MDI tuş panosunda “INPUT” tuşuna basarak, bu M koduna ilişkin yardım metni görüntülenir. Kullanıcı, “GRAPH.” tuşu görüntülenmeye devam etse bile, kullanılabilir olmadığını belirtmek için gri renkte görüntülenir.

M01 OPTIONAL STOP

M01 will cause the part program to stop execution only if the OPTIONAL STOP function is active. This is usually a push button on the operator panel. If the optional stop becomes active, the operator will be required to press the cycle start button to continue.

[TEXT] [GRAPH.] [] [] []

G kodu yardım menüsünde olduğu gibi, düzenleyiciye geri dönebiliriz veya bu sayfadayken komutu yazabiliriz. Örneğimiz için, bu talimatı parça programa eklemek için “M01[EOB]” yazıp MDI tuş panosunda “INSERT” tuşuna basarız. Ayrıca, daha fazla program girişi yapmaya hazırlanmak için imleci “M01;” blokuna konumlandırırız.

```
O0015 ;  
F300.;  
M7;  
G01X1.Z1.;  
M01;  
%
```

[PROCESS] [G CODE] [M CODE] [CYCLE] [CONTUR]

1.4 HAZIR ÇEVİRİM PARÇA İŞLEME

MANUAL GUIDE 0i, kullanıcının hazır çevrim blokları girmesine olanak sağlayan “hazır çevrim parça işleme” kullanır. Bu hazır çevrimler, kullanıcıya aşağıdaki parça işleme özellikleri için erişim sağlar.

Torna Tezgahında Delik Açma			
	Parça işleme tipi bloku	G1100	Merkez delik açma
		G1101	Delik açma
		G1102	Kılavuz çekme
		G1103	Raybalama
		G1104	Baralama
Tornalamada Stok Kaldırma			
	Parça işleme tipi bloku	G1120	Dış taslak
		G1121	İç taslak
		G1122	Kenar taslak
		G1123	Dış bitirme
		G1124	İç bitirme
		G1125	Kenar bitirme
	Şekil bloku	G1400	Başlangıç noktası
		G1401	Çizgi
		G1402	Yay CW
		G1403	Yay CCW
		G1406	Şekillerin sonu
Tornalamada Oluk Açma			
	Parça işleme tipi bloku	G1130	Dış taslak
		G1132	Kenar taslak
		G1133	Dış bitirme
		G1135	Kenar bitirme
	Şekil bloku	G1460	Normal biçim
G1461		Yamuk form	
Threading			
	Parça işleme tipi bloku	G1140	Dış diş
		G1141	İç diş
	Şekil bloku	G1450	Başlangıç noktası ve bitiş noktaları

1.4.1 İşletim

“Hazır çevrim parça işleme” kullanmak için, görüntü biriminde “CYCLE” yazılım tuşuna basınız. Çevrim parça işleme menüsü görünür.

Bu çevrim parça işleme menüsü, MANUAL GUIDE 0i tarafından desteklenen tüm hazır çevrimleri listeler. Bu menü çeşitli sayfalara bölünmüştür. Toplam yardım sayfası sayısı ve geçerli sayfa, menünün üst kısmında görünür.

Kullanıcı, çevrim parça işleme menü sayfalarının görüntülenmesini kontrol etmek için, MDI tuş panosundaki sayfa tuşlarını kullanabilir. Menü ekranları, geri dönüş özelliğindedir. Yani, son sayfanın ilerisine gidilmek istendiğinde, ilk sayfaya geri dönülür. Benzer şekilde, ilk sayfanın öncesine gidilmek istendiğinde, kullanıcı son sayfaya gider.

Menüde görüntülenen G kodunun numarasını yazarak ve sonra MDI tuş panosunda “INPUT” tuşuna basarak, seçilen bir hazır çevrim bloğuna ilişkin yardım bilgileri görüntülenir.

Hazır çevrim formları, işlem destek ekranında görünenlere benzer. Bu ekranda, kullanıcı her bir hazır çevrim için istenen bilgileri girebilir. Bu form ilk kez görüntülediğinde, istenen hazır çevrimi içerir. örneğimiz için, G1000 hazır çevrimine ilişkin bilgileri gireceğiz.

İmleci “F=” girişine taşırırsak, ekranda delme çevrimi ilerleme hızını girmemiz için istemde bulunulur. “50” girip MDI tuş panelinde “INPUT” tuşuna basarak bu değeri ayarlayalım. İlerleme hızı “50,00” olarak ayarlanır. Aşağıdaki bilgileri de aynı şekilde ayarlarız:

W = 1 : MACHINING TYPE (NO DWELL)

C = 5.000 : CLEARANCE

I = 1 : REFERENCE POSITION RETURN
(INI-POINT RETURN)

F = 50.0 : FEEDRATE

P = 50 : DWELL TIME (milisaniye cinsinden)

Bilgileri girdikçe, bir kılavuz çizimindeki veri girişine karşılık gelen adresin yanıp söndüğünü göreceksiniz. Bu, kullanıcının ekrana yaptığı girişi kontrol etmesine olanak tanır.

Hazır çevrimi bir parça programa eklemek için, görüntü biriminde “ACCEPT” yazılım tuşuna basınız. Sonuçta elde edilen bloku düzenleyici ekranı “G1000 W1. C10. I1. F50. P50. ;”de görürsünüz. Hazır çevrimi nasıl programlayacağınızı bile bilmeden, parça programa oldukça karmaşık bir parça program bloku girmiş oldunuz.

Düzenleyici ekranında, sağ uçtaki yazılım tuşuna basılması “EDIT” yazılım tuşunun görünmesine neden olur. Bu yazılım tuşuna basılması, ilgili hazır çevrime ilişkin veri giriş ekranının görünmesine neden olur. Bu ekranda görüntülenen değeri,yeni bir değer yazıp “INPUT” tuşuna basarak değiştirebilirsiniz. Sonra, “ACCEPT” yazılım tuşuna basarak, orijinal hazır çevrim bloku yeni bir bloka değiştirilir.

MANUAL GUIDE 0i tarafından sađlanan hazır evrimler, bir para iřleme tipi bloku ve řekil bloku ifti olarak yapılandırılır. Dzenleyici ekranına G1130 gibi bir para iřleme tipi bloku girdikten sonra ‘‘CYCLE’’ tuřuna basın ve sonra G1460 - G1461 arasındaki řekil bloku G kodu seiniz. rneđin, bir hazır evrim programı ařađdaki řekilde girilir.

G1130 F0.2 E15. Q2.5 H1. K1. W1. ;
G460 X50. Z-50. U50. D15. W15. ;

NOT

MANUAL GUIDE 0i hazır evrimlerinin bir para iřleme tipi blođu ve řekil blođu ifti olarak girilmesi gerekir.
Her bir para iřleme tipi blok iin yalnızca bir řekil blođu girilebilir.

1.4.2 Her Bir Hazır Çevrime İlişkin Veriler

1.4.2.1 Torna ile delik açma türleri

Merkez delik açma : G1100

Veri ögesi		Açıklama
F	FEED RATE	Kesme hızı
P	DWELL TIME	Deliğin altında, milisaniye cinsinden aynı yerde kalma süresi
B	START POINT	Kesme başlangıç noktasının Z koordinatı
L	DEPTH	Deliğin derinliği (artı değer)

Delik açma : G1101

Veri ögesi		Açıklama
W	MACHINING TYPE	1 : Delik açma 2 : Gaga delik açma 4 : Yüksek hızda gaga delik açma
F	FEED RATE	Bir kesme hareketinin kesme derinliği
Q	CUTTING DEPTH	Bir kesme hareketinin kesme derinliği
P	DWELL TIME	Deliğin altında, milisaniye cinsinden aynı yerde kalma süresi
B	START POINT	Kesme başlangıç noktasının Z koordinatı
L	DEPTH	Deliğin derinliği (artı değer)

Kılavuz çekme : G1102

Veri ögesi		Açıklama
W	MACHINING TYPE	1 : Normal kılavuz çekme 2 : Ters kılavuz çekme 3 : Hassas kılavuz çekme 4 : Ters hassas kılavuz çekme
F	THREAD PITCH	Kılavuz çekme diş hatvesi
P	DWELL TIME	Deliğin altında, milisaniye cinsinden aynı yerde kalma süresi
B	START POINT	Kesme başlangıç noktasının Z koordinatı
L	DEPTH	Deliğin derinliği (artı değer)

Raybalama : G1103

Veri ögesi		Açıklama
F	FEED RATE	Kesme hızı
Q	CUTTING LIP LENGTH	Kesme başlangıcı sonunda raybanın kesme dudak uzunluğu
P	DWELL TIME	Deliğin altında, milisaniye cinsinden aynı yerde kalma süresi
B	START POINT	Kesme başlangıç noktasının Z koordinatı
L	DEPTH	Deliğin derinliği (artı değer)

Baralama : G1104

Veri ögesi		Açıklama
F	FEED RATE	Kesme hızı
Q	SHIFT AMOUNT	Baralama için geri çekmede kaydırma (artı değer)
P	DWELL TIME	Deliğin altında, milisaniye cinsinden aynı yerde kalma süresi
B	START POINT	Kesme başlangıç noktasının Z koordinatı
L	DEPTH	Deliğin derinliği (artı değer)

1.4.2.2 Tornalamada parça çıkarma türleri

Dış Çubuk Taslağı Oluşturma : G1120
İç Çubuk Taslağı Oluşturma : G1121
Kenar Taslağı Oluşturma : G1122

Veri ögesi		Açıklama
P	CUTTING DIRECTION	1 : Normal yön (kenardan aynaya doğru) 2 : Ters yönde (aynadan kenara doğru)
F	FEED RATE	Kesme hızı
H	FINISH AMOUNT X	X eksen yönünün bitirme miktarı (çap)
K	FINISH AMOUNT Z	Z eksen yönünün bitirme miktarı (radyus)
Q	1ST CUTTING DEPTH	Taslak parça işlemede 1inci kesimin derinliği (çap)
E	ESCAPE AMOUNT	X eksen boyunca hareket (dış/iç yüzey parça işleme: çap) veya Z eksen boyunca (kenar oluşturmada : radyus); kesimden sonra geri çekme için
W	ESCAPE TYPE	Taslak oluşturma hareketlerinde kesmeden sonra kaçış tipi. 1 : Standart Son şekil hattı kesildikten sonra takım geri çekilir 2 : Hızlı Takım kesimden sonra hemen geri çekilir
I	END FACE REMOVAL	Kenar parçasında kaldırma miktarı (radyus)
J	RATE OF CUTTING DEPTH	Gerçek bir kesme derinliğinin Q ile girilen kesme derinliğine oranı
U	MINIMUM CUT DEPTH	Kesme derinliği sınırı (çap)
V	EDGE ANGLE	Kesme kenarının açısı. 90 dereceden az bir değere ayarlanması durumunda, yarıçap kenarı kompanzasyonu otomatik olarak yapılır.
A	NOSE ANGLE	Takımın açısı. Cep şeklinin kontur şekli olarak girilmesi durumunda, yarıçap arkası kompanzasyonu otomatik olarak yapılır.

1.4.2.3 Tornalamada bitirme türleri

Dış Çubuk Bitirme : G1123
İç Çubuk Bitirme : G1124
Kenar Bitirme : G1125

Veri ögesi		Açıklama
P	CUTTING DIRECTION	1 : Normal yön (kenardan aynaya doğru) 2 : Ters yönde (aynadan kenara doğru)
F	FEED RATE	Kesme hızı
E	ESCAPE AMOUNT	X eksen boyunca hareket (dış/iç yüzey parça işlemede: çap) veya Z eksen boyunca (kenar oluşturmada : radyus); kesimden sonra geri çekme için
V	EDGE ANGLE	Kesme kenarının açısı. 90 dereceden az bir değere ayarlanması durumunda, yarıçap kenarı kompanzasyonu otomatik olarak yapılır.
A	NOSE ANGLE	Takımın açısı. Cep şeklinin kontur şekli olarak girilmesi durumunda, yarıçap arkası kompanzasyonu otomatik olarak yapılır.

1.4.2.4 Tornalamada ve Bitirmede madde çıkarmanın şekil bloku

NOT

1 Stok kaldırma çevrimleri için şekil bloğunu girmenin iki yolu vardır.

Birincisi, bölüm 1.5'te açıklanan kontur programlamanın kullanılmasını içerir. Bu yöntemde, kontur hesaplamalarının tüm fonksiyonelliği kullanılarak çizgiler ve yaylar kullanılması yoluyla yaratılan serbest formlu şekiller girebilirsiniz. [CONTUR] tuşuna basarak, şekil bloku G kodu menü ekranında kontur programlama moduna girebilirsiniz.

İkinci yöntem, doğrudan bir şekil bloku G kodu seçerek bir şekil bloku girilmesini içerir. Bu durumda, her bir şekil bloku için Bitiş noktası koordinatını ve diğer gerekli değerleri girebilirsiniz. Kontur hesaplaması kullanamazsınız.

2 Parça işleme bloku için kullanılan şekil blokları, bir alt programla değiştirilebilir. Bu durumda, yalnızca bir dizi şekil bloku ve bir geri dönüş bloku (M99) eklenen bir alt program girmeniz gerekir. Bir dizi şekil bloku girmek yerine, M98 Pxxxx (alt program numarası) kullanılabilir.

Kontur programlama kullanırken, bu alt program ve alt program çağırma bloku otomatik olarak yaratılabilir.

Ayrıntılar için bölüm 1.5'e bakınız.

Start : G1400

Veri ögesi		Açıklama
X	START POINT (X-AXIS)	Şekil başlangıç noktasının X eksen koordinatı
Z	START POINT (Z-AXIS)	Şekil başlangıç noktasının Z eksen koordinatı

Çizgi : G1401

Veri ögesi		Açıklama
X	END POINT (X-AXIS)	Şekil bitiş noktasının X eksen koordinatı
Z	END POINT (Z-AXIS)	Şekil bitiş noktasının Z eksen koordinatı
F	FEED RATE	Bu şeklin, bitirme hareketinde kullanılan ilerleme hızı

Arc CW : G1402

Arc CCW : G1403

Veri ögesi		Açıklama
X	END POINT (X-AXIS)	Şekil bitiş noktasının X eksen koordinatı
Z	END POINT (Z-AXIS)	Şekil bitiş noktasının Z eksen koordinatı
R	RADIUS	Yayın radyusu
F	FEED RATE	Bu şeklin, bitirme hareketinde kullanılan ilerleme hızı

Şekil Bitişi : G1406

Bu şekil blokunda veri gerekli değildir, ancak bu bloku, parça işleme tipindeki bloktan hemen sonra girilen şekil bloklarının sonunda girmeniz gerekir.

1.4.2.5 Tornalamada oluk açma türleri

Dış Oluk Taslağı : G1130

Kenar Oluk Taslağı : G1132

Veri ögesi		Açıklama
F	FEED RATE	Kesme hızı
E	TOOL WIDTH	Oluk açma takımının kesme kenarındaki genişliği (radyus)
Q	CUTTING DEPTH	Her bir kesme hareketinin derinliği (dış/iç : çap, kenar : radyus)
R	DWELL TIME	Oluğun altında aynı yerde kalma süresi, milisaniye cinsinden.
H	FINISH AMOUNT X	X eksen yönünün bitirme miktarı (çap)
K	FINISH AMOUNT Z	Z eksen yönünün bitirme miktarı (radyus)
W	CUTTING METHOD	Oluk parçasının kesme sırası 1 : Tek yön Kesme, kenardan ayna tarafına doğru yapılır 2 : Her iki yönden İlk önce, oluğun merkezinde kesme yapılır ve karşılıklı olarak kenar tarafına ve ayna tarafına genişletilir
J	RATE OF CUTTING DEPTH	Gerçek bir kesme derinliğinin Q ile girilen kesme derinliğine oranı
U	MINIMUM CUT DEPTH	Kesme derinliği sınırı (çap)

1.4.2.6 Tornalamada oluk bitirme türleri

Dış Oluk Bitirme : G1133

Kenar Oluk Bitirme : G1134

Veri ögesi		Açıklama
F	FEED RATE	Kesme hızı
E	TOOL WIDTH	Oluk açma takımının kesme kenarındaki genişliği (radyus)
W	CUTTING METHOD	Oluk parçasının kesme sırası 1 : Tek yön Kesme, kenardan ayna tarafına doğru yapılır 2 : Her iki yönden İlk önce, oluğun merkezinde kesme yapılır ve karşılıklı olarak kenar tarafına ve ayna tarafına genişletilir

1.4.2.7 Tornalamada oluk açma türleri

Normal Oluk : G1460

	Veri ögesi	Açıklama
C	CHAMFER AMOUNT	Oluğun kavrama miktarı (radyus)
X	START POINT X	Oluk açmanın başladığı noktanın X eksen koordinatı
Z	START POINT Z	Oluk açmanın başladığı tarafın Z eksen koordinatı
U	END POINT (X/Z-AXIS)	Bir oluğun Bitiş noktasının X eksen veya Z eksen koordinatı. Bu veri yalnızca, bir oluğun derinliği farklıysa gereklidir. Hiç veri girilmezse, başlangıç noktası ve Bitiş noktası derinliği eşit olur. Dış olukta, X değeri kullanılır ve kenar oluğunda Z değeri kullanılır.
D	GROOVE DEPTH	Makine işlemi yapılacak oluğun derinliği (radyus)
W	GROOVE WIDTH	Makine işlemi yapılacak oluğun genişliği (radyus)
M	NUMBER OF GROOVE	Düzenli aralıklarla birden fazla oluğa makine işlemi uygulanacaksa, oluk sayısı.
Y	PITCH	Birden fazla oluğa makine işlemi uygulanacak olduğunda, oluklar arasındaki mesafe. Eksi değer girildiğinde, oluklar kenar tarafından ayna tarafına doğru konumlandırılır. Değer artı olduğunda, tersi olur (radyus)

Yamuk Oluk : G1461

	Veri ögesi	Açıklama
X	START POINT X	Başlangıç noktasının X eksen koordinatı
Z	START POINT Z	Başlangıç noktasının Z eksen koordinatı
A	END POINT-1 (X-AXIS)	Başlangıç noktasından itibaren 1inci çizginin X eksen koordinatı
B	END POINT-1 (Z-AXIS)	Başlangıç noktasından itibaren 1inci çizginin Z eksen koordinatı
C	CORNER R 1	Çizgi 1'in Bitiş noktasının Köşe R radyusu
D	CHAMFER 1	Çizgi 1'in Bitiş noktasının pah kırma miktarı
E	END POINT-2 (X-AXIS)	1inci bitiş noktasından itibaren 2nci bir çizginin X eksen koordinatı
F	END POINT-2 (Z-AXIS)	1inci bitiş noktasından itibaren 2nci bir çizginin Z eksen koordinatı
H	CORNER R 2	2nci çizginin Bitiş noktasının Köşe R radyusu
I	CHAMFER 2	2nci çizginin Bitiş noktasının pah kırma miktarı
J	END POINT-3 (X-AXIS)	2nci bitiş noktasından itibaren 3üncü bir çizginin X eksen koordinatı
K	END POINT-3 (Z-AXIS)	2nci bitiş noktasından itibaren 3üncü bir çizginin Z eksen koordinatı
L	CORNER R 3	3üncü çizginin Bitiş noktasının Köşe R radyusu
T	CHAMFER 3	3üncü çizginin Bitiş noktasının pah kırma miktarı
P	END POINT-4 (X-AXIS)	3üncü bitiş noktasından itibaren 4üncü çizginin X eksen koordinatı
Q	END POINT-4 (Z-AXIS)	3üncü bitiş noktasından itibaren 4üncü çizginin Z eksen koordinatı
R	CORNER R 4	4üncü çizginin Bitiş noktasının Köşe R radyusu
S	CHAMFER 4	4üncü çizginin Bitiş noktasının pah kırma miktarı
V	FINAL POINT (X-AXIS)	4üncü bitiş noktasından itibaren 5inci çizginin X eksen koordinatı
W	FINAL POINT (Z-AXIS)	4üncü bitiş noktasından itibaren 5inci çizginin Z eksen koordinatı
M	NUMBER OF GROOVE	Düzenli aralıklarla birden fazla oluğa makine işlemi uygulanacaksa, oluk sayısı.
Y	PITCH	Birden fazla oluğa makine işlemi uygulanacak olduğunda, oluklar arasındaki mesafe. Eksi değer girildiğinde, oluklar kenar tarafından ayna tarafına doğru konumlandırılır. Değer artı olduğunda, tersine çevrilir

NOT

Sırasıyla her bir nokta için aynı anda hem Köşe R hem de Pah kırma verileri girildiğinde, Köşe R verileri kullanılır ve Pah kırma verileri ihmal edilir.

1.4.2.8 Diş çekme türleri**Diş çekme : G1140**

Veri ögesi		Açıklama
Q	CUTTING DEPTH	1inci geçişin kesim derinliği (çap)
J	CUTTING TIMES	Diş çekme, kıvılcım hareketi dahil bu sayı kadar tekrarlanır
W	CUTTING METHOD	1 : Tek taraflı kesme, sabit kesme miktarı 2 : İki taraflı kesme, sabit kesme miktarı 3 : Düz kesme, sabit kesme miktarı 4 : Tek taraflı kesme, sabit kesme derinliği 5 : İki taraflı kesme, sabit kesme derinliği 6 : Düz kesme, sabit kesme derinliği
L	SPARK OUT	Yapılacak bitirme kesimi sayısı
H	FINISH AMOUNT	Bitirme miktarı (çap)
C	CLEARANCE X	Diş çekmede X eksenine boyunca açıklık miktarı (çap)
M	CLEARANCE Z	Diş çekmede Z eksenine boyunca açıklık miktarı, iş milinin sabit bir hıza ulaşması için gereken mesafe anlamına gelir (radyus)
A	NOSE ANGLE	Yalnızca GENERAL diş için kullanılan takım ucu açısı

NOT

Kesme derinliği ve Kesme numarası aynı anda girildiğinde, Kesme derinliği verileri geçerli diş çekme hareketi için kullanılır ve Kesme numarası ihmal edilir.

1.4.2.9 Diş çekmenin şekil bloku

Diş çekme şekli : G1450

Veri ögesi		Açıklama
R	THREAD TYPE	1 : Genel diş çekme 2 : Metrik diş çekme 3 : Tek tip diş çekme 4 : PT diş çekme 5 : PF diş çekme
L	THREADING LEAD	Diş çekme hatvesi. En düşük artış 0,0001mm veya 0,000001inç. Bu veriler Genel, Metrik, PT ve PF diş çekme için kullanılır.
N	NUMBER OF THREAD PER 1 INCH	1 inç başına diş sayısı. En düşük giriş artışı 0,1. Bu veriler yalnızca Tektip diş çekme için kullanılır.
H	THREAD HEIGHT	Diş yüksekliği (radyus)
P	MULTI THREAD NUMBER	Birden fazla dişli vidada diş sayısı
X	START POINT X	Diş başlangıç noktasının X koordinatı
Z	START POINT Z	Diş başlangıç noktasının Z koordinatı
A	END POINT 1 (X)	1inci diş bitiş noktasının X koordinatı
B	END POINT 1 (Z)	1inci diş bitiş noktasının Z koordinatı
C	END POINT 2 (X)	2nci sürekli diş bitiş noktasının X koordinatı
D	END POINT 2 (Z)	2nci sürekli diş bitiş noktasının Z koordinatı
E	END POINT 3 (X)	3üncü sürekli diş bitiş noktasının X koordinatı
F	END POINT 3 (Z)	3üncü sürekli diş bitiş noktasının Z koordinatı
I	END POINT 4 (X)	4üncü sürekli diş bitiş noktasının X koordinatı
J	END POINT 4 (Z)	4üncü sürekli diş bitiş noktasının Z koordinatı
Q	END POINT 5 (X)	5inci sürekli diş bitiş noktasının X koordinatı
S	END POINT 5 (Z)	5inci sürekli diş bitiş noktasının Z koordinatı
V	END POINT 6 (X)	6nci sürekli diş bitiş noktasının X koordinatı
W	END POINT 6 (Z)	5inci sürekli diş bitiş noktasının Z koordinatı

NOT

Bitiş noktası 2 - 6 yalnızca sürekli diş çekme parça işleme Genel diş çekme altında seçildiğinde kullanılır.

Metrik, Tektip, PT veya PF seçildiğinde, yalnızca Bitiş noktası 1 kullanılabilir.

1.5 KONTUR PROGRAMLAMA

MANUAL GUIDE 0i, kullanıcının çizgilerden ve dairelerden oluşan kontur figürleri girebileceği “kontur programlama” da sunar. Bu “kontur programlama”, bekleyen 10 blok gibi yüksek performanslı kontur hesaplaması ve 11 modelli yardımcı hesaplama da içerir.

“Kontur programlamada”, operatör çizgilerden ve yaylardan oluşan kontur şekilleri girebilir. Bu kontur şekilleri, kontur şeklini izleyen G01/G02/G03 gibi standart bir ISO kod programına veya G1400/G1401/G1402/G1403/G1406 gibi stok kaldırma çevrimi için şekil veri bloklarına dönüştürülebilir.

İşleme yapılacak program tipini seçebilirsiniz. Ayrıntılar için, sonraki bölüme bakınız.

Bir kontur şekli girerken, şeklin Bitiş noktası koordinat değerlerini elde etmek için yardımcı hesaplama (Kesişme noktası hesaplama-sından başka) kullanılabilir.

NOT

Kontur programlamada, en çok 40 şekil girilebilir.

1.5.1 Kontur programlama işlemleri

1.5.1.1 Kontur Programlama Ekranının Açılması

G01/G02/G03 ile bir program yaratmak için, MANUAL GUIDE 0i program ekranında [CONTUR] tuşuna basınız.

```
O0015 ;
```

```
[PROCESS] [G CODE] [M CODE] [CYCLE ] [CONTUR]
```

Stok kaldırma çevrimleri için şekil blokları girmek için, Stok kaldırma çevrimi şekli için çevrim menü ekranında [CONTUR] tuşuna basınız.

```
CYCLE MACHINING MENU 2 OF 5
```

```
*G1400 START
```

```
*G1401 LINE
```

```
*G1402 ARC (CW)
```

```
*G1403 ARC (CCW)
```

```
*G1404 FIGURE END
```

```
*CONTOUR FIGURE - PUSH SOFTKEY [CONTUR]
```

```
PAGE KEYS FOR MORE
```

```
INPUT 1XXX FOR G1XXX HELP
```

```
[ ] [ ] [ ] [ ] [CONTUR]
```

Her iki durumda da, kontur programı başlangıç ekranı görüntülenir.

NOT

Stok kaldırma çevrimi için şekil blokları girecek olduğunuzda, parça işleme tipi bloktan hemen sonra doğrudan veya bir alt program olarak girebilirsiniz.

Taslak ve bitirme için aynı kontur şekli kullanılacak olduğunda, ikincisi yararlıdır. İlk önce, taslak için alt program olarak şekil blokları girebilirsiniz ve sonra yalnızca M98 Pxxxx gibi blokları çağıran bir alt program girmeniz gerekir.

İşlemin ayrıntıları için, bkz: bölüm 1.5.1.5 "NC Programına Dönüştürme".

1.5.1.2 Kontur Programının Düzenlenmesi için Yöntemin Seçilmesi

“CONTUR” düğmesine basılması, kontur programlama için başlangıç ekranının görüntülenmesine neden olur.

Kontur programlama işletim ekranından sonra, kullanıcının yeni bir program yaratılıp yaratılmayacağını veya varolan bir programın düzenlenip düzenlenmeyeceğini seçmesi için sonraki ekran görünür.

Yeni bir program yaratmak istediğinizde, [NEW] düğmesine basınız. Varolan bir programla çalışmak için, [EDIT] düğmesine basınız.

```
SELECT METHOD TO EDIT CONTOUR PROGRAM
```

```
CONTOUR PROGRAM IS EXISTING  
[NEW]: CREATE NEW PROGRAM.  
[EDIT]: EDIT EXISTED PROGRAM.
```

```
[ NEW ] [ EDIT ] [ ] [ ] [ ]
```

NOT

Kontur programlamada, geçici bir NC programını tutmak için geçici bir çalışma programı ayrılmalıdır. Bu geçici programın program numarası, sıfır olmayan bir değer kullanılarak parametre No.9330'a ayarlanmalıdır. Bu kılavuzda, tüm açıklamalarda 9999'un ayarlandığı varsayılmıştır. Bu program numaralı bir program CNC belleğine önceden kaydedildiyse, kontur programlama işleminin başlangıcında aşağıdaki uyarı ekranı görünür.

```
CONFIRM DELETE OF WORKING PROGRAM
```

```
WORKING PROGRAM EXIST. -> 09999  
THIS PROGRAM WILL BE DELETE.  
DO YOU CONTINUE CONTOUR PROGRAMMING ?
```

```
[CONT. ] [ EXIT ] [ ] [ ] [ ]
```

NOT

Program başka bir amaç için önceden kullanılıyorsa, [EXIT] tuşuna basın ve kontur programlamadan çıkınız. Sonra, parametre 9330'da başka program numarası ayarlayınız ve yeniden başlayınız.

1.5.1.3 Kontur Programının Girilmesi

Başlangıç noktası

Kullanıcı yeni bir program girişi seçtiğinde, ilk önce başlangıç noktasına ilişkin veri ögesi ekranı görüntülenir.

Veri ögesi	Açıklama
START POINT X	Bir kontur şekli başlangıç noktasının X koordinatı
START POINT Z	Bir kontur şekli başlangıç noktasının Z koordinatı
FEED METHOD	Başlangıç noktasına doğru olan hareketin tipi (No G-code/G00/G01)
FEEDRATE	G01 seçimi altında ilerleme hızı

[AUX.] : Yardımcı hesaplama ekranını çağırınız. Sonucu, başlangıç noktası koordinat verilerine eklenir.

[OFFSET] : Bir yarıçap kompanzasyon ayarı ekranı çağırınız. (Yalnızca parametre No.9341#5(DCD) 1 olarak ayarlandığında kullanılabilir)

[OK] : Başlangıç noktası verilerini sabitler ve bellekte depolar.

[EXIT] : Başlangıç noktası girişini iptal eder ve kontur programlamadan çıkar.

NOT

Parametre No.9342#2(STP) için 1 ayarlayarak, başlangıç noktasının veri açıklaması "APPROACH POINT" olarak değiştirilebilir.

Ofset

Önceki tümceciğin veya sonraki çizginin başlangıç noktasının açıklandığı veri ögesi ekranında, [OFFSET] tuşuna basılması, yarıçap kompanzasyon ayarının girileceği aşağıdaki ekranın görüntülenmesine neden olur.

CUTTER COMPENSATION SETTING				
OFFSET TYPE : NO OUTPUT				
[NO OUT]	[G41]	[G42]	[G40]	[RETURN]

[NO OUT] : Yarıçap kompanzasyonu komutu çıkarmayın

[G41] : G41 çıkışı

[G42] : G42 çıkışı

[G40] : Ofset iptal etme için G40 çıkışı

[RETURN] : Önceki ekrana, başlangıç noktasında veya çizgiye geri dönünüz.

Gerekirse, ofset numarası verisini giriniz. Tersisi durumda, boş bırakınız. Gereken verileri girdikten sonra, önceki ekrana geri dönmek için [RETURN] tuşuna basınız.

Sonra, geri kalan verileri giriniz veya şekil verilerini değiştiriniz veya [OK] tuşuna basarak belleğe depolayınız.

G41 veya G42 seçildiğinde, “OFFSET NO.” ögesi görüntülenir. Gerekli ofset numarası verilerini giriniz.

NOT

Parametre No.9341'in bit 5'ini (DCD) 1 olarak ayarlayarak, yukarıdaki ofset numarası veri ögesi iptal edilebilir.



Kontur şekli tipini seçin

Kontur programlama sırasında, aşağıdaki kontur şekli seçimi veya diğer çalıştırma yazılım tuşu görüntülenir. Bu ekranda, kontur şekline ilişkin işlemler yapılabilir.

[LINE] [ARC ] [ARC ] [CORNER] [CHAMF .]

Sağ uçtaki yazılım tuşuna basılarak, sonraki yazılım tuşu sayfası görüntülenir.

[MODIFY] [RECALC] [GRAPH] [NC CNV] [STOP]

- [LINE] : ÇİZGİ seçin
- [ARC ] : CW yay seçin
- [ARC ] : CCW yay seçin
- [CORNER] : Köşe R seçin
- [CHAMF.] : Pah kırma seçin
- [MODIFY] : Her şekil için bir veri girişi menü ekranı görüntülenir ve daha önceden girilen verileri değiştirmek için kullanılabilir.
- [RECALC] : Tam kontur şekilleri için hesaplama yeniden yapılır ve kontur şekillerinin bir parçası değiştirildikten sonra veya yeni bir şekil girildikten sonra yapılması gerekir.
- [GRAPH] : Şekil çizme ekranı görüntülenir ve girilen şekli kontrol etmek için kullanılabilir. Büyütme, küçültme ve başka seçenekler kullanılabilir.
- [NC CNV] : Girilen kontur şekillerini NC hareket programına dönüştürünüz.
Dönüştürmeyi tamamladıktan sonra, bir kontur programlama tamamlanır ve önceki ekrana çıkarılır.
- [STOP] : Bir kontur programlamayı durdurur ve istemine yanıt verildikten sonra önceki ekrana çıkılabilir. NC programı hiç yapılmaz.

NOT

Kontur programlama sırasında, yalnızca bir XY düzleminde çizgi / yay / pah kırma / köşe R girilebilir.

Kontur şekli için veri girişi örneği

Bir çizgi seçerseniz, çizgi ekranı görüntülenerek bir çizim üzerine yazılan tüm şekil verilerini girmenize olanak tanınır.

Bitiş noktası koordinat değeri çizimde görünmese de, bu şekille sonra girilecek şekil arasındaki Kesişme noktası koordinatı hesaplanarak belirlenebilir.

Veri ögesi	Açıklama
END POINT X	Çizgi uç noktasının X koordinatı
END POINT Z	Çizgi uç noktasının Z koordinatı
ANGLE A	Çizginin +Z eksenine göre açısı. Artı bir açı, saatin tersi yöndedir.
TOUCH STATE	Tanjant olduğunu veya komşu şekille arasında olmadığını, aşağıdaki yazılım tuşu menüsünden seçiniz. [NO] : Tanjant değil [LAST] :Önceki şekille tanjant
FEEDRATE	İlerleme hızı

NOT

İlerleme hızı veri ögesi, parametre No.9341#3 (FCD) 1'e ayarlandığında görüntülenir.

[AUX.] : Call yardımcı hesaplama ekranı. Sonucu, Bitiş noktası koordinatına veya açı verilerine eklenir.

[OFFSET] : Bir yarıçap kompanzasyonu ayarı ekranı çağırınız. (Yalnızca parametre No.9341#5(DCD) 1 olarak ayarlandığında kullanılabilir)

[OK] : Çizgi şekil verilerini sabitler ve belleğe depolar.

[CANCEL] : Çizgi şekli verilerinin girilmesini iptal eder ve kontur program listesi ekranına geri döner.

Kontur şekillerini değiştirme

Önceden sabitlenmiş ve depolamış olan kontur şekil verilerini değiştirmenin iki yolu vardır.

Yöntem 1

Bir kontur şekil verileri ekranı kullanın

Kontur program listesi ekranında, imleci değiştirilecek olan şekil bloğuna konumlandırın ve [MODIFY] tuşuna basınız. Seçilen şekle karşılık gelen şekil veri ekranı görüntülenerek yeni veri girmenize olanak tanınır. Gereken yeni verileri giriniz ve [OK] tuşuna basınız. Sonra, yeni girilen verileri kullanarak tüm kontur şekillerini hesaplamak için [RECALC] tuşuna basınız.

Yöntem 2

Verileri doğrudan bir kontur program listesi ekranında değiştirin

Kontur program listesi ekranında, imleci değiştirilecek verilerin üzerine konumlandırın, yeni bir değer giriniz ve INPUT tuşuna basınız.

Sonra, yeni girilen verileri kullanarak tüm kontur şekillerini hesaplamak için [RECALC] tuşuna basınız.

NOT

Bir veri girişini temizlemek için, CAN ve sonra INPUT tuşuna basınız.

Yeni bir kontur şekli ekleme

İmleci yeni şeklin eklenmesi gereken konumun hemen öncesine konumlandırınız. Sonra, örnek 2 ve 3'te açıklanan prosedürü kullanarak, yeni şekil bloğunu giriniz.

Sonra, yeni girilen verileri kullanarak tüm kontur şekillerini hesaplamak için [RECALC] tuşuna basınız.

Kontur şekli silme

İmleci silinecek şekil bloğunun veya şekil simgesinin başına konumlandırın ve sonra DELETE tuşuna basınız. "ARE YOU SURE TO DELETE BLOCK?" (Blokü silmek istediđinizden emin misiniz?) istemi görüntülenir. Şekli silmek için [YES] tuşuna basınız. Silmeyi iptal etmek için [NO] tuşuna basınız.

Sonra, yeni girilen verileri kullanarak tüm kontur şekillerini hesaplamak için [RECALC] tuşuna basınız.

Kontur şeklini deđiştirme

Dana önce girilen bir kontur şeklinin şekil tipini deđiştirmek için, önce eski şekil blokunu silin ve sonra yeni bir şekil bloku ekleyiniz.

1.5.1.4 Kontur Şekillerinin Kontrol Edilmesi

Girilen kontur şekilleri, büyütme, küçültme, vb. işlemlerle ekranda kontrol edilebilir.

Program listesi ekranında, [GRAPH] tuşuna basınız. Aşağıda gösterilen grafik çizim ekranı görüntülenir. Ekranın alt tarafında bir çizim ölçeği görünür.

[LARGE] [SMALL] [AUTO] [REAL] [RETURN]

Sağ uçtaki yazılım tuşuna basılması, sonraki yazılım tuşunun görünmesine neden olur.

[←] [→] [↑] [↓] [CENTER]

[LARGE]	: Bir ölçek katsayısını ikiye katlar.
[SMALL]	: Bir ölçek katsayısını yarıya indirir.
[AUTO]	: Ekranda tüm parçayı çizmek için otomatik olarak bir ölçek katsayısına karar verir.
[REAL]	: Kontur şekillerini gerçek ölçekte çizer.
[RETURN]	: Bir kontur program listesi ekranına geri döner.
[←] [→] [↑] [↓]	: Görünüm noktasını her bir yöne taşır. Taşımak için imleç tuşu da kullanılabilir.
[CENTER]	: Bir çizim şeklini ekranın ortasına taşır.

1.5.1.5 NC Programına Çeviriniz

Girilen kontur şekilleri G kodu biçiminde NC programlarına dönüştürülebilir.

[NC CNV] tuşuna basınız. Aşağıdaki ekran görünür.

```

CONFIRM CONVERSION OF NC PROGRAM

YOU CAN SELECT NC CONVERSION TYPE

PUSH [YES] WITH NO DATA INPUT
→ NC PROGRAM WILL BE ENTERED TO ACTUAL PROGRAM

ENTER SUB PROGRAM NUMBER, THEN PUSH [YES]
→ NC PROGRAM WILL BE ENTERED AS A SUB PROGRAM

[ YES ] [ NO ] [ ] [ ] [ ]

```



Ekranında görüntülenen mesajı izleyerek, hemen veya bir alt program numarası seçtikten sonra [YES] tuşuna basınız.

Bir alt program numarası seçmeden [YES] tuşuna basarsanız, kontur şekilleri kontur programlamanın başlamasından önce imlecin hemen sonrasına girilir.

Yeni bir alt program numarası girdikten sonra [YES] tuşuna basarsanız, kontur şekli yeni yapılan alt programa girilir ve M98 Pxxxx gibi bir alt program çağırma bloku, kontur programlamanın başlamasından önce imlecin hemen sonrasına girilir.

[NO] tuşuna basarak, dönüştürme işlemi terk edebilirsiniz.

Kontur şekilleri aşağıdaki G kodu programlarına dönüştürülebilir.

Şeklin Tipi	Simge	G kodu	
		Normal ISO kodu programı	Stok kaldırma çevrimi için şekil bloku
Başlangıç noktası	●	G00 veya G01	G1400
Çizgi	→	G01	G1401
Arc (CW)		G02	G1402
Arc (CCW)		G03	G1403
R köşesi	R	G02 veya G03	G1402 veya G1403
Pah kırma	C	G01	G1401
Yarıçap kompanzasyonu		G41 veya G42	Hiçbiri
Yarıçap kompanzasyonu iptal		G40	Hiçbiri

NOT

- 1 Dönüştürülen NC program blokları, imlecin konumlandırıldığı blokun hemen sonrasında depolanır. Bu önceki ekranlara geri dönüşten sonra, imleci dönüştürmeden sonra yeni depolanan NC programının başına konumlandırılır.
- 2 Kendileri için uç noktaların beklediği herhangi bir şekil varsa, kontur şekli için NC programı dönüştürmesi bekleyen bloktan hemen önce yapılır.
- 3 Bir kontur şekil programının bir NC programına dönüştürülmesinden sonra, kontur programlamanın sonraki yapılışında yeniden çağrılabilmesi için orijinal kontur şekli olduğu gibi bırakılır. (Çevrim programı yürütüldükten sonra, orijinal kontur şekli bırakılmaz.)
- 4 Dönüştürülen bir NC programının eksen komutu (X/Y) için en çok sekiz basamaklık bir değer girilebilir ve değer her zaman ondalık basamağı olması gerekir. Ondalık basamaklar minimum ayar birimlerine uyar ve daha düşük basamaklar yuvarlanır.

IS-B form

	En düşük giriş artışı	En düşük komut artışı	Maksimum
mm	0,001 mm	0,001 mm	±99999,999 mm
inch	0,0001 inç	0,0001 inç	±9999,9999 inç

IS-C form

	En düşük giriş artışı	En düşük komut artışı	Maksimum
mm	0,0001 mm	0,0001 mm	±9999,9999 mm
inch	0,00001 inç	0,00001 inç	±999,99999 inç

NOT

- 5 Parametre No.9341'in bit 0'ını (IJR) 1'e ayarlayarak, "R" adresi yay n'nin radyus verileri olarak çıkarılır. 0 olarak ayarlandığında, veri "I" ve "J" merkez noktası koordinatı olarak çıkarılır.
- 6 Belirli bir adres için aynı değere sahip veriler sürekli olarak çıkarılsa bile, hiçbir zaman iptal edilmezler.

1.5.2 Kontur Şekli Verilerinin Ayrıntıları

Bu bölümde, kontur şekli veri ekranına girilen kontur şekli verilerinin ayrıntıları açıklanmaktadır.

Başlangıç noktası ve çizgiye ilişkin kontur şekli verilerinin ayrıntıları önceki bölümde verilmiştir. Gerekirse açıklamalara bakınız.

1.5.2.1 Yay

Veri ögesi	Açıklama
END POINT X	Bir yay uç noktasının X koordinatı
END POINT Z	Bir yay uç noktasının Z koordinatı
RADIUS R	Bir yayın radyusu, ancak yalnızca artı değer
CENTER I	Bir yay merkezinin X koordinatı
CENTER K	Bir yay merkezinin Z koordinatı
TOUCH STATE	Tanjant olduğunu veya komşu şekille arasında olmadığını, aşağıdaki yazılım tuşu menüsünden seçiniz. [NO] : Tanjant değil [LAST] : Önceki şekille tanjant
FEEDRATE	G01 seçimi altında ilerleme hızı

NOT

İlerleme hızı veri ögesi, parametre No.9341#3 (FCD) 1'e ayarlandığında görüntülenir.

[AUX.] : Call yardımcı hesaplama ekranı. Sonucu, başlangıç noktası koordinat verilerine eklenir.

[OK] : Yay şekli verilerini sabitler ve bellekte depolar.

[CANCEL] : Yay şekli verileri girişini iptal edin ve kontur program listesi ekranına geri döner.

1.5.2.2 R köşesi

Veri ögesi	Açıklama
RADIUS R	Bir köşe R'nin radyusu, ancak yalnızca artı değer
FEEDRATE	İlerleme hızı

NOT

İlerleme hızı veri ögesi, parametre No.9341#3 (FCD) 1'e ayarlandığında görüntülenir.

[OK] : Köşe R şekil verilerini sabitler ve bellekte depolar.

[CANCEL] : Köşe R şekil verilerinin girilmesini iptal eder ve kontur program listesi ekranına geri döner.

1.5.2.3 Pah kırma

Veri ögesi	Açıklama
CAMFER C	Pah kırma miktarı, ancak yalnızca artı değer
FEEDRATE	İlerleme hızı

NOT

İlerleme hızı veri ögesi, parametre No.9341#3 (FCD) 1'e ayarlandığında görüntülenir.

- [OK] : Pah kırma şekil verilerini sabitler ve bellekte depolar.
[CANCEL] : Pah kırma şekil verilerinin girilmesini iptal eder ve kontur program listesi ekranına geri döner.

1.5.2.4 Şeklin Kesişim Noktasını Seçme

Örneğin bir çizgiyle bir yay arasında olduğu gibi bir kontur şeklinin hesaplanması sırasında, iki veya daha fazla kesişme noktasının veya şeklin mümkün olduğu durumlar olabilir. Bu durumda, bir Kesişme noktası veya şekil seçme ekranı görünür.

- [PREV.]/[NEXT] : Seçilmesi gereken kesişme noktası veya şekil değişir. Bazı şekiller arasında yanıp sönen etkin şekil seçilmelidir.
[OK] : Sonuç olarak, yanıp sönen etkin bir şekli seçer.
[CANCEL] : Bir seçim işlemini iptal eder. Ve sonra, geçerli şekli, hala bekler durumda tutarak, belleğe depolayınız.

1.5.3 Kontur Hesaplama Ayrıntıları

Bu bölümde, kontur programlama tarafından desteklenen Kesişme noktaları veya Tanjant noktaları gibi kontur hesaplamalarının ayrıntıları açıklanmıştır.

Bir şeklin veya kendisi için henüz bir Bitiş noktası belirlenmemiş bir konturun parçasının, bekleyen durumda olduğu söylenir. Bekleyen bir şekil noktalı bir şekilde gösterilir.

Kontur şekli verilerinin girileceği ekranda, gerekenden fazla veri giriş öğeleri görünür. Bu veri öğeleri, hemen önceki bekleyen şekil bloğuyla Kesişme noktalarını hesaplamak ve ayrıca bitiş noktasını hesaplamak için kullanılır.

Art arda on şekil bloku, bekleyen blok olarak belirtilebilir.

1.5.3.1 Çizgi

- (1) Önceki şekil beklemiyorken
 - (a) Yalnızca X girilir
-> Bu çizgi düşey bir çizgi olarak belirlenir.
 - (b) Yalnızca Z girilir
-> Bu çizgi bir yatay çizgi olarak belirlenir.
 - (c) A ve X veya Z girilir
-> Girilmeyen bitiş noktası hesaplanır.

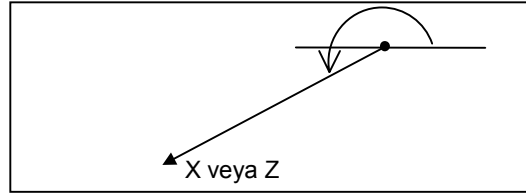

- (2) Bir yay belirten önceki şekil beklemiyorken ve çizgide "TOUCH LAST" belirtilmişken.
 - (a) X veya Z girilir
-> A açısı otomatik olarak hesaplanır ve bir bitiş noktası belirlenir.
Ne X ne de Z girilirse, bu çizgi bekliyor olur.

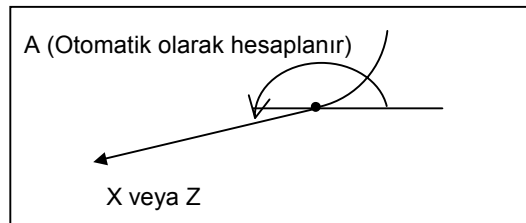

- (3) Önceki şekil bekliyorken ve çizgide "TOUCH LAST" belirtildiğinde.

(a) Hem X hem de Z ve A girilir

-> Önceki şekille aradaki kesişme noktası hesaplanır.

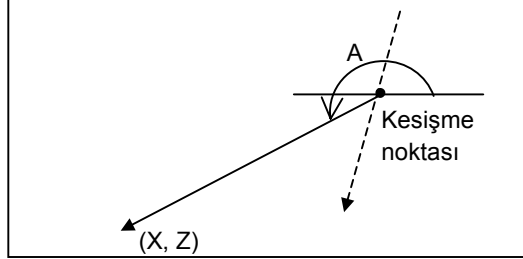

Önceki şekil bir yay olduğunda, kesişme noktası seçim ekranı görüntülenir, gerekli bir noktayı seçiniz.

- (4) Önceki şekil bekleyen bir yay olduğunda ve çizgide "TOUCH LAST" belirtildiğinde.

Yayın radiusunun ve merkez nokta koordinatının (I,K) önceden girildiği varsayılır.

(a) Yalnızca A girilir

-> Tanjant noktası seçimi ekranı görüntülenir, gerekli bir noktayı seçiniz.

Bu çizgi bekliyor olur.

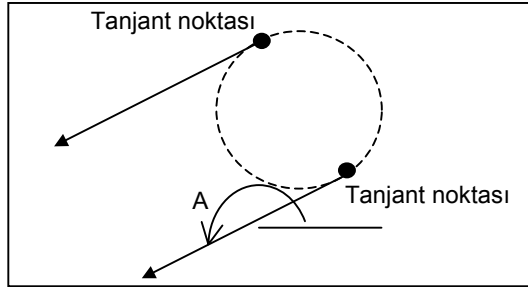

(b) Hem X hem de Z girilir

-> Tanjant noktası seçimi ekranı görüntülenir, gerekli bir noktayı seçiniz.

Bu çizgi belirlenir

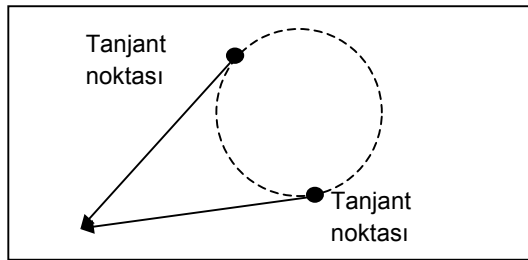

- (c) A ve X veya Z girilir
-> Tanjant noktası seçimi ekranı görüntülenir, gerekli bir noktayı seçiniz.
Bu çizgi belirlenir

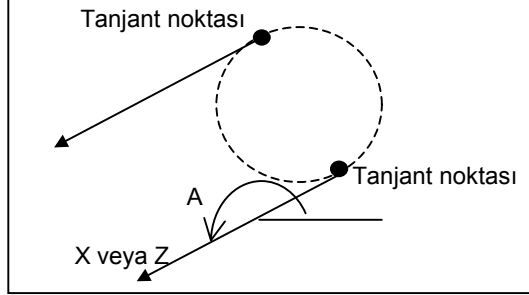

Tanjant noktasıyla çizgi arasındaki konumsal ilişki, girilen bir A'nın girilen bir X veya Z ile çelişeceği şekildeyse, geçersiz verilerin girildiğini göstermek için bir uyarı mesajı görüntülenir.

1.5.3.2 Yay

- (1) Önceki şekil beklemiyor olduğunda ve yayda "TOUCH LAST" belirtilmediğinde
- (a) I ve K girilir
-> Bu yay bekliyor olur.
- (b) X, Z ve R girilir
-> "Uzun yol yayı" veya "Kısa yol yayı" için seçim ekranı görüntülenir, gerekli olanı seçiniz.

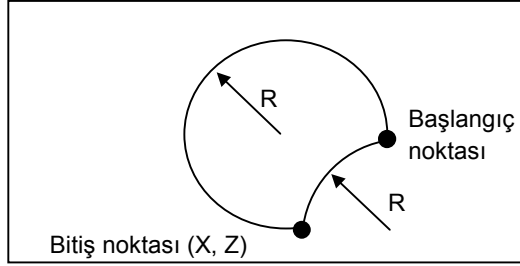

- (c) X, Z, I ve K girilir
-> Bu yay belirlenir.

NOT

Başlangıç noktasıyla merkez arasındaki mesafe (radyus) Bitiş noktası ve merkez arasındaki mesafeden farklı olursa, şekil gerçek forma dayalı olarak görüntülenir ve gerçek şekle doğru şekilde makine işlemi yapılmaz.

- (d) Yalnızca R girilir
-> "TOUCH LAST" belirterek ve A=0 derece ve Y koordinatı hemen sonra gelen şekil olacak şekilde bir çizgi girerek, bu yay belirlenebilir. Ancak, ya "Uzun yol yayı" veya "Kısa yol yayı" için seçim ekranı görüntülenir, gerekli olanı seçiniz.

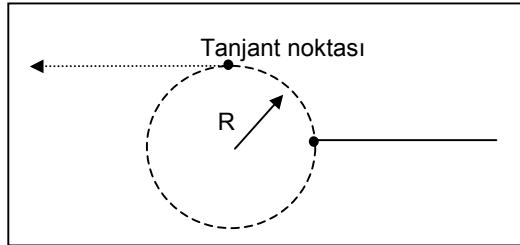

(2) Önceki şekil bekliyor olmadığında ve yayda "TOUCH LAST" belirtildiğinde

(a) X ve Z girilir

-> Radyus otomatik olarak hesaplanır ve bu yay belirlenir.

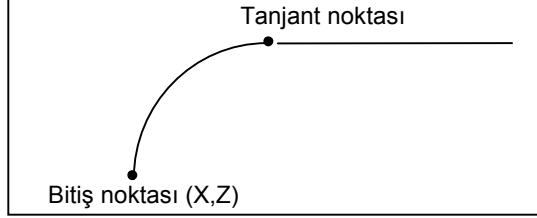

(3) Önceki şekil bekliyor olduğunda (kendisi için başlangıç noktası belirlenen) ve bu yayda "TOUCH LAST" belirtilmediğinde

(a) R, I ve K girilir

-> Kesişme noktası seçim ekranı görüntülenir, gerekli olanı seçiniz. Bu yay bekliyor olur.

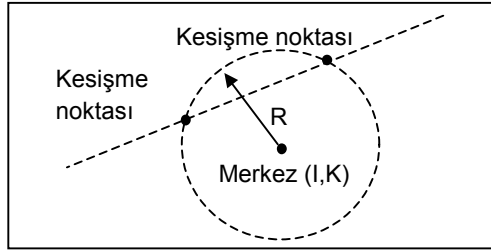

(b) X, Z, I ve K girilir

-> Kesişme noktası seçim ekranı görüntülenir, gerekli olanı seçiniz. Bu yay belirlenir.

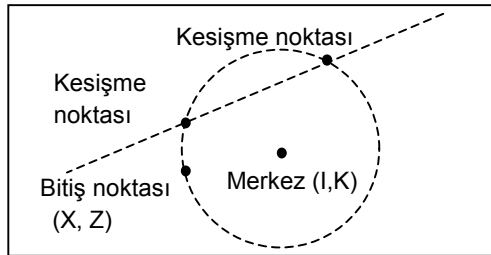

- (4) Önceki şekil bekliyor olduğunda (kendisi için başlangıç noktası belirlenmiş olan) ve yayda "TOUCH LAST" belirtildiğinde

- (a) R, I ve K girilir

-> Tanjant noktası hesaplanır ve bu yay bekliyor olur.

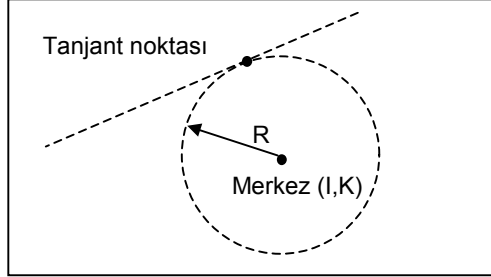

- (b) X, Z, I ve K girilir

-> Tanjant noktası hesaplanır ve bu yay belirlenir.

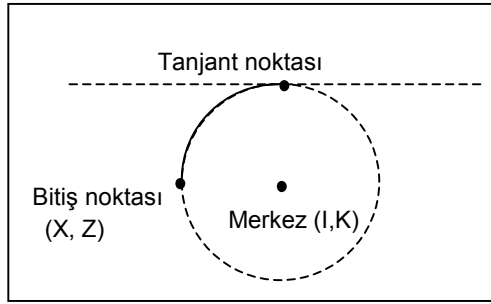

NOT

Başlangıç noktasıyla merkez arasındaki mesafe (radyus) Bitiş noktası ve merkez arasındaki mesafeden farklı olursa, şekil gerçek forma dayalı olarak görüntülenir ve gerçek şekle doğru şekilde makine işlemi yapılmaz.

- (c) R ve X, Z girilir

-> "Uzun yol yayı" veya "Kısa yol yayı" için seçim ekranı görüntülenir, gerekli olanı seçiniz.

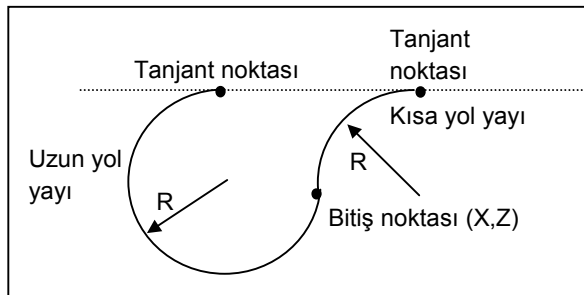

- (5) Önceki şekil bekleyen bir "yay" (kendisi için başlangıç noktasının belirlendiği ve yalnızca R girilecek olan) olduğunda ve yayda "TOUCH LAST" belirtildiğinde.

- (a) R, X ve Z girilir

-> "Uzun yol yayı" veya "Kısa yol yayı" için seçim ekranı görüntülenir, gerekli olanı seçiniz. Bu yay belirlenir.

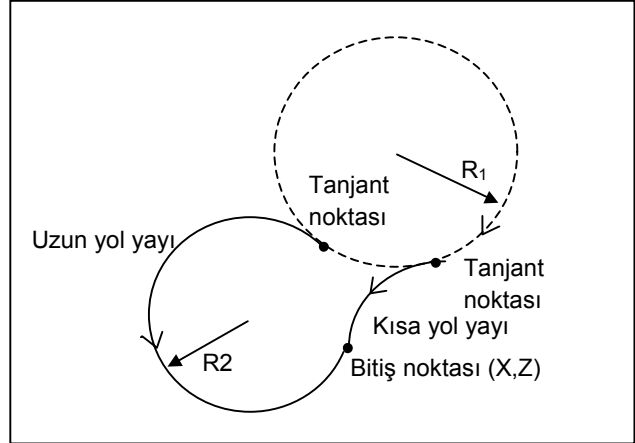

- (b) R, X ve Z girilir

-> "Uzun yol yayı" veya "Kısa yol yayı" için seçim ekranı görüntülenir, gerekli olanı seçiniz. Bu yay bekliyor olur.

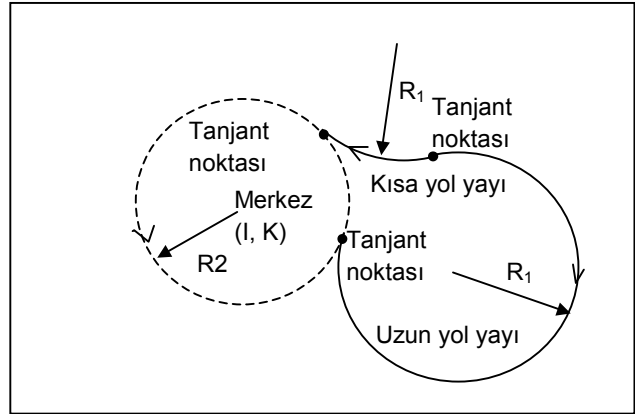

1.5.3.3 İki yaya teğet olan çizgi

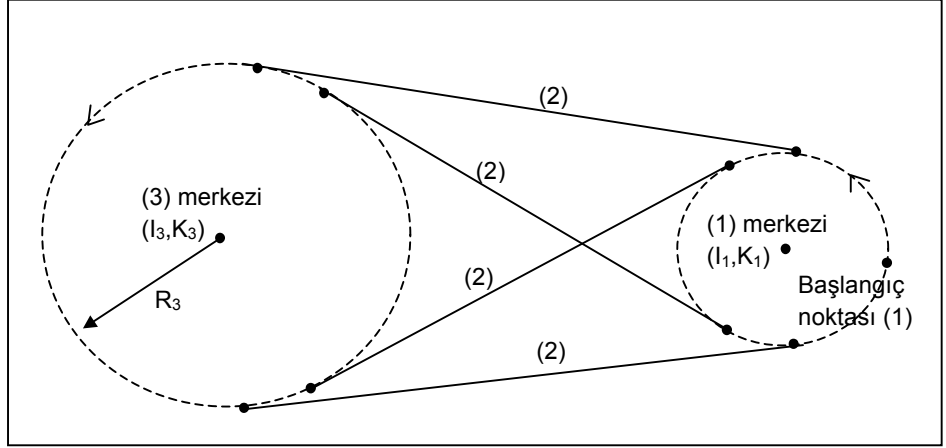

Aşağıdaki gibi art arda üç şekil girerek, iki yaya Tanjant olan Çizgi (2) yukarıdaki çizimde gösterildiği şekilde belirtilebilir. (1) ve (2)'nin bitiş noktaları belirlenir, (3) ise bekliyor durumda bırakılır.

Yukarıdaki dört olası çizgi arasında, iki yayın yönüne bağlı olarak, yaylara en sorunsuz bağlantıyı yapan çizgi otomatik olarak seçilir.

Yay (1) :

I ve K girilir. (Bir başlangıç noktası belirlenir. Bu yay bekliyor durumdadır.)

Çizgi (2) :

Yalnızca "TOUCH LAST" girilir.

Yay (3) :

R, I ve K girilir.

1.5.3.4 Hem Kesişen Çizgilere Hem de Yaylara Değen Yay

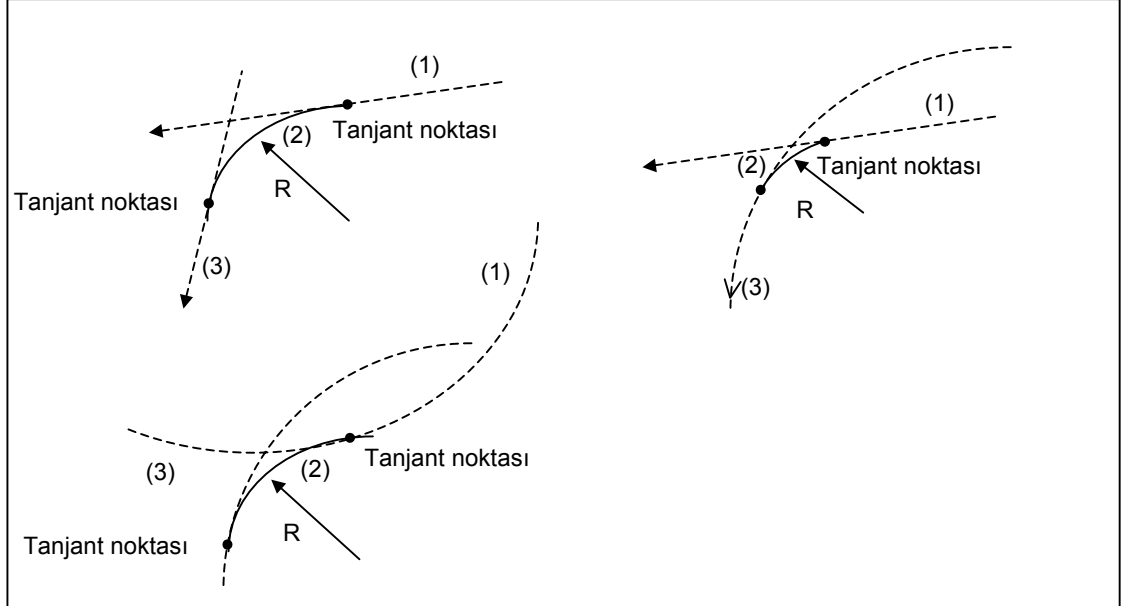

Aşağıdaki gibi art arda üç şekil girerek, iki yaya Tanjant olan Çizgi (2) yukarıdaki çizimde gösterildiği şekilde belirtilebilir. (1) ve (2)'nin bitiş noktaları belirlenir, (3) ise bekliyor durumda bırakılır. (3) bir çizgi olduğunda, belirlenir.

Yay (1)'in Çizgi (1)'i :

Bekleyen çizgi (kendisi için A girilen ve başlangıç noktası belirlenen) veya bekleyen Yay (kendisi için I ve K girilen ve başlangıç noktası belirlenen)

Yay (2) :

R ve "TOUCH LAST" girilir.

Çizgi (3) veya Yay (3) :

A ve X'li Çizgi veya R, I, K'lı Yay ve "TOUCH LAST"

Şekil (1) veya (3) bir yay olduğunda veya her ikisi de yay olduğunda, birden fazla yay için seçim ekranı görüntülenir, uygun olanı seçiniz.

1.5.3.5 Kesişmeyen Çizgilere ve Yaylara Değen Yay

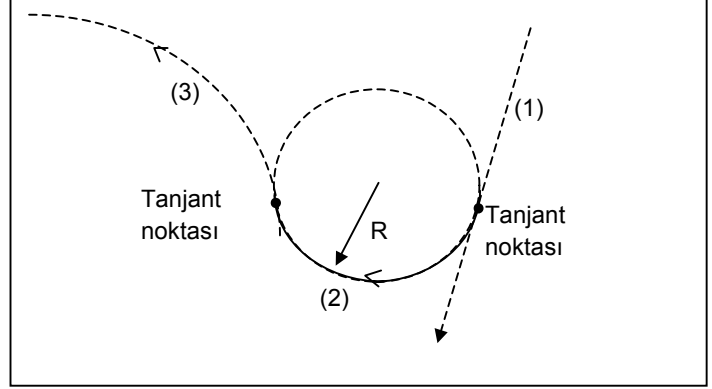

Aşağıdaki şekilde art arda üç şekli girerek çizgi (1)'e Tanjant olan yay (2) ve kesişmeyen yay (3), yukarıdaki çizimde gösterildiği şekilde belirtilebilir. (1) ve (2)'nin bitiş noktaları belirlenir, (3) ise bekliyor durumda bırakılır.

Yukarıda gösterilen birden fazla olası yay arasından, çizgi (1) ve yay (3)'le en düzgün bağlantıyı yapan yay otomatik olarak seçilir. Ancak, bir "Uzun yol yayı" ve "Kısa yol yayı" kalsa bile, gerekli olanı seçim ekranından seçiniz.

Çizgi (1) :

Bekleyen çizgi (kendisi için A girilen ve başlangıç noktası belirlenmiş olan)

Yay (2) :

R ve "TOUCH LAST" girilir.

Yay (3) :

R, I ve K'lı Yay

1.5.3.6 Kesişmeyen 2 Yaya Değen Yay

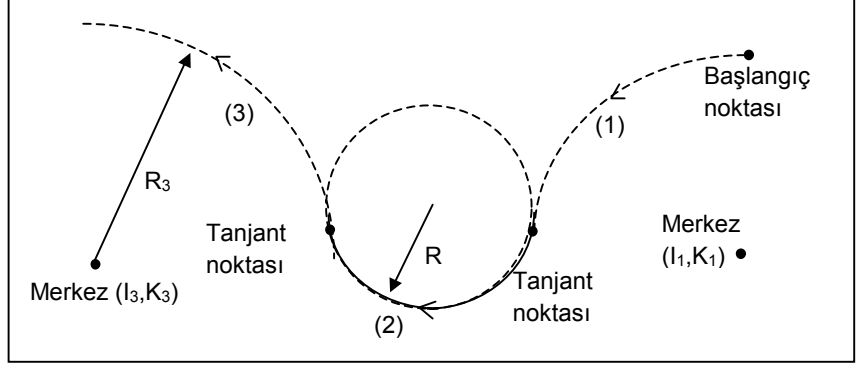

Aşağıdaki şekilde art arda üç şekli girerek çizgi (1)'e Tanjant olan yay (2) ve kesişmeyen yay (3), yukarıdaki çizimde gösterildiği şekilde belirtilebilir.

(1) ve (2)'nin bitiş noktaları belirlenir, (3) ise bekliyor durumda bırakılır.

Yukarıda gösterilen birden fazla olası yay arasından, çizgi (1) ve yay (3)'le en düzgün bağlantıyı yapan yay otomatik olarak seçilir. Ancak, bir "Uzun yol yayı" ve "Kısa yol yayı" kalsa bile, gerekli olanı seçim ekranından seçiniz.

Yay (1) :

I ve K'lı yay ve bekliyor (kendisi için başlangıç noktası belirlenmiş olan)

Yay (2) :

R ve "TOUCH LAST" girilir.

Yay (3) :

R, I ve K'lı Yay

1.5.4 Yardımcı Hesaplamanın Ayrıntıları

Bu bölümde, yardımcı hesaplamanın ayrıntıları açıklanmıştır. Bu yardımcı hesaplamayı kullanarak, bir noktanın koordinatları veya bir çizginin açısı belirlenebilir. Ayrıca, bir takım radyusu için orijinal formdan kayma miktarı gibi bir kontur formu da kolayca girilebilir.

1.5.4.1 Genel

- (1) Yardımcı hesaplamanın kullanılabilceği veri öğeleri
 - (a) Başlangıç noktası
 - Başlangıç noktasının koordinatı (X, Z)
 - (b) Çizgi
 - Bitiş noktasının koordinatı (X, Z)
 - Bir çizginin açısı (A)
 - (c) Yay
 - Bitiş noktasının koordinatı (X, Z)
 - Merkezin koordinatı (I, K)
 - Yay belirtme
- (2) Yardımcı hesaplamada kullanılabilir hesaplama tipi
 - (a) Koordinat hesaplaması
 - Kutupsal koordinatla belirtilen bir nokta
 - Bir nokta, açı ve mesafeyle belirtilen bir nokta
 - Bir nokta döndürülerek belirtilen bir nokta
 - Bir çizginin komşu noktası
 - 2 çizgi arasındaki kesişme noktası
 - Çizgi ve yay arasındaki kesişme noktası
 - 2 yay arasındaki kesişme noktası
 - (b) Açı hesaplaması
 - Çizginin açısı 2 noktayı geçer
 - Çizgiye dik olan çizginin açısı 2 noktayı geçer
 - (c) Bir yay belirtin (Merkez ve radyus)
 - Bir yay 1 noktayı geçer ve merkez koordinatı belirlenmiştir
 - Bir yay 2 noktayı geçer ve radyusu belirlenmiştir
 - Bir yay 3 noktayı geçer

1.5.4.2 Başlangıç noktası

Hesaplama tipini seçme

Bir başlangıç noktasına ilişkin veri ekranında, [AUX.] tuşuna basınız. Aşağıdaki hesaplama tipi menü ekranı görünür. İmleç tuşuna basarak, seçilecek açıklamayı buluncaya kadar menü açıklamaları arasında dolaşınız.

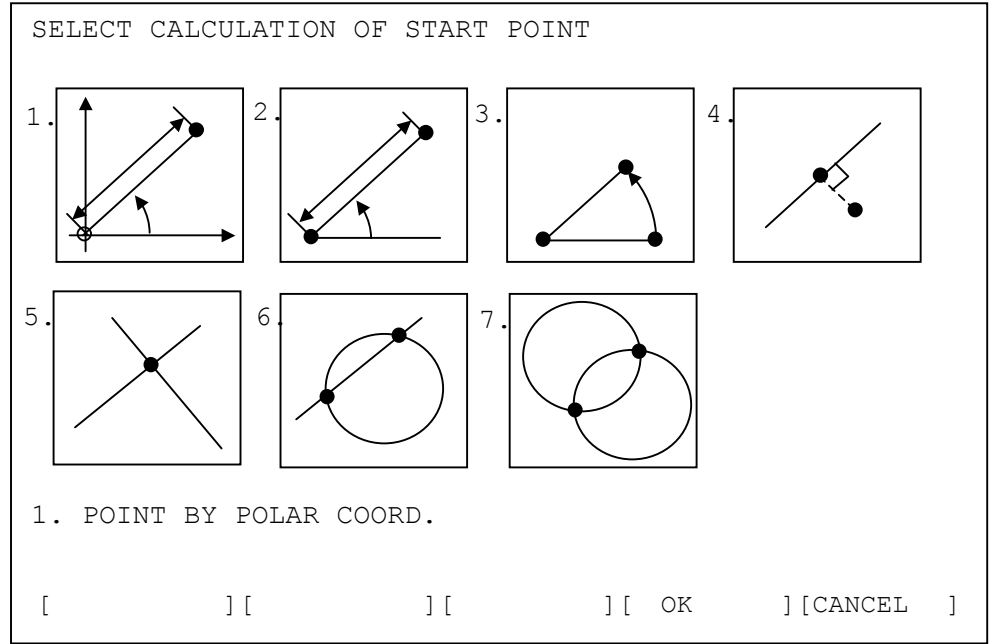

[OK] : Etkin hesaplama tipini kullanın

[CANCEL] : İşlemleri seçmeyi iptal edin ve önceki ekrana geri dönün

NOT

Parametre No.9342'nin bit 5'i (AUX) 1 olarak ayarlandığında, yardımcı hesaplama menü yukarıda gösterildiği şekilde görüntülenir. 0 olarak ayarlandığında, menü her bir hesaplama tipi için bir açıklama listesi olarak görüntülenir.

Bu parametre, diğer yardımcı hesaplama menüleri için kullanılabilir.

Hesaplama için verilerin girilmesi

- Kutupsal koordinatla belirtilen bir nokta

Veri ögesi	Açıklama
DIST. D	Nokta ve iş koordinatı orijini arasındaki mesafe
ANGLE A	Çizginin +Z eksenine göre açısı. Artı bir açı, saatin tersi yöndedir.

- Bir nokta, açı ve mesafeyle belirtilen bir nokta

Veri ögesi	Açıklama
POINT X	Temel noktanın X koordinatı
POINT Z	Temel noktanın Z koordinatı
DIST. D	Nokta ve temel nokta arasındaki mesafe
ANGLE A	Çizginin +Z eksenine göre açısı. Artı bir açı, saatin tersi yöndedir.

- Dönen bir noktayla belirtilen bir nokta

Veri ögesi	Açıklama
POINT X	Temel noktanın X koordinatı
POINT Z	Temel noktanın Z koordinatı
CENTER I	Dönen merkezin X koordinatı
CENTER K	Dönen merkezin Z koordinatı
ANGLE A	Çizginin +Z eksenine göre açısı. Artı bir açı, saatin tersi yöndedir.

- Bir çizginin komşu noktası

Çizgiye en yakın noktayı belirleyebilirsiniz. Ayrıca, belirli bir mesafeye taşınmış olan çizgiye en yakın noktayı da belirleyebilirsiniz. Bu, çizgiye yakın belirli bir noktadan yaklaşan bir hareketin son noktasını belirlemek için yararlı olabilir.

(1) Bir nokta ve bir açıyla bir çizgi belirtirken

Veri ögesi	Açıklama
BASE POINT X	Bir çizgiden ayrı olarak konumlandırılan temel noktanın X koordinatı
BASE POINT Z	Bir çizgiden ayrı olarak konumlandırılan temel noktanın Z koordinatı
PASS POINT U	Çizgi üzerindeki belirli bir noktanın X koordinatı
PASS POINT W	Çizgi üzerindeki belirli bir noktanın Z koordinatı
ANGLE A	Çizginin +Z eksenine göre açısı. Artı bir açı, saatin tersi yöndedir.
SHIFT DIST. D	Çizginin orijinal bir çizgi kaydırılarak belirtilmesi gerektiğinde, kaydırmayı girin
SHIFT DIRC.	Ok yazılım tuşlarını kullanarak bir kaydırma yönü seçin

- (2) İki noktayla bir çizgi belirtirken [XZ,XZ] tuşlarına basarak, iki geçiş noktalı bir çizgi belirtebilirsiniz. [XZ, A] tuşlarına basarak, bir açığı yeniden belirterek yukarıdaki tipi seçebilirsiniz.

Veri ögesi	Açıklama
BASE POINT X	Bir çizgiden ayrı olarak konumlandırılan temel noktanın X koordinatı
BASE POINT Z	Bir çizgiden ayrı olarak konumlandırılan temel noktanın Z koordinatı
PASS POINT U	Çizgi üzerindeki 1inci geçiş noktasının X koordinatı
PASS POINT W	Çizgi üzerindeki 1inci geçiş noktasının Z koordinatı
PASS POINT P	Çizgi üzerindeki 2nci geçiş noktasının X koordinatı
PASS POINT Q	Çizgi üzerindeki 2nci geçiş noktasının Z koordinatı
SHIFT DIST. D	Çizginin orijinal bir çizgi kaydırılarak belirtilmesi gerektiğinde, kaydırma mesafesini giriniz
SHIFT DIRC.	Ok yazılım tuşlarını kullanarak bir kaydırma yönü seçin

- 2 çizgi arasındaki kesişme noktası

İki çizginin kesişme noktası hesaplanabilir. Ayrıca, bu hesaplama orijinal konumundan bir miktar kaydırılan bir çizgi için de yapılabilir. Bu, takım radiusuna eşit bir mesafe kadar orijinal şekilden kaydırılan bir takım yolu girilirken de yararlı olabilir.

- (a) Bir nokta ve bir açıyla bir çizgi belirtirken
Başlangıçta, Çizgi 1 için aşağıdaki veri öğeleri görüntülenir.

Veri ögesi	Açıklama
PASS POINT X	Çizgi üzerindeki belirli bir noktanın X koordinatı
BASE POINT Z	Çizgi üzerindeki belirli bir noktanın Z koordinatı
ANGLE A	Çizginin +Z eksenine göre açısı. Artı bir açı, saatin tersi yöndedir.
SHIFT DIST. D	Çizginin orijinal bir çizgi kaydırılarak belirtilmesi gerektiğinde, kaydırmayı girin girin
SHIFT DIRC.	Ok yazılım tuşlarını kullanarak bir kaydırma yönü seçin

Gerekli verileri girdikten sonra [NEXT] tuşuna basarak, Çizgi 2 için benzer bir veri ögesi ekranı görüntülenir. [PREV.] tuşuna basarak, Çizgi 1 için önceki ekrana geri dönebilirsiniz.

- (b) İki noktayla bir çizgi belirtirken
[XZ,XZ] tuşlarına basarak, iki geçiş noktasıyla bir çizgi belirtebilirsiniz.
[XZ, A] tuşlarına basarak, bir açığı yeniden belirterek yukarıdaki tipi seçebilirsiniz. Sırasıyla Çizgi 1 ve Çizgi 2 için aşağıdaki veri öğeleri görüntülenir.

Veri ögesi	Açıklama
PASS POINT X	Çizgi üzerindeki 1inci geçiş noktasının X koordinatı
PASS POINT Z	Çizgi üzerindeki 1inci geçiş noktasının Z koordinatı
PASS POINT U	Çizgi üzerindeki 2nci geçiş noktasının X koordinatı
PASS POINT W	Çizgi üzerindeki 2nci geçiş noktasının Z koordinatı
SHIFT DIST. D	Çizginin orijinal bir çizgi kaydırılarak belirtilmesi gerektiğinde, kaydırmayı girin
SHIFT DIRC.	Ok yazılım tuşlarını kullanarak bir kaydırma yönü seçin

- Çizgi ve yay arasındaki kesişme noktası

Bir çizgi ve yay arasındaki kesişme noktası hesaplanabilir. Çizgi için, bir mesafe kadar kaydırılan çizgi hesaplama için kullanılabilir.

Bu, takım radyusuna eşit bir miktar orijinal şekilden kaydırılan bir takım yolu girmek için yararlıdır.

(a) Bir nokta ve bir açıyla bir çizgi belirtirken

Başlangıçta, Çizgi için aşağıdaki veri öğeleri görüntülenir.

Veri öğesi	Açıklama
PASS POINT X	Çizgi üzerindeki 1inci geçiş noktasının X koordinatı
PASS POINT Z	Çizgi üzerindeki 1inci geçiş noktasının Z koordinatı
ANGLE A	Çizginin +Z eksenine göre açısı. Artı bir açı, saatin tersi yöndedir.
SHIFT DIST. D	Çizginin orijinal bir çizgi kaydırılarak belirtilmesi gerektiğinde, kaydırmayı girin
SHIFT DIRC.	Ok yazılım tuşlarını kullanarak bir kaydırma yönü seçin

Gerekli verileri girdikten sonra [NEXT] tuşuna basılarak, Yay için aşağıdaki ekran görüntülenir. [PREV.] tuşuna basarak, Çizgi için önceki ekrana geri dönebilirsiniz.

Gerekli verileri girdikten sonra [NEXT] tuşuna basarak, Çizgi için benzer bir veri öğesi ekranı görüntülenir. [PREV.] tuşuna basarak, Çizgi 1 için önceki ekrana geri dönebilirsiniz.

Veri öğesi	Açıklama
CENTER I	Bir yay merkezinin X koordinatı
CENTER K	Bir yay merkezinin Z koordinatı
RADIUS R	Bir yayın radyusu, ancak yalnızca artı değer
SELECT	Ok yazılım tuşlarıyla, iki olası noktadan gerekli kesişme noktasını seçin

(b) İki noktayla bir çizgi belirtirken

[XZ,XZ] tuşlarına basarak, iki geçiş noktasıyla bir çizgi belirtebilirsiniz.

[XZ, A] tuşlarına basarak, yeniden bir açı kullanarak yukarıdaki tipi seçebilirsiniz.

Veri öğesi	Açıklama
PASS POINT X	Çizgi üzerindeki 1inci geçiş noktasının X koordinatı
PASS POINT Z	Çizgi üzerindeki 1inci geçiş noktasının Z koordinatı
PASS POINT U	Çizgi üzerindeki 2nci geçiş noktasının X koordinatı
PASS POINT W	Çizgi üzerindeki 2nci geçiş noktasının Z koordinatı
SHIFT DIST. D	Çizginin orijinal bir çizgi kaydırılarak belirtilmesi gerektiğinde, kaydırma mesafesini giriniz
SHIFT DIRC.	Ok yazılım tuşlarını kullanarak bir kaydırma yönü seçin

Yay için veri ekranı i) durumuna benzer şekilde görüntülenir.

- 2 yay arasındaki kesişme noktası

Aşağıda gösterilen ekranda, iki yaya ilişkin veriler girilebilir ve aralarındaki kesişme noktası hesaplanabilir.

Veri ögesi	Açıklama
CENTER X1	Yay 1 merkezinin X koordinatı
CENTER Z1	Yay 1 merkezinin Z koordinatı
RADIUS R1	Bir yay 1'in radyusu, ancak yalnızca artı değer
CENTER X2	Bir yay 2 merkezinin X koordinatı
CENTER Z2	Bir yay 2 merkezinin Z koordinatı
RADIUS R2	Bir yay 2'nin radyusu, ancak yalnızca artı değer
SELECT	Ok yazılım tuşlarıyla, iki olası noktadan gerekli kesişme noktasını seçin

Yardımcı hesaplamanın yürütülmesi

Yukarıdaki hesaplama türlerinin her biri için gerekli tüm verileri girdikten sonra, [OK] tuşuna basınız. Yardımcı hesaplama yapılır ve sonra sonuç başlangıç noktasının koordinat veri ögesine (X, Z) girilir. [CANCEL] tuşuna basarak, yardımcı hesaplama menü ekranına geri dönebilirsiniz.

1.5.4.3 Çizgi

Bir çizgi için yardımcı hesaplamanın parçası olarak, uç nokta koordinatı ve açısı hesaplanabilir.
Yardımcı hesaplama menü ekranında aşağıdaki yazılım tuşları görüntülenir.

[ENDPNT] : Uç nokta hesaplaması için menü ekranı görüntülenir
[ANGLE] : Açık hesaplaması için menü ekranı görüntülenir

Uç nokta hesaplaması için, bu öğeler başlangıç noktasına ilişkin olanlarla benzerdir, bu nedenle önceki açıklamaya bakınız.

Hesaplama tipini seçme

Bir çizginin yardımcı hesaplamasına ilişkin menü ekranında, [ANGLE] tuşuna basınız. Açık hesaplaması için aşağıdaki menü ekranı görüntülenir.
İmleç tuşuna basarak, seçmek istediğiniz tipi buluncaya kadar menü açıklamaları arasında dolabilirsiniz.

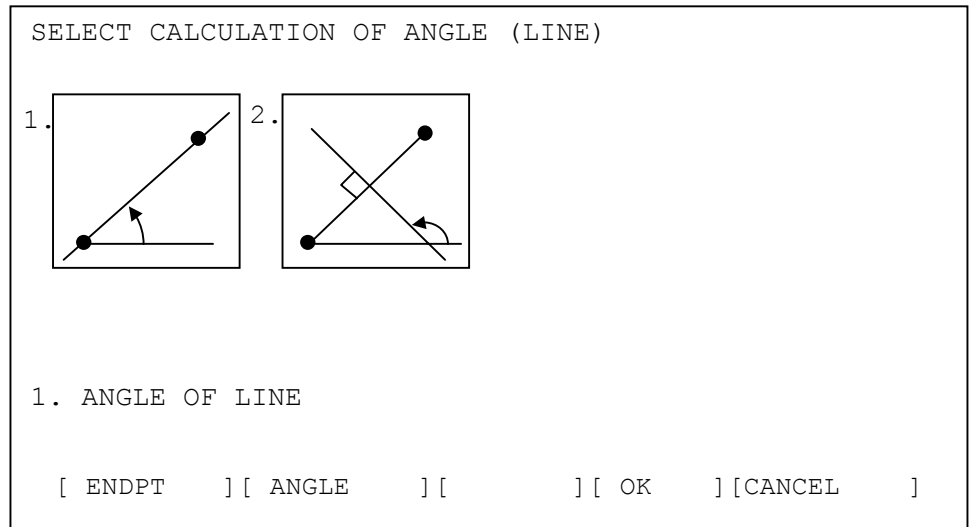

Hesaplama için verilerin girilmesi

- İki noktadan geçen çizginin açısı

Veri ögesi	Açıklama
POINT X	Çizgi üzerindeki 1inci geçiş noktasının X koordinatı
POINT Z	Çizgi üzerindeki 1inci geçiş noktasının Z koordinatı
POINT U	Çizgi üzerindeki 2nci geçiş noktasının X koordinatı, bunun 1inci noktadan ayrı olması gerekir
POINT W	Çizgi üzerindeki 2nci geçiş noktasının Z koordinatı, bunun 1inci noktadan ayrı olması gerekir

- İki noktadan geçen çizgiye dik çizginin açısı

Bir çizgiye dik olan ve iki noktadan geçen bir çizginin açısı hesaplanabilir.

Veri ögesi	Açıklama
POINT X	Çizgi üzerindeki 1inci geçiş noktasının X koordinatı
POINT Z	Çizgi üzerindeki 1inci geçiş noktasının Z koordinatı
POINT U	Çizgi üzerindeki 2nci geçiş noktasının X koordinatı, bunun 1inci noktadan ayrı olması gerekir
POINT W	Çizgi üzerindeki 2nci geçiş noktasının Z koordinatı, bunun 1inci noktadan ayrı olması gerekir

Yardımcı hesaplamamanın yürütülmesi

Yukarıdaki hesaplama türlerinin her biri için gerekli tüm verileri girdikten sonra, [OK] tuşuna basınız. Yardımcı hesaplama yapılır ve ardından sonuç çizginin uç nokta koordinatına (X, Z) veya açısına (A) girilir.

[CANCEL] tuşuna basarak, yardımcı hesaplama menü ekranına geri dönebilirsiniz.

1.5.4.4 Yay

Bir yay için yardımcı hesaplamaların parçası olarak, uç nokta koordinatı ve merkez koordinatı hesaplanabilir. Ayrıca, yayın kendisi üç geçiş noktasının benzerleri girilerek belirtilebilir.

Yardımcı hesaplama menü ekranında aşağıdaki yazılım tuşları görüntülenir.

[ENDPNT] : Uç nokta hesaplaması için menü ekranı görüntülenir

[CENTER] : Merkez noktası hesaplaması için menü ekranı görüntülenir

[CIRCLE] : Daire belirtme için menü ekranı görüntülenir

Uç nokta ve merkez nokta hesaplaması için, başlangıç noktası durumuna ilişkin olanlara oldukça benzerler, bu nedenle önceki açıklamaya bakınız.

Hesaplama tipini seçme

Bir yayın yardımcı hesaplamasına ilişkin menü ekranında, [CIRCLE] tuşuna basınız. Bir daire belirtilmesine ilişkin aşağıdaki menü ekranı görüntülenir.

İmleç tuşlarına basarak, seçmek istediğiniz öğeyi buluncaya kadar menü öğeleri arasında dolaşabilirsiniz. Seçili olan öğe sarı renkle vurgulanır.

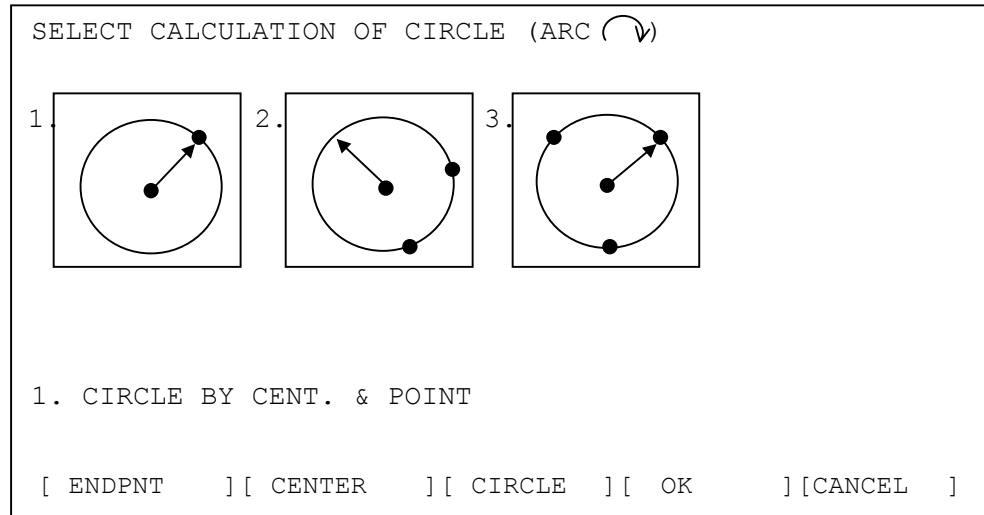

Hesaplama için verilerin girilmesi

- 1 noktadan geçen ve merkez koordinatı belirlenmiş olan bir yay

Veri ögesi	Açıklama
POINT X	Yay üzerindeki belirli bir noktanın X koordinatı
POINT Z	Yay üzerindeki belirli bir noktanın Z koordinatı
CENTER I	Bir yay merkezinin X koordinatı
CENTER K	Bir yay merkezinin Z koordinatı

- 2 noktadan geçen ve radyusu belirlenmiş olan yay

Veri ögesi	Açıklama
POINT X	Yay üzerindeki 1inci geçiş noktasının X koordinatı
POINT Z	Yay üzerindeki 1inci geçiş noktasının Z koordinatı
POINT U	Yay üzerindeki 2nci geçiş noktasının X koordinatı, bunun diğer noktalardan ayrı olması gerekir
POINT W	Yay üzerindeki 2nci geçiş noktasının Z koordinatı, bunun diğer noktalardan ayrı olması gerekir
RADIUS R	Yayın radyusu, ancak yalnızca artı değer
SELECT	Ok yazılım tuşlarını kullanarak, iki olası yaydan gerekli olanı seçin

- 3 noktadan geçen bir yay

Veri ögesi	Açıklama
POINT X	Yay üzerindeki 1inci geçiş noktasının X koordinatı
POINT Z	Yay üzerindeki 1inci geçiş noktasının Z koordinatı
POINT U	Yay üzerindeki 2nci geçiş noktasının X koordinatı, bunun diğer noktalardan ayrı olması gerekir
POINT W	Yay üzerindeki 2nci geçiş noktasının Z koordinatı, bunun diğer noktalardan ayrı olması gerekir
POINT P	Yay üzerindeki 3üncü geçiş noktasının X koordinatı, bunun diğer noktalardan ayrı olması gerekir
POINT Q	Yay üzerindeki 3üncü geçiş noktasının Z koordinatı, bunun diğer noktalardan ayrı olması gerekir

Yardımcı hesaplamaların yürütülmesi

Yukarıdaki her bir hesaplama tipi için gerekli tüm verileri girdikten sonra [OK] tuşuna basınız. Yardımcı hesaplama yapılır ve ardından sonuç bir yayın uç nokta koordinatına (X, Z) veya merkez noktası koordinatına (I, K) girilir.

[CIRCLE] tuşuna basılarak daire belirtme seçildiğinde, radyus ve merkez nokta koordinatı hesaplanır ve sonuçlar bu veri öğelerine girilir.

[CANCEL] tuşuna basarak, yardımcı hesaplama menü ekranına geri dönebilirsiniz.

1.5.5 Diğerleri

1.5.5.1 Veri Girişlerinin Hesaplanması

Kontur programlama ekranındaki öğeler için, aşağıdaki şekilde cepte taşınan hesap makinesi tipinde hesaplama yapılarak veri girilebilir.

Toplama :

$$\boxed{10+10} \text{ [INPUT]} \rightarrow \boxed{20}$$

Çıkarma :

$$\boxed{10-10} \text{ [INPUT]} \rightarrow \boxed{0}$$

Çarpma :

$$\boxed{10*10} \text{ [INPUT]} \rightarrow \boxed{100}$$

Bölme :

$$\boxed{10/10} \text{ [INPUT]} \rightarrow \boxed{1}$$

SIN :

$$\boxed{S30} \text{ [INPUT]} \rightarrow \boxed{0.5}$$

COS :

$$\boxed{C60} \text{ [INPUT]} \rightarrow \boxed{0.5}$$

TAN :

$$\boxed{T45} \text{ [INPUT]} \rightarrow \boxed{1}$$

Square root :

$$\boxed{R9} \text{ [INPUT]} \rightarrow \boxed{3}$$

NOT

- 1 + - * / için, aynı anda ikiden fazla terim işlenemez. Üçüncü ve sonraki terimler ihmal edilir. Böylece, 1 + 2 + 3, 1 +2 olarak hesaplanır.
- 2 SIN, COS, TAN ve Kare kök hesaplaması, yalnızca bağımsız hesaplamalar olarak yapılabilir. İkinci ve izleyen terimler, belirtilirlerse, ihmal edilir. C60 + S60, yalnızca C60 olarak hesaplanır. Önceden girilen verilere dayalı hesaplama da mümkündür.

1.5.5.2 Kontur Programlamasında Notlara Dikkat Edilmelidir

NOT

- 1 Bir kontur programı için kırk şekilden fazlası girilemez.
- 2 Kontur programı işletimi sırasında, kullanıcının bir fonksiyon düğmesine basmasıyla ekran değiştirilirse, kontur programlamada görüntülenen etkin ekran kapatılmaya zorlanır.
- 3 Kontur programı işletimi sırasında CNC gücü kapatılırsa, o noktaya kadar girilmiş olan kontur şekilleri korunur, ancak giriş işlemlerindeki menüler ve veriler iptal edilir.

1.5.5.3 Makro Uygulamasında Notlara Dikkat Edilmelidir

NOT

- 1 MANUAL GUIDE 0i bir makro yürütücüsünün bir makro programına yüklendiğinde, bu fonksiyon tarafından aşağıdaki makro değişkenleri ve program numarası kullanılır ve bu nedenle başka fonksiyonlar tarafından hiçbir zaman kullanılmazlar.
 - Program numarası : O1000 - O1299
O3000 - O3299
O5000 - O5099
O6000 - O6899
O7200 - O7999
O8000 - O8699
O9700 - O9919
 - Makro değişkenleri : #20000 - #23999,
#30000 - #31199,
#10000 - #11999
- 2 MANUAL GUIDE 0i yüklendiğinde, makro yürütücüsüne atanan program belleği alanının 2 megabaytı bu fonksiyon tarafından kullanılır. Bu nedenle, özel yazılım kapasitesi olarak en az 2 megabaytlık bir alanın kullanılabilir olduğundan emin olunuz.

Ayrıca, bir makine üreticisi kendi makro programlarını yaratır ve bir makro yürütücüsüne yüklerse, yukarıda açıklanandan daha büyük bir kapasitenin gerekli olduğu durumlar olabilir.

1.6 PARAMETRE

9050	STGECF
STFECF	Delik açmada kesme başlangıcında kesme hızının yüzdesel ayarı. Geçerli veri aralığı : 0 - 255 Birim : %1
9292	S1TTMN
S1TTMN	Tornalamada normal kılavuz çekmeden önce M kodu çıkışı Geçerli veri aralığı : 0 - 999 Birim : %1 Bu parametre için 0 ayarlandığında, bu M kodu çıkarılmaz
9293	S1TTMR
S1TTMR	Tornalamada tersine kılavuz çekmeden önce M kodu çıkışı Geçerli veri aralığı : 0 - 999 Birim : %1 Bu parametre için 0 ayarlandığında, bu M kodu çıkarılmaz
9294	S1STPM
S1STPM	Durdurma için M kodu Geçerli veri aralığı : 0 - 999 Birim : %1 Bu parametre için 0 ayarlandığında, M05 çıkarılır
9295	S1NMLM
S1STPM	İş milini saat yönünde döndürmek için M kodu Geçerli veri aralığı : 0 - 999 Birim : %1 Bu parametre için 0 ayarlandığında, M03 çıkarılır
9296	S1RVSM
S1STPM	İş milini saatin tersi yönde döndürmek için M kodu Geçerli veri aralığı : 0 - 999 Birim : %1 Bu parametre için 0 ayarlandığında, M04 çıkarılır
9330	TMPPNO
TMPPNO	NC program görüşmesi için geçici bir program depolama alanı olarak kullanılacak program numarası. 0 ayarlandığında, uyarı mesajı görüntülenir ve NC program dönüştürmesi hiçbir zaman başlamaz.

	#7	#6	#5	#4	#3	#2	#1	#0
9341	M99	CMP	DCD	G41	FCD		RAD	IJR

- IJR = 0 : NC program dönüştürmesinde I/J biçimli bir yay komutu çıkarılır.
 = 1 : R biçimli bir yay komutu çıkarılır.
- RAD = 0 : Bir açı verisinin birimi "Derece"dir
 = 1 : Bir açı verisinin birimi "Radyan"dir
- FCD = 0 : İlerleme hızı verilerinin girilmesi devre dışı bırakılır
 = 1 : İlerleme hızı verileri girilebilir
- G41 = 0 : Yarıçap R kompanzasyon verilerinin girilmesi devre dışı bırakılır
 = 1 : Yarıçap R kompanzasyon verileri girilebilir
- DCD = 0 : Ofset numarası girişi "G41"=1'de yapılabilir
 = 1 : Ofset numarası girişi "G41"=1'de devre dışı bırakılır
- CMP = 0 : Başlangıç noktası ekranı başlangıçta görüntülenir.
 = 1 : Ofset verileri ekranı başlangıçta görüntülenir.
- M99 = 0 : M99, dönüştürülen NC programının sonunda çıkarılmaz.
 = 1 : M99, dönüştürülen NC programının sonunda çıkarılır.

	#7	#6	#5	#4	#3	#2	#1	#0
9342			AUX			STP	KEY	COL

- COL = 0 : Kılavuz çizimi için standart renkler kullanın
 = 1 : Kılavuz çizimi için, 9344 - 9353 arası parametrelerde ayarlanan renkleri kullanın
- KEY = 0 : Tüm imleç tuşları, Yukarı, Aşağı, Sola ve Sağa, MDI tuşlarında ayarlanır
 = 1 : Yalnızca Yukarı ve Aşağı imleç tuşları MDI tuşlarında ayarlanır
- Yukarı, Aşağı, Sola ve Sağa tuşları, bir kontur program listesi ekranında 3. sayfa yazılım tuşu olarak görüntülenir.
 - Bir kontur program listesi ekranında, sırasıyla Aşağı veya Yukarı imleç tuşuyla sağa veya sola hareket eder.
- STP = 0 : "START POINT", bir başlangıç noktası veri penceresinde görüntülenir
 = 1 : "APPROACH POINT", bir başlangıç noktası veri penceresinde görüntülenir
- AUX = 0 : Yardımcı hesaplama menüsü, açıklama listesiyle görüntülenir
 = 1 : Yardımcı hesaplama menüsü, çizimle görüntülenir

	#7	#6	#5	#4	#3	#2	#1	#0
9764	SNC							

- SNC = 0 : Çubuk parça işleminin yarı bitirilmesinde, takım arka şekil kompanzasyonu yapılmaz.
- = 1 : Yukarıdaki takım arka şekil kompanzasyonu yapılır. Bununla birlikte, kesme başlangıç konumuna hareket ettikten sonra, sonraki kesme hareketini başlatmanın biraz uzun zaman alacağı bir durum olabilir. Bu süre, girilen şekle bağlıdır.

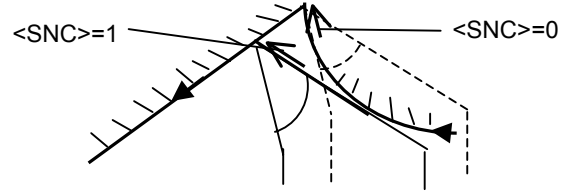

	#7	#6	#5	#4	#3	#2	#1	#0
9767			SFG	MTA	NCR		SGT	SFC

- SFC = 0 : Çubuk işleme takımında yaratılan yaylar için, takım radyusu kompanzasyonu yalnızca takım ucu radyusu kullanılarak uygulanır. Tamamlama miktarı, kompanzasyon için bir kaydırma miktarı olarak kullanılır.
- = 1 : Yukarıda belirtilen kompanzasyonda, hem takım burnu radyusu hem de bitirme miktarı kullanılır.
- SGT = 0 : Yarıçap kenarı kompanzasyonu devre dışı bırakılır.
- = 1 : Yarıçap kenarı kompanzasyonu etkinleştirilir.
- NCR = 0 : Çubuk bitirme çevriminde G41 ve G42 kullanılır.
- = 1 : G41 veya G42 kullanılmaz.
- MTA = 0 : Birden fazla diş çekme, her bir dişin başlangıç noktası kaydırılarak yapılır.
- = 1 : Birden fazla diş çekme, bir açı (Q) belirtilerek yapılır.
- SFG = 0 : Çok küçük adımlar içeren çubuk parça işleme devre dışı bırakılır.
- = 1 : Çok küçük adımlar içeren çubuk parça işleme etkinleştirilir.

	#7	#6	#5	#4	#3	#2	#1	#0
9772			RFN					

RFN = 0 : Yarı bitirmeli parça işleme her zaman yapılır.
 = 1 : Yarı bitirmeli parça işleme yapılmaz.

NOT

Kesme başlangıç noktasının konumuna ve girilen bir şeklin bitiş noktasına göre, parametrede ayarlanan değere bakılmaksızın yarı bitirmeli parça işleme yapılabilir.

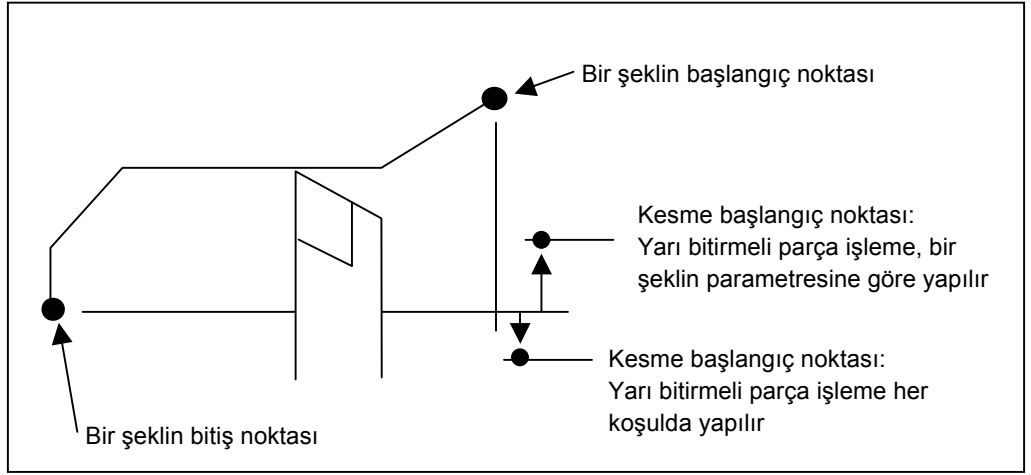

9801	TLBACK
------	--------

TLBACK Bir ara parçanın kesiminde takımın arkasının iş parçasının üzerine yükseltildiği açı.
 Geçerli veri aralığı : 0 - 180 Birimler : 1 derece

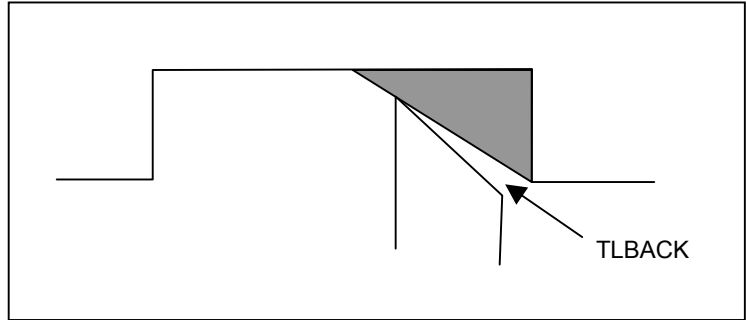

9802	PCOVR1
PCOVR1	Bir takımın kesme açısı 90 dereceden büyük, ancak 135 dereceden küçük veya eşit olduğunda, ilerleme miktarını yüzdesel ayar değeri.
9803	PCOVR2
PCOVR2	Bir takımın kesme açısı 90 dereceden büyük, ancak 135 dereceden küçük veya eşit olduğunda, ilerleme miktarını yüzdesel ayar değeri.
9804	PCOVR3
PCOVR3	Bir takımın kesme açısı 180 dereceden büyük, ancak 225 dereceden küçük veya eşit olduğunda, ilerleme miktarını yüzdesel ayar değeri.
9805	PCOVR4
PCOVR4	Bir takımın kesme açısı 225 dereceden büyük, ancak 270 dereceden küçük olduğunda, ilerleme miktarını yüzdesel ayar değeri. Ayar aralığı : 0 - 20 Artış : %10

NOT

Kesme açısı 90 derece, 180 derece veya 270 derece olduğunda, yüzdesel ayar değeri geçersizdir.

Bu özelliği kullanmak için, tüm 9802 - 9805 parametrelerini sıfır olmayan bir değere ayarlayınız.

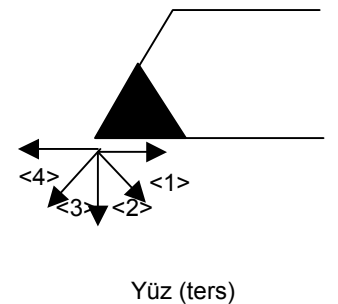
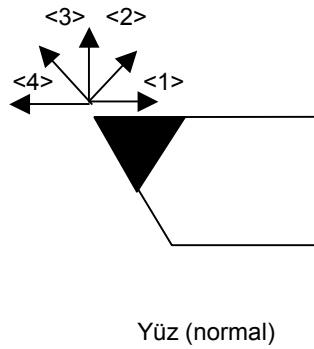
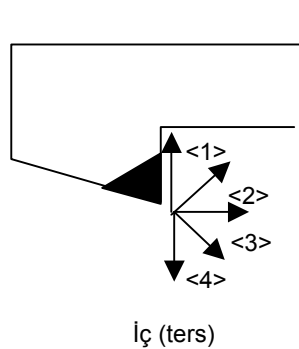
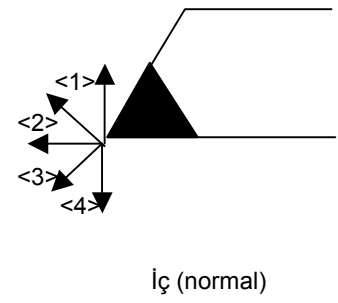
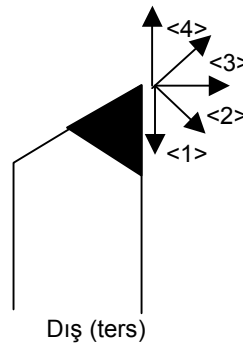
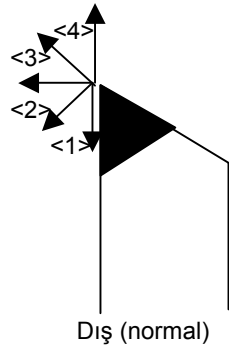

9820	CLGRVX
-------------	--------

CLGRVX İç ve dış oluk açmada X eksenli açıklığı (çap).
Geçerli veri aralığı : 0 - 99,999,999 arası
Birim : 0,001mm, 0,0001inç

9821	CLGRVZ
-------------	--------

CLGRVZ Kenar oluk açmada Z eksenli açıklığı (radyus).
Geçerli veri aralığı : 0 - 99,999,999 arası
Birim : 0,001mm, 0,0001inç

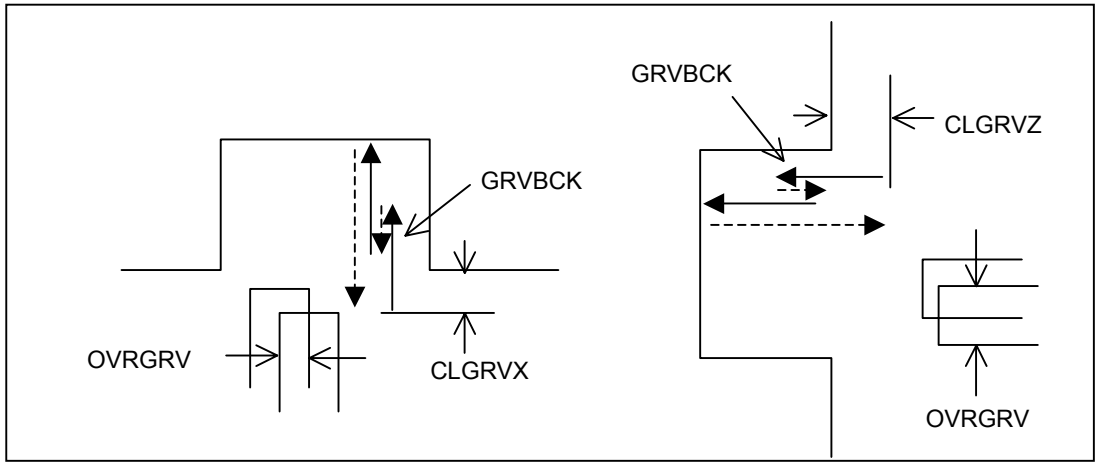

9824	GRVBCK
-------------	--------

GRVBCK Oluk açma için gagalama açıklığı (radyus).
Geçerli veri aralığı : 0 - 99,999,999 arası
Birim : 0,001 mm, 0,0001 inç

9825	OVLGRV
-------------	--------

OVLGRV Oluk açmada her kesim arasında çakışır (takım genişliğiyle orantılı).
Geçerli veri aralığı : 0 - 100 Birim : %1

9833	TRDMIN
-------------	--------

TRDMIN Dış çekme için minimum kesme derinliği (radyus).
Geçerli veri aralığı : 0 - 99,999,999 arası
Birim : 0,001 mm, 0,0001 inç

9850	DRLDEC
-------------	--------

DRLDEC Gaga veya yüksek hızda darbeleri delik açmada azaltılmış kesme derinliği (radyus)
Geçerli veri aralığı : 0 - 99,999,999 arası
Birim : 0,001 mm, 0,0001 inç

9851	DRLRET
DRLRET	Gaga veya yüksek hızda darbeli delme için geri dönüş açıklığı (radyus) Geçerli veri aralığı : 0 - 99,999,999 arası Birim : 0,001 mm, 0,0001 inç
9852	DRLMIN
DRLMIN	Gaga veya yüksek hızda darbeli delik açma için minimum kesme derinliği (radyus) Geçerli veri aralığı : 0 - 99,999,999 arası Birim : 0,001 mm, 0,0001 inç

1.7 ALARMLAR

Bir programı yürütmek için girişimde bulunulduğunda parametre kümelerinden biri veya birden fazlası veya girilen programlar doğru değilse, aşağıdaki P/alarmları verilir.

Aşağıdaki P/S alarmlarından farklı bir alarm verilirse, ilgili NC operatörü kılavuzuna bakınız.

Alarm	Açıklama	
3001	Nedeni	Hazır çevrim verileri değeri doğru değil. Örneğin, bir öge için artı olması gerektiği halde eksi bir değer girildi.
	İşlem	Alarmın oluştuğu beliren pencerenin blok verişlerini görüntüleyin ve doğruladıktan sonra doğru verileri giriniz.
	Referans	1.4.2 Her Bir Hazır Çevrime İlişkin Veriler
3002	Nedeni	Bası şekil verileri doğru değil.
	İşlem	Şekil blok verilerini kontrol edin ve doğru verileri giriniz.
	Referans	1.4.2 Her Bir Hazır Çevrime İlişkin Veriler
3005	Nedeni	İlerleme hızı verilerinin değeri eksik veya hatalı.
	İşlem	Alarmın oluştuğu blok verilerini doğrulayın ve ilerleme hızının doğru değerini giriniz.
	Referans	1.4.2 Her Bir Hazır Çevrime İlişkin Veriler
3006	Nedeni	Kesme derinliği değeri eksik veya hatalı.
	İşlem	Alarmın oluştuğu blok verilerini doğrulayın ve kesme derinliğinin doğru değerini giriniz.
	Referans	1.4.2 Her Bir Hazır Çevrime İlişkin Veriler Cep Oluşturma
3016	Nedeni	Tamamlama payı veya takım ucu radyusu, çubuk parça işleme için çok büyük.
	İşlem	Daha küçük bir bitirme payı belirtin veya takım ucu radyusu daha küçük bir takım kullanınız.
	Referans	1.4.2 Her Bir Hazır Çevrime İlişkin Veriler
3017	Nedeni	Çubuk parça işlemede, parametre 9767 bit5(SFG) olduğunda ve son kontur şeklinin uzunluğu takım ucu radyusundan az olduğunda, dahili olarak yaratılacak bir şekil doğru şekilde yapılamaz.
	İşlem	Alarmın oluştuğu takım veya blok verilerini doğrulayın ve en sonuncusundan daha küçük radyuslu takım seçiniz. Veya, son kontur şeklini büyültünüz.
	Referans	1.4.2 Her Bir Hazır Çevrime İlişkin Veriler
3020	Nedeni	Kullanılan takıma ilişkin takım açısı, kesme kenarı açısı ve aralık açısı (parametre 9801) arasındaki ilişki nedeniyle, çubuk parça işlemede kesme mümkün değildir. Bu alarm, yukarıdaki üç açının toplamı 90 dereceden az veya eşit veya 180 dereceden büyük veya eşit olduğunda verilir.
	İşlem	Bu üç açı değerini kontrol edin ve gerekirse takımı değiştiriniz.
	Referans	1.4.2 Her Bir Hazır Çevrime İlişkin Veriler
3022	Nedeni	Çubuk parça işlemede şekil verileri hatalı.
	İşlem	Çubuk parça işleminin şekil verilerini kontrol ediniz.
	Referans	1.4.2 Her Bir Hazır Çevrime İlişkin Veriler

Alarm	Açıklama	
3025	Nedeni	Çubuk parça işlemede doğru takım yolu hesaplanamıyor. Bu alarm, dahili hesaplama sonucunda bir hata olduğunda verilir (örneğin, hesaplamadaki bir hata nedeniyle bir karekök işaretinin altındaki değer eksi olduğunda).
	İşlem	Çubuk parça işleminin şekil verilerini kontrol edin ve daha küçük bitirme miktarı belirtin veya uç radyusu daha küçük bir takım kullanınız.
	Referans	1.4.2 Her Bir Hazır Çevrime İlişkin Veriler
3026	Nedeni	Oluk genişliği veya oluk açmada kullanılan takım hatalı. Bu alarm, kullanılan takımın genişliği, bitirme miktarı hariç oluk genişliğinden daha büyük olduğunda verilir.
	İşlem	Oluk genişliği bitirme miktarını ve takım genişliğini kontrol ediniz.
	Referans	1.4.2 Her Bir Hazır Çevrime İlişkin Veriler
3028	Nedeni	Oluk alt genişliği ve takım genişliği arasındaki ilişki nedeniyle, yamuk oluk açma imkansızdır. Bu alarm, kullanılan takımın kesme kenarı genişliği, bitirme miktarı hariç oluk alt genişliğinden büyük olduğunda verilir.
	İşlem	Oluk genişliği bitirme miktarını ve takım genişliğini kontrol ediniz.
	Referans	1.4.2 Her Bir Hazır Çevrime İlişkin Veriler
3029	Nedeni	Diş çekme başlangıç noktası bitiş noktasıyla çakışıyor.
	İşlem	Bu alarmla ilgili diş çekmeye ilişkin şekil verilerini kontrol edin ve doğru şekil verilerini giriniz.
	Referans	1.4.2 Her Bir Hazır Çevrime İlişkin Veriler

V. BAKIM

1 PİL DEĞİŞTİRME YÖNTEMİ

Bu bölüm CNC yedek pilinin ve mutlak pulse coder pilinin nasıl değiştirileceğini anlatmaktadır. Bu bölüm aşağıdaki alt bölümlerden oluşmaktadır:

1.1 KONTROL BİRİMİ PİLİNİN DEĞİŞTİRİLMESİ

1.2 MUTLAK PULSE CODER PİLİ

1.3 AYRI MUTLAK PULSE CODER İÇİN PİL (6 V DC)

Bellek yedekleme pili

Parça programları, ofset verileri ve sistem parametreleri, kontrol birimi içerisindeki CMOS hafızasında saklanır. CMOS belleğinin gücü, kontrol biriminin ön paneline yerleştiren bir lityum pil ile desteklenir. Dolayısıyla, ana pil bitse bile, yukarıda bahsedilen bilgiler kaybolmaz. Yedek pil, fabrikadan çıkmadan önce kontrol birimine yerleştirilmiştir. Bu pil yaklaşık bir yıl süre ile bellekteki bilgilerin saklanmasına yardımcı olur.

Pil voltajı düştüğünde, LCD ekran üzerinde “BAT” alarm uyarısı yanıp söner ve PMC'ye pil alarm sinyali gönderilir. Bu alarm görüntülediğinde, pili en kısa zamanda değiştiriniz. Genelde pil, alarmın ilk kez duyulmasından itibaren bir veya iki hafta içerisinde değiştirilebilir. Ancak bu durum, sistem yapısına bağlıdır.

Eğer pil voltajı daha fazla düşerse, bellek daha fazla yedek desteği alamaz. Bu durumda kontrol birimine giden gücün açık konuma getirilmesi, bellekte yer alan bilgilerin kaybolduğundan sistem alarmı 910 (SRAM parite alarmı)'a neden olur. Pili değiştiriniz, tüm hafızayı siliniz ve bilgileri tekrar giriniz.

Kontrol birimi kapalı konuma getirilmişken, bellek yedek pilini birkaç dakika içerisinde değiştiriniz.

Aşağıdaki iki tür pil kullanılabilir.

- CNC kontrol biriminin içerisine yerleştirilmiş olan lityum pil.
- Bir harici pil kutusunda iki adet alkalin kuru pil (D boyutu) yer alır.

NOT

Bir lityum pil standart olarak fabrikada yerleştirilir.

1.1 KONTROL BİRİMİ PİLİNİ DEĞİŞTİRME

• Pilin değiştirilmesi

Bir lityum pil kullanılıyorsa, yanınızda A02B-0200-K102 (FANUC kodu: A98L-0031-0012) bulundurunuz.

(1) CNC'yi açınız. Yaklaşık 30 saniye sonra CNC'yi kapatınız.

(2) CNC biriminin üst bölgesinden pili çıkartınız.

Öncelikle konektörün bağlantısını kesiniz. Daha sonra, pili, pil hanesinden çıkarınız.

Pil hanesi, ana CPU kartının öne bakan kısmının üst tarafında yer almaktadır.

(3) Pili değiştiriniz ve konektörü bağlayınız.

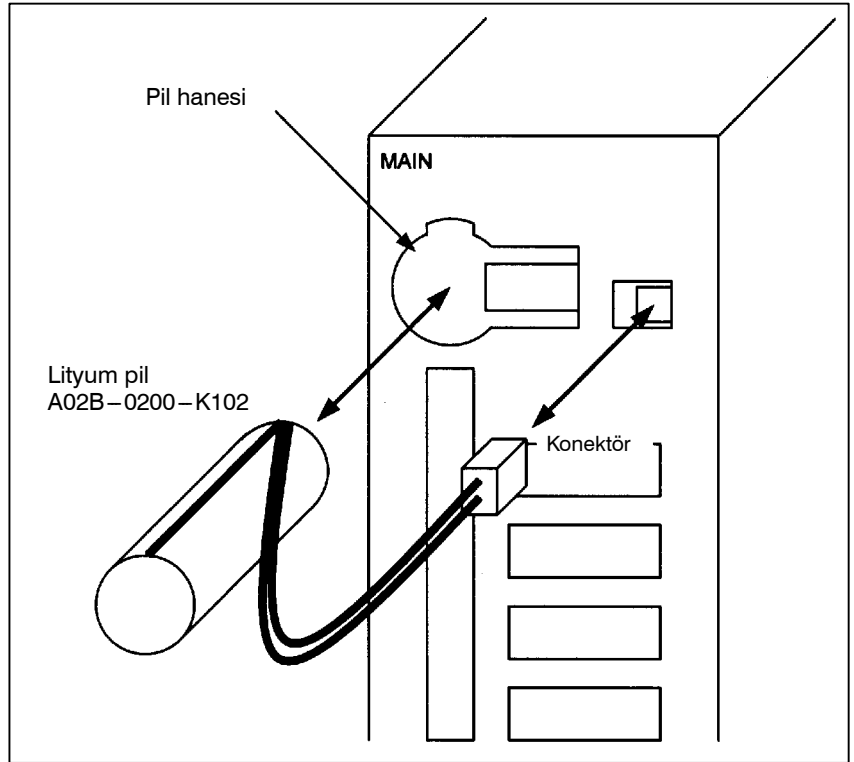

UYARI

Pilin yanlış şekilde yerleştirilmesi bir patlamaya neden olabilir. Burada belirtilenlerin haricinde herhangi başka bir pil kullanmaktan kaçınınız (A02B-0200-K102).

NOT

(1)'den (3)'e kadar olan adımları 30 dakika içerisinde tamamlayınız (veya PC fonksiyonları ile 210i için, 5 dakika içerisinde).

Pil çıkarılmış halde uzun süre kalırsa, bellekte yer alan bilgiler kaybolacaktır.

Bitmiş pili, bölgede geçerli olan yasal düzenlemeler ve kurallara uygun şekilde imha ediniz. Pili imha ederken, herhangi bir kısa devrenin meydana gelmesini engellemek üzere, terminali bir bantla kapatınız.

Ticari D–boy alkalin kuru pilleri kullanırken

• Pilin değıştirilmesi

- (1)Ticari D–boy alkalin kuru pilleri yanınızda bulundurunuz.
- (2)CNC'yi açınız.
- (3)Pil hanesinden kapağı kaldırınız.
- (4)Eski kuru pilleri yenileri ile değıştiriniz. Kuru pilleri doğru oryantasyonda yerleřtiriniz.
- (5)Pil hanesine kapağı tekrar yerleřtiriniz.

NOT

Güç kapalı durumdayken, pil, yukarıda anlatıldığı şekilde, lityum pilin değıştirilmesi gibi değıştirilmelidir.

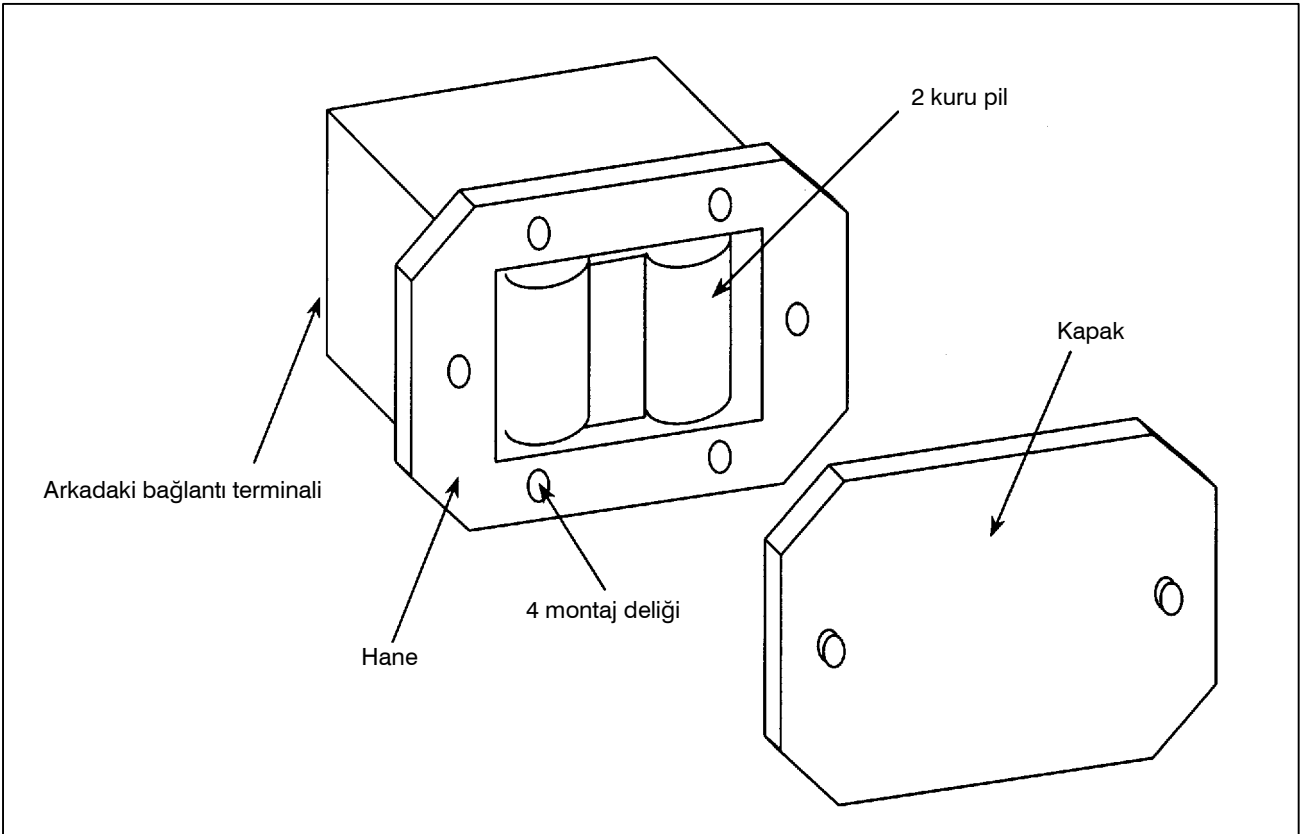

1.2 MUTLAK PULSE CODER PİLİ

[Bağlantı şeması 1] Bir pilden birden fazla SVM'ye güç sağlanması

Mutlak pulse coder pili, aşağıda açıklanan [Bağlantı şeması 1] ve [Bağlantı şeması 2] kullanılarak bağlanabilir.

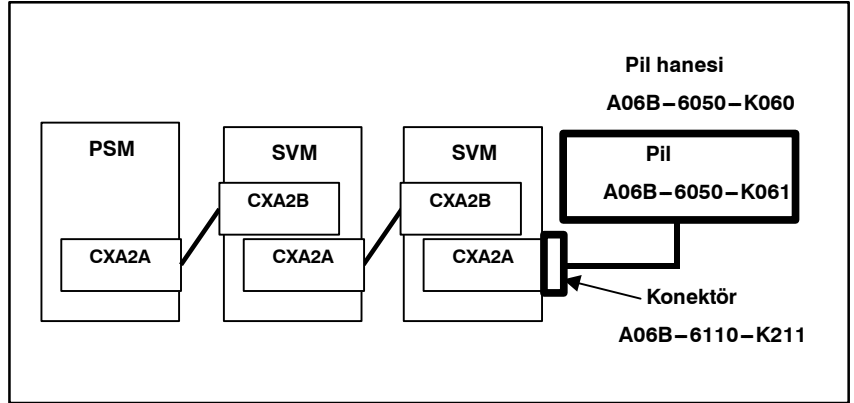

- Bir APC alarmı ile düşük pil voltajı veya pil voltajının 0 olduğu uyarısı verilirse, pili değiştiriniz.
Pil voltajının 0 olduğu belirtiliyorsa, sıfır nokta geri dönüş işlemi yapmanız gerekecektir.
- *ai* serisi servo motorunun mutlak pulse coder, standart donanım olarak bir yedek kapasitöre sahiptir. Bu yedek kapasitör yaklaşık olarak 10 dakikalık bir süre boyunca, mutlak konum tespitinin yapılabilmesine olanak sağlar. Dolayısıyla, pilin değiştirilmesi için servo sürücüsü gücünün kapalı tutulduğu süre 10 dakika ile sınırlıysa, sıfır noktası geri dönüş işleminin yapılmasına gerek yoktur.
Diğer yandan, standart α serisi servo motorunun mutlak pulse coder, yedek kapasitöre sahip değildir. Bu pulse coder için pili değiştirirken dikkat ediniz. Ayrıntılar için, bu bölümün sonunda yer alan [Pil değiştirme için Uyarı No. 1]'e bakınız.
- Pillerin servis ömrü, *ai* serisi servo motoru ile altı eksenli yapılanış içerisinde kullanıldığında iki yıl, α serisi servo motoru ile altı eksenli yapılanış için kullanıldığında bir yıldır.
FANUC, pilleri, pil servis ömrüne uygun olarak dik aralıklarla değiştirmenizi tavsiye etmektedir.
- Pil ünitesi dört adet R20 alkalin pilden oluşmaktadır. Pil ünitesi içerisinde ticari piller kullanılabilir. FANUC tarafından teklif edilen isteğe bağlı pil A06B-6050-K061'dir.

UYARI

- 1 Aynı BATL (B3) hattına birden fazla pil bağlamayınız. Piller arasında çıkış voltajı farklı ise, kısa devreli dirler, bu da pillerin fazla ısınmasına neden olur.
- 2 Pilleri, kutupları doğru gelecek şekilde yerleştiriniz. Piller, kutupları yanlış gelecek şekilde yerleştirildiğinde, aşırı ısınabilir, patlayabilir veya alev alabilir.

**[Bağlantı şeması 2]
Her bir SVM pilinin
birleştirilmesi**

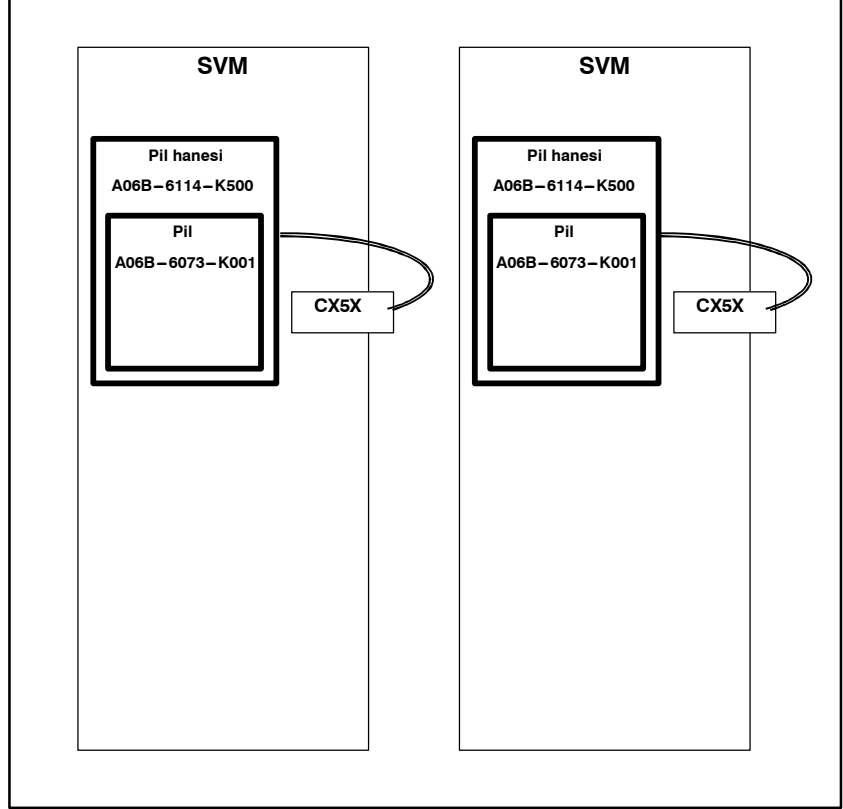

- Bir APC alarmı ile düşük pil voltajı veya pil voltajının 0 olduğu uyarısı verilirse, pili değiştiriniz (A06B-6073-K001). Pil voltajının 0 olduğu belirtiliyorsa, sıfır nokta geri dönüş işlemi yapmanız gerekecektir.
- α serisi servo motorunun mutlak pulse coder, standart donanım olarak bir yedek kapasitöre sahiptir. Bu yedek kapasitör yaklaşık olarak 10 dakikalık bir süre boyunca, mutlak konum tespitinin yapılabilmesine olanak sağlar. Dolayısıyla, pilin değiştirilmesi için servo sürücüsü gücünün kapalı tutulduğu süre 10 dakika ile sınırlıysa, sıfır noktası geri dönüş işleminin yapılmasına gerek yoktur. Diğer yandan, standart α serisi servo motorunun mutlak pulse coder, yedek kapasitöre sahip değildir. Bu pulse coder için pili değiştirirken dikkat ediniz. Ayrıntılar için, bu bölümün sonunda yer alan [Pil değiştirme için Uyarı No. 1]'e bakınız.
- Pillerin servis ömrü, α serisi servo motoru kullanıldığında iki yıl, α serisi servo motoru ile kullanıldığında bir yıldır. FANUC, pilleri, pil servis ömrüne uygun olarak dik aralıklarla değiştirmenizi tavsiye etmektedir.
- Bütünleşik piller ticari piyasada satılmamaktadır. FANUC'tan satın alınmaları gerekir. Dolayısıyla FANUC, elinizde yedek bulundurmanızı tavsiye eder.

UYARI

- 1 Tümüleşik pilleri kullanırken (A06B-6073-K001), bunları CXA2A/CXA2B konektörünün BATL (B3)'sine bağlamayınız. Farklı SVM pillerinden gelen çıkış voltajları kısa devreli olabilir, bu da pillerin fazla ısınmasına neden olur.
- 2 Aynı BATL (B3) hattına birden fazla pil bağlamayınız. Piller arasında çıkış voltajı farklı ise, kısa devreli dirler, bu da pillerin fazla ısınmasına neden olur.
- 3 Pilleri, kutupları doğru gelecek şekilde yerleştiriniz. Piller, kutupları yanlış gelecek şekilde yerleştirildiğinde, aşırı ısınabilir, patlayabilir veya alev alabilir.

[Pilin yerleştirilmesi]

- (1)SVM'den pil kapağını kaldırınız.
- (2)Pili, aşağıdaki şekilde gösterildiği üzere SVM'ye yerleştiriniz.
- (3)Pil kapağını yerleştiriniz.
- (4)Pil konektörünü SVM'nin CX5X'ine bağlayınız.

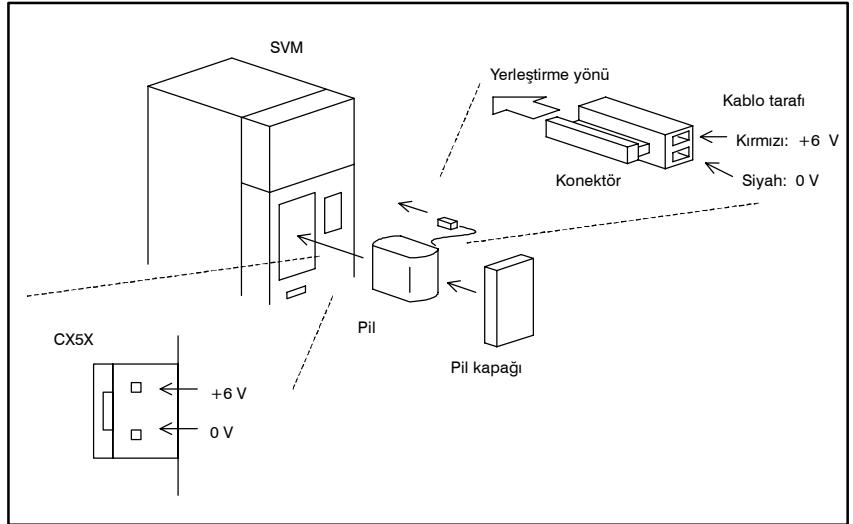
**DİKKAT**

- 1 Pil, kablunun geldiği taraftan SVM'ye yerleştirildiğinde, kablo gerilebilir, bu da bağlantının zayıf olmasına neden olabilir. Dolayısıyla pilleri, kablunun gerilmeyeceği şekilde yerleştiriniz.
- 2 Konektörü tutarken dikkat ediniz. Ayrıntılar için, bu bölümün sonunda yer alan [Pil değiştirme için Uyarı No. 2]'ye bakınız.

**[Pilin değiştirilmesi için
Uyarı No. 1]**

α serisi servo motorunun mutlak pulse coder, standart donanım olarak bir yedek kapasitöre sahiptir. Mutlak pulse coder içerisindeki mutlak konum bilgisini elde tutmak için, pilin değiştirilmesi sırasında kontrol gücünü açık durumda tutmalısınız. Aşağıda açıklanan prosedürü izleyiniz.

[Pilin değiştirilmesi]

1. SVM'ye giden gücün açık durumda olduğundan emin olunuz (SVM'nin ön kısmında yer alan 7-bölmeli LED açık durumdadır).
2. Sistem üzerindeki acil durum durdurma düğmesine basıldığından emin olunuz.
3. Motorun aktif durumda olmadığından emin olunuz.
4. SVM'nin DC bağlantı yük LED'inin kapalı durumda olduğundan emin olunuz.
5. Eski pili çıkartınız ve yeni bir pil yerleştiriniz.
6. Böylece değiştirme işlemi tamamlanmıştır. Sisteme gelen gücü kapatabilirsiniz.



UYARI

- 1 Pilin değiştirilmesi sırasında, paneldeki metal parçalara dokunmamaya özen gösteriniz. Özellikle, elektrik çarpması tehlikesinden dolayı, yüksek voltajlı devrelere dokunmamaya özen gösteriniz.
- 2 Pilleri değiştirmeden önce, servo sürücüsünün ön kısmında yer alan DC bağlantı yükü onay LED'inin kapalı durumda olduğundan emin olunuz. Bu maddenin dikkate alınmaması halinde, elektrik çarpmasına maruz kalınabilir.
- 3 Pilleri, kutupları doğru gelecek şekilde yerleştiriniz. Piller, kutupları yanlış gelecek şekilde yerleştirildiğinde, aşırı ısınabilir, patlayabilir veya alev alabilir.
- 4 Bir pil veya kablonun +6 V ve 0 V hatları arasında kısa devre olmasından kaçınınız. Kısa devre, pilin ısınmasına, patlamaya veya yangına neden olabilir.

**[Pilin değiştirilmesi için
Uyarı No. 2]**

Yerleştirilmesi veya çıkartılması sırasında konektöre fazla yüklenilirse, zayıf bağlantı söz konusu olabilir. Bu nedenle, pil konektörünü takarken veya çıkarırken, aşırı güç uygulamamaya dikkat ediniz; yalnızca aşağıdaki tabloda belirtilen talimatları uygulayınız.

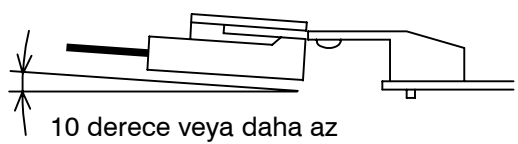
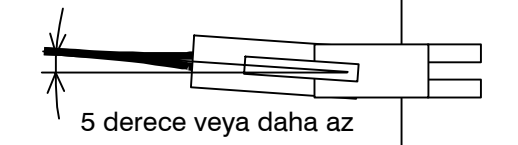
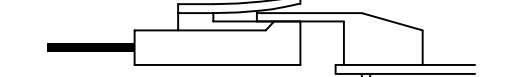
(1) Konektörlerin bağlanması

<1>		Bağlama konumunu kontrol ediniz.
<2>	 10 derece veya daha az	Kablo konektörünü hafifçe kaldırarak sokete takınız.
<5>	 5 derece veya daha az	Burada, kablo konektörünün yataya açısı 5 derece veya daha az olmalıdır.
<3>		Kilit pinini geçtikten sonra, konektörü düz olarak yerleştiriniz.
<4>		Konektörün bağlanması tamamlanmıştır.

(2)Konektörün tespit edilmesi

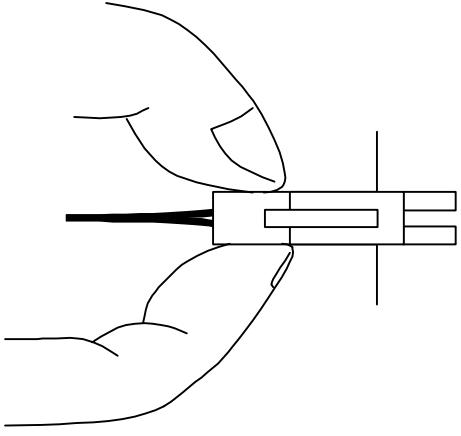
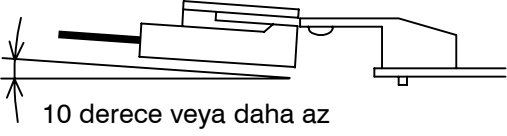
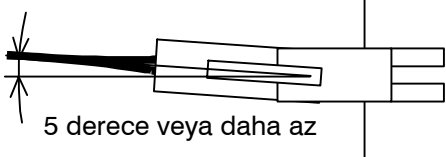
<1>		Kablo izolatörünün ve kablunun her iki yanını tutunuz ve yatay olarak çekiniz.
<2>	 <p>10 derece veya daha az</p>	Kablo yanını hafifçe kaldırarak çekiniz.
<3>	 <p>5 derece veya daha az</p>	Burada, kablunun yatay açısı 5 derece veya daha az olmalıdır.

1.3 AYRI MUTLAK PULSE CODERLAR İÇİN PİL (6 V DC)

Pillerin değiştirilmesi

Bir pil ünitesi bir yıl süre ile, altı mutlak pulse coder için konum verisi saklayabilir.

Pil voltajı düştüğünde, 306'dan 308'e kadar olan APC alarmları (+ eksen numarası) CRT ekranda görüntülenir. APC alarmı 3n7 görüntülediğinde, pili en kısa zamanda değiştiriniz. Genellikle pilin iki veya üç hafta içerisinde değiştirilmesi gerekir ancak bu, kullanılan pulse coderlara bağlıdır.

Pil voltajı daha fazla düşerse, pulse coderların mevcut konumları daha fazla saklanamaz. Kontrol birimine giden gücün açık konuma getirilmesi, APC alarmı 300 (referans noktasına geri dönme isteği alarmı)'e neden olur. Pillerin değiştirilmesinden sonra takımı referans noktasına geri döndürünüz.

Pili farklı mutlak pulse coderlara bağlamak ile ilgili ayrıntılar için Bölüm 7.1.3'e bakınız. Tümüleşik mutlak pulse coder için pil, servo sürücüsüne yerleştirilmiştir. Pil değiştirme prosedürüne ilişkin ayrıntılar için, FANUC SERVO MOTOR α serisi Bakım Kılavuzu'na bakınız.

Dört adet alkalin pili piyasadan temin ediniz (D boyu).

- (1) Makineyi açınız (0i serisi).
- (2) Ayrı olarak kurulmuş olan saptayıcının arabirimine bağlı olan pil hanesinin vidalarını gevşetiniz ve kapağı kaldırınız.
- (3) Hanede yer alan kuru pilleri değiştiriniz.

Pillerin kutuplarının aşağıdaki şekilde gösterildiği gibi olması gerekir (iki pili bir yönde ve diğer ikisini de ters yönde yerleştiriniz).

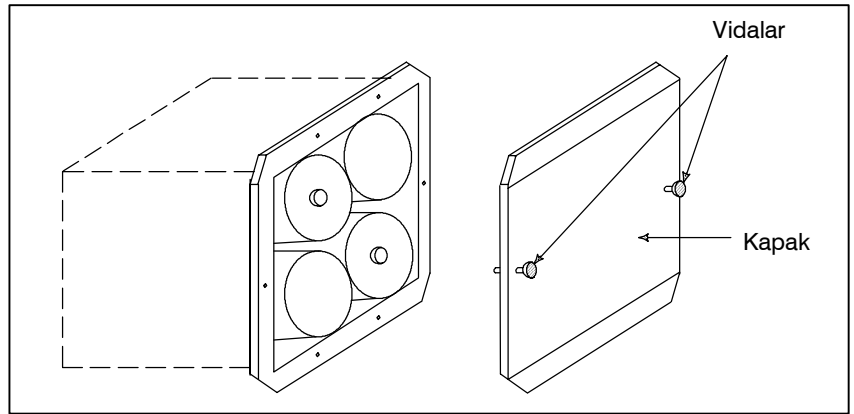

(4) Yeni pilleri yerleştirdikten sonra, kapağı kapatınız.

(5) Makineye gelen gücü açınız (0i serisi).

UYARI

Piller hatalı şekilde yerleştirilmişse, patlama meydana gelebilir. Belirtilen türün haricindeki pilleri asla kullanmayınız (D tipi alkalim piller).

DİKKAT

Pilleri, 0i Serisine gelen güç açık durumdayken değiştiriniz. Unutmayınız ki, CNC'ye güç gelmiyorken piller değiştirildiğinde, kaydedilen mutlak konum kaybolur.

SERVO SÜRÜCÜSÜ β serisi

Pil, aşağıda verilen iki yöntemden biri izlenerek bağlanır.

Yöntem 1: Lityum pili SVM'ye yerleştiriniz.

Kullanılacak pil: A06B-6093-K001.

Yöntem 2: Pil hanesini kullanınız (A06B-6050-K060).

Kullanılacak pil: A06B-6050-K061 veya D-tipi alkalin pil.

Yöntem	Parça	Sipariş şartı
Yöntem 1	Pil (Lityum pil)	A06B-6093-K001
Yöntem 2	Pil (4 adet D tipi alkalin pil)	A06B-6050-K061

- Lityum pili sürücüye bağlayınız. (Yöntem 1)
Lityum pili (A06B-6093-K001) sürücüye bağlayınız.

[Bağlama prosedürü]

- (1) "Değişirme Prosedürü" nün 1'den 3'e kadar olan maddelerini kontrol ediniz.
- (2) SVU-12 veya SVU-20'de, sol ve sağ taraflarını kavrayan servonun altındaki pil kapağını çıkartınız. SVU-40 veya SVU-80'de, sol ve sağ taraflarını kavrayan servonun sağ tarafına eklenmiş olan kapağı kaldırınız.
- (3) Servo biriminden pil kapağını kaldırınız.
- (4) Pili değiştiriniz ve pil kablosunu servo biriminin CX5X veya CX5Y konektörü ile bağlayınız.
- (5) Pil kapağını yerleştiriniz.

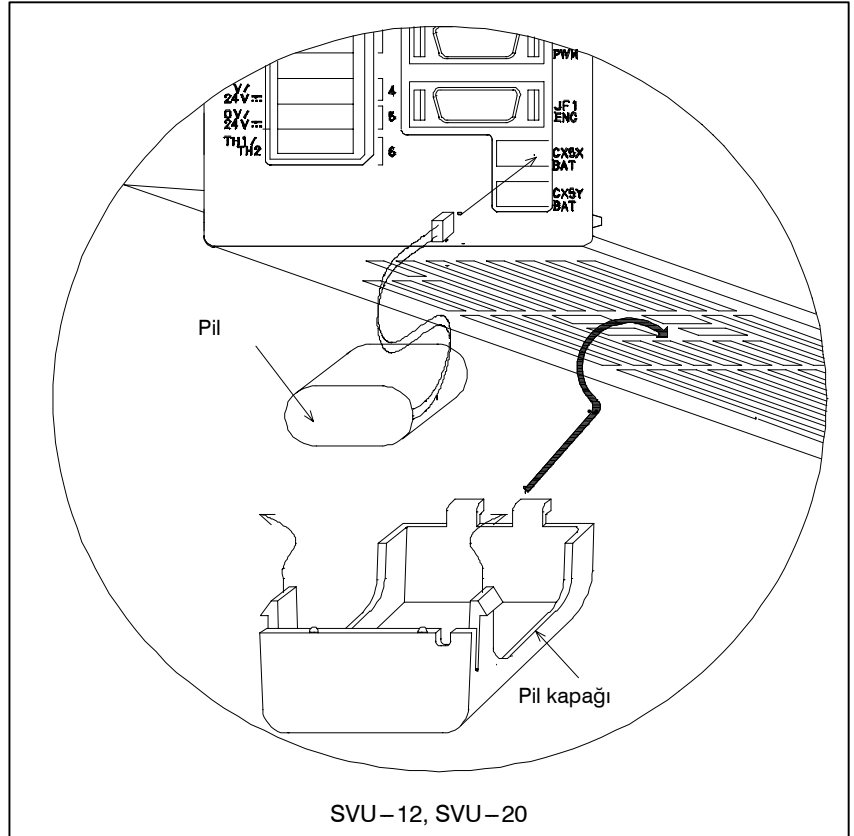

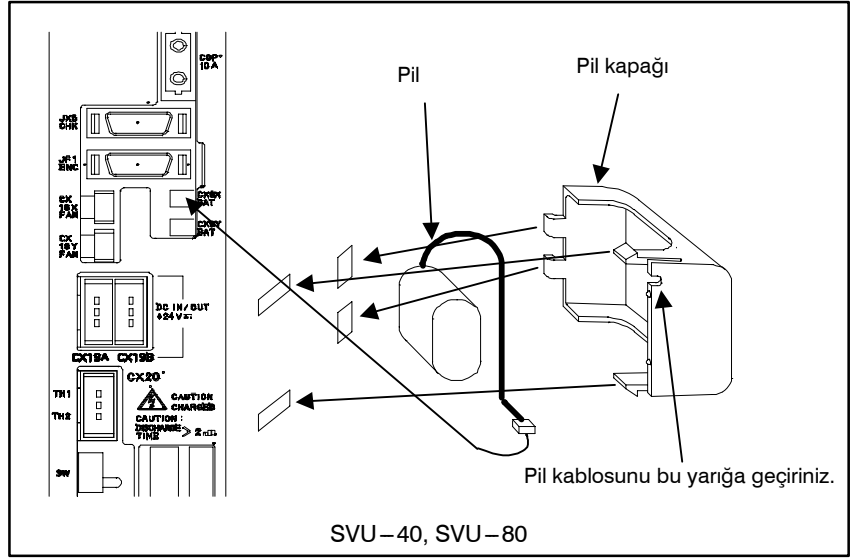
**UYARILAR**

- Pilin konektörü CX5X ve CX5Y'ten herhangi biri ile bağlanabilir.

- Pil hanesinde yer alan pillerin değiştirilmesi. (Yöntem 2)
Makinedeki pil hanesinde yer alan dört adet D tipi alkalin pili değiştiriniz.

[Bağlama prosedürü]

- (1)"Değiştirme Prosedürü"nü 1'den 3'e kadar olan maddelerini kontrol ediniz.
- (2)Elinizde dört adet D boy alkalin pil bulundurunuz.
- (3)Pil hanesindeki vidaları gevşetiniz. Kapağı çıkartınız.
- (4)Hanedeki alkalin pilleri değiştiriniz. Alkalin pillerin kutuplarına dikkat ediniz.
- (5)Kapağı takınız.

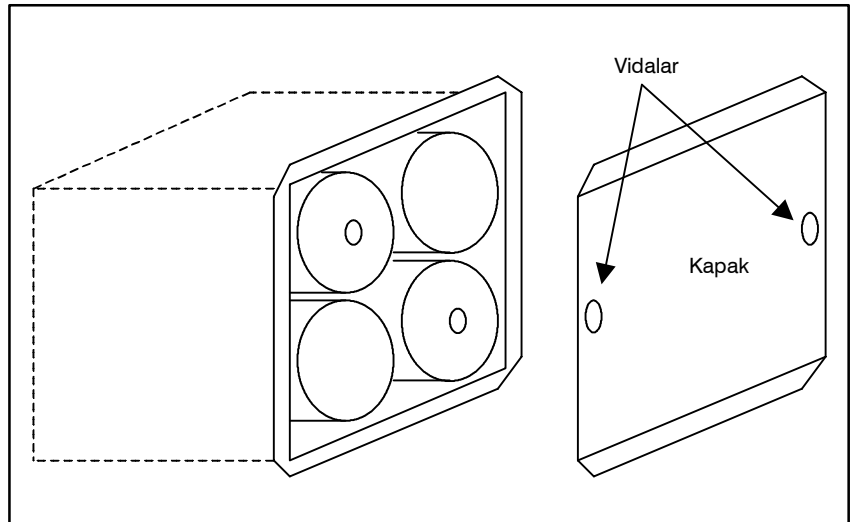

Kullanılmış piller

Eski piller, makinenin bulunduğu bölgenin yasal düzenlemelerine uygun biçimde “ENDÜSTRİYEL ATIK” olarak imha edilmelidir.

EK

A BANT KODU LİSTESİ

ISO kodu								EIA kodu								Açıklamalar				
Karakter	8	7	6	5	4	3	2	1	Karakter	8	7	6	5	4	3	2	1	Özel makro B		
																		Kullanılmayan	Kullanılan	
0			<input type="radio"/>	<input type="radio"/>		<input type="radio"/>			0			<input type="radio"/>		<input type="radio"/>				Numara 0		
1	<input type="radio"/>		<input type="radio"/>	<input type="radio"/>		<input type="radio"/>		<input type="radio"/>	1					<input type="radio"/>			<input type="radio"/>	Numara 1		
2	<input type="radio"/>		<input type="radio"/>	<input type="radio"/>		<input type="radio"/>		<input type="radio"/>	2					<input type="radio"/>		<input type="radio"/>		Numara 2		
3			<input type="radio"/>	<input type="radio"/>		<input type="radio"/>		<input type="radio"/>	3			<input type="radio"/>		<input type="radio"/>		<input type="radio"/>	<input type="radio"/>	Numara 3		
4	<input type="radio"/>		<input type="radio"/>	<input type="radio"/>		<input type="radio"/>		<input type="radio"/>	4					<input type="radio"/>	<input type="radio"/>			Numara 4		
5			<input type="radio"/>	<input type="radio"/>		<input type="radio"/>		<input type="radio"/>	5			<input type="radio"/>		<input type="radio"/>	<input type="radio"/>		<input type="radio"/>	Numara 5		
6			<input type="radio"/>	<input type="radio"/>		<input type="radio"/>		<input type="radio"/>	6			<input type="radio"/>		<input type="radio"/>	<input type="radio"/>	<input type="radio"/>		Numara 6		
7	<input type="radio"/>		<input type="radio"/>	<input type="radio"/>		<input type="radio"/>		<input type="radio"/>	7					<input type="radio"/>	<input type="radio"/>	<input type="radio"/>	<input type="radio"/>	Numara 7		
8	<input type="radio"/>		<input type="radio"/>	<input type="radio"/>		<input type="radio"/>		<input type="radio"/>	8				<input type="radio"/>	<input type="radio"/>				Numara 8		
9			<input type="radio"/>	<input type="radio"/>		<input type="radio"/>		<input type="radio"/>	9			<input type="radio"/>	<input type="radio"/>	<input type="radio"/>			<input type="radio"/>	Numara 9		
A		<input type="radio"/>				<input type="radio"/>		<input type="radio"/>	a		<input type="radio"/>	<input type="radio"/>		<input type="radio"/>			<input type="radio"/>	Adres A		
B		<input type="radio"/>				<input type="radio"/>		<input type="radio"/>	b		<input type="radio"/>	<input type="radio"/>		<input type="radio"/>		<input type="radio"/>		Adres B		
C	<input type="radio"/>	<input type="radio"/>				<input type="radio"/>		<input type="radio"/>	c		<input type="radio"/>	<input type="radio"/>	<input type="radio"/>		<input type="radio"/>	<input type="radio"/>	<input type="radio"/>	Adres C		
D		<input type="radio"/>				<input type="radio"/>		<input type="radio"/>	d		<input type="radio"/>	<input type="radio"/>		<input type="radio"/>	<input type="radio"/>			Adres D		
E	<input type="radio"/>	<input type="radio"/>				<input type="radio"/>		<input type="radio"/>	e		<input type="radio"/>	<input type="radio"/>	<input type="radio"/>		<input type="radio"/>	<input type="radio"/>	<input type="radio"/>	Adres E		
F	<input type="radio"/>	<input type="radio"/>				<input type="radio"/>		<input type="radio"/>	f		<input type="radio"/>	<input type="radio"/>	<input type="radio"/>		<input type="radio"/>	<input type="radio"/>	<input type="radio"/>	Adres F		
G		<input type="radio"/>				<input type="radio"/>		<input type="radio"/>	g		<input type="radio"/>	<input type="radio"/>		<input type="radio"/>	<input type="radio"/>	<input type="radio"/>	<input type="radio"/>	Adres G		
H		<input type="radio"/>				<input type="radio"/>		<input type="radio"/>	h		<input type="radio"/>	<input type="radio"/>		<input type="radio"/>	<input type="radio"/>			Adres H		
I	<input type="radio"/>	<input type="radio"/>				<input type="radio"/>		<input type="radio"/>	i		<input type="radio"/>	<input type="radio"/>	<input type="radio"/>	<input type="radio"/>			<input type="radio"/>	Adres I		
J	<input type="radio"/>	<input type="radio"/>				<input type="radio"/>		<input type="radio"/>	j		<input type="radio"/>	<input type="radio"/>		<input type="radio"/>		<input type="radio"/>	<input type="radio"/>	Adres J		
K		<input type="radio"/>				<input type="radio"/>		<input type="radio"/>	k		<input type="radio"/>	<input type="radio"/>		<input type="radio"/>		<input type="radio"/>		Adres K		
L	<input type="radio"/>	<input type="radio"/>				<input type="radio"/>		<input type="radio"/>	l		<input type="radio"/>			<input type="radio"/>	<input type="radio"/>	<input type="radio"/>	<input type="radio"/>	Adres L		
M		<input type="radio"/>				<input type="radio"/>		<input type="radio"/>	m		<input type="radio"/>	<input type="radio"/>		<input type="radio"/>	<input type="radio"/>			Adres M		
N		<input type="radio"/>				<input type="radio"/>		<input type="radio"/>	n		<input type="radio"/>			<input type="radio"/>	<input type="radio"/>	<input type="radio"/>	<input type="radio"/>	Adres N		
O	<input type="radio"/>	<input type="radio"/>				<input type="radio"/>		<input type="radio"/>	o		<input type="radio"/>			<input type="radio"/>	<input type="radio"/>	<input type="radio"/>	<input type="radio"/>	Adres O		
P		<input type="radio"/>				<input type="radio"/>		<input type="radio"/>	p		<input type="radio"/>	<input type="radio"/>		<input type="radio"/>	<input type="radio"/>	<input type="radio"/>	<input type="radio"/>	Adres P		
Q	<input type="radio"/>	<input type="radio"/>				<input type="radio"/>		<input type="radio"/>	q		<input type="radio"/>	<input type="radio"/>	<input type="radio"/>	<input type="radio"/>				Adres Q		
R	<input type="radio"/>	<input type="radio"/>				<input type="radio"/>		<input type="radio"/>	r		<input type="radio"/>		<input type="radio"/>	<input type="radio"/>		<input type="radio"/>	<input type="radio"/>	Adres R		
S		<input type="radio"/>				<input type="radio"/>		<input type="radio"/>	s		<input type="radio"/>	<input type="radio"/>		<input type="radio"/>	<input type="radio"/>		<input type="radio"/>	Adres S		
T	<input type="radio"/>	<input type="radio"/>				<input type="radio"/>		<input type="radio"/>	t		<input type="radio"/>			<input type="radio"/>	<input type="radio"/>	<input type="radio"/>	<input type="radio"/>	Adres T		
U		<input type="radio"/>				<input type="radio"/>		<input type="radio"/>	u		<input type="radio"/>	<input type="radio"/>		<input type="radio"/>	<input type="radio"/>		<input type="radio"/>	Adres U		
V		<input type="radio"/>				<input type="radio"/>		<input type="radio"/>	v		<input type="radio"/>			<input type="radio"/>	<input type="radio"/>	<input type="radio"/>	<input type="radio"/>	Adres V		
W	<input type="radio"/>	<input type="radio"/>				<input type="radio"/>		<input type="radio"/>	w		<input type="radio"/>			<input type="radio"/>	<input type="radio"/>	<input type="radio"/>	<input type="radio"/>	Adres W		
X	<input type="radio"/>	<input type="radio"/>				<input type="radio"/>		<input type="radio"/>	x		<input type="radio"/>	<input type="radio"/>		<input type="radio"/>	<input type="radio"/>	<input type="radio"/>	<input type="radio"/>	Adres X		
Y		<input type="radio"/>				<input type="radio"/>		<input type="radio"/>	y		<input type="radio"/>	<input type="radio"/>	<input type="radio"/>	<input type="radio"/>				Adres Y		
Z		<input type="radio"/>				<input type="radio"/>		<input type="radio"/>	z		<input type="radio"/>	<input type="radio"/>	<input type="radio"/>	<input type="radio"/>		<input type="radio"/>	<input type="radio"/>	Adres Z		

ISO kodu									EIA kodu									Açıklamalar		
Karakter	8	7	6	5	4	3	2	1	Karakter	8	7	6	5	4	3	2	1	Özel makro B		
																		Kullanılmayan	Kullanılan	
DEL	○	○	○	○	○	○	○	○	Del	○	○	○	○	○	○	○	○	Sil (yanlış delmenin silinmesi)	x	x
NUL								○	Boşluk									Delme yok. EIA kodu ile, bu kod belirli bir bilgi bölümünde kullanılamaz.	x	x
BS	○				○	○			BS			○	○	○		○		Geri tuşu	x	x
HT					○	○		○	Sekme tuşu			○	○	○	○	○		Tablolu	x	x
LF veya NL					○	○		○	CR veya EOB	○								Blok sonu		
CR	○				○	○		○	—									Taşıma dönme	x	x
SP	○	○			○				SP			○	○					Boşluk	□	□
%	○	○			○	○		○	ER				○	○		○	○	Mutlak geri sarma durdurma		
(○	○	○				(2-4-5)				○	○	○			Kontrol çıkışı (açıklama başlangıcı)		
)	○	○			○	○		○	(2-4-7)	○			○	○		○		Kontrol girişi (açıklama sonu)		
+			○	○	○			○	+	○	○	○	○					Artı işareti	Δ	
-			○	○	○			○	-	○			○					Eksi işareti		
:			○	○	○			○	—									İki nokta üst üste (adres O)		
/	○	○			○	○		○	/			○	○					İsteğe bağlı blok atlama		
.			○	○	○			○	.	○	○		○	○				Nokta (ondalık nokta)		
#	○	○			○			○	Parametre (No. 6012)									Keskin		
\$			○		○			○	—									Dolar işareti	x	x
&	○	○			○	○		○	&				○	○	○			Ve imi	Δ	○
Y			○		○	○		○	—									Kesme işareti	Δ	Δ
*	○	○			○			○	Parametre (No. 6010)									Yıldız işareti	Δ	
,	○	○			○	○		○	,			○	○	○		○		Virgül		
;	○	○	○	○	○			○	—									Noktalı virgül	x	x
<			○	○	○			○	—									Sol köşeli ayraç	Δ	Δ
=	○	○	○	○	○			○	Parametre (No. 6011)									Eşittir işareti	Δ	
>	○	○	○	○	○			○	—									Sağ köşeli ayraç	Δ	Δ
?			○	○	○			○	—									Soru işareti	Δ	○
@	○	○			○			○	—									Ticari "at" işareti	Δ	○
"			○					○	—									Tırnak işareti	Δ	Δ
[○	○			○	○		○	Parametre (No. 6013)									Sol köşeli parantez	Δ	
]	○	○			○	○		○	Parametre (No. 6014)									Sağ köşeli parantez	Δ	

NOT

- 1 Açıklama kolonunda yer alan semboller aşağıdaki anlamlara gelmektedir.
(Boşluk) : Karakter belleğe kaydedilir ve özel bir anlamı vardır.
Bir açıklama dışında başka bir ifade içerisinde yanlış biçimde kullanılırsa, alarm sinyali verilir.
× : Karakter belleğe kaydedilmez, ancak ihmal edilir.
△ : Karakter belleğe kaydedilir, ancak program yürütme sırasında ihmal edilir.
○ : Karakter belleğe kaydedilir. Bir açıklama dışında başka bir ifade içerisinde kullanılırsa, alarm sinyali verilir.
□ : Bir açıklama dışında başka bir ifade içerisinde kullanılırsa, karakter belleğe değerini belleğe kaydeder. Bir açıklamada kullanıldığında, belleğe kaydedilir.
- 2 Bu tabloda yer almayan kodlar, pariteleri doğru olduğu takdirde ihmal edilir.
- 3 Yanlış pariteye sahip kodlar TH alarmına neden olur. Ancak komut bölümünde yer alırlarken, TH alarmına neden olmaksızın ihmal edilirler.
- 4 Sekiz deliğin tamamı delinmiş olan bir karakter yoksayılır ve EIA kodu içerisinde bir TH alarmına neden olmaz.

B FONKSİYON VE BANT BİÇİMİ LİSTESİ

Bazı fonksiyonlar, modele bağlı opsiyonlar olarak eklenemez.
Aşağıdaki tablolarda, IP₋: X ve Z kullanarak isteğe bağlı adreslerin bir kombinasyonunu temsil eder.
x = 1. temel eksen (genellikle X)
z = 2. temel eksen (genellikle Z)

(1/4)

Fonksiyonlar	Çizim	Bant biçimi
Konumlandırma (G00)		G00 IP ₋ ;
Doğrusal enterpolasyon (G01)		G01 IP ₋ F ₋ ;
Dairesel enterpolasyon (G02, G03)		G18 $\left\{ \begin{matrix} G02 \\ G03 \end{matrix} \right\} X_{-} Z_{-} \left\{ \begin{matrix} R_{-} \\ I_{-} K_{-} \end{matrix} \right\} F_{-} ;$
Aynı yerde kalma (G04)		G04 $\left\{ \begin{matrix} X_{-} \\ P_{-} \end{matrix} \right\} ;$
Dairesel enterpolasyon		G07 IP ₋ r ₋ ; Silindirik enterpolasyon modu G07 IP 0 ; Silindirik enterpolasyon modu iptal r: Silindir yarıçapı
Program (G10) ile ofset değerinin değiştirilmesi		Takım geometrisi ofset değeri G10 P ₋ X ₋ Z ₋ R ₋ Q ₋ ; P=1000+ Geometri ofset değeri Takım aşınması ofset değeri G10 P ₋ X ₋ Z ₋ R ₋ Q ₋ ; P=Aşınma ofset değeri

(2/4)

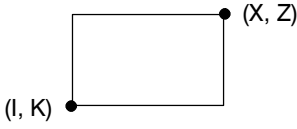
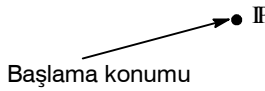
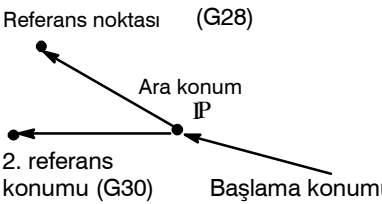
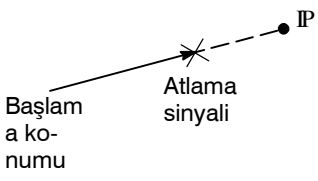
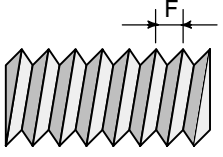
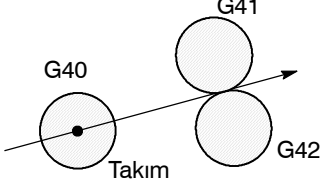
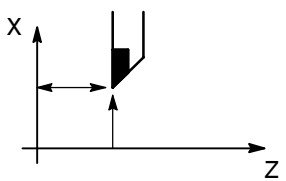
Fonksiyonlar	Çizim	Bant biçimi
Kutupsal koordinat interpolasyonu (G12.1, G13.1) (G112, G113)		G12.1 ; Kutupsal koordinat interpolasyon modu G13.1 ; Kutupsal koordinat interpolasyon modu iptal
Düzlem seçimi (G18)		G18 ; ZpXp düzlem seçimi
İnç/metrik dönüşüm (G20, G21)		İnç giriş : G20 Metrik giriş : G21
Kayıtlı hareket kontrolü 2, 3 (G22, G23)		G22X_Z_I_K ; G23 ;
Referans noktasına gitme kontrolü (G27)		G27 IP_ ;
Referans noktasına gitme (G28) 2. referans noktasına gitme (G30)		G28 IP_ ; G30 IP_ ;
Atlama fonksiyonu (G31)		G31 IP_F_ ;
Diş çekme (G32)		Eşit hatveli diş çekme G32 IP_F_ ;
Yarıçap kompanzasyon (G40, G41, G42)		{ G41 } IP_ ; { G42 } IP_ ; G40 ; iptal
Koordinat sistem ayarı İş mili hızı ayarı (G50)		G50 IP_ ; Koordinat sistemi ayarı G50 S_ ; İş mili hızı ayarı
İş parçası koordinat sistemi ön ayarlama (G50.3)		G50.3 IP0 ;

(3/4)

Fonksiyonlar	Çizim	Bant biçimi
Yerel koordinat sistemi (G52)		G52 IP_ ;
Makine koordinat sisteminin seçilmesi (G53)		G53 IP_ ;
Bir iş parçası koordinat sisteminin seçilmesi (G54 ile G59 arası)		{ G54 : G59 } IP_ ;
Özel makro (G65, G66, G67)		Bir vuruşluk çağrı G65 P_ L_ <bağımsız değişken> ; P : Program numarası L : Tekrar sayısı G66 P_ L_ <bağımsız değişken> ; G67 ; İptal
Hazır çevrim (G71 ile G76 arası) (G90, G92, G94)	İl.13'e başvurunuz. PROGRAMLAMAYI BASİTLEŞTİREN FONKSİYONLAR	N_ G70 P_ Q_ ; G71 U_ R_ ; G71 P_ Q_ U_ W_ F_ S_ T_ ; G72 W_ R_ ; G72 P_ Q_ U_ W_ F_ S_ T_ ; G73 U_ W_ R_ ; G73 P_ Q_ U_ W_ F_ S_ T_ ; G74 R_ ; G74 X(u)_ Z(w)_ P_ Q_ R_ F_ ; G75 R_ ; G75 X(u)_ Z(w)_ P_ Q_ R_ F_ ; G76 P_ Q_ R_ ; G76 X(u)_ Z(w)_ P_ Q_ R_ F_ ; { G90 : G92 } X_ Z_ I_ F_ ; G94 X_ Z_ K_ F_ ;
Sabit yüzey hız kontrolü (G96/G97)		G96 S_ ; Sabit yüzey hızı kontrolünü başlatır (Yüzey hızı komutu) G97 S_ ; Sabit yüzey hızı iptal edilir (Maksimum iş mili hızı komutu)
Dakikada ilerleme, Devirde ilerleme (G98, G99)	mm/dak inç/dak mm/dev inç/dev	G94 F_ ; Dakikada ilerleme G95 F_ ; Devirde ilerleme
Mutlak/eklemeli programlama (G kod sistemi A kullanıldığında)		X_ Z_ C_ ; Mutlak programlama U_ W_ H_ ; Eklemeli programlama (G00 veya G01 gibi bir G fonksiyonuyla belirtilen bir adres kelimesiyle tanıtlır)

(4/4)

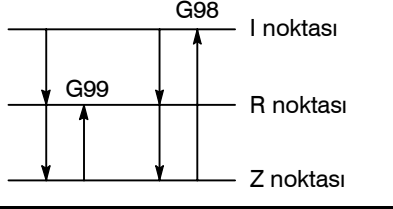
Fonksiyonlar	Çizim	Bant biçimi
Mutlak/eklemeli programlama (G90/G91) (G kod sistemi B, C sırasında)		G90_ ; Mutlak programlama G91_ ; Eklemeli programlama G90_ G91_ ; Birlikte kullanılır
(G98/G99) (G kod sistemi B, C sırasında)		G98_ ; G99_ ;

C KOMUT DEĞERİ ARALIĞI

Doğrusal eksen

- Milimetre giriş halinde, ilerleme vidası milimetredir

	Eklemeli sistem
En düşük giriş artışı	0,001 mm
En düşük komut artışı	X : 0.0005 mm (çap özelliği) Y : 0.001 mm (yarıçap tanımaması)
Maks. programlanabilir boyut	±99999.999 mm
Maks. çabuk hareket *1	240000 mm/dak
İlerleme hızı aralığı *1	Dakikada ilerleme : 1 – 240000 mm/dak arası Devirde ilerleme 0.0001 – 500.0000 mm/dev arası
Eklemeli ilerleme	0.001, 0.01, 0.1, 1mm/adım
Takım kompanzasyon	0 – ±999.999 mm
Aynı yerde kalma süresi	0 – 99999.999 saniye arası

- İnç giriş halinde, ilerleme vidası milimetredir

	Eklemeli sistem
En düşük giriş artışı	0,0001 inç
En düşük komut artışı	X : 0.0005 inç (çap özelliği) Y : 0.001 inç (yarıçap özelliği)
Maks. programlanabilir boyut	±9999.9999 inç
Maks. çabuk hareket *1	240000 mm/dak
İlerleme hızı aralığı *1	Dakikada ilerleme : 0.01 – 9600 inç/dak arası Devirde ilerleme 0.000001 – 9.999999 inç/devarası
Eklemeli ilerleme	0.0001, 0.001, 0.01, 0.1 inç/adım
Takım kompanzasyon	0 – ±99.9999 inç arası
Aynı yerde kalma süresi	0 – 99999.999 saniye arası

● **İnç giriş halinde ilerleme vidası inçtir**

	Eklemeli sistem
En düşük giriş artışı	0,0001 inç
En düşük komut artışı	X : 0.00005 inç (çap özelliği) Y : 0.0001 inç (yarıçap özelliği)
Maks. programlanabilir boyut	±9999.9999 inç
Maks. çabuk hareket *1	9600 inç/dak
İlerleme hızı aralığı *1	Dakikada ilerleme : 0.01 – 9600 inç/dak arası Devirde ilerleme 0.000001 – 9.999999 inç/devarası
Eklemeli ilerleme	0.0001, 0.001, 0.01, 0.1 inç/adım
Takım kompanzasyon	0 – ±99.9999 inç arası
Aynı yerde kalma süresi	0 – 99999.999 saniye arası

● **Milimetre giriş halinde, ilerleme vidası inçtir**

	Eklemeli sistem
En düşük giriş artışı	0,001 mm
En düşük komut artışı	X : 0.00005 inç (çap özelliği) Y : 0.0001 inç (yarıçap özelliği)
Maks. programlanabilir boyut	±99999.999 mm
Maks. çabuk hareket *1	9600 inç/dak
İlerleme hızı aralığı *1	Dakikada ilerleme : 1 – 240000 mm/dak arası Devirde ilerleme 0.0001 – 500.0000 mm/dev arası
Eklemeli ilerleme	0.001, 0.01, 0.1, 1mm/adım
Takım kompanzasyon	0 – ±999.999 mm
Aynı yerde kalma süresi	0 – 99999.999 saniye arası

Döndürme eksen

	Eklemeli sistem	
	IS-B	IS-C
En düşük giriş artışı	0.001 derece	0.0001 derece
En düşük komut artışı	0.001 derece	0.0001 derece
Maks. programlanabilir boyut	±99999.999 derece	±9999.9999 derece
Maks. çabuk hareket *1	240000 derece/dak	100000 derece/dak
İlerleme hızı aralığı *1	1 – 240000 derece/dak arası	1 – 100000 derece/dak arası
Eklemeli ilerleme	0.001, 0.01, 0.1, 1 derece/adım	0.0001, 0.001, 0.01, 0.1 derece/adım

NOT

*1 Yukarıda gösterilen ilerleme hızı aralığı, CNC enterpolasyon kapasitesine bağlı sınırlamalardır.

Tüm sistem bakımından, servo sistemine bağlı olan sınırlamalar da ayrıca dikkate alınmalıdır.

D NOMOGRAFLAR



D.1 HATALI DİŞ ÇEKİLEN UZUNLUK

Bir dişin hatveleri genellikle, otomatik hızlanma ve yavaşlamadan dolayı, δ_1 ve δ_2 'de Şekil D.1 (a)'de gösterildiği gibi hatalıdır. Dolayısıyla mesafe payları, program içerisinde δ_1 ve δ_2 'ye kadar yapılmalıdır.

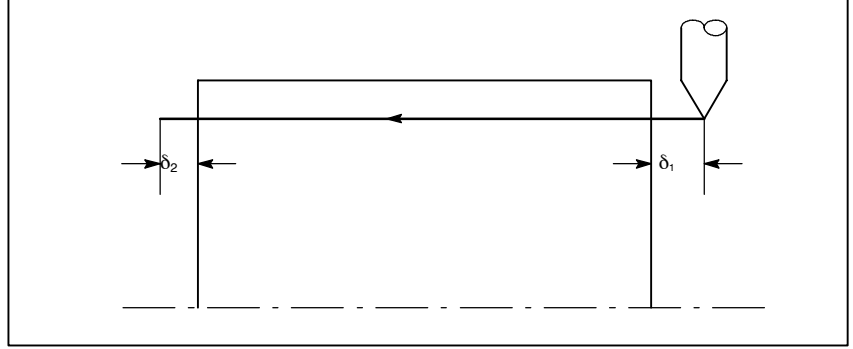

Şekil D.1 (a) Yanlış diş konumu

Açıklamalar

- δ_2 'nin belirlenmesi

$$\delta_2 = T_1 V \text{ (mm)} \dots\dots\dots (1)$$

$$V = \frac{1}{60} RL$$

T_1 : Servo sisteminin zaman sabiti (sn)
 V : Kesme hızı (mm/san)
 R : İş mili hızı (dak^{-1})
 L : Diş ilerleme (mm)

Servo sisteminin zaman sabiti
 T_1 (sn) : Genellikle 0.033 s.

- δ_1 'nin belirlenmesi

$$\delta_1 = \left\{ t - T_1 + T_1 \exp\left(-\frac{t}{T_1}\right) \right\} V \dots\dots\dots (2)$$

$$a = \exp\left(-\frac{t}{T_1}\right) \dots\dots\dots (3)$$

T_1 : Servo sisteminin zaman sabiti (sn)
 V : Kesme hızı (mm/sn)

Servo sisteminin zaman sabiti
 T_1 (sn) : Genellikle 0.033 s.

Diş çekme işleminin başındaki hatve, belirtilen hatve L 'den daha kısadır, izin verilen hatve hatası ise ΔL 'dir. Dolayısıyla aşağıdaki gibidir.

$$a = \frac{\Delta L}{L}$$

Hız değeri β elirlen δ_1 günde, δ_1 kesinliği elde edilinceye kadar zaman geçer. Hız süresi, δ_1 'i belirlemek için (2)'de değiştirilir: V ve T_1 sabitleri δ_2 ile aynı şekilde belirlenir. δ_1 'in hesaplama süreci nispeten daha karmaşık olduğundan, ilerleyen sayfalarda bir nomografi sağlanmıştır.

- **Nomografin kullanılması**

Öncelikle dişin hatvesi ve sınıfını belirtiniz. Diş keskinliği α , (1)'de elde edilecektir, kesme hızı hızlanma/yavaşlamasına ait zaman sabitine bağlı olarak, $V = 10\text{mm/s}$ 'deki δ_1 değeri (2)'de elde edilecektir. Sonra, diş çekme işleminin hızına bağlı olarak, 10mm/s 'nin dışındaki hızlar için δ_1 değeri (3)'te elde edilir.

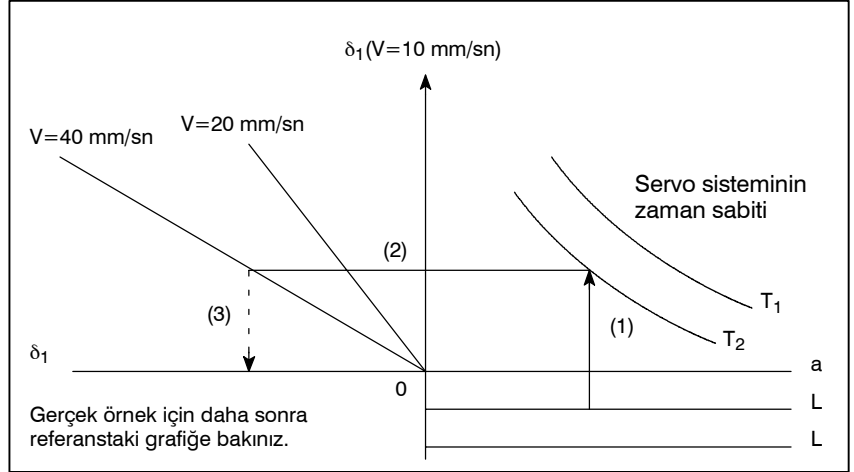

Şekil D.1 (b) Nomograf

NOT

δ_1 ve δ_2 için verilen denklemler, kesme hızı için hızlanma/yavaşlama zaman sabiti 0 iken geçerlidir.

D.2 HATALI DİŞ UZUNLUĞUNUN BASİT HESAPLAMASI

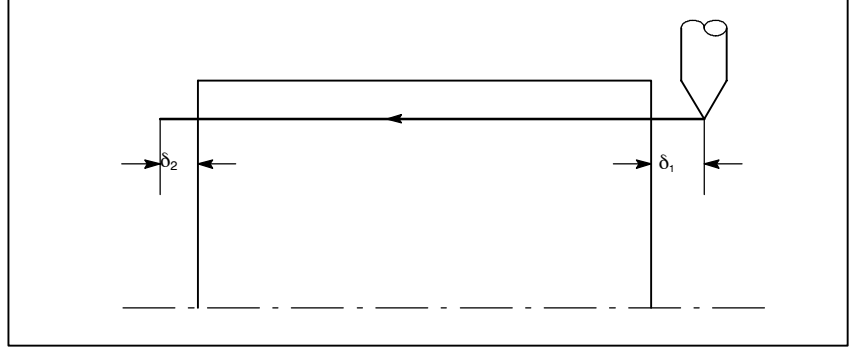

Şekil D.2 (a) Yanlış diş açılan kısım

Açıklamalar

- δ_2 'nin belirlenmesi

$$\delta_2 = \frac{LR}{1800 * } \text{ (mm)}$$

R : İş mili hızı (dak^{-1})
L : Diş hatvesi (mm)

* Servo sisteminin T sabiti 0,033s iken.

- δ_1 'nin belirlenmesi

$$\delta_1 = \frac{LR}{1800 * } (-1 - \ln a) \text{ (mm)}$$

$$= \delta_2 (-1 - \ln a) \text{ (mm)}$$

R : İş mili hızı (dak^{-1})
L : Diş hatvesi (mm)

* Servo sisteminin T sabiti 0,033s iken.

Aşağıdaki a, dişin izin verilen bir değeridir.

a	-1 - ln a
0.005	4.298
0.01	3.605
0.015	3.200
0.02	2.912

Örnekler

$$R = 350 \text{ dak}^{-1}$$

$$L = 1 \text{ mm}$$

$$a = 0.01 \quad \text{sonra}$$

$$\delta_2 = \frac{350 \times 1}{1800} = 0.194 \text{ (mm)}$$

$$\delta_1 = \delta_2 \times 3.605 = 0.701 \text{ (mm)}$$

• Referans

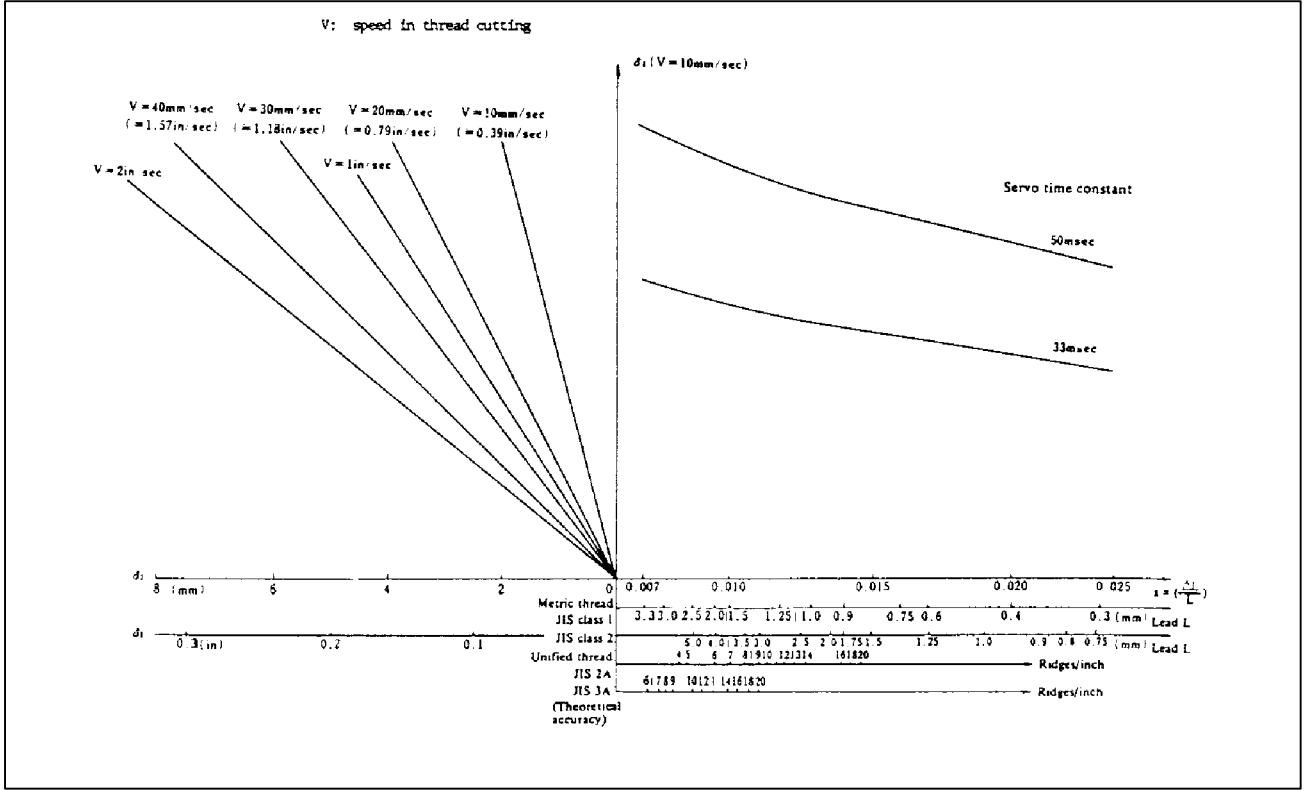

Yaklaşım mesafesi δ_1 'i elde etmek için nomograf

D.3 KÖŞEDE TAKIM YOLU

Servo sistem gecikmesi, köşe yuvarlama ile birleştirildiğinde (kesmede üstel hızlanma/yavaşlama veya servo motoru kullanıldığında konumlandırma sisteminden kaynaklanan), takım yolu (takım merkez yolu) ve programlanan yol arasında, Şekil D.3 (a)'da gösterildiği üzere bir ofset meydana gelir..

Üstel hızlanma/yavaşlamanın zaman sabiti T_1 , 0'a ayarlanır.

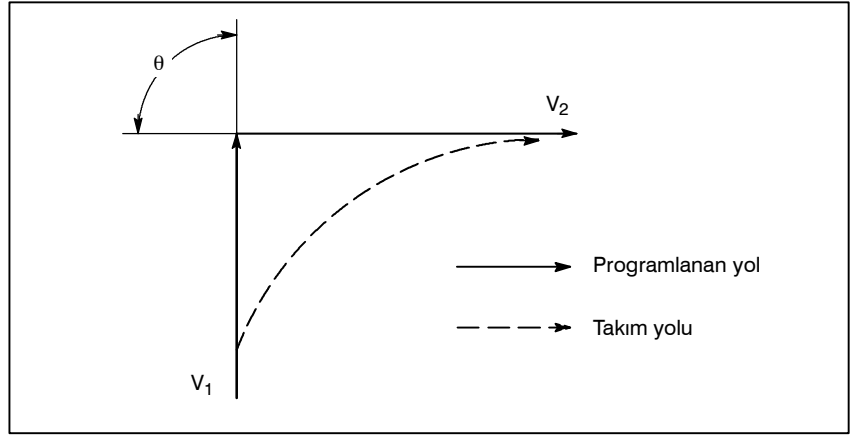

Şekil D.3 (a) takım yolu ve programlanan yol arasında hafif ofset

Bu takım yolu aşağıdaki parametreler ile belirlenmiştir:

- İlerleme hızı (V_1 , V_2)
- Köşe açısı (θ)
- Kesme işleminde üstel hızlanma / yavaşlama zaman sabiti (T_1) ($T_1 = 0$)
- Arabellek kaydının olması veya olmaması.

Yukarıdaki parametreler takım yolunu teorik olarak analiz etmek için kullanılır ve yukarıdaki takım yolu örnek olarak oluşturulan parametre ile çizilir.

Programlama yapılırken, yukarıdaki elemanlar mutlaka dikkate alınmalıdır ve programlama işlemi, iş parçasının şeklinin istenilen kesinlikte kalabilmesi için dikkatli biçimde gerçekleştirilmelidir.

Diğer bir deyişle, iş parçasının şekli teorik olarak belirtilen kesinlikte değilse, bir sonraki bloğun komutları, belirtilen ilerleme hızı sıfır oluncaya kadar okunmamalıdır. Oturma fonksiyonu daha sonra, makineyi uygun bir süreliğine durdurmak için kullanılır.

Analiz

Şekil D.3 (b)'de gösterilen takım yolu, aşağıdaki koşullar göz önüne alınarak analiz edilir:

İlerleme hızı, köşe yuvarlamadan önce ve sonra her iki blokta da sabittir.

Denetleyicinin bir arabellek kaydı mevcuttur. (Hata, şerit okuyucusunun okuma hızı, bir sonraki blokun karakter sayısı vs. ile değişir.)

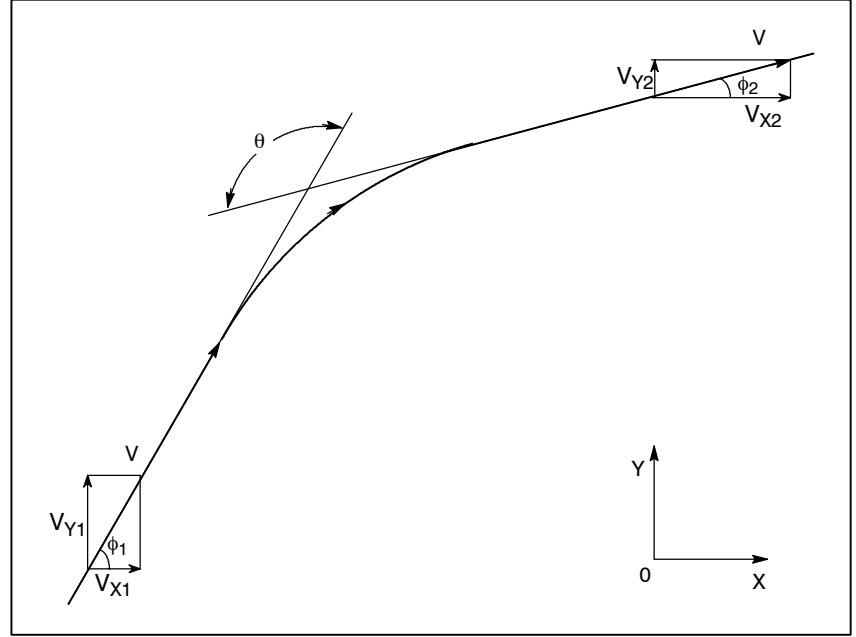

Şekil D.3 (b) Takım yolu örneği

- Koşullar ve sembollerin açıklamaları

$$V_{X1} = V \cos \phi_1$$

$$V_{Y1} = V \sin \phi_1$$

$$V_{X2} = V \cos \phi_2$$

$$V_{Y2} = V \sin \phi_2$$

V : Köşe yuvarlama öncesi ve sonrasında her iki blokta ilerleme hızı

V_{X1} : Önce gelen blokun ilerleme hızı X-eksen bileşeni

V_{Y1} : Önce gelen blokun ilerleme hızı Y-eksen bileşeni

V_{X2} : Sonra gelen blokun ilerleme hızı X-eksen bileşeni

V_{Y2} : Sonra gelen blokun ilerleme hızının Y eksen bileşeni

θ : Köşe açısı

ϕ_1 : Önce gelen bloğun belirtilen yol yönü ve X eksen ile oluşan açı

ϕ_2 : Sonra gelen bloğun belirtilen yol yönü ve X eksen ile oluşan açı

- **Başlangıç değeri hesaplaması**

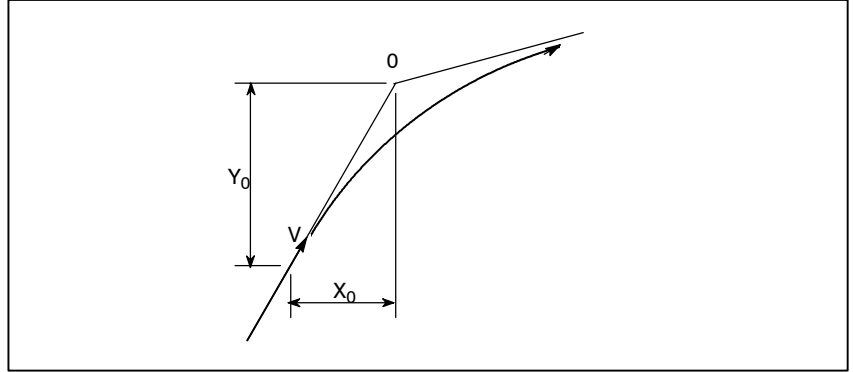

Şekil D.3 (c) Başlangıç değeri

Köşe yuvarlama işlemi başladığında, denetçi tarafından gerçekleştirilen komut dağıtımının sonunda yer alan X ve Y koordinatları olan başlangıç değeri, ilerleme hızı ve servo motorunun konumlandırma sistemi zaman sabiti tarafından belirlenir.

$$X_0 = V_{x1}(T_1 + T_2)$$

$$Y_0 = V_{y1}(T_1 + T_2)$$

T_1 : Üstel hızlanma / yavaşlama zaman sabiti. ($T=0$)

T_2 : Konumlandırma sisteminin zaman sabiti (Konum döngü kazancının tersi)

- **Köşe takım yolu analizi**

Aşağıda yer alan denklemler, X eksenini yönünde ve Y eksenini yönünde, köşe seçiminin ilerleme hızını temsil etmektedir.

$$V_x(t) = (V_{x2} - V_{x1}) \left[1 - \frac{V_{x1}}{T_1 - T_2} \left\{ T_1 \exp\left(-\frac{t}{T_1}\right) - T_2 \exp\left(-\frac{t}{T_2}\right) \right\} \right] + V_{x1}$$

$$= V_{x2} \left[1 - \frac{V_{x1}}{T_1 - T_2} \left\{ T_1 \exp\left(-\frac{t}{T_1}\right) - T_2 \exp\left(-\frac{t}{T_2}\right) \right\} \right]$$

$$V_y(t) = \frac{V_{y1} - V_{y2}}{T_1 - T_2} \left\{ T_1 \exp\left(-\frac{t}{T_1}\right) - T_2 \exp\left(-\frac{t}{T_2}\right) \right\} + V_{y2}$$

Dolayısıyla, t zamanında takım yolunun koordinatları, aşağıdaki denklemlerden hesaplanır:

$$X(t) = \int_0^t V_x(t) dt - X_0$$

$$= \frac{V_{x2} - V_{x1}}{T_1 - T_2} \left\{ T_1^2 \exp\left(-\frac{t}{T_1}\right) - T_2^2 \exp\left(-\frac{t}{T_2}\right) \right\} - V_{x2}(T_1 + T_2 - t)$$

$$Y(t) = \int_0^t V_y(t) dt - Y_0$$

$$= \frac{V_{y2} - V_{y1}}{T_1 - T_2} \left\{ T_1^2 \exp\left(-\frac{t}{T_1}\right) - T_2^2 \exp\left(-\frac{t}{T_2}\right) \right\} - V_{y2}(T_1 + T_2 - t)$$

D.4 DAİRE KESME İŞLEMİNDE YARIÇAP YÖN HATASI

Bir servo motor kullanıldığında, konumlandırma sistemi, giriş komutları ve çıkış sonuçları arasında bir hata oluşturur. Takım, belirtilen kesim boyunca ilerlediğinden, doğrusal enterpolasyonda bir hata meydana gelmez. Ancak dairesel enterpolasyonda, özellikle yüksek hızlarda dairesel kesme işlemlerinde yeniden çevirme hataları meydana gelmiş olabilir. Bu hata aşağıdaki gibi elde edilir:

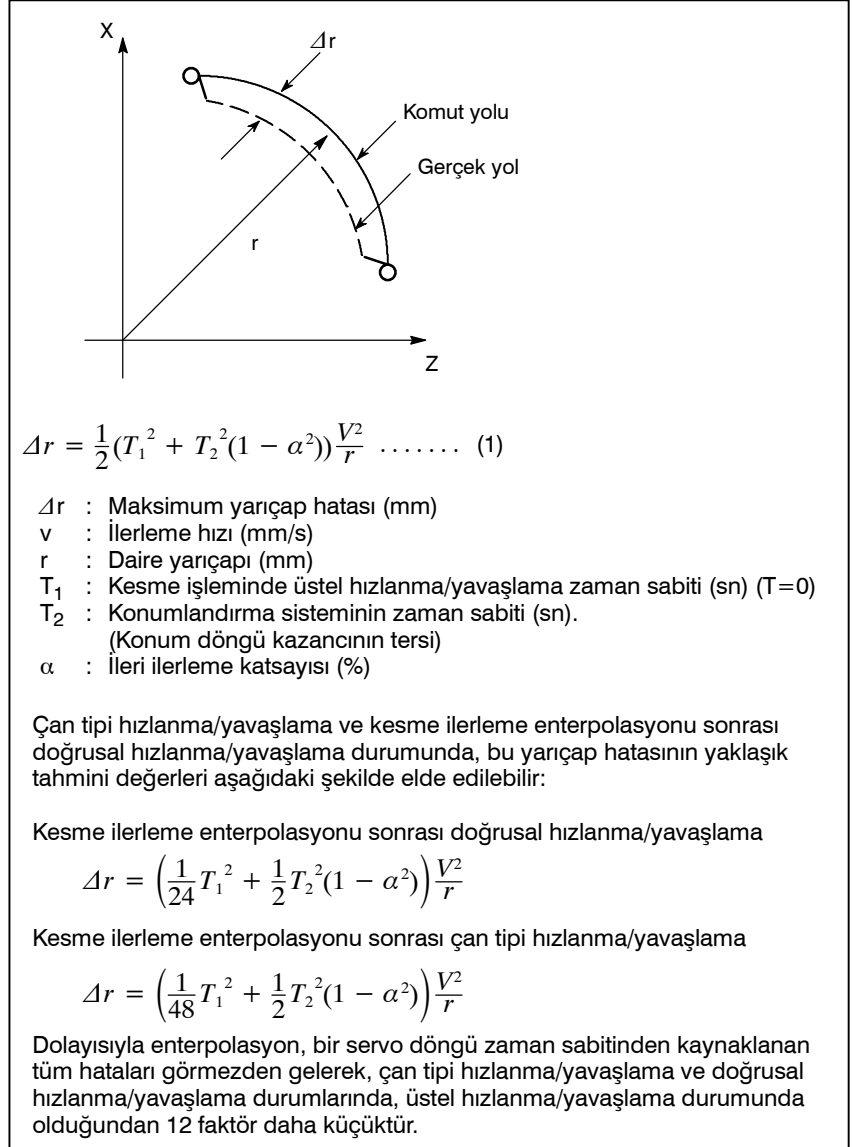

Şekil D.4 Dairesel kesmenin yarıçap yön hatası

Parça işlemede, iş parçasının makine yarıçapı r (mm) ve izin verilen hata düzeyi Δr verildiğinden, izin verilen limit ilerleme hızı v (mm/san), (1) numaralı denklem ile elde edilir. Kesme işlemi sırasında bu ekipman tarafından ayarlanan hızlanma/yavaşlama zaman sabiti, makineye göre değiştiğinden, makine üreticisi tarafından sağlanan kullanım kılavuzuna bakınız.

E GÜÇ AÇILDIĞINDA, SİLİNDİĞİNDE VE RESETLENDİĞİNDE DURUM

Parametre 3402 (CLR), CNC'nin resetlenmesinin onu silinmiş duruma mı yoksa reset durumuna mı getireceğinin belirlenmesinde kullanılır (0: sıfırlama durumu/1: Silinmiş durum).

Aşağıdaki tabloda yer alan semboller şu anlamlara gelmektedir:

○ : Durum değişmemiştir ve hareket devam etmektedir.

× : Durum iptal edilmiş veya hareket kesilmiştir.

Parça		Güç açıldığında	Silindi	Reset
Ayar verisi	Ofset değeri	○	○	○
	MDI ayar işlemi tarafından ayarlanan veriler	○	○	○
	Parametre	○	○	○
Çeşitli veriler	Bellekteki programlar	○	○	○
	Arabellek hafızasında kayıtlı bilgiler	×	×	○ : MDI modu × : Diğer mod
	Sıra numarasının görüntülenmesi	○	○ (Not 1)	○ (Not 1)
	Tek vuruşluk G kodu	×	×	×
	Modsal G kodu	Başlangıç G kodları. (G20 ve G21 kodları, güç en son kapatıldığında buldukları aynı duruma geri döner.)	Başlangıç G kodları. (G20/G21 değişmez.)	○
	F	Sfır	Sfır	○
	S, T, M	×	○	○
	K (Tekrar sayısı)	×	×	×
İş koordinat değeri		Sfır	○	○

Parça		Güç açıldığında	Silindi	Reset
İşlemede eylem	Hareket	x	x	x
	Aynı yerde kal	x	x	x
	M, S ve T kodlarının girilmesi	x	x	x
	Takım ofseti	x	Parametre LVK'ya bağlıdır (No.5003#6)	○ : MDI modu Diğer modlar parametre LVK'ya bağlıdır (No.5003#6).
	Takım ucu radyus kompanzasyonu	x	x	○ : MDI modu x : Diğer modlar
	Açılan alt program numarasının kaydedilmesi	x	x (Not 2)	○ : MDI modu x : Diğer modlar (Not 2)
Çıkış sinyalleri	CNC alarm sinyali AL	Alarma neden olan herhangi bir şey yoksa kapatınız	Alarma neden olan herhangi bir şey yoksa kapatınız	Alarma neden olan herhangi bir şey yoksa kapatınız
	Referans noktası dönüş tamamlama LED	x	○ (x : Acil durdurma)	○ (x : Acil durdurma)
	S, T ve B kodları	x	○	○
	M kodu	x	x	x
	M, S ve T elektronik flaş sinyalleri	x	x	x
	İş mili devir sinyali (S analog sinyali)	x	○	○
	CNC hazır sinyali MA	ON	○	○
	Servo hazır sinyali SA	ON (Servo alarmı dışında)	ON (Servo alarmı dışında)	ON (Servo alarmı dışında)
	Cycle start LED (STL)	x	x	x
	İlerlemeyi geçici durdurma LED'i (SPL)	x	x	x

NOT

- 1 Başlık işlemi gerçekleştirildiğinde, ana program numarası görüntülenir.
- 2 Bir alt programın yürütülmesi sırasında bir reset işlemi gerçekleştirildiğinde, kontrol ana programı döndürür.
Yürütme, alt programın ortasından başlatılamaz.

F**KARAKTER KODLARI KARŞILIK TABLOSU**

Karakter	Kod	Açıklama	Karakter	Kod	Açıklama
A	065		6	054	
B	066		7	055	
C	067		8	056	
D	068		9	057	
E	069			032	Boşluk
F	070		!	033	Ünlem işareti
G	071		"	034	Tırnak işareti
H	072		#	035	Tire işareti
I	073		\$	036	Dolar işareti
J	074		%	037	Yüzde
K	075		&	038	Ve imi
L	076		'	039	Kesme işareti
M	077		(040	Sol parantez
N	078)	041	Sağ parantez
O	079		*	042	Yıldız işareti
P	080		+	043	Artı işareti
Q	081		,	044	Virgöl
R	082		-	045	Eksi işareti
S	083		.	046	Nokta
T	084		/	047	Bölme işareti
U	085		:	058	İki nokta üst üste
V	086		;	059	Noktalı virgöl
W	087		<	060	Sol köşeli ayraç
X	088		=	061	Eşittir işareti
Y	089		>	062	Sağ köşeli ayraç
Z	090		?	063	Soru işareti
0	048		@	064	HAtı işareti
1	049		[091	Sol köşeli parantez
2	050		^	092	
3	051		¥	093	Yen işareti
4	052]	094	Sağ köşeli parantez
5	053		_	095	Alt çizgi

G ALARM LİSTESİ

1) Program hataları (P/S alarmı)

Numara	Mesaj	İçindekiler
000	PLEASE TURN OFF POWER	Gücün kapatılmasını gerektiren bir parametre girildi, gücü kapatınız.
001	TH PARITY ALARM	TH alarmı (Parite hatası olan bir karakter girildi). Şeridi düzeltiniz.
002	TV PARITY ALARM	TV alarmı (Bir bloktaki karakter sayısı tek). Bu alarm yalnızca TV kontrolü etkiliyken üretilir.
003	TOO MANY DIGITS	İzin verilen maksimum basamak sayısını aşan veri girildi. (İzin verilen maksimum programlanabilir boyutlar ögesine başvurunuz.)
004	ADDRESS NOT FOUND	Bir bloğun başlangıcında bir adres olmadan bir sayı veya " - " işareti girildi. Programı değiştiriniz.
005	NO DATA AFTER ADDRESS	Adresi uygun veriler değil, başka bir adres veya EOB kodu izliyordu. Programı değiştiriniz.
006	ILLEGAL USE OF NEGATIVE SIGN	" - " işareti giriş hatası (" - " işareti, kendisiyle birlikte kullanılmayacak bir adresten sonra girildi. Veya iki veya daha fazla " - " işareti girildi.) Programı değiştiriniz.
007	ILLEGAL USE OF DECIMAL POINT	Ondalık nokta " . " giriş hatası (Kendisiyle birlikte kullanılmayacak bir adresten sonra bir ondalık nokta girildi. Veya iki ondalık nokta girildi.) Programı değiştiriniz.
009	ILLEGAL ADDRESS INPUT	Önemi alana kullanılamaz karakter girildi. Programı değiştiriniz.
010	IMPROPER G-CODE	Kullanılamaz bir G kodu veya sağlanmayan fonksiyona karşılık gelen G kodu belirtildi. Programı değiştiriniz.
011	NO FEEDRATE COMMANDED	Bir kesme ilerleme için ilerleme hızı komutu verilmedi veya ilerleme hızı yetersizdi. Programı değiştiriniz.
014	ILLEGAL LEAD COMMAND	Değişken hatveli dış çekmede, K adresiyle çıkarılan dış artışı veya azalışı maksimum komut değerini aştı veya dışın eksi bir değer olmasına neden olan bir komut verildi. Programı değiştiriniz.
015	TOO MANY AXES COMMANDED	Takımı maksimum eşzamanlı kontrol edilen sayıdan fazla eksen boyunca hareket ettirmek için girişimde bulunuldu. Ya da, tork sınırı sinyali (G31 P99/98) kullanılarak atlama komutunu içeren blokta hiçbir eksen hareketi komutu belirtilmedi veya iki veya daha fazla eksen için bir eksen hareketi komutu belirtildi. Komuta, aynı blokta, tek bir eksen için bir eksen hareketi komutu eşlik etmelidir.
020	OVER TOLERANCE OF RADIUS	Dairesel enterpolasyonda (G02 veya G03), başlangıç noktasıyla bir yayın merkezi arasındaki mesafe farkı ve bitiş noktasıyla yayın merkezi arasındaki mesafe farkı, parametre No. 3410'da belirtilen değeri aştı.
021	ILLEGAL PLANE AXIS COMMANDED	Seçilen düzlemde (G17, G18, G19 kullanılarak) yer almayan bir eksen dairesel enterpolasyonda komut olarak belirtildi. Programı değiştiriniz.
022	CIRCULAR INTERPOLATION	Dairesel enterpolasyonda, yarıçap R veya başlangıç noktasıyla yayın merkezi arasındaki mesafe I, J veya K belirtilmedi.
023	ILLEGAL RADIUS COMMAND	Yarıçap gösterimiyle dairesel enterpolasyonda, R adresi için eksi değerler komut olarak girildi. Programı değiştiriniz.
028	ILLEGAL PLANE SELECT	Düzlem seçimi komutunda, aynı yönde iki veya daha fazla eksen komut olarak belirtildi. Programı değiştiriniz.

Numara	Mesaj	İçindekiler
029	ILLEGAL OFFSET VALUE	T koduyla belirtilen ofset değerleri çok büyük. Programı değiştiriniz.
030	ILLEGAL OFFSET NUMBER	Takım ofseti için T fonksiyonunda belirtilen ofset sayısı çok büyük. Programı değiştiriniz.
031	ILLEGAL P COMMAND IN G10	G10 ile bir ofset miktarı belirtilirken, P adresini izleyen ofset sayısı aşırı büyüktü veya sayı belirtilmedi. Programı değiştiriniz.
032	ILLEGAL OFFSET VALUE IN G10	G10 ile bir ofset miktarı belirtilirken veya sistem değişkenleriyle bir ofset miktarı yazılırken, ofset miktarı aşırı büyüktü.
033	NO SOLUTION AT NRC	Takım ucu radyus kompanzasyonu için bir kesişme noktası belirlenemiyor. Programı değiştiriniz.
034	NO CIRC ALLOWED IN ST-UP / EXT BLK	Takım ucu radyus kompanzasyonunda G02 veya G03 modunda başlatma veya iptal gerçekleştirilecekti. Programı değiştiriniz.
035	CAN NOT COMMANDED G31	Takım ucu radyus kompanzasyonu modunda atlamalı kesme (G31) belirtildi. Programı değiştiriniz.
037	CAN NOT CHANGE PLANE IN NRC	Ofset düzlemi, takım ucu radyus kompanzasyonunda değiştirildi. Programı değiştiriniz.
038	INTERFERENCE IN CIRCULAR BLOCK	Yay başlangıç noktası veya bitiş noktası yay merkeziyle çakıştığından, takım ucu radyus kompanzasyonunda aşırı kesme oluşacak. Programı değiştiriniz.
039	CHF/CNR NOT ALLOWED IN NRC	Takım ucu radyus kompanzasyonu bir başlatma, iptal veya G41 ile G42 arasında bir geçişle pah kırma veya köşe R belirtildi. Program, pah kırma veya köşe R'de aşırı kesmeye neden olabilir. Programı değiştiriniz.
040	INTERFERENCE IN G90/G94 BLOCK	İptal edilen hazır çevrim G90 veya G94'te takım ucu radyus kompanzasyonunda aşırı kesme oluşacak. Programı değiştiriniz.
041	INTERFERENCE IN NRC	Takım ucu radyus kompanzasyonunda aşırı kesme oluşacak. Programı değiştiriniz.
046	ILLEGAL REFERENCE RETURN COMMAND	2nci, 3üncü ve 4üncü referans noktası geri dönüş komutunda P2, P3 ve P4'ten başka komut verildi.
050	CHF/CNR NOT ALLOWED IN THRD BLK	Dış çekme bloğunda pah kırma veya köşe R komutu verildi. Programı değiştiriniz.
051	MISSING MOVE AFTER CHF/CNR	Pah kırma veya köşe R bloğunun yanındaki blokta uygun olmayan hareket veya hareket mesafesi belirtildi. Programı değiştiriniz.
052	CODE IS NOT G01 AFTER CHF/CNR	Pah kırma veya köşe R bloğunun yanındaki blok G01 değil. Programı değiştiriniz.
053	TOO MANY ADDRESS COMMANDS	Pah kırma ve köşe R komutlarında, iki veya daha fazla I, K ve R belirtildi. Ya da, doğrudan çizim boyutları programlamasında, bir virgülden (",") sonraki karakter C veya R değil. Programı değiştiriniz.
054	NO TAPER ALLOWED AFTER CHF/CNR	Belirtilen açıda pah kırma veya köşe R belirtilen bir blok, bir uca doğru inceleme komutu içerir. Programı değiştiriniz.
055	MISSING MOVE VALUE IN CHF/CNR	Pah kırma veya köşe R blokunda, hareket mesafesi yiv veya köşe R miktarından azdır.
056	NO END POINT & ANGLE IN CHF/CNR	Yalnızca açı belirtilen bloğun yanındaki bloğa ilişkin komutta uç nokta veya açı belirtilmedi (A). Genel pah kırmada, X(Z) eksenini için I(K) komutu girilir.
057	NO SOLUTION OF BLOCK END	Blok uç noktası doğrudan boyut çizme programlamasında doğru şekilde hesaplanmadı.
058	END POINT NOT FOUND	Blok uç noktası doğrudan boyut çizme programlamasında bulunamadı.

Numara	Mesaj	İçindekiler
059	PROGRAM NUMBER NOT FOUND	Bir harici program numarasını aramasında veya harici iş parçası numarası aramasında, belirtilen bir program numarası bulunamadı. Ya da, arama için belirtilen bir program arka planda işlenerek düzenleniyor. Ya da, tek dokunmalı bir makroyla belirtilen bir program bellekte kayıtlı değil. Program numarasını ve harici sinyali kontrol ediniz. Ya da, arka planda düzenlemeyi sona erdiriniz.
060	SEQUENCE NUMBER NOT FOUND	Komut sıra numarası sıra numarasını aramada bulunamadı. Sıra numarasını kontrol ediniz.
061	ADDRESS P/Q NOT FOUND IN G70-G73	Adres P veya Q, G70, G71, G72 veya G73 komutunda belirtilmedi. Programı değiştiriniz.
062	ILLEGAL COMMAND IN G71-G76	<ol style="list-style-type: none"> 1 G71 veya G72'de kesme derinliği sıfır veya eksi bir değer. 2 G73'teki tekrarlamalı sayım sıfır veya eksi bir değer. 3 Eksi değer Δi'ye belirtildi veya Δk G74 veya G75'te sıfır. 4 Δi veya Δk G74 veya G75'te sıfır olmasına rağmen, U veya W adresine sıfırdan başka bir değer belirtildi. 5 G74 veya G75'te gevşeme yönü belirlenmesine rağmen, Δd'ye eksi bir değer belirtildi. 6 G76'da dışın yüksekliği veya kesme derinliği için ilk kez sıfır veya eksi değer belirtildi. 7 G76'da belirtilen minimum kesme derinliği dışın yüksekliğinden fazla. 8 G76'da kullanılabilir olmayan bir takım ucu açısı belirtildi. <p>Programı değiştiriniz.</p>
063	SEQUENCE NUMBER NOT FOUND	G70, G71, G72 veya G73 komutunda P adresiyle belirtilen sıra numarası aranmıyor. Programı değiştiriniz.
064	SHAPE PROGRAM NOT MONOTONOUSLY	Tekrarlanan bir hazır çevrimde (G71 veya G72), monoton bir şekilde artmayan veya azalmayan bir hedef şekil belirtildi.
065	ILLEGAL COMMAND IN G71-G73	<ol style="list-style-type: none"> 1 G71, G72 veya G73 komutunda P adresiyle belirtilen sıra numaralı blokta G00 veya G01 komutu verilmedi. 2 Sırasıyla G71 veya G72'de P adresiyle belirtilen sıra numaralı blokta adres Z(W) veya X(U) komut olarak belirtildi. <p>Programı değiştiriniz.</p>
066	IMPROPER G-CODE IN G71-G73	G71, G72 veya G73'te P adresiyle belirtilen iki blokta izin verilmeyen G kodu komut olarak belirtildi. Programı değiştiriniz.
067	CAN NOT OPERATE IN MDI MODE	P ve Q adresiyle G70, G71, G72 veya G73 komutu belirtildi. Programı değiştiriniz.
069	FORMAT ERROR IN G70-G73	G70, G71, G72 veya G73'ün P ve Q'suyla belirtilen bloklarda son taşıma komutu pah kırma veya köşe R ile sona erdi.
070	NO PROGRAM SPACE IN MEMORY	Bellek alanı yetersiz. Gereksiz programları silin, sonra yeniden deneyiniz.
071	DATA NOT FOUND	Aranacak adres bulunamadı. Veya belirtilen program numaralı program, program numarasını aramada bulunamadı. Verileri kontrol ediniz.
072	TOO MANY PROGRAMS	Depolanacak program sayısı 200'ü aştı. Gereksiz programları siliniz ve program kaydını yeniden yürütünüz.
073	PROGRAM NUMBER ALREADY IN USE	Komut olarak verilen program numarası önceden kullanıldı. Program numarasını değiştiriniz veya gereksiz programları siliniz ve program kaydını yeniden yürütünüz.
074	ILLEGAL PROGRAM NUMBER	Program numarası 1 - 9999 arasında değil. Program numarasını değiştiriniz.
075	PROTECT	Numarası korunan bir programı kaydetmek için girişimde bulunuldu.

Numara	Mesaj	İçindekiler
076	ADDRESS P NOT DEFINED	M98, G65 veya G66 D komutu içeren blokta P adresi (program numarası) komut olarak belirtilmedi. Programı değiştiriniz.
077	SUB PROGRAM NESTING ERROR	Alt program baş katman olarak açıldı. Programı değiştiriniz.
078	NUMBER NOT FOUND	M98, M99, M65 veya G66 içeren blokta P adresiyle belirtilen bir program numarası veya sıra numarası bulunamadı. Bir GOTO ifadesiyle belirtilen sıra numarası bulunamadı. Ya da, çağrılan bir program arka planda işlenerek düzenleniyor. Programı düzeltiniz veya düzenlemeyi sona erdiriniz.
079	PROGRAM VERIFY ERROR	Bellek veya program karşılaştırmasında, bellekteki bir program bir harici I/O cihazından okunanla uyuşmuyor. Hem bellekteki hem de harici cihazdaki programları kontrol ediniz.
085	COMMUNICATION ERROR	Okuyucu / Delici arabirimi kullanılarak belleğe veri girilirken, bir aşım, eşlik veya çerçeveleme hatası oluştu. Giriş verilerinin bit sayısı veya baud hızı ayarı veya I/O belirtme No. hatalı.
086	DR SIGNAL OFF	Okuyucu / Delici arabirimi kullanılarak belleğe veri girilirken, okuyucunun / delicinin hazır sinyali (DR) kapatıldı. I/O biriminin güç kaynağı kapalı veya kablo bağlı değil veya bir P.C.B. arızalı.
087	BUFFER OVERFLOW	Okuyucu / Delici arabirimi kullanılarak belleğe veri girilirken, okuma sona erdirmeye komutu belirtilmiş olmasına rağmen, 10 karakter okumadan sonra giriş sona erdirilmedi. I/O birimi veya P.C.B. arızalı.
090	REFERENCE RETURN INCOMPLETE	Referans noktasına gitme başlangıç noktası referans noktasına çok yakın olduğundan veya hız çok düşük olduğundan, referans noktasına gitme normal şekilde yapılamıyor. Başlangıç noktasını referans noktasından yeterince uzaklaştırınız veya referans noktasına gitme için yeterince yüksek bir hız belirtiniz. Program içeriğini kontrol ediniz.
091	REFERENCE RETURN INCOMPLETE	Otomatik işlem durma durumunda, manüel olarak referansa gitme yapılamaz.
092	AXES NOT ON THE REFERENCE POINT	G27 (Referans noktası geri dönüş kontrolü) ile komut eksen referans noktasına geri dönmedi.
094	P TYPE NOT ALLOWED (COORD CHG)	Program yeniden başlatıldığında, P tipi belirtilemez. (Otomatik işlem kesintiye uğratıldıktan sonra, koordinat sistemi ayarlama işlemi gerçekleştirildi.) Operatör kılavuzuna göre doğru işlemi gerçekleştiriniz.
095	P TYPE NOT ALLOWED (EXT OFS CHG)	Program yeniden başlatıldığında, P tipi belirtilemez. (Otomatik işlem kesintiye uğratıldıktan sonra, harici iş parçası ofset miktarı değiştirildi.) Operatör kılavuzuna göre doğru işlemi gerçekleştiriniz.
096	P TYPE NOT ALLOWED (WRK OFS CHG)	Program yeniden başlatıldığında, P tipi belirtilemez. (Otomatik işlem kesintiye uğratıldıktan sonra, iş parçası ofset miktarı değiştirildi.) Operatör kılavuzuna göre doğru işlemi gerçekleştiriniz.
097	P TYPE NOT ALLOWED (AUTO EXEC)	Program yeniden başlatıldığında, P tipi yönlendirilemez. (Güç açıldıktan (ON) sonra, acil durdurma veya P/S alarmı 94 – 97 resetlendikten sonra, hiçbir otomatik işlem gerçekleştirilmedi.) Otomatik işlem gerçekleştiriniz.
098	G28 FOUND IN SEQUENCE RETURN	Güç açıldıktan veya acil durdurmadan sonra, referans noktasına gitme işlemi olmaksızın bir program yeniden başlatma belirtildi ve arama sırasında G28 bulundu. Referans noktasına gitme gerçekleştiriniz.
099	MDI EXEC NOT ALLOWED AFT. SEARCH	Program yeniden başlatmada aramanın tamamlanmasından sonra, MDI ile bir taşıma komutu verildi.
100	PARAMETER WRITE ENABLE	PARAMETER (SETTING) ekranında, PWE (parametre yazma etkin) 1'e ayarlı. Parametreyi 0'a ayarlayın, sonra sistemi resetleyin.

Numara	Mesaj	İçindekiler
101	PLEASE CLEAR MEMORY	Program düzenleme fonksiyonuyla bellek yeniden yazılırken güç kapatıldı. Bu alarm oluştuysa, <PROG> tuşuna basarken <RESET> tuşuna basın, yalnızca düzenlenmekte olan program silinir. Silinen programı kaydediniz.
111	CALCULATED DATA OVERFLOW	Hesaplamanın sonucu izin verilen aralığın (-10^{47} ile -10^{-29} , 0 ve 10^{-29} ile 10^{47} arası) dışında.
112	DIVIDED BY ZERO	Sıfırla bölme belirtildi. (tan 90° dahil) Programı değiştiriniz.
113	IMPROPER COMMAND	Özel makroda kullanılamayacak bir fonksiyon komut olarak belirtildi. Programı değiştiriniz.
114	FORMAT ERROR IN MACRO	<Formül> dışındaki biçimlerde bir hata var. Programı değiştiriniz.
115	ILLEGAL VARIABLE NUMBER	Özel makroda veya yüksek hızlı çevrim kesiminde değişken bir sayı olarak tanımlanmayan bir değer belirtildi. Programı değiştiriniz.
116	WRITE PROTECTED VARIABLE	İkinci dereceden ifadenin sol tarafı, değiştirilmesi engellenmiş bir değişken. Programı değiştiriniz.
118	PARENTHESIS NESTING ERROR	Köşeli parantezin yuvalanması, üst sınırı aşıyor (beş kat). Programı değiştiriniz.
119	ILLEGAL ARGUMENT	SQRT bağımsız değişkeni eksi, BCD bağımsız değişkeni eksi veya BIN bağımsız değişkeninin her satırında 0 – 9'dan farklı değerler var. Programı değiştiriniz.
122	QUADRUPLE MACRO MODAL-CALL	Toplam dört makro çağırısı ve makro modsal çağıruları yuvalandı. Programı değiştiriniz.
123	CAN NOT USE MACRO COMMAND IN DNC	Makro kontrolü komutu DNC işlemi sırasında kullanılır. Programı değiştiriniz.
124	MISSING END STATEMENT	DO – END, 1 : 1'e karşılık gelmiyor : 1. Programı değiştiriniz.
125	FORMAT ERROR IN MACRO	<Formül> biçimi hatalı. Programı değiştiriniz.
126	ILLEGAL LOOP NUMBER	DO'n'de, $1 \leq n \leq 3$ oluşturulmuş değil. Programı değiştiriniz.
127	NC, MACRO STATEMENT IN SAME BLOCK	NC ve özel makro komutları birlikte var. Programı değiştiriniz.
128	ILLEGAL MACRO SEQUENCE NUMBER	Genişleme komutunda belirtilen sıra numarası 0 – 9999 arasında değildi. Veya sıra numarası aranmıyor. Programı değiştiriniz.
129	ILLEGAL ARGUMENT ADDRESS	<Bağımsız Değişken Belirtimi >'inde izin verilmeyen bir adres kullanıldı. Programı değiştiriniz.
131	TOO MANY EXTERNAL ALARM MESSAGES	Harici alarm mesajında beş veya daha fazla alarm üretildi. Nedenini bulmak için PMC ladder diyagramına başvurunuz.
132	ALARM NUMBER NOT FOUND	İlgili hiçbir alarm No., harici alarm mesajında açıkça belirtilmiyor. PMC ladder diyagramını kontrol ediniz.
133	ILLEGAL DATA IN EXT. ALARM MSG	Harici alarm mesajında veya harici operatör mesajında küçük bölüm verileri hatalı. PMC ladder diyagramını kontrol ediniz.
135	SPINDLE ORIENTATION PLEASE	Herhangi bir iş mili oryantasyonu olmadan, iş mili dizini oluşturma için bir girişimde bulunuldu. İş mili oryantasyonu yapın.
136	C/H-CODE & MOVE CMD IN SAME BLK.	İş mili dizini oluşturma adresleri C, H ile aynı bloğa diğer eksenler için bir taşıma komutu belirtildi. Programı değiştiriniz.
137	M-CODE & MOVE CMD IN SAME BLK.	İş mili dizini oluşturmaya ilişkili M-koduyla aynı bloğa başka eksenlerin taşıma komutu belirtildi. Programı değiştiriniz.

Numara	Mesaj	İçindekiler
145	ILLEGAL COMMAND G112/G113	Kutupsal koordinat enterpolasyonu başladığında veya iptal edildiğinde, koşullar hatalı. 1) G40 dışındaki modlarda, G12.1/G13.1 belirtildi. 2) Düzlem seçiminde bir hata bulundu. Şu aralıktaki parametreler No. 5460 ve No. 5461 hatalı belirtildi. Programın veya parametrenin değerini değiştiriniz.
146	IMPROPER G CODE	Kutupsal koordinat enterpolasyonu modunda belirtilemeyecek G kodları belirtildi. Bölüm II-4.4'e bakınız ve programı değiştiriniz.
149	FORMAT ERROR IN G10L3	Uzatılmış takım ömrü yönetiminde ömür sayım tipi olarak Q1, Q2, P1 veya P2 dışında bir kod belirtildi.
150	ILLEGAL TOOL GROUP NUMBER	Takım grup No., izin verilen maksimum değeri aşıyor. Programı değiştiriniz.
151	TOOL GROUP NUMBER NOT FOUND	İşleme programında komutu verilen takım grubu ayarlanmadı. Programın veya parametrenin değerini değiştiriniz.
152	NO SPACE FOR TOOL ENTRY	Bir gruptaki takım sayısı, kaydedilebilir maksimum değeri aşıyor. Takım sayısını değiştiriniz.
153	T-CODE NOT FOUND	Takım ömrü veri kaydında, olması gereken yerde bir T kodu belirtilmedi. Programı düzeltiniz.
155	ILLEGAL T-CODE IN M06	İşleme programında, aynı bloktaki M06 ve T kodu kullanılmakta olan gruba karşılık gelmiyor. Programı düzeltiniz.
156	P/L COMMAND NOT FOUND	Takım grubunun ayarlandığı programın başında P ve L komutları eksik. Programı düzeltiniz.
157	TOO MANY TOOL GROUPS	Ayarlanacak takım grubu sayısı izin verilen maksimum değeri aşıyor. (Bkz. parametre No. 6800 bit 0 ve 1) Programı değiştiriniz.
158	ILLEGAL TOOL LIFE DATA	Ayarlanacak takım ömrü çok fazla. Ayar değerini değiştiriniz.
159	TOOL DATA SETTING INCOMPLETE	Bir yaşam verisi ayar programının yürütülmesi sırasında, güç kapatıldı. Yeniden ayarlayınız.
175	ILLEGAL G107 COMMAND	Dairesel enterpolasyon başlatılırken veya iptal edilirken koşullar doğru değil. Modu silindirik enterpolasyon moduna değiştirmek için, komutu "G07.1 silindirin dönüş eksen adı yarıçapı" biçiminde değiştiriniz.
176	IMPROPER G-CODE IN G107	Aşağıdaki G kodlarından silindirik enterpolasyonda belirtilemeyecek olanları belirtildi. 1) Çabuk hareket çevrimini belirten kodlar dahil, G28, G76, G81 - G89 gibi konumlandırmaya ilişkin G kodları 2) Bir koordinat sistemi ayarlamaya ilişkin G kodları: G50, G52 3) Koordinat sistemi seçmeye ilişkin G kodu: G53 G54-G59 Programı değiştiriniz.
177	CHECK SUM ERROR (G05 MODE)	Sağlama toplamı hatası Programı değiştiriniz.
178	G05 NOT ALLOWED IN G41/G42 MODE	G41/G42 modunda G05 komutu girildi. Programı düzeltiniz.
179	PARAM. (NO. 7510) SETTING ERROR	Parametre 7510 ile ayarlanan kontrol edilen eksen sayısı maksimum sayıyı aşıyor. Parametre ayar değerini değiştiriniz.
190	ILLEGAL AXIS SELECT	Sabit yüzey hız kontrolünde, eksen belirtimi hatalı. (Bkz. parametre No. 3770.) Belirtilen eksen komutu (P) geçersiz bir değer içeriyor. Programı düzeltiniz.
197	C-AXIS COMMANDED IN SPINDLE MODE	Sinyal CON(DGN=G027#7) kapalıyken, program Cs-ekseni boyunca bir hareket belirtti. Programı düzeltiniz veya sinyalin açılmama nedenini bulmak için PMC ladder diyagramına başvurunuz.
199	MACRO WORD UNDEFINED	Tanımsız makro kelimesi kullanıldı. Özel makroyu değiştiriniz.

Numara	Mesaj	İçindekiler
210	CAN NOT COMAND M198/M099	1 Zamanlama işleminde M198 ve M199 yürütülür. Veya DNC işleminde M198 yürütülür. Programı değiştiriniz. 2 Birden fazla tekrarlanan cep işlemi hazır çevriminde, bir kesinti makrosu belirtildi ve M99 yürütüldü.
211	G31 (HIGH) NOT ALLOWED IN G99	Yüksek hızlı atlama sağlandığında, dönüş başına komutta G31 komutu verildi. Programı değiştiriniz.
212	ILLEGAL PLANE SELECT	Z-X düzleminden başka bir düzlem için doğrudan çizim boyutları programlaması komutu verildi. Programı düzeltiniz.
224	RETURN TO REFERENCE POINT	Cycle starttan önce referans noktasına geri dönülmedi.
231	FORMAT ERROR IN G10 OR L50	Programlanabilir parametre girişinde, belirtilen biçimde aşağıdaki hatalardan herhangi biri oluştu. 1 Adres N veya R girilmedi. 2 Bir parametre için belirtilmeyen bir sayı girildi. 3 Eksen numarası çok büyüktü. 4 Eksen tipi parametresinde bir eksen numarası belirtilmedi. 5 Parametrede bir eksen tipi olmayan bir eksen numarası belirtildi. 6 Bir parolayla korunuyorlarken, parametre 3202'nin (NE9) bit 4'ünü resetlemek veya parametre 3210'u (PSSWD) değiştirmek için bir girişimde bulunuldu. Programı düzeltiniz.
233	DEVICE BUSY	RS-232-C arabirimiyle bağlanan gibi bir birimi kullanmak için bir girişimde bulunulduğunda, başka kullanıcılar birimi kullanıyordu.
239	BP/S ALARM	Harici I/O birimlerini kontrol etme fonksiyonuyla delme işlemi yapılırken, arka planda düzenleme gerçekleştirildi.
240	BP/S ALARM	MDI işlemi sırasında arka planda düzenleme gerçekleştirildi.
244	P/S ALARM	Tork sınırı sinyaliyle etkinleştirilen atlama fonksiyonunda, hızlandırılan hatalı darbelerin sayısı sinyal girilmeden önce 32767'yi aştı. Bu nedenle, darbeler tek bir dağıtımla düzeltilemez. Eksenler boyunca ilerleme oranları ve tork sınırı gibi koşulları değiştiriniz ve yeniden deneyiniz.
245	T-CODE NOT ALOWED IN THIS BLOCK	Bir T koduyla aynı blokta belirtilemeyecek G50, G10 ve G04 G kodlarından biri bir T koduyla birlikte belirtildi.
5010	END OF RECORD	Kayıt sonu (%) belirtildi.
5020	PARAMETER OF RESTART ERROR	Bir programı yeniden başlatmak için hatalı bir parametre belirtildi.
5036	ADDRESS R NOT DEFINED IN G81-G86	B eksenini için hazır çevrim için R noktası belirtilmedi.
5037	ADDRESS Q NOT DEFINED IN G83	G83 kodu için (gaga delik açma çevrimi) Kesme derinliği Q belirtilmedi. Ya da, B eksenini için Q'da 0 belirtildi.
5038	TOO MANY START M-CODE COMMAND	B ekseniniyle ilgili başlama hareketi için altı M kodundan fazlası belirtildi.
5039	START UNREGISTERED B-AXIS PROG	B eksenini için kaydedilmemiş bir programı yürütmek için bir girişimde bulunuldu.
5040	CAN NOT COMMANDED B-AXIS MOVE	Parametre No.8250 hatalı belirtildiğinden veya PMC eksen sistemi kullanılmadığından, makine B eksenini boyunca hareket edemedi.
5041	CAN NOT COMMANDED G110 BLOCK	G110 kodlarını içeren bloklar, B eksenini için takım ucu radyus kompanzasyonunda başarıyla belirtildi.

Numara	Mesaj	İçindekiler
5046	ILLEGAL PARAMETER (ST.COMP)	Düzlük kompanzasyonla ilişkili parametreler hatalı şekilde belirtildi. Olası nedenler aşağıdaki gibidir: 1 Hareket veya kompanzasyon eksenine geçersiz eksen numaraları atandı. 2 Maksimum artı ve maksimum eksi noktalar arasındaki aralık hatası kompanzasyon noktalarının sayısı 128'i aşıyor. 3 Düzlük kompanzasyon noktası sayıları yükselen sırada atanmadı. 4 Düzlük kompanzasyon noktaları, maksimum artı ve maksimum eksi aralık hatası kompanzasyon noktaları arasına yerleştirilemedi. 5 Kompanzasyon noktası başına kompanzasyon miktarı çok büyük veya çok küçük.
5059	RADIUS IS OUT OF RANGE	Dairesel enterpolasyon sırasında, I, J ve K belirtilen yayın merkezi, yarıçapın dokuz basamağı aşmasına neden oldu.
5073	NO DECIMAL POINT	Kendisi için bir ondalık nokta belirtilmesi gereken bir komut için bir ondalık nokta belirtilmedi.
5074	ADDRESS DUPLICATION ERROR	Aynı adres bir blokta birden çok kez görünüyor. Ya da, bir blok aynı gruba ait iki veya daha fazla G kodu içeriyor.
5134	FSSB : OPEN READY TIME OUT	Başlatma FSSB'yi açık hazır durumuna geçirmedi.
5135	FSSB : ERROR MODE	FSSB hata moduna girdi.
5136	FSSB : NUMBER OF AMPS IS SMALL	Kontrol edilen eksenlerin sayısı ile karşılaştırıldığında, FSSB tarafından tanınan sürücü sayısı yeterli değil.
5137	FSSB : CONFIGURATION ERROR	FSSB bir yapılandırma hatası algıladı.
5138	FSSB : AXIS SETTING NOT COMPLETE	Otomatik ayar modunda, eksen ayarı henüz yapılmadı. Eksen ayarını FSSB ayar ekranında yapınız.
5139	FSSB : ERROR	Servo başlatma normal şekilde gerçekleştirilemedi. Optik kablo arızalı olabilir veya sürücü veya başka bir modülle olan bağlantıda bir hata olabilir. Optik kabloyu ve bağlantı durumunu kontrol ediniz.
5197	FSSB : OPEN TIME OUT	CNC FSSB'nin açılmasına izin verdi, ancak FSSB açılmadı.
5198	FSSB : ID DATA NOT READ	Geçici atama başarısız oldu, bu nedenle sürücü başlangıç ID bilgileri okunamadı.
5212	SCREEN COPY : PARAMETER ERROR	Bir parametre ayarı hatası var. I/O kanalı (parametre No.) için 4 ayarlandığını kontrol ediniz. 0020) ile, 0.1 L'den 12.7L'ye, 0.1L'lik artışlarla tanımlanabilir.
5213	SCREEN COPY : COMMUNICATION ERROR	Bellek kartı kullanılamıyor. Bellek kartını kontrol ediniz. (Bellek kartının yazmaya karşı korumalı veya arızalı olup olmadığını kontrol ediniz.)
5214	SCREEN COPY : DATA TRANSFER ERROR	Bellek kartına veri aktarımı başarısız oldu. Bellek kartı yerinin yetersiz veya veri aktarımı sırasında bellek kartının çıkarılmış olup olmadığını kontrol ediniz.
5220	REFERENCE POINT ADJUSTMENT MODE	Otomatik olarak bir referans noktası ayarlamak için bir parametre ayarlandı. (Parametre No. 1819'un bit 2'si = 1) Otomatik ayarlama yapınız. (Makineyi referans noktasına manuel olarak konumlandırın, sonra manuel olarak referansa gitme gerçekleştiriniz.) Tamamlayıcı bilgi: Otomatik ayar, parametre No. 1819'un bit 2'sini 0'a ayarlar.
5222	SRAM CORRECTABLE ERROR	SRAM düzeltilebilir hatası düzeltilemiyor. Nedeni: Bellek başlatılırken bir bellek sorunu oluştu. İşlem: Ana kartı değiştiriniz (SRAM modülü).
5227	FILE NOT FOUND	Yerleşik Handy File ile iletişim sırasında, belirtilen bir dosya bulunamadı.
5228	SAME NAME USED	Yerleşik Handy File'da tekrarlanan dosya adları var.

Numara	Mesaj	İçindekiler
5229	WRITE PROTECTED	Yerleşik Handy File'daki bir disket yazmaya karşı korumalı.
5231	TOO MANY FILES	Yerleşik Handy File ile iletişim sırasında dosya sayısı sınırı aşıyor.
5232	DATA OVER – FLOW	Yerleşik Handy File'da yeterli disket alanı yok.
5235	COMMUNICATION ERROR	Yerleşik Handy File ile iletişim sırasında bir iletişim hatası oluştu.
5237	READ ERROR	Yerleşik Handy File'daki bir disketten okunamıyor. Disket arızalı veya kafası kirlenmiş olabilir. Ya da, Handy File arızalıdır.
5238	WRITE ERROR	Yerleşik Handy File'daki bir diskete yazılamıyor. Disket arızalı veya kafası kirlenmiş olabilir. Ya da, Handy File arızalıdır.
5257	G41/G42 NOT ALLOWED IN MDI MODE	MDI modunda G41, G42 (yarıçap kompanzasyonu C: M serisi, takım ucu radyus kompanzasyonu: T serisi) belirtildi. (Parametre No. 5008'in bit 4'ünün ayarına bağlı olarak)
5303	TOUCH PANEL ERROR	Bir dokunma panosu hatası oluştu. Nedeni: 1. Dokunma panosu basılı tutuldu. 2. Güç açıldığında dokunma panosuna basıldı. Yukarıdaki nedenleri ortadan kaldırınız ve gücü yeniden açınız.
5306	MODE CHANGE ERROR	Ttek dokunmalı makro çağrısında, mod normal olarak başlangıçta değiştirilemez.
5311	FSSB : ILLEGAL CONNECTION	1. Bir eksenin tek bir servo eksen numarasına (parametre No. 1023) ve diğer eksenin tek servo eksen numarasına bitişik bir çift servo eksen numarasına sahip olduğu bir eksen çiftinde, eksenlerden biri diğer eksenin bağlı olduğundan farklı bir sistemde bir FSSB'ye bağlı bir sürücüyü atandıysa, bu alarm verilir. 2. Sistem yüksek hızda HRV kontrolü yapmaya ilişkin bir kısıtlamaya uymazsa, iki FSSB'ye ilişkin geçerli kontrol periyotları farklıysa ve farklı yollarda bir FSSB'ye bağlı darbe modülleri kullanılacaksa, bu alarm verilir.

2) Arka planda düzenleme alarmı

Numara	Mesaj	İçindekiler
070 – 074 085 – 087	BP/S alarm	BP/S alarmı, normal program düzenlemede oluşan P/S alarmıyla aynı sayıda oluşur.
140	BP/S alarm	Ön planda seçilen bir program arka planda seçilmek veya silinmek istendi. (Not) Arka planda düzenlemeyi doğru şekilde kullanınız.

NOT

Arka planda düzenlemede alarm, normal alarm ekranı yerine, arka planda düzenleme ekranının ana giriş satırında görüntülenir ve herhangi bir MDI tuş işlemiyle resetlenebilir.

3) Mutlak pulse coder (APC) alarmı

Numara	Mesaj	İçindekiler
300	n AXIS NEED ZRN	n-inci eksen (n=1 – 4) için manüel olarak referansa gitme gerekli.
301	APC ALARM:n AXIS COMMUNICATION	n-inci eksen(n=1 – 2) APC iletişim hatası. Veri iletiminde hata Olası nedenler, arızalı bir APC, kablo veya servo arabirimi modülü olabilir.
302	APC ALARM:n AXIS OVER TIME	n-inci eksen(n=1 – 2) APC süre aşımı hatası. Veri iletiminde hata. Olası nedenler, arızalı bir APC, kablo veya arabirim modülü olabilir.
303	APC ALARM:n AXIS FRAMING	n-inci eksen(n=1 – 2) APC çerçeveleme hatası. Veri iletiminde hata. Olası nedenler, arızalı bir APC, kablo veya arabirim modülü olabilir.

Numara	Mesaj	İçindekiler
304	APC ALARM:n AXIS PARITY	n-inci eksen(n=1 – 2) APC parite hatası. Veri iletiminde hata. Olası nedenler, arızalı bir APC, kablo veya arabirim modülü olabilir.
305	APC ALARM:n AXIS PULSE MISS	n-inci eksen(n=1 – 2) APC darbe hatası alarmı. APC alarmı. APC veya kablo arızalı olabilir.
306	APC ALARM:n AXIS BATTERY ZERO	n-inci eksen(n=1 – 2) APC pil voltajı, verilerin tutulamayacağı kadar düşük bir düzeye indi. APC alarmı. Pil veya kablo arızalı olabilir.
307	APC ALARM:n AXIS BATTERY DOWN 1	n-inci eksen(n=1 – 2) eksen APC pil voltajı pilin yenilenmesi gereken bir düzeye erişir. APC alarmı. Pili değiştiriniz.
308	APC ALARM:n AXIS BATTERY DOWN 2	n-inci eksen(n=1 – 2) APC pil voltajı, pilin yenilenmesini gerektiren bir düzeye ulaştı (gücün kapalı olduğu zamanlar dahil). APC alarmı. Pili değiştiriniz.
309	APC ALARM:n AXIS ZRN IMPOSSIBLE	Motoru bir kez veya daha fazla sayıda döndürmeden referans noktasına gitme gerçekleştirmek için girişimde bulunuldu. Motoru bir kez veya daha fazla sayıda döndürün, gücü kapatınız ve yeniden açınız, sonra referans noktasına gitme gerçekleştirebilirsiniz.

4) Seri pulse coder (SPC) alarmları

No.	Mesaj	Açıklama
360	n AXIS : ABNORMAL CHECKSUM (INT)	Yerleşik pulse coderda bir sağlama toplamı hatası oluştu.
361	n AXIS : ABNORMAL PHASE DATA (INT)	Yerleşik pulse coderında bir aşama veri hatası oluştu.
362	n AXIS : ABNORMAL REV.DATA (INT)	Yerleşik pulse coderında bir dönme hızı sayma hatası oluştu.
363	n AXIS : ABNORMAL CLOCK (INT)	Yerleşik pulse coderında bir saat hatası oluştu.
364	n AXIS : SOFT PHASE ALARM (INT)	Dijital servo yazılımı, yerleşik pulse coderında geçersiz veri algıladı.
365	n AXIS : BROKEN LED (INT)	Yerleşik pulse coderında bir LED hatası oluştu.
366	n AXIS : PULSE MISS (INT)	Yerleşik pulse coderında bir darbe hatası oluştu.
367	n AXIS : COUNT MISS (INT)	Yerleşik pulse coderında bir sayım hatası oluştu.
368	n AXIS : SERIAL DATA ERROR (INT)	Yerleşik pulse coderında iletişim verileri alınamıyor.
369	n AXIS : DATA TRANS. ERROR (INT)	Yerleşik pulse coderında alınmakta olan iletişim verilerinde bir CRC veya stopbit hatası oluştu.
380	n AXIS : BROKEN LED (EXT)	Ayrı saptayıcı hatalı.
381	n AXIS : ABNORMAL PHASE (EXT LIN)	Ayrı doğrusal ölçekte bir aşama veri hatası oluştu.
382	n AXIS : COUNT MISS (EXT)	Ayrı saptayıcıda bir darbe hatası oluştu.
383	n AXIS : PULSE MISS (EXT)	Ayrı saptayıcıda bir sayım hatası oluştu.
384	n AXIS : SOFT PHASE ALARM (EXT)	Dijital servo yazılımı, ayrı saptayıcıda geçersiz veri algıladı.
385	n AXIS : SERIAL DATA ERROR (EXT)	Ayrı saptayıcıdan iletişim verileri alınamıyor.
386	n AXIS : DATA TRANS. ERROR (EXT)	Ayrı saptayıcıdan alınmakta olan iletişim verilerinde bir CRC veya stopbit hatası oluştu.
387	n AXIS : ABNORMAL ENCODER (EXT)	Ayrı saptayıcıda bir hata oluştu. Ayrıntılar için ölçüğün üreticisine başvurunuz.

● **Seri pulse coder alarmının ayrıntıları**

	#7	#6	#5	#4	#3	#2	#1	#0
202		CSA	BLA	PHA	PCA	BZA	CKA	SPH

#6 (CSA) : Sağlama toplamı alarmı oluştu.

#5 (BLA) : Pil azaldı alarmı oluştu.

#4 (PHA) : Aşama verileri sorunu alarmı oluştu.

#3 (PCA) : Hız sayım sorunu alarmı oluştu.

#2 (BZA) : Pil sıfır alarmı oluştu.

#1 (CKA) : Saat alarmı oluştu.

#0 (SPH) : Yumuşak aşama veri sorunu alarmı oluştu.

	#7	#6	#5	#4	#3	#2	#1	#0
203	DTE	CRC	STB	PRM				

#7 (DTE) : Veri hatası oluştu.

#6 (CRC) : CRC hatası oluştu.

#5 (STB) : Stopbit hatası oluştu.

#4 (PRM) : Parametre hatası alarmı oluştu. Bu durumda, bir servo parametre hatası alarmı (No. 417) da verilir.

5) Servo alarmları (1/2)

Numara	Mesaj	İçindekiler
401	SERVO ALARM: n-TH AXIS VRDY OFF	n-inci eksen (eksen 1-2) servo sürücüsü READY sinyali (DRDY) kesildi. Sorun giderme prosedürüne bakınız.
402	SERVO ALARM: SV CARD NOT EXIST	Eksen kontrol kartı takılı değil.
403	SERVO ALARM: CARD/SOFT MISMATCH	Eksen kontrol kartı ve servo yazılımı bileşimi geçersiz. Olası nedenler aşağıdaki gibidir: · Doğru bir eksen kontrol kartı sağlanmaz. · Doğru servo yazılımı flash bellekte kurulu değil.
404	SERVO ALARM: n-TH AXIS VRDY ON	n-inci eksen (eksen 1-2) READY sinyali (MCON) kesilmiş olsa bile, servo sürücüsü READY sinyali (DRDY) hala açık. Veya güç kapatıldığında, MCON kapalı olsa bile DRDY açıldı. Servo arabirim modülü ve servo sürücüsü bağlı.
405	SERVO ALARM: (ZERO POINT RETURN FAULT)	Konum kontrol sistemi hatası. Referans noktasına gitmede bir NC veya servo sistemi hatası nedeniyle, referans noktasına gitme doğru şekilde yürütülemedi. Manüel olarak referansa gitmeden yeniden deneyiniz.
409	SERVO ALARM: n AXIS TORQUE ALM	Anormal servo motor yükü saptandı. Ya da, Cs modunda anormal iş mili motor yükü saptandı.
410	SERVO ALARM: n-TH AXIS - EXCESS ERROR	n-inci eksen (eksen 1-2) durduğunda konum ofset değeri ayarlanan değerden büyük. Sorun giderme prosedürüne bakınız.
411	SERVO ALARM: n-TH AXIS - EXCESS ERROR	n-inci eksen (eksen 1-2) hareket ettiğinde konum ofset değeri ayarlanan değerden büyük. Sorun giderme prosedürüne bakınız.
413	SERVO ALARM: n-th AXIS - LSI OVERFLOW	n-inci eksene (eksen 1-2) ilişkin hata kaydı içeriği $\pm 2^{31}$ gücünü aştı. Bu hata genellikle hatalı şekilde ayarlanmış parametrelerin sonucu olarak oluşur.
415	SERVO ALARM: n-TH AXIS - EXCESS SHIFT	n-inci eksen (eksen 1-2), 524288000 birim/s'den daha büyük bir hız ayarlanmaya kalkışıldı. Bu hata genellikle CMR'nin uygun şekilde ayarlanmamasından kaynaklanır.

Numara	Mesaj	İçindekiler
417	SERVO ALARM: n-TH AXIS – PARAMETER INCORRECT	Bu alarm, n-inci eksen (eksen 1-2) aşağıda listelenen koşullardan birinde olduğunda oluşur. (Dijital servo sistemi alarmı) 1) Parametre No. 2020'de (motor biçimi) ayarlanan değer belirtilen sınırın dışında. 2) Parametre No.2022'de (motor dönüş yönü) uygun bir değer (111 veya -111) ayarlanmadı. 3) Parametre No. 2023'te (motor dönüşü başına hız geri ilerleme darbelerinin sayısı) geçersiz veri (0'ın altında bir değer, vb.) ayarlandı. 4) Parametre No. 2024'te (motor dönüşü başına hız geri ilerleme darbeleri sayısı) geçersiz veri (0'ın altında bir değer, vb.) ayarlandı. 5) Şu aralıktaki parametreler No. 2084 ve No. 2085 (esnek alan dişli oranı) ayarlanmadı. 6) {1 – kontrol eksenleri sayısı} sınırı dışında bir değer veya sürekli olmayan bir değer (Parametre 1023 (servo eksen numarası), 1 ile eksen sayısı aralığı dışında bir değer içeriyor veya parametre No. 1023'te (servo eksen numarası) yalıtılmış bir değer ayarlandı.
430	n AXIS : SV. MOTOR OVERHEAT	Bir servo motor aşırı ısınması oldu.
431	n AXIS : CNV. OVERLOAD	1) PSM: Aşırı ısınma oldu. 2) β serisi SVU: Aşırı ısınma oldu.
432	n AXIS : CNV. LOW VOLT CONTROL	1) PSMR: Kontrol güç kaynağı voltajı düştü. 2) α serisi SVU: Kontrol güç kaynağı voltajı düştü.
433	n AXIS : CNV. LOW VOLT DC LINK	1) PSM: DC bağlantısı voltajı düştü. 2) PSMR: DC bağlantısı voltajı düştü. 3) α serisi SVU: DC bağlantısı voltajı düştü. 4) β serisi SVU: DC bağlantısı voltajı düştü.
434	n AXIS : INV. LOW VOLT CONTROL	SVM: Kontrol güç kaynağı voltajı düştü.
435	n AXIS : INV. LOW VOLT DC LINK	SVM: DC bağlantısı voltajı düştü.
436	n AXIS : SOFTTHERMAL (OVC)	Dijital servo yazılımı, yumuşak termal durum saptadı (OVC).
437	n AXIS : CNV. OVERCURRENT POWER	PSM: Giriş devresine aşırı akım geldi.
438	n AXIS : INV. ABNORMAL CURRENT	1) SVM: Motor akımı çok yüksek. 2) α serisi SVU: Motor akımı çok yüksek. 3) β serisi SVU: Motor akımı çok yüksek.
439	n AXIS : CNV. OVER VOLT DC LINK	1) PSM: DC bağlantısı voltajı çok yüksek. 2) PSMR: DC bağlantısı voltajı çok yüksek. 3) α serisi SVU: C bağlantısı voltajı çok yüksek. 4) β serisi SVU: Bağlantı voltajı çok yüksek.
440	n AXIS : CNV. EX DECELERATION POW.	1) PSMR: Rejeneratifdeşarj miktarı çok fazla. 2) α serisi SVU: Rejeneratifdeşarj miktarı çok fazla. Ya da, rejeneratifdeşarj devresi anormal.
441	n AXIS : ABNORMAL CURRENT OFFSET	Dijital servo yazılımı, motor akımı saptama devresinde bir anormallik algıladı.
442	n AXIS : CNV. CHARGE FAILURE	1) PSM: DC bağlantısının yedekdeşarj devresi anormal. 2) PSMR: DC bağlantısının yedekdeşarj devresi anormal.
443	n AXIS : CNV. COOLING FAN FAILURE	1) PSM: Dahili hareket fanı arızalandı. 2) PSMR: Dahili hareket fanı arızalandı. 3) β serisi SVU: Dahili hareket fanı arızalandı.

Numara	Mesaj	İçindekiler
444	n AXIS : INV. COOLING FAN FAILURE	SVM: Dahili hareket fanı arızalandı.
445	n AXIS : SOFT DISCONNECT ALARM	Dijital servo yazılımı, pulse coderında kopmuş bir kablo saptadı.
446	n AXIS : HARD DISCONNECT ALARM	Donanım tarafından, yerleşik pulse coderında kopmuş bir kablo saptandı.
447	n AXIS : HARD DISCONNECT (EXT)	Donanım tarafından, ayrı saptayıcıda kopmuş bir kablo saptandı.
448	n AXIS : UNMATCHED FEEDBACK ALARM	Yerleşik pulse coderında gelen geri ilerleme verilerinin işareti, ayrı saptayıcıdan gelen geri ilerleme verilerinin işaretinden farklı.
449	n AXIS : INV. IPM ALARM	1) SVM: IPM (akıllı güç modülü) bir alarm saptadı. 2) α serisi SVU: IPM (akıllı güç modülü) bir alarm saptadı.
453	n AXIS : SPC SOFT DISCONNECT ALARM	α pulse coderının yazılım bağlantısı kesilme alarmı. CNC'ye giden gücü kapatın, sonra pulse coderı kablosunu çıkarın ve takın. Bu alarm yeniden verilirse, pulse coderı değiştiriniz.
456	n AXIS : ILLEGAL CURRENT LOOP	Geçersiz bir akım kontrol çevrimi belirtildi. Kullanılmakta olan sürücü darbe modülü yüksek hızlı HRV ile eşleşmiyor. Ya da, sistem yüksek hızlı HRV kontrolü yapmak için bir kısıtlamayı karşılamıyor.
457	n AXIS : ILLEGAL HI HRV (250US)	Akım kontrol çevrimi 250 ms olduğunda, yüksek hızlı HRV kontrolünün kullanılacağı belirtildi.
458	n AXIS : CURRENT LOOP ERROR	Belirtilen akım kontrol çevrimi, gerçek akım kontrol çevrimiyle eşleşmiyor.
459	n AXIS : HI HRV SETTING ERROR	Bir eksenin tek bir servo eksen numarasına (parametre No. 1023) ve diğer eksenin tek servo eksen numarasına bitişik bir çift servo eksen numarasına sahip olduğu bir eksen çiftinde, yüksek hızlı HRV kontrolü eksenlerin biri için desteklenir ve diğer eksen için desteklenmez.
460	n AXIS : FSSB DISCONNECT	FSSB iletişiminin bağlantısı aniden kesildi. Olası nedenler aşağıdaki gibidir: 1) FSSB iletişim kablosunun bağlantısı kesildi veya kablo arızalı. 2) Sürücüye giden güç aniden kapatıldı. 3) Sürücü tarafından düşük voltaj alarmı verildi.
461	n AXIS : ILLEGAL AMP INTERFACE	2 eksenli sürücünün eksenleri hızlı tip arabirime atandı.
462	n AXIS : SEND CNC DATA FAILED	Bir FSSB iletişim hatası nedeniyle, bir ikincil öge doğru verileri alamadı.
463	n AXIS : SEND SLAVE DATA FAILED	Bir FSSB iletişim hatası nedeniyle, servo sistemi doğru verileri alamadı.
464	n AXIS : WRITE ID DATA FAILED	Sürücü bakım ekranına bakım bilgilerini yazmak için girişimde bulunuldu ancak başarısız oldu.
465	n AXIS : READ ID DATA FAILED	Güç açılışında, sürücü başlangıç ID'si bilgileri okunamadı.
466	n AXIS : MOTOR/AMP COMBINATION	Sürücüye ilişkin maksimum akım derecelendirmesi motorunla eşleşmiyor.
467	n AXIS : ILLEGAL SETTING OF AXIS	Tek bir DSP'yi (iki normal eksene karşılık gelir) işgal eden bir eksen ayarı ekranında belirtildiğinde, aşağıdakiler için servo fonksiyonu etkinleştirilmedi. 1. Yüksek hızlı akım döngüsü (parametre No. 2004'ün bit 0'ı = 1) 2. Yüksek hızlı arabirim eksen (parametre No. 2005'in bit 4'ü = 1)
468	n AXIS : HI HRV SETTING ERROR (AMP)	Kendisi için yüksek hızlı HRV kontrolünün kullanılmayacağı bir sürücüye bağlı kontrollü bir eksen için yüksek hızlı HRV kontrolünün kullanılacağı belirtilirse, bu alarm verilir.

● **Servo alarmının ayrıntıları**

Servo alarmının ayrıntıları, aşağıda gösterildiği şekilde teşhis ekranında (No. 200 ve No. 204) gösterilir.

	#7	#6	#5	#4	#3	#2	#1	#0
200	OVL	LV	OVC	HCA	HVA	DCA	FBA	OFA

#7 (OVL) : Bir aşırı yük alarmı üretiliyor.

#6 (LV) : Servo sürücüsünde bir düşük voltaj alarmı üretiliyor.

#5 (OVC) : Dijital servonun içinde bir aşırı akım alarmı üretiliyor.

#4 (HCA) : Servo sürücüsünde bir anormal akım alarmı üretiliyor.

#3 (HVA) : Servo sürücüsünde bir aşırı voltaj alarmı üretiliyor.

#2 (DCA) : Servo sürücüsünde bir rejeneratif deşarj devresi alarmı üretiliyor.

#1 (FBA) : Bir kesik bağlantı alarmı üretiliyor.

#0 (OFA) : Dijital servo içinde bir taşma alarmı üretiliyor.

	#7	#6	#5	#4	#3	#2	#1	#0
201	ALD			EXP				

Teşhis verisi No.200'de OVL 1'e eşit olduğunda (servo alarmı No. 400 üretiliyor):

#7 (ALD) 0 : Motor aşırı ısınması

1 : Sürücü aşırı ısınması

Teşhis verisi No.200'de FBAL 1'e eşit olduğunda (servo alarmı No. 416 üretiliyor):

ALD	EXP	Alarm ayrıntıları
1	0	Yerleşik pulse coderi bağlantı kesilmesi (donanım)
1	1	Ayrı olarak kurulan pulse coderi bağlantı kesilmesi (donanım)
0	0	Pulse coder yazılım nedeniyle bağlı değil.

	#7	#6	#5	#4	#3	#2	#1	#0
204		OFS	MCC	LDA	PMS			

#6 (OFS) : Dijital servo'da bir akım dönüştürme hatası oluştu.

#5 (MCC) : Servo sürücüsünde bir mıknatıs kontaktörü temas noktası kaynadı.

#4 (LDA) : LED ışığı, seri pulse coderının arızalı olduğunu gösteriyor.

#3 (PMS) : Geri ilerleme kablosu arızalı olduğundan, bir geri ilerleme darbe hatası oluştu.

6) Aşırı hareket alarmları

Numara	Mesaj	İçindekiler
500	OVER TRAVEL : +n	n-inci eksen + yan depolanmış darbe sınırı I aşıldı. (Parametre No.1320 veya 1326 Notları)
501	OVER TRAVEL : -n	n-inci eksen - yan depolanmış darbe sınırı I aşıldı. (Parametre No.1321 veya 1327 Notları)
502	OVER TRAVEL : +n	n-inci eksen + yan depolanmış darbe sınırı II aşıldı. (Parametre No.1322)
503	OVER TRAVEL : -n	n-inci eksen - yan depolanmış darbe sınırı II aşıldı. (Parametre No. 1323)
504	OVER TRAVEL : +n	n-inci eksen + yan depolanmış darbe sınırı III aşıldı. (Parametre No. 1324)

Numara	Mesaj	İçindekiler
505	OVER TRAVEL : -n	n-inci eksen - yan depolanmış darbe sınırı III aşıldı. (Parametre No.1325)
506	OVER TRAVEL : +n	n-inci eksen + yan donanım OT aşıldı.
507	OVER TRAVEL : -n	n-inci eksen - yan donanım OT aşıldı.

NOT

Aşırı hareket alarmları No. 504 ve No. 505 yalnızca T serisiyle sağlanır.
Parametreler 1326 ve 1327, EXLM (darbe sınırı anahtar sinyali) açık olduğunda etkilidir.

7) Servo alarmları

Numara	Mesaj	İçindekiler
600	n AXIS : INV. DC LINK OVER CURRENT	SVM: DC bağlantısı akımı çok yüksek. β SVU: DC bağlantısı akımı çok yüksek.
601	n AXIS : INV. RADIATOR FAN FAILURE	SVM: Sıcaklık plakası soğutma fanı arızalı. β SVU: Sıcaklık plakası soğutma fanı arızalı.
602	n AXIS : INV. OVERHEAT	SVM: Servo sürücüsü aşırı ısınmış.
603	n AXIS : INV. IPM ALARM (OH)	SVM: IPM (akıllı güç modülü) bir aşırı ısınma alarm koşulu saptadı. β SVU: IPM (akıllı güç modülü) bir aşırı ısınma alarm koşulu saptadı.
604	n AXIS : AMP. COMMUNICATION ERROR	SVM ve PSM arasındaki iletişim normal değil.
605	n AXIS : CNV. EX. DISCHARGE POW.	PSMR: Motor rejeneratif gücü çok yüksek.
606	n AXIS : CNV. RADIATOR FAN FAILURE	PSM: Harici sıcaklık plakasını soğutmak için kullanılan fan arızalı. PSMR: Harici sıcaklık plakasını soğutmak için kullanılan fan arızalı.
607	n AXIS : CNV. SINGLE PHASE FAILURE	PSM: Giriş gücü fazlarından biri anormal. PSMR: Giriş gücü fazlarından biri anormal.

8) Aşırı ısınma alarmları

Numara	Mesaj	İçindekiler
700	OVERHEAT: CONTROL UNIT	Kontrol birimi aşırı ısınması Fan motorunun normal şekilde çalıştığını kontrol ediniz ve hava filtresini temizleyiniz.
701	OVERHEAT: FAN MOTOR	Kontrol birimi kabininin üstündeki fan motoru aşırı ısındı. Fan motorunun çalışmasını kontrol ediniz ve gerekirse motoru değiştiriniz.

9) İş mili alarmları

Numara	Mesaj	İçindekiler
749	S-SPINDLE LSI ERROR	Güç kaynağı açıldıktan sonra sistem yürütülürken seri iletişim hatası oldu. Aşağıdaki nedenler düşünülebilir. 1) Optik kablo bağlantısı arızalıdır veya kablo bağlı değildir veya kablo kesiktir. 2) ANA CPU kartını veya opsiyonel 2 kartı arızalıdır. 3) İş mili sürücüsü kartı arızalıdır. Bu alarm CNC güç kaynağı açıkken olursa veya CNC resetlendiğinde dahi bu alarm temizlenemiyorsa, güç kaynağını kapatın. Aynı zamanda iş mili tarafındaki güç kaynağını da kapatın.
750	SPINDLE SERIAL LINK START FAULT	Bu alarm, seri iş milleri sistemde güç açıldığında, iş mili kontrol birimi doğru şekilde başlamaya hazır olmadığına üretilir. Aşağıdaki dört neden düşünülebilir: 1) Hatalı şekilde bağlanan bir optik kablo veya iş mili kontrol biriminin gücü kapalı (OFF). 2) NC gücü, iş mili kontrol biriminin LED ekranında görüntülenen SU-01 veya AL-24 dışındaki alarm koşulları altında açıldığında. Bu durumda, iş mili sürücüsü gücünü bir kez kapatınız ve yeniden başlatma gerçekleştiriniz. 3) Diğer nedenler (uygun olmayan donanım bileşimi) İş mili kontrol birimini içeren sistem etkinleştirildikten sonra bu alarm oluşmaz. 4) İkinci iş mili (SP2, parametre No. 3701'in bit 4'ü 1 olduğunda) için yukarıdaki koşullardan biri geçerli 1) – 3). Ayrıntılar teşhis ekranı No. 409'a bakınız.
752	FIRST SPINDLE MODE CHANGE FAULT	Bu alarm, sistemin bir mod değişikliğini uygun şekilde sona erdirmemesi durumunda oluşur. Modlar, Cs kontrolden, iş mili konumlandırma, hassas kılavuz çekmeyi ve iş mili kontrol modlarını içerir. İş mili kontrol birimi NC tarafından verilen mod değiştirme komutuna doğru şekilde yanıt vermezse, bu alarm etkinleştirilir.
754	SPINDLE-1 ABNORMAL TORQUE ALM	Anormal birinci iş mili motoru yükü saptandı.

• İş mili alarmı No.750'nin ayrıntıları

İş mili alarmı No. 750'nin ayrıntıları, aşağıda gösterildiği şekilde teşhis ekranında (No. 409) gösterilmektedir.

	#7	#6	#5	#4	#3	#2	#1	#0
409					SPE	S2E	S1E	SHE

#3 (SPE) 0 : İş mili seri kontrolünde, seri iş mili parametreleri iş mili birimi başlatma koşullarını karşılar.

1 : İş mili seri kontrolünde, seri iş mili parametreleri iş mili birimi başlatma koşullarını karşılamaz.

#2 (S2E) 0 : İkinci iş mili, iş mili seri kontrol başlatması sırasında normaldir.

1 : İş mili seri kontrol başlatması sırasında, ikinci iş milinin hatalı olduğu saptandı.

#1 (S1E) 0 : Birinci iş mili, iş mili seri kontrol başlatması sırasında normaldir.

1 : İş mili eksenini seri kontrol başlatması sırasında, birinci iş milinin hatalı olduğu saptandı.

#0 (SHE) 0 : CNC'deki seri iletişim modülü normal.

1 : CNC'deki seri iletişim modülünün arızalı olduğu saptandı.

Alarm Listesi (Seri İş mili)

Bir seri iş mili alarmı oluştuğunda, CNC’de aşağıdaki numara görüntülenir. n, alarmın oluştuğu iş miline karşılık gelen bir sayıdır. (n = 1: Birinci iş mili; n = 2: İkinci iş mili; vb.)

NOT*1

SPM göstergelerinin anlamları, kırmızı ve sarı LED ışıklarından hangisinin açık olduğuna bağlı olarak değişir. Kırmızı LED ışığı açık olduğunda, SPM 2 basamaklı bir alarm numarası gösterir. Sarı LED ışığı açık olduğunda, SPM bir sıra sorunu belirten bir hata numarasını gösterir (örneğin, acil stop durumu serbest bırakılmadan bir dönüş komutu girildiğinde).

→ Bkz. “Hata Kodları (Seri İş mili).”

α Seri İş Mili Sürücüsünde Görüntülenen Alarm Numaraları ve Alarmlar

No.	Mesaj	SPM göstergesi (*1)	Hatalı yer ve çözümü	Açıklama
(750)	SPINDLE SERIAL LINK ERROR	A0 A	1 SPM kontrol kartındaki ROM’u değiştiriniz. 2 SPM kontrol kartını değiştiriniz.	Program normal şekilde başlamıyor. SPM kontrol kartındaki ROM serisi hatası veya donanım anormalliği
(749)	S-SPINDLE LSI ERROR	A1	SPM kontrol kartını değiştiriniz.	SPM kontrol devresinin CPU çevresel devresinde bir anormallik saptandı.
7n01	SPN_n_ : MOTOR OVER-HEAT	01	1 Çevresel sıcaklık ve yükleme durumunu kontrol ediniz ve düzeltiniz. 2 Soğutma fanı durursa, fanı değiştiriniz.	Motor sargılarına gömülü termostat çalıştı. Motorun iç sıcaklığı belirtilen düzeyi aşıyor. Motor süreklilik oranının üzerinde kullanıldı ve soğutma bileşeni normal değil.
7n02	SPN_n_ : EX SPEED ERROR	02	1 Yüğü azaltmak için doğru kesme koşullarını kontrol ediniz ve düzeltiniz. 2 Parametre No. 4082’i düzeltiniz.	Motor hızı belirtilen bir hızı izleyemiyor. Aşırı bir motor yükü torku saptandı. Parametre No. 4082’deki hızlanma/yavaşlama süresi yetersiz.
7n03	SPN_n_ : FUSE ON DC LINK BLOWN	03	1 SPM ünitesini değiştiriniz. 2 Motor yalıtım durumunu kontrol ediniz. 3 Arabirim kablosunu değiştiriniz.	PSM hazır duruma (00 gösterilir) gelir, ancak DC bağlantı voltajı SPM’de çok düşüktür. SPM’deki DC bağlantısı bölümündeki sigorta attı. (Güç cihazı bozuldu veya motorda topraklama hatası var.) JX1A/JX1B bağlantı kablosu normal değil.
7n04	SPN_n_ : INPUT FUSE/POWER FAULT	04	PSM’ye giden giriş gücü kaynağının durumunu kontrol ediniz.	PSM eksik bir güç kaynağı fazı buldu. (PSM alarmı 5)
7n06	SPN_n_ : THERMAL SENSOR DISCONNECT	06	1 Parametreyi kontrol ediniz ve düzeltiniz. 2 Geri ilerleme kablosunu değiştiriniz.	Motorun sıcaklık sensörünün bağlantısı kesildi.

No.	Mesaj	SPM göstergesi (*1)	Hatalı yer ve çözümü	Açıklama
7n07	SPN_n_ : OVERSPEED	07	Bir sıra hatası olup olmadığını kontrol ediniz. (Örneğin, iş mili döndürülmediğinde, iş mili senkronizasyonunun belirtilip belirtilmediğini kontrol ediniz.)	Motor hızı, kendisi için derecelendirilen hızı %115 oranında aştı. İş mili eksen konum kontrol modundayken, konumsal ofsetler aşırı şekilde biriktirildi (iş mili senkronizasyonu sırasında SFR ve SRV kapatıldı.)
7n09	SPN_n_ : OVERHEAT MAIN CIRCUIT	09	1 Sıcaklık plakası soğutma durumunu iyileştiriniz. 2 Sıcaklık plakası fanı durursa, SPM ünitesini değiştiriniz.	Güç transistörü radyatöründe anormal sıcaklık artışı
7n11	SPN_n_ : OVERVOLT POW CIRCUIT	11	1 PSM soğutma durumunu kontrol ediniz. 2 Motorun yavaşlaması sırasında giriş gücü voltajını ve güçte değişikliği kontrol ediniz. Voltaj 253 VAC (200-V sistemi için) veya 530 VAC (400-V sistemi için) değerini aşarsa, güç kaynağı empedansını artırınız.	PSM'nin DC bağlantısı bölümünde aşırı voltaj saptandı. (PSM alarmı göstergesi: 7) PSM seçme hatası. (PSM'nin maksimum giriş özelliği aşıldı.)
7n12	SPN_n_ : OVERCURRENT POW CIRCUIT	12	1 Motor yalıtım durumunu kontrol ediniz. 2 İş mili parametrelerini kontrol ediniz. 3 SPM ünitesini değiştiriniz.	Motor çıkış akımı o anda anormal ölçüde yüksek. Motora özgü bir parametre motor modeliyle eşleşmiyor. Yetersiz motor yalıtımı
7n15	SPN_n_ : SP SWITCH CONTROL ALARM	15	1 Ladder sırasını kontrol edin ve düzeltin. 2 Geçiş MC'sini değiştiriniz.	İş mili anahtar/çıkış anahtar işlemindeki anahtar sırası normal değil. Geçiş MC'si temas kontrol sinyali ve komutu eşleşmiyor.
7n16	SPN_n_ : RAM FAULT	16	SPM kontrol kartını değiştiriniz.	Bir SPM kontrol ana devre panosunda anormallik saptandı. (Harici veriler için RAM normal değil.)
7n18	SPN_n_ : SUMCHECK ERROR PGM DATA	18	SPM kontrol kartını değiştiriniz.	Bir SPM kontrol ana devre panosunda anormallik saptandı. (Program ROM verileri normal değil.)
7n19	SPN_n_ : EX OFFSET CURRENT U	19	SPM ünitesini değiştiriniz.	Bir SPM bileşeninde anormallik saptandı. (U faz akımı saptama devresindeki başlangıç değeri normal değil.)
7n20	SPN_n_ : EX OFFSET CURRENT V	20	SPM ünitesini değiştiriniz.	Bir SPM bileşeninde anormallik saptandı. (V faz akımı saptama devresindeki başlangıç değeri normal değil.)
7n21	SPN_n_ : POS SENSOR POLARITY ERROR	21	Parametreleri kontrol ediniz ve düzeltiniz. (No. 4000#0, 4001#4)	Konum sensörünün eşlik parametresi ayarı yanlış.
7n24	SPN_n_ : SERIAL TRANSFER ERROR	24	1 CNC'den iş miline giden kabloyu güç kablosunun uzağına yerleştiriniz. 2 Kabloyu değiştiriniz.	CNC gücü kapalı (normal güç kapaması veya kablo arızalı). CNC'ye aktarılan iletişim verilerinde bir hata saptandı.

No.	Mesaj	SPM göstergesi (*1)	Hatalı yer ve çözümü	Açıklama
7n26	SPN_n_ : DISCONNECT C-VELO DETECT	26	1 Kabloyu değiştiriniz. 2 Sürücüyü yeniden ayarlayınız.	Cs kontur kontrol motoru tarafındaki saptama sinyalinin sinyal genişliği normal değil. (Bağlantısız kablo, ayarlama hatası, vb.)
7n27	SPN_n_ : DISCONNECT POS-CODER	27	1 Kabloyu değiştiriniz. 2 BZ sensör sinyalini yeniden ayarlayınız.	1 İş mili position coderının (konektör JY4) sinyali normal değil. 2 MZ veya BZ sensörünün sinyal genişliği (konektör JY2) normal değil. (Bağlantısız kablo, ayarlama hatası, vb.)
7n28	SPN_n_ : DISCONNECT C-POS DETECT	28	1 Kabloyu değiştiriniz 2 Sürücüyü yeniden ayarlayınız.	Cs kontur kontrolü için konum saptama sinyali (konektör JY5) normal değil. (Bağlantısız kablo, ayarlama hatası, vb.)
7n29	SPN_n_ : SHORTTIME OVERLOAD	29	Yük durumunu kontrol ediniz ve düzeltiniz.	Belli bir süre sürekli olarak aşırı yük uygulandı. (Bu alarm ayrıca, motor shaftı etkin duruma kilitletiğinde de verilir.)
7n30	SPN_n_ : OVER-CURRENT POW CIRCUIT	30	Güç kaynağı voltajını kontrol ediniz ve düzeltiniz.	PSM ana devre girişinde aşırı akım saptandı. (PSM alarmı göstergesi: 1) Dengesiz güç kaynağı. PSM seçim hatası (Maksimum PSM çıkış özelliği aşıldı.)
7n31	SPN_n_ : MOTOR LOCK OR V-SIG LOS	31	1 Yük durumunu kontrol ediniz ve düzeltiniz. 2 Motor sensör kablosunu değiştiriniz (JY2 veya JY5).	Motor belirtilen bir hızda dönemiyor. (Dönüş komutu için SST düzeyini aşmayan bir düzey sürekli olarak var oldu.) Anormallik, hız saptama sinyalinde.
7n32	SPN_n_ : RAM FAULT SERIAL LSI	32	SPM kontrol kartını değiştiriniz.	Bir SPM kontrol ana devre panosunda anormallik saptandı. (Seri aktarma için LSI cihazı normal değil.)
7n33	SPN_n_ : SHORTAGE POWER CHARGE	33	1 Güç kaynağı voltajını kontrol ediniz ve düzeltiniz. 2 PSM birimini değiştiriniz.	Sürücüdeki mıknatıs kontaktörü (açık faz ve arızalı şarj rezistansı gibi) açık olduğunda, güç devresi bölümündeki doğrudan akım güç kaynağı voltajı şarjı yetersiz.
7n34	SPN_n_ : PARAMETER SETTING ERROR	34	Kılavuza göre bir parametre değerini düzeltiniz. Parametre numarası bilinmiyorsa, iş mili check board bağlayınız ve gösterilen parametreyi kontrol ediniz.	İzin verilen sınırı aşan parametre verileri ayarlandı.
7n35	SPN_n_ : EX SETTING GEAR RATIO	35	Değeri parametre kılavuzuna göre düzeltiniz.	İzin verilen sınırı aşan dişli oranı verileri ayarlandı.
7n36	SPN_n_ : OVERFLOW ERROR COUNTER	36	Konum kazanım değerinin çok büyük olup olmadığını kontrol ediniz ve değeri düzeltiniz.	Bir hata sayacı taşması oluştu.

No.	Mesaj	SPM göstergesi (*1)	Hatalı yer ve çözümü	Açıklama
7n37	SPN_n_ : SPEED DETECT PAR. ERROR	37	Değeri parametre kılavuzuna göre düzeltiniz.	Hız saptayıcında darbe sayısına ilişkin parametrenin ayarı hatalı.
7n39	SPN_n_ : 1-ROT Cs SIGNAL ERROR	39	1 Ön sürücüde 1-dönüş sinyalini ayarlayınız. 2 Kablo koruma durumunu kontrol ediniz. 3 Kabloyu değiştiriniz.	Cs kontur kontrolü sırasında, 1-dönüş sinyaliyle AB faz darbeleri sayısı arasında hatalı bir ilişki saptandı.
7n40	SPN_n_ : NO 1-ROT Cs SIGNAL DETECT	40	1 Ön sürücüde 1-dönüş sinyalini ayarlayınız. 2 Kablo koruma durumunu kontrol ediniz. 3 Kabloyu değiştiriniz.	Cs kontur kontrolü sırasında 1-dönüş sinyali üretilmedi.
7n41	SPN_n_ : 1-ROT POS-CODER ERROR	41	1 Parametreyi kontrol ediniz ve düzeltiniz. 2 Kabloyu değiştiriniz. 3 BZ sensör sinyalini yeniden ayarlayınız.	1 İş mili position coderının (konektör JY4) 1-dönüş sinyali normal değil. 2 MZ veya BZ sensörünün 1-dönüş sinyali (konektör JY2) normal değil. 3 Parametre ayar hatası
7n42	SPN_n_ : NO 1-ROT. POS-CODER DETECT	42	1 Kabloyu değiştiriniz. 2 BZ sensör sinyalini yeniden ayarlayınız.	1 İş mili position coderının (konektör JY4) 1-dönüş sinyalinin bağlantısı kesildi. 2 MZ veya BZ sensörünün 1-dönüş sinyalinin (konektör JY2) bağlantısı kesildi.
7n43	SPN_n_ : DISCON. PC FOR DIF. SP. MODE	43	Kabloyu değiştiriniz.	SPM tip 3'te, diferansiyel hız position coderı sinyali (konektör JY8) normal değil.
7n44	SPN_n_ : CONTROL CIRCUIT (AD) ERROR	44	SPM kontrol kartını değiştiriniz.	Bir SPM kontrol devresi bileşeninde bir anormallik saptandı (A/D dönüştürücü anormalliği).
7n46	SPN_n_ : SCREW 1-ROT POS-COD. ALARM	46	1 Parametreyi kontrol ediniz ve düzeltiniz. 2 Kabloyu değiştiriniz. 3 BZ sensör sinyalini yeniden ayarlayınız.	Diş çekme işlemi sırasında, alarm 41'e denk bir anormallik saptandı.
7n47	SPN_n_ : POS-CODER SIGNAL ABNORMAL	47	1 Kabloyu değiştiriniz. 2 BZ sensör sinyalini yeniden ayarlayınız. 3 Kablo yerleşimini düzeltiniz (güç hattının serbest olması).	1 İş mili position coderının (konektör JY4) A/B faz sinyali normal değil. 2 MZ veya BZ sensörünün A/B faz sinyali (konektör JY2) normal değil. A/B fazı ve 1-dönüş sinyali arasındaki ilişki hatalı (Darbe aralığı eşleşmiyor).
7n49	SPN_n_ : HIGH CONV. DIF. SPEED	49	Hesaplanan diferansiyel hız değerinin maksimum motor hızını aşıp aşmadığını kontrol ediniz.	Diferansiyel hız modunda, diğer iş milinin yerel iş mili hızına dönüştürülen hızı izin verilen sınırı aştı (diferansiyel hız, diğer iş milinin hızı dişli oranıyla çarpılarak hesaplanır).

No.	Mesaj	SPM göstergesi (*1)	Hatalı yer ve çözümü	Açıklama
7n50	SPN_n_ : SPNDL CONTROL OVERSPEED	50	Hesaplanan değerin maksimum motor hızını aşıp aşmadığını kontrol ediniz.	İş mili senkronizasyonunda, hız komutu hesaplama değeri, izin verilen sınırı aştı (motor hızı, belirtilen iş mili hızı dişli oranıyla çarpılarak hesaplanır).
7n51	SPN_n_ : LOW VOLT DC LINK	51	1 Güç kaynağı voltajını kontrol ediniz ve düzeltiniz. 2 MC'yi değiştiriniz.	Giriş voltajı düşmesi saptandı. (PSM alarmı göstergesi: 4) (Geçici güç arızası veya kötü MC kontağı)
7n52	SPN_n_ : ITP SIGNAL ABNORMAL I	52	1 SPM kontrol kartını değiştiriniz. 2 CNC'de iş mili arabirimi kartını değiştiriniz.	NC arabirimi anormalliği saptandı (ITP sinyali durduruldu).
7n53	SPN_n_ : ITP SIGNAL ABNORMAL II	53	1 SPM kontrol kartını değiştiriniz. 2 CNC'de iş mili arabirimi kartını değiştiriniz.	NC arabirimi anormalliği saptandı (ITP sinyali durduruldu).
7n54	SPN_n_ : OVERLOAD CURRENT	54	Yük durumunu gözden geçirin.	Aşırı yük akımı saptandı.
7n55	SPN_n_ : POWER LINE SWITCH ERROR	55	1 Miknatıs kontaktörünü değiştiriniz. 2 Sırayı kontrol ediniz ve düzeltiniz.	Bir iş mili veya çıkış seçmek için miknatıs kontaktörünün güç hattı durum sinyali normal değil.
7n56	SPN_n_ : INNER COOLING FAN STOP	56	SPM ünitesini değiştiriniz.	SPM kontrol devresindeki soğutma fanı durduruldu.
7n57	SPN_n_ : EX DECELERATION POWER	57	1 Hızlanma/yavaşlama görevini azaltınız. 2 Soğutma koşulunu kontrol ediniz (çevresel sıcaklık). 3 Soğutma fanı durursa, rezistansı değiştiriniz. 4 Rezistans normal değilse, rezistansı değiştiriniz.	Rejeneratif rezistansında aşırı yük saptandı. (PSMR alarmı göstergesi: 8) Termostat işlemi veya kısa süreli aşırı yük saptandı. Rejeneratif rezistansının bağlantısı kesildi veya normal olmayan bir rezistans saptandı.
7n58	SPN_n_ : OVERLOAD IN PSM	58	1 PSM soğutma durumunu kontrol ediniz. 2 PSM birimini değiştiriniz.	PSM radyatörünün sıcaklığı anormal ölçüde yükseldi. (PSM alarmı göstergesi: 3)
7n59	SPN_n_ : COOLING FAN STOP IN PSM	59	SPM ünitesini değiştiriniz.	PSM'deki soğutma fanı durdu. (PSM alarmı göstergesi: 2)
7n62	SPN_n_ : MOTOR VCMD OVERFLOWED	62	Parametreleri kontrol ediniz ve düzeltiniz. (No. 4021, 4056 – 4059)	Belirtilen motor hızı çok yüksek.
7n66	SPN_n_ : AMP MODULE COMMUNICATION	66	1 Kabloyu değiştiriniz. 2 Bağlantıyı kontrol ediniz ve düzeltiniz.	Sürücüler arasındaki iletişimde bir hata bulundu.
7n73	SPN_n_ : MOTOR SENSOR DISCONNECTED	73	1 Geri ilerleme kablosunu değiştiriniz. 2 Kablo işlemini kontrol ediniz. 3 Bağlantıyı kontrol ediniz ve düzeltiniz. 4 Sensörü ayarlayınız.	Motor sensörü geri ilerleme sinyali yok.

No.	Mesaj	SPM göstergesi (*1)	Hatalı yer ve çözümü	Açıklama
7n74	SPN_n_ : CPU TEST ERROR	74	SPM kontrol kartını değiştiriniz.	Bir CPU testinde bir hata saptandı.
7n75	SPN_n_ : CRC ERROR	75	SPM kontrol kartını değiştiriniz.	Bir CRC testinde bir hata saptandı.
7n79	SPN_n_ : INITIAL TEST ERROR	79	SPM kontrol kartını değiştiriniz.	Bir ilk test işleminde hata saptandı.
7n81	SPN_n_ : 1-ROT MOTOR SENSOR ERROR	81	1 Parametreyi kontrol ediniz ve düzeltiniz. 2 Geri ilerleme kablosunu değiştiriniz. 3 Sensörü ayarlayınız.	Motor sensörünün tek-dönüş sinyali doğru şekilde saptanamıyor.
7n82	SPN_n_ : NO 1-ROT MOTOR SENSOR	82	1 Geri ilerleme kablosunu değiştiriniz. 2 Sensörü ayarlayınız.	Motor sensörünün tek dönüş sinyali üretilmedi.
7n83	SPN_n_ : MOTOR SENSOR SIGNAL ERROR	83	1 Geri ilerleme kablosunu değiştiriniz. 2 Sensörü ayarlayınız.	Bir motor sensörü geri ilerleme sinyalinde düzensizlik saptandı.
7n84	SPN_n_ : SPNDL SENSOR DISCONNECTED	84	1 Geri ilerleme kablosunu değiştiriniz. 2 Koruma işlemini kontrol ediniz. 3 Bağlantıyı kontrol ediniz ve düzeltiniz. 4 Parametreyi kontrol ediniz ve düzeltiniz. 5 Sensörü ayarlayınız.	İş mili sensörü geri ilerleme sinyali yok.
7n85	SPN_n_ : 1-ROT SPNDL SENSOR ERROR	85	1 Parametreyi kontrol ediniz ve düzeltiniz. 2 Geri ilerleme kablosunu değiştiriniz. 3 Sensörü ayarlayınız.	İş mili sensörünün tek-dönüş sinyali doğru şekilde saptanamıyor.
7n86	SPN_n_ : NO 1-ROT SPNDL SENSOR ERROR	86	1 Geri ilerleme kablosunu değiştiriniz. 2 Sensörü ayarlayınız.	İş mili sensörünün tek-dönüş sinyali üretilmedi.
7n87	SPN_n_ : SPNDL SENSOR SIGNAL ERROR	87	İş mili sensörünün tek-dönüş sinyali üretilmedi.	Bir iş mili sensörü geri ilerleme sinyalinde düzensizlik saptandı.
7n88	SPN_n_ : COOLING RADIFAN FAILURE	88	SPM harici soğutma fanını değiştiriniz.	Harici soğutma fanı durdu.
7n97	SPN_n_ : OTHER SPINDLE ALARM	97	SPM'yi değiştiriniz.	Başka bir düzensizlik saptandı.
7n98	SPN_n_ : OTHER CONVERTER ALARM	98	PSM alarm durumunu kontrol ediniz.	Bir PSM alarmı saptandı.

No.	Mesaj	SPM göstergesi (*1)	Hatalı yer ve çözümü	Açıklama
9001	SPN_n_ : MOTOR OVERHEAT	01	1 Çevresel sıcaklık ve yükleme durumunu kontrol ediniz ve düzeltiniz. 2 Soğutma fanı durursa, fanı değiştiriniz.	Motor sargısına gömülü termostat çalıştı. Motorun iç sıcaklığı belirtilen düzeyi aşıyor. Motor süreklilik oranının üzerinde kullanıldı ve soğutma bileşeni normal değil.
9002	SPN_n_ : EX SPEED ERROR	02	1 Yükü azaltmak için doğru kesme koşullarını kontrol ediniz ve düzeltiniz. 2 Parametre No. 4082'i düzeltiniz.	Motor hızı belirtilen bir hızı izleyemiyor. Aşırı bir motor yükü torku saptandı. Parametre No. 4082'deki hızlanma/ yavaşlama süresi yetersiz.
9003	SPN_n_ : FUSE ON DC LINK BLOWN	03	1 SPM ünitesini değiştiriniz. 2 Motor yalıtım durumunu kontrol ediniz. 3 Arabirim kablosunu değiştiriniz.	PSM hazır duruma (00 gösterilir) gelir, ancak DC bağlantı voltajı SPM'de çok düşüktür. SPM'deki DC bağlantısı bölümündeki sigorta attı. (Güç cihazı bozuldu veya motorda topraklama hatası var.) JX1A/JX1B bağlantı kablosu normal değil.
9004	SPN_n_ : INPUT FUSE/ POWER FAULT	04	PSM'ye giden giriş gücü kaynağının durumunu kontrol ediniz.	PSM eksik bir güç kaynağı fazı buldu. (PSM alarmı 5)
9006	SPN_n_ : THERMAL SENSOR DISCONNECT	06	1 Parametreyi kontrol ediniz ve düzeltiniz. 2 Geri ilerleme kablosunu değiştiriniz.	Motorun sıcaklık sensörünün bağlantısı kesildi.
9007	SPN_n_ : OVERSPEED	07	Bir sıra hatası olup olmadığını kontrol ediniz. (Örneğin, iş mili döndürülmediğinde, iş mili senkronizasyonunun belirtilip belirtilmediğini kontrol ediniz.)	Motor hızı, kendisi için derecelendirilen hızı %115 oranında aştı. İş mili eksenini konum kontrol modundayken, konumsal ofsetler aşırı şekilde biriktirildi (iş mili senkronizasyonu sırasında SFR ve SRV kapatıldı.)
9009	SPN_n_ : OVERHEAT MAIN CIRCUIT	09	1 Sıcaklık plakası soğutma durumunu iyileştiriniz. 2 Sıcaklık plakası fanı durursa, SPM ünitesini değiştiriniz.	Güç transistörü radyatöründe anormal sıcaklık artışı
9011	SPN_n_ : OVERVOLT POW CIRCUIT	11	1 PSM soğutma durumunu kontrol ediniz. 2 Motorun yavaşlaması sırasında giriş gücü voltajını ve güçte değişikliği kontrol ediniz. Voltaj 253 VAC (200-V sistemi için) veya 530 VAC (400-V sistemi için) değerini aşarsa, güç kaynağı empedansını artırınız.	PSM'nin DC bağlantısı bölümünde aşırı voltaj saptandı. (PSM alarmı göstergesi: 7) PSM seçme hatası. (PSM'nin maksimum giriş özelliği aşıldı.)
9012	SPN_n_ : OVERCURRENT POW CIRCUIT	12	1 Motor yalıtım durumunu kontrol ediniz. 2 İş mili parametrelerini kontrol ediniz. 3 SPM ünitesini değiştiriniz.	Motor çıkış akımı o anda anormal ölçüde yüksek. Motora özgü bir parametre motor modeliyle eşleşmiyor. Yetersiz motor yalıtımı

No.	Mesaj	SPM göstergesi (*1)	Hatalı yer ve çözümü	Açıklama
9015	SPN_n_ : SP SWITCH CONTROL ALARM	15	1 Ladder sırasını kontrol edin ve düzeltin. 2 Geçiş MC'sini değiştiriniz.	İş mili anahtarı/çıkış anahtarı işlemindeki anahtar sırası normal değil. Geçiş MC'si temas kontrol sinyali ve komutu eşleşmiyor.
9016	SPN_n_ : RAM FAULT	16	SPM kontrol kartını değiştiriniz.	Bir SPM kontrol ana devre panosunda anormallik saptandı. (Harici veriler için RAM normal değil.)
9018	SPN_n_ : SUMCHECK ERROR PGM DATA	18	SPM kontrol kartını değiştiriniz.	Bir SPM kontrol ana devre panosunda anormallik saptandı. (Program ROM verileri normal değil.)
9019	SPN_n_ : EX OFFSET CURRENT U	19	SPM ünitesini değiştiriniz.	Bir SPM bileşeninde anormallik saptandı. (U faz akımı saptama devresindeki başlangıç değeri normal değil.)
9020	SPN_n_ : EX OFFSET CURRENT V	20	SPM ünitesini değiştiriniz.	Bir SPM bileşeninde anormallik saptandı. (V faz akımı saptama devresindeki başlangıç değeri normal değil.)
9021	SPN_n_ : POS SENSOR POLARITY ERROR	21	Parametreleri kontrol ediniz ve düzeltiniz. (No. 4000#0, 4001#4)	Konum sensörünün eşlik parametresi ayarı yanlış.
9024	SPN_n_ : SERIAL TRANSFER ERROR	24	1 CNC'den iş miline giden kabloyu güç kablosunun uzağına yerleştiriniz. 2 Kabloyu değiştiriniz.	CNC gücü kapalı (normal güç kapaması veya kablo arızalı). CNC'ye aktarılan iletişim verilerinde bir hata saptandı.
9026	SPN_n_ : DISCONNECT C-VELO DETECT	26	1 Kabloyu değiştiriniz. 2 Sürücüyü yeniden ayarlayınız.	Cs kontur kontrol motoru tarafındaki saptama sinyalinin sinyal genişliği normal değil. (Bağlantısız kablo, ayarlama hatası, vb.)
9027	SPN_n_ : DISCONNECT POS-CODER	27	1 Kabloyu değiştiriniz. 2 BZ sensör sinyalini yeniden ayarlayınız.	1 İş mili position coderının (konektör JY4) sinyali normal değil. 2 MZ veya BZ sensörünün sinyal genişliği (konektör JY2) normal değil. (Bağlantısız kablo, ayarlama hatası, vb.)
9028	SPN_n_ : DISCONNECT C-POS DETECT	28	1 Kabloyu değiştiriniz 2 Sürücüyü yeniden ayarlayınız.	Cs kontur kontrolü için konum saptama sinyali (konektör JY5) normal değil. (Bağlantısız kablo, ayarlama hatası, vb.)
9029	SPN_n_ : SHORTTIME OVERLOAD	29	Yük durumunu kontrol ediniz ve düzeltiniz.	Uzun bir süre sürekli olarak aşırı yük uygulandı. (Bu alarm ayrıca, motor şaftı etkin duruma kilitletiğinde de verilir.)

No.	Mesaj	SPM göstergesi (*1)	Hatalı yer ve çözümü	Açıklama
9030	SPN_n_ : OVERCURRENT POW CIRCUIT	30	Güç kaynağı voltajını kontrol ediniz ve düzeltiniz.	PSM ana devre girişinde aşırı akım saptandı. (PSM alarmı göstergesi: 1) Dengesiz güç kaynağı. PSM seçim hatası (Maksimum PSM çıkış özelliği aşıldı.)
9031	SPN_n_ : MOTOR LOCK OR V-SIG LOS	31	1 Yük durumunu kontrol ediniz ve düzeltiniz. 2 Motor sensör kablosunu değiştirdiniz (JY2 veya JY5).	Motor belirtilen bir hızda dönüyor. (Dönüş komutu için SST düzeyini aşmayan bir düzey sürekli olarak var oldu.) Anormallik, hız saptama sinyalinde.
9032	SPN_n_ : RAM FAULT SERIAL LSI	32	SPM kontrol kartını değiştiriniz.	Bir SPM kontrol ana devre panosunda anormallik saptandı. (Seri aktarma için LSI cihazı normal değil.)
9033	SPN_n_ : SHORTAGE POWER CHARGE	33	1 Güç kaynağı voltajını kontrol ediniz ve düzeltiniz. 2 PSM birimini değiştiriniz.	Sürücüdeki mıknatıs kontaktörü (açık faz ve arızalı şarj rezistansı gibi) açık olduğunda, güç devresi bölümündeki doğrudan akım güç kaynağı voltajı şarjı yetersiz.
9034	SPN_n_ : PARAMETER SETTING ERROR	34	Kılavuza göre bir parametre değerini düzeltiniz. Parametre numarası bilinmiyorsa, iş mili check board bağlayınız ve gösterilen parametreyi kontrol ediniz.	İzin verilen sınırı aşan parametre verileri ayarlandı.
9035	SPN_n_ : EX SETTING GEAR RATIO	35	Değeri parametre kılavuzuna göre düzeltiniz.	İzin verilen sınırı aşan dişli oranı verileri ayarlandı.
9036	SPN_n_ : OVERFLOW ERROR COUNTER	36	Konum kazanım değerinin çok büyük olup olmadığını kontrol ediniz ve değeri düzeltiniz.	Bir hata sayacı taşması oluştu.
9037	SPN_n_ : SPEED DETECT PAR. ERROR	37	Değeri parametre kılavuzuna göre düzeltiniz.	Hız saptayıcında darbe sayısına ilişkin parametrenin ayarı hatalı.
9039	SPN_n_ : 1-ROT Cs SIGNAL ERROR	39	1 Ön sürücüde 1-dönüş sinyalini ayarlayınız. 2 Kablo koruma durumunu kontrol ediniz. 3 Kabloyu değiştiriniz.	Cs kontur kontrolü sırasında, 1-dönüş sinyaliyle AB faz darbeleri sayısı arasında hatalı bir ilişki saptandı.
9040	SPN_n_ : NO 1-ROT Cs SIGNAL DETECT	40	1 Ön sürücüde 1-dönüş sinyalini ayarlayınız. 2 Kablo koruma durumunu kontrol ediniz. 3 Kabloyu değiştiriniz.	Cs kontur kontrolü sırasında 1-dönüş sinyali üretilmedi.
9041	SPN_n_ : 1-ROT POS-CODER ERROR	41	1 Parametreyi kontrol ediniz ve düzeltiniz. 2 Kabloyu değiştiriniz. 3 BZ sensör sinyalini yeniden ayarlayınız.	1 İş mili position coderinin (konektör JY4) 1-dönüş sinyali normal değil. 2 MZ veya BZ sensörünün 1-dönüş sinyali (konektör JY2) normal değil. 3 Parametre ayar hatası

No.	Mesaj	SPM göstergesi (*1)	Hatalı yer ve çözümü	Açıklama
9042	SPN_n_ : NO 1-ROT. POS-CODER DETECT	42	1 Kabloyu değiştiriniz. 2 BZ sensör sinyalini yeniden ayarlayınız.	1 İş mili position coderının (konektör JY4) 1-dönüş sinyalini bağlantısı kesildi. 2 MZ veya BZ sensörünün 1-dönüş sinyalini (konektör JY2) bağlantısı kesildi.
9043	SPN_n_ : DISCON. PC FOR DIF. SP. MODE	43	Kabloyu değiştiriniz.	SPM tip 3'te, diferansiyel hız position coderı sinyali (konektör JY8) normal değil.
9044	SPN_n_ : CONTROL CIRCUIT(AD) ERROR	44	SPM kontrol kartını değiştiriniz.	Bir SPM kontrol devresi bileşeninde bir anormallik saptandı (A/D dönüştürücü anormalliği).
9046	SPN_n_ : SCREW 1-ROT POS-COD. ALARM	46	1 Parametreyi kontrol ediniz ve düzeltiniz. 2 Kabloyu değiştiriniz. 3 BZ sensör sinyalini yeniden ayarlayınız.	Diş çekme işlemi sırasında, alarm 41'e denk bir anormallik saptandı.
9047	SPN_n_ : POS-CODER SIGNAL ABNORMAL	47	1 Kabloyu değiştiriniz. 2 BZ sensör sinyalini yeniden ayarlayınız. 3 Kablo yerleşimini düzeltiniz (güç hattının serbest olması).	1 İş mili position coderının (konektör JY4) A/B faz sinyali normal değil. 2 MZ veya BZ sensörünün A/B faz sinyali (konektör JY2) normal değil. A/B fazı ve 1-dönüş sinyali arasındaki ilişki hatalı (Darbe aralığı eşleşmiyor).
9049	SPN_n_ : HIGH CONV. DIF. SPEED	49	Hesaplanan diferansiyel hız değerinin maksimum motor hızını aşp aşmadığını kontrol ediniz.	Diferansiyel hız modunda, diğer iş milinin yerel iş mili hızına dönüştürülen hızı izin verilen sınırı aştı (diferansiyel hız, diğer iş milinin hızı dişli oranıyla çarpılarak hesaplanır).
9050	SPN_n_ : SPNDL CONTROL OVERSPEED	50	Hesaplanan değer maksimum motor hızını aşp aşmadığını kontrol ediniz.	İş mili senkronizasyonunda, hız komutu hesaplama değeri, izin verilen sınırı aştı (motor hızı, belirtilen iş mili hızı dişli oranıyla çarpılarak hesaplanır).
9051	SPN_n_ : LOW VOLT DC LINK	51	1 Güç kaynağı voltajını kontrol ediniz ve düzeltiniz. 2 MC'yi değiştiriniz.	Giriş voltajı düşmesi saptandı. (PSM alarmı göstergesi: 4) (Geçici güç arızası veya kötü MC kontağı)
9052	SPN_n_ : ITP SIGNAL ABNORMAL I	52	1 SPM kontrol kartını değiştiriniz. 2 CNC'de iş mili arabirimi kartını değiştiriniz.	NC arabirimi anormalliği saptandı (ITP sinyali durduruldu).
9053	SPN_n_ : ITP SIGNAL ABNORMAL II	53	1 SPM kontrol kartını değiştiriniz. 2 CNC'de iş mili arabirimi kartını değiştiriniz.	NC arabirimi anormalliği saptandı (ITP sinyali durduruldu).
9054	SPN_n_ : OVERLOAD CURRENT	54	Yük durumunu gözden geçiriniz.	Aşırı yük akımı saptandı.

No.	Mesaj	SPM göstergesi (*1)	Hatalı yer ve çözümü	Açıklama
9055	SPN_n_ : POWER LINE SWITCH ERROR	55	1 Miknatis kontaktörünü değiştiriniz. 2 Sırayı kontrol ediniz ve düzeltiniz.	Bir iş mili veya çıkış seçmek için miknatis kontaktörünün güç hattı durum sinyali normal değil.
9056	SPN_n_ : INNER COOLING FAN STOP	56	SPM ünitesini değiştiriniz.	SPM kontrol devresindeki soğutma fanı durduruldu.
9057	SPN_n_ : EX DECELERATION POWER	57	1 Hızlanma/yavaşlama görevini azaltınız. 2 Soğutma koşulunu kontrol ediniz (çevresel sıcaklık). 3 Soğutma fanı durursa, rezistansı değiştiriniz. 4 Rezistans normal değilse, rezistansı değiştiriniz.	Rejeneratif rezistansında aşırı yük saptandı. (PSMR alarmı göstergesi: 8) Termostat işlemi veya kısa süreli aşırı yük saptandı. Rejeneratif rezistansının bağlantısı kesildi veya normal olmayan bir rezistans saptandı.
9058	SPN_n_ : OVERLOAD IN PSM	58	1 PSM soğutma durumunu kontrol ediniz. 2 PSM birimini değiştiriniz.	PSM radyatörünün sıcaklığı anormal ölçüde yükseldi. (PSM alarmı göstergesi: 3)
9059	SPN_n_ : COOLING FAN STOP IN PSM	59	SPM ünitesini değiştiriniz.	PSM'deki soğutma fanı durdu. (PSM alarmı göstergesi: 2)
9062	SPN_n_ : MOTOR VCMD OVERFLOWED	62	Parametreleri kontrol ediniz ve düzeltiniz. (No. 4021, 4056~ 4059)	Belirtilen motor hızı çok yüksek.
9066	SPN_n_ : AMP MODULE COMMUNICATION	66	1 Kabloyu değiştiriniz. 2 Bağlantıyı kontrol ediniz ve düzeltiniz.	Sürücüler arasındaki iletişimde bir hata bulundu.
9073	SPN_n_ : MOTOR SENSOR DISCONNECTED	73	1 Geri ilerleme kablosunu değiştiriniz. 2 Koruma işlemi kontrol ediniz. 3 Bağlantıyı kontrol ediniz ve düzeltiniz. 4 Sensörü ayarlayınız.	Motor sensörü geri ilerleme sinyali yok.
9074	SPN_n_ : CPU TEST ERROR	74	SPM kontrol kartını değiştiriniz.	Bir CPU testinde bir hata saptandı.
9075	SPN_n_ : CRC ERROR	75	SPM kontrol kartını değiştiriniz.	Bir CRC testinde bir hata saptandı.
9079	SPN_n_ : INITIAL TEST ERROR	79	SPM kontrol kartını değiştiriniz.	Bir ilk test işleminde hata saptandı.
9081	SPN_n_ : 1-ROT MOTOR SENSOR ERROR	81	1 Parametreyi kontrol ediniz ve düzeltiniz. 2 Geri ilerleme kablosunu değiştiriniz. 3 Sensörü ayarlayınız.	Motor sensörünün tek-dönüş sinyali doğru şekilde saptanamıyor.
9082	SPN_n_ : NO 1-ROT MOTOR SENSOR	82	1 Geri ilerleme kablosunu değiştiriniz. 2 Sensörü ayarlayınız.	Motor sensörünün tek dönüş sinyali üretilmedi.

No.	Mesaj	SPM göstergesi (*1)	Hatalı yer ve çözümü	Açıklama
9083	SPN_n_ : MOTOR SENSOR SIGNAL ERROR	83	1 Geri ilerleme kablosunu değiştiriniz. 2 Sensörü ayarlayınız.	Bir motor sensörü geri ilerleme sinyalinde düzensizlik saptandı.
9084	SPN_n_ : SPNDL SENSOR DISCONNECTED	84	1 Geri ilerleme kablosunu değiştiriniz. 2 Koruma işlemini kontrol ediniz. 3 Bağlantıyı kontrol ediniz ve düzeltiniz. 4 Parametreyi kontrol ediniz ve düzeltiniz. 5 Sensörü ayarlayınız.	İş mili sensörü geri ilerleme sinyali yok.
9085	SPN_n_ : 1-ROT SPNDL SENSOR ERROR	85	1 Parametreyi kontrol ediniz ve düzeltiniz. 2 Geri ilerleme kablosunu değiştiriniz. 3 Sensörü ayarlayınız.	İş mili sensörünün tek-dönüş sinyali doğru şekilde saptanamıyor.
9086	SPN_n_ : NO 1-ROT SPNDL SENSOR ERROR	86	1 Geri ilerleme kablosunu değiştiriniz. 2 Sensörü ayarlayınız.	İş mili sensörünün tek-dönüş sinyali doğru şekilde saptanamıyor.
9087	SPN_n_ : SPNDL SENSOR SIGNAL ERROR	87	İş mili sensörünün tek-dönüş sinyali üretilmedi.	Bir iş mili sensörü geri ilerleme sinyalinde düzensizlik saptandı.
9088	SPN_n_ : COOLING RADIFAN FAILURE	88	SPM harici soğutma fanını değiştiriniz.	Harici soğutma fanı durdu.

HATA KODLARI (SERİ İŞ MİLİ)**NOT*1**

SPM göstergelerinin anlamları, kırmızı ve sarı LED ışıklarından hangisinin açık olduğuna bağlı olarak değişir. Sarı LED ışığı açık olduğunda, 2 basamaklı bir sayıyla bir hata kodu gösterilir. Hata kodu CNC ekranında görüntülenmez.

Kırmızı LED ışığı açık olduğunda, SPM seri iş milinde üretilen bir alarmın numarasını gösterir.

→ Bkz. "Alarmlar (Seri İş mili)."

α Seri İş Mili Sürücüsünde Görüntülenen Hatalar

SPM göstergesi (*1)	Hatalı yer ve çözümü	Açıklama
01	*ESP ve MRDY sırasını kontrol ediniz. (MRDY için, MRDY sinyalinin (parametre No. 4001'in bit 0'i) kullanımıyla ilgili parametre ayarına dikkat ediniz.)	*ESP (acil durdurma sinyali) olmasa da; PMC sinyali ve PSM temas sinyali(*2) dahil iki tip sinyal vardır) veya MRDY (makine hazır sinyali) girilmemesine karşın, SFR (ileriye doğru döndürme sinyali)/SRF (geri doğru döndürme sinyali)/ORCM (oryantasyon komutu) girilir.
02	İş mili motor hızı saptayıcısı parametresini (parametre No. 4011'in bit 2, 1 ve 0'i) kontrol ediniz.	İş mili motorunun yüksek çözünürlüklü manyetik pulse coderı (Cs sensörü) (parametre No. 4001'in bit 6 ve 5'i sırasıyla 0 ve 1 olarak ayarlanır), hız saptayıcısı için 128 /rev ayarlanır (parametre No. 4011'in bit 2, 1 ve 0'i sırasıyla 0, 0 ve 1 olarak ayarlanır). Bununla birlikte, 128 /rev'den farklı bir değer ayarlanır. Bu durumda, motor harekete geçmez.
03	Cs kontur kontrolüne ilişkin parametreleri kontrol ediniz (parametre No. 4001'in bit 5'i ve parametre No. 4018'in bit 4'ü).	Yüksek çözünürlüklü manyetik pulse coderı (parametre No. 4001'in bit 5'i = 1) kullanılması veya sensör tarafından Cs kontur kontrol fonksiyonu kullanılması (parametre No. 4018'in bit 4'ü = 1) ayarlanmamış olsa da, bir Cs kontrol komutu girilir. Bu durumda, motor harekete geçmez.
04	Position coder sinyal parametresini (parametre No. 4001'in bit 2'si) kontrol ediniz.	Position coder sinyalinin kullanımı (parametre No. 4001'in bit 2'si = 1) ayarlanmamış olsa bile, bir servo modu (hassas kılavuz çekme, iş mili konumlandırma) veya iş mili senkronizasyonu komutu girilir. Bu durumda, motor harekete geçmez.
05	Oryantasyon yazılım seçeneğini kontrol ediniz.	Oryantasyon seçeneği ayarlanmamış olsa bile, bir oryantasyon komutu (ORCM) girilir.
06	İş mili çıkışı değiştirme yazılım seçeneğini ve güç hattı durum sinyalini (RCH) kontrol ediniz.	Çıkış değiştirme seçeneği ayarlanmamış olsa bile, düşük hızlı sargı seçilir (RCH = 1).
07	Sırayı kontrol ediniz (CON, SFR, SRV).	Cs kontur kontrol modu belirtilse bile, SFR/SRV girilmez.
08	Sırayı kontrol ediniz (SFR, SRV).	Servo modu (hassas kılavuz çekme, iş mili konumlandırma) belirtilse bile, SFR/SRV girilmez.
09	Sırayı kontrol ediniz (SPSYC, SFR, SRV)	İş mili senkronizasyonu modu belirtilse bile, SFR/SRV girilmez.
10	C-ekseni kontrol komutunun yürütülmesi sırasında, başka bir işlem modu belirtmeyin. Başka bir mod girmeden önce, Cs kontur kontrol komutunu iptal ediniz.	Cs kontur kontrol modu ayarlansa bile, başka bir işlem modu (servo modu, iş mili senkronizasyonu veya oryantasyon) belirtilir.
11	Servo modu komutunun yürütülmesi sırasında, başka bir işlem modu belirtmeyiniz. Başka bir mod girmeden önce, servo modunu iptal ediniz.	Servo modu (hassas kılavuz çekme veya iş mili konumlandırma) ayarlansa bile, başka bir işlem modu (Cs kontur kontrolü, iş mili senkronizasyonu veya oryantasyon) belirtilir.

SPM göstergesi (*1)	Hatalı yer ve çözümü	Açıklama
12	İş mili senkronizasyonu komutunun yürütülmesi sırasında, başka bir işlem modu belirtmeyiniz. Başka bir mod girmeden önce, iş mili senkronizasyonu komutunu iptal ediniz.	İş mili senkronizasyonu gerçekleştiriliyor olsa bile, başka bir işlem modu (Cs kontur kontrolü, servo modu veya oryantasyon) belirtilir.
13	Oryantasyon komutunun yürütülmesi sırasında, başka bir işlem modu belirtmeyiniz. Başka bir mod girmeden önce, oryantasyon komutunu iptal ediniz.	Oryantasyon komutu yürütülüyor olsa bile, başka bir işlem modu (Cs kontur kontrolü, servo modu veya senkronizasyon) belirtilir.
14	SFT veya SRV sinyalini giriniz.	SFT ve SRV sinyalleri aynı anda girilir.
15	Parametre No. 4000'in bit 5'ini ve PMC sinyalini (CON) kontrol ediniz.	Diferansiyel hız modu fonksiyonunun varlığını belirtmek için parametre No. 4000'in bit 5'i 1 olarak ayarlandığında, Cs kontur kontrolü belirtilir.
16	Parametre No. 4000'in bit 5'ini ve PMC sinyalini (DEFMD) kontrol ediniz.	Diferansiyel hız modu fonksiyonunun varlığını belirtmek için parametre No. 4000'in bit 5'i 0 olarak ayarlandığında, diferansiyel hız modu komutu girilir.
17	Parametre No. 4011'in bit 2, 1 ve 0'ını kontrol ediniz.	Hız saptayıcısı parametre ayarı (parametre No. 4011'in bit 2, 1 ve 0'ı) geçersiz. (İlgili hız saptayıcısı yok.)
18	Parametre No. 4001'in bit 2'sini ve PMC sinyalini (ORCM) kontrol ediniz.	Position coder sinyalini kullanmamak için parametre No. 4001'in bit 2'si = 0 ayarlansa bile, bir position coderla oryantasyon için bir komut (ORCMA) girilir.
19	Oryantasyon komutunun yürütülmesi sırasında, başka bir işlem modu belirtmeyiniz. Başka bir mod girmeden önce, oryantasyon komutunu iptal ediniz.	Manyetik sensörle oryantasyon yapılıyor olsa bile, başka bir işlem modu belirtilir.
20	Parametre No. 4001'in bit 5'ini, parametre No. 4014'ün bit 5'ini ve parametre No. 4018'in bit 5'ini kontrol ediniz.	İkincil işlem modu fonksiyonu (parametre No. 4014'ün bit 5'i = 1) ayarlandığında, yüksek çözünürlüklü manyetik pulse coderı (parametre No. 4001'in bit 5'i = 1) kullanılması veya sensör tarafından Cs kontur kontrol fonksiyonu kullanılması (parametre No. 4018'in 4'ü = 1) belirtilir. Bu öğeler aynı zamanda ayarlanamaz.
21	Normal işlem modunda ikincil işlem modu komutunu (SLV) giriniz.	Konum kontrolü (servo modu veya oryantasyon) yapılıyor olsa bile, bir ikincil mod komutu (SLV) girilir.
22	Normal işlem modunda konum kontrol komutunu giriniz	İkinci işlem modu (SLVS = 1) ayarlansa bile, bir konum kontrol komutu (servo modu veya oryantasyonu gibi) girilir.
23	Parametre No. 4014'ün bit 5'ini ve PMC sinyalini (SLV) kontrol ediniz.	İkincil işlem modu fonksiyonunu kullanmamak için parametre No. 4014'ün bit 5'i 0 olarak ayarlansa bile, bir ikincil işlem modu komutu (SLV) girilir.
24	PMC sinyalini (INCMD) kontrol ediniz. İlk önce bir mutlak konum belirterek oryantasyon yapınız.	Oryantasyon ilk önce eklemeli işlem modunda (INCMD = 1) yapılır, sonra mutlak konum komutu (INCMD = 0) girilir.
25	İş mili sürücüsü teknik özelliklerini ve parametre ayarını (parametre No. 4018'in bit 4'ü).	İş mili sürücüsü SPM tip 4'ün kullanılmamasına rağmen, Cs kontur kontrol fonksiyonunun sensör tarafından kullanımı ayarlandı (parametre No. 4018'in bit 4'ü = 1).

NOTE*2

PSM temas sinyali

PSM'de ESP1 ve ESP2 arasında

Temas açık: Acil stop

Temas kapalı: Normal işlem

10) Sistem alarmları

(Bu alarmlar reset tuşuyla resetlenemez.)

Numara	Mesaj	İçindekiler
900	ROM PARITY	ROM parite hatası (CNC/OMM/Servo) ROM sayısını değiştiriniz.
910	SRAM PARITY : (BYTE 0)	Şerit bellek RAM modülünde RAM parite hatası. Belleği temizleyiniz veya modülü değiştiriniz. Bu işlemden sonra, parametreler dahil tüm verileri resetleyin.
911	SRAM PARITY: (BYTE 1)	Şerit bellek RAM modülünde RAM parite hatası. Belleği temizleyiniz veya modülü değiştiriniz. Bu işlemden sonra, parametreler dahil tüm verileri resetleyin.
912	DRAM PARITY : (BYTE 0)	DRAM modülünde RAM parite hatası. DRAM modülünü değiştiriniz.
913	DRAM PARITY : (BYTE 1)	
914	DRAM PARITY : (BYTE 2)	
915	DRAM PARITY : (BYTE 3)	
916	DRAM PARITY : (BYTE 4)	
917	DRAM PARITY : (BYTE 5)	
918	DRAM PARITY : (BYTE 6)	
919	DRAM PARITY : (BYTE 7)	
920	SERVO ALARM (1 to 4 AXIS)	Servo alarmı (1inci – 4üncü eksen). Servo modülünde bir denetçi alarmı veya bir RAM parite hatası oluştu. Ana CPU kartında servo kontrol modülünü değiştiriniz.
926	FSSB ALARM	FSSB alarmı. Ana CPU kartında servo kontrol modülünü değiştiriniz.
930	CPU INTERRUPT	CPU hatası (anormal kesinti) Ana CPU kartı arızalı.
935	SRAM ECC ERROR	Parça program depolama için RAM'de bir hata oluştu. İşlem: Ana kartı (SRAM modülü) değiştirin, tümünü temizleme işlemi yapınız ve tüm parametreleri ve diğer verileri yeniden ayarlayınız.
950	PMC SYSTEM ALARM	PMC'de hata oluştu. Ana CPU kartındaki veya opsiyonel karttaki PMC kontrol modülü arızalı olabilir.
951	PMC-RC WATCH DOG ALARM	PMC-RC'de hata oluştu (denetçi alarmı). Opsiyonel kart arızalı olabilir.
970	NMI OCCURRED IN PMCLSI	PMC-SA1 ile, ana panodaki PMC kontrol LSI cihazında bir hata oluştu. (I/O RAM eşliği) Ana kartı değiştiriniz.
971	NMI OCCURRED IN SLC	PMC-SA1 ile, bir I/O Bağlantısı kesilmesi saptandı. I/O Bağlantısını kontrol ediniz.
972	NMI OCCURRED IN OTHER MODULE	Ana CPU kartından başka bir kartta NMI oluştu.
973	NON MASK INTERRUPT	Bilinmeyen bir nedenle NMI oluştu.
974	F-BUS ERROR	FANUC BUS'ta BUS hatası. Ana CPU kartı veya opsiyonel kart arızalı olabilir.
975	BUS ERROR (MAIN)	Ana CPU kartı veriyolu hatası. Ana CPU kartı arızalı olabilir.
976	L-BUS ERROR	Local Bus'ta veriyolu hatası. Ana CPU kartı arızalı olabilir.

[Numara]

10/11 Serisi Şerit Biçimi İçin Adresler ve Tanımlanabilir Değerler Aralığı, 272
 10/11 Serisi Şerit Biçimi ile Bellek İşlemi, 271
 7.2" Siyah Beyaz LCD/MDI Birimi, 312
 9" Siyah Beyaz CRT/MDI Birimi, 312

[A]

Aşırı hareket, 398
 Acil Kapatma, 397
 Alarm Geçmişinin Görüntülenmesi, 413
 Alarm Görüntüleme, 411
 Alarm Görüntüsü, 306
 Alarm Listesi, 693
 Alarm ve Öz Teşhis (Diagnostic) Fonksiyonları, 410
 Alarmlar, 649
 Alt Program (M98, M99), 119
 Alt Program Çağırma, 274
 Alt Program Çağırma Fonksiyonu (M198), 376
 Aralık Hatası Kompanzasyon Verilerinin Çıkarılması, 433
 Aralık Hatası Kompanzasyon Verilerinin Girilmesi, 432
 Aralık Hatası Kompanzasyon Verisinin Görüntülenmesi ve Ayarlanması, 559
 Aritmetik ve Mantıksal İşlem, 227
 Arka Planda Düzenleme, 487
 Artış Sistemi, 30
 Atlama Fonksiyonu (G31), 59
 Ayar Verilerinin Görüntülenmesi ve Girilmesi, 541
 Ayarlama ve Ekran Birimleri, 311
 Aynı Yerde Kalma (G04), 68
 Ayna ve Punta Koruma Alanları, 403
 Ayır Mutlak Pulse Coderlar için Pil (6 V DC), 664

[B]

Bağımsız Tip *ai* Series için Pili Değiştirme, 654
 Başlatma, 586, 587
 Başlatmada Takım Hareketi, 176
 Bant Kodu Listesi, 671
 Belirli bir Grup için bir Program Listesinin Görüntülenmesi, 529

Belirtilen Bir Grup İçin Bir Program Listesi Çıkarma, 444
 Belirtme Yöntemi, 260
 Bellek İşlemi, 357
 Bir Aralık Belirterek Birden Fazla Programı Silme, 476
 Bir Bloğu Silme, 469
 Bir Kelime Ekleme, 466
 Bir Parça Programının Düzenlenmesi, 301
 Bir Programın Başlangıcına Gitme, 465
 Bir Programın Parçasını Kopyalama, 479
 Bir Programın Parçasını Taşıma, 480
 Bir Programın Test Edilmesi, 299
 Birden Çok Bloğu Silme, 470
 Birden Fazla Diş Çekme, 57
 Bitirme Çevrimi (G70), 137
 Blokları Silme, 469
 Bu Kılavuzun Okunmasıyla İlgili Dikkat Edilecekler, 8

[C]

Çabuk Hareket Yüzdesel Ayarı, 391
 Çakışma Kontrolü, 194
 Çalışma Konumu ve Hareket Komutu, 166
 Çap ve Yarıçap Programlama, 90
 Çeşitli Parça İşlemler İçin Kullanılan Takımın Seçimi – Takım Fonksiyonu, 22
 Çeşitli Türdeki Verilerle İlgili Dikkat Uyarıları, 8
 Cnc Makinenin Genel İşlem Akışı, 6
 Çoklu Diş Çekme Çevrimi (G76), 142
 Çoklu Tekrarlı Çevrim (G70 – G76), 133
 Çoklu Tekrarlı Çevrim İle İlgili Notlar (G70 – G76), 146
 Çoklu Tekrarlı Hazır Tortalma Çevrimi, 276
 CRT Ekran Gösterimini Siliniz, 566

[D]





Dış Çap/İç Çap Delik Açma Çevrimi (G75), 141
 Dış Çap/İç Çap Kesici Hazır Çevrim (G90), 123
 Daire Kesme İşleminde Yarıçap Yön Hatası, 689
 Dairesel Enterpolasyon (G02, G03), 40
 Değişkenler, 216
 Depolanmış Darbe Kontrolü, 399
 Diğerleri, 640

Dış Çekme Çevrimi (G92), 125
 Dinamik Grafik, 574
 Disket Dizinini Görüntüleme, 436
 Disket Dosyalarının Girilmesi ve Çıkarılması, 456
 Dizin Görüntüleme, 437
 DNC İşlemi, 385
 Doğrudan Çizim Boyut Programlaması, 147
 Doğrusal Enterpolasyon (G01), 39
 Döner Eksen Roll-Over, 279
 Dosya Araması, 420
 Dosya Silme, 422
 Dosyalar, 418
 Dosyaları Okuma, 440
 Dosyaları Silme, 442
 Düzlem Seçimi, 85

[E]

Eşit Hatveli Dış Çekme, 273
 Eklemeli İlerleme, 347
 Ekranın Temizlenmesi, 566
 Eksen Kontrol Fonksiyonu, 278
 Eksenlerin Adları, 29
 El Çarkı ile İlerleme, 348
 El Çarkı ile Yarıda Kesme, 378
 Enterpolasyon Fonksiyonları, 36

[F]

FANUC Handy File, 338
 Fonksiyon Tuşları, 317
 Fonksiyon Tuşları ve Yazılım Tuşları, 316
 Fonksiyon Tuşu  ile Görüntülenen Ekranlar, 564
 Fonksiyon Tuşu  ile Görüntülenen Ekranlar, 532
 Fonksiyon Tuşu  ile Görüntülenen Ekranlar, 509
 Fonksiyon Tuşu  ile Görüntülenen Ekranlar, 556

Fonksiyon Tuşu  ile Görüntülenen Ekranlar (Edit Modunda), 525

Fonksiyon Tuşu  ile Görüntülenen Ekranlar (Memory Modunda veya MDI Modunda), 519
 Fonksiyon ve Bant Biçimi Listesi, 674
 Fonksiyonun Ayrıntıları, 261

[G]

G Kodu Kullanılarak Makro Açılması, 245
 G-kodu Yardımı, 592
 Geçerli Konum Görüntüsü, 306
 Genel Ekran İşlemleri, 316
 Genel Konum Ekranı, 512
 Genişleme ve Tekrarlama, 233
 Genişletilmiş Parça Program Düzenleme Fonksiyonu, 477
 Gerçek İlerleme Hızı Gösterimi, 514
 Giriş/Çıkışla İlişkili Parametreleri Ayarlama, 446
 Görüntü, 305
 Grafik Fonksiyonu, 568
 Grafik Fonksiyonuyla Görüşmeli Programlama, 497
 Grafik Görüntüleme, 569
 Grafik Görüntüsü (Bkz. Bölüm III-12), 308
 Güç Açık/Kapalı, 339
 Güç Açıldığında, Silindiğinde ve Resetlendiğinde Durum, 690
 Güç Kesme, 341
 Gücün Açık Olduğu Durumda Ekran, 340
 Gücün açılması, 339
 Güvenlik Fonksiyonları, 396

[H]

Harici Çıkış Komutları, 255
 Harici I/O Cihazları, 336
 Harici Operatör Mesaj Geçmiş Ekranı, 564
 Hatalı Dış Çekilen Uzunluk, 682
 Hatalı Dış Uzunluğunun Basit Hesaplaması, 684
 Hayali Takım Ucu, 161
 Hayali Takım Ucu Yönü, 163
 Hazır Çevrim, 275
 Hazır Çevrim (G90, G92, G94), 123
 Hazır Çevrim Parça İşleme, 597

Hazır Çevrimlerin Kullanımı (G90, G92, G94), 131
Her Bir Hazır Çevrim için Veri, 600
Hızlı Travers, 65

[I]

I/O Ekranında Veri Girişi/Çıkışı, 445

[İ]

İş Mili Hızı Değerinin Doğrudan Belirtilmesi (S5-Basamak Komutu), 92
İş Mili Hızı Fonksiyonu, 91
İş mili Hızının Bir Kodla Belirtilmesi, 92
İş Parçası Koordinat Sistemi, 75
İş Parçası Koordinat Sistemi Ayarlama, 75
İş parçası Koordinat Sistemi Değiştirme Miktarının Ayarlanması, 539
İş parçası Koordinat Sistemi Kaydırma, 82
İş Parçası Koordinat Sistemi Önceden Ayarlama (G92.1), 80
İş Parçası Koordinat Sistemi Seçme, 77
İş Parçası Koordinat Sisteminde Konum Ekranı, 509
İş Parçası Koordinat Sistemini Değiştirme, 78
İş Parçası Koordinat Sisteminin Önceden Ayarlanması, 513
İş Parçası Merkez Ofseti Değerinin Görüntülenmesi ve Ayarlanması, 547
İş Parçası Parçaları Boyunca Takım Hareket Şekli-Enterpolasyon, 12
İşlem Yardımı, 590
İşleme Programında bir Takım Grubunun Belirtilmesi, 103
İşletim, 598
İşletim Monitör Ekranı, 517
İşletimsel Cihazlar, 310
İkinci Yardımcı Fonksiyonlar (B Kodları), 107
İkiz Görüntü, 381
İlerleme Fonksiyonları, 63
İlerleme Hızının Yüzdesel Ayarı, 390
İlerleme-İlerleme Fonksiyonu, 14
İlgili Koordinat Sisteminde Konum Ekranı, 510
İnç/Metrik Dönüşüm (G20, G21), 88

[J]

Jog İlerleme, 345

[K]

Karakter Kodları Karşılık Tablosu, 692
Kelime Arama, 463
Kelime Değiştirme, 467
Kelime Ekleme, Değiştirme ve Silme, 462
Kelime Silme, 468
Kelimelerin ve Adreslerin Değiştirilmesi, 484
Kenar Gaga Delik Açma Çevrimi (G74), 140
Kenar Tornalama Çevrimi (G94), 128
Kesme Beslemesi, 66
Kesme Hızı – İş Mili Hızı Fonksiyonu, 21
Kesme Tipi Özel Makro, 259
Klavyenin Açıklaması, 314
Köşede Takım Yolu, 686
Koşullu Genişleme (IF Yönergesi), 234
Koşulsuz Genişleme (GOTO Yönergesi), 233
Kolay Çağrı (G65), 239
Kompanzasyon Fonksiyonu, 26, 152
Komut Değeri Aralığı, 678
Kontrol Edilen Eksenler, 28, 29
Kontur Şekil Verisi Ayrıntıları, 617
Kontur Hesaplama Ayrıntıları, 619
Kontur Programlama, 607
Kontur Programlama İşlemleri, 608
Koordinat Değeri ve Boyut, 86
Koordinat Sistemi, 73
Kopyalama, Taşıma ve Birleştirme için Tamamlayıcı Açıklama, 482
Kullanılan Belleğin ve Bir Programlar Listesinin Görüntülenmesi, 526
Kuru Çalışma, 392
Kutupsal Koordinat Enterpolasyonu (G12.1, G13.1), 44

[M]

M Kodu Kullanılarak Alt Program Çağırma, 247
M Kodu Kullanılarak Makro Çağrı, 246
M-Kodu Yardımı, 595
Makine İşlemleri İçin Komut – Çeşitli Fonksiyon, 22

Makine Kilidi ve Yardımcı Fonksiyon Kilidi, 388
 Makine Koordinat Sistemi, 74
 Makineyi Çalıştırarak Kontrol Etme, 299
 Makineyi Çalıştırmadan Konum Gösterim Değişiminin Görüntülenmesi, 300
 Makro Çağrı, 238
 Makro Yönergeleri ve Nc Yönergeleri, 232
 Makro Yönergelerini İşleme, 251
 Maksimum Darbe, 31
 Manual Guide 0i, 583
 Manüel İşlem, 294, 342
 Manüel Müdahale ve Geri Döndürme, 383
 Manüel Mutlak Açık Ve Kapalı, 351
 Manüel Olarak Referansa Gitme, 343
 MDI İşlemi, 360
 MDI İşlemi için Program Ekranı, 524
 MDI Tuş Konumu, 313
 MDI'dan Giriş Komutu, 202
 Mevcut Blok Gösterim Ekranı, 521
 Model Menüsünün Görüntülenmesi, 281
 Model Veri Ekranı, 285
 Model Veri Giriş Fonksiyonu için Kullanılacak Olan Karakterler Ve Kodlar, 289
 Model Verisi Giriş Fonksiyonu, 280
 Modsal Çağrı (G66), 243
 Mutlak Pulse Coder Pili, 657
 Mutlak ve Eklemeli Programlama (G90, G91), 87

[N]

Nomograflar, 681

[O]

Ofset, 155
 Ofset Çalışmaları için Genel Önlemler, 203
 Ofset değerinin sayaç girişi, 538
 Ofset Modu İptalinde Takım Hareketi, 191
 Ofset Modunda Takım Hareketi, 178
 Ofset numarası, 154
 Ofset Numarası ve Ofset Değeri, 164
 Ofset Verileri Girişi ve Çıkışı, 428
 Ofset Verilerinin Çıkarılması, 429
 Ofset Verilerinin Girilmesi, 428

Ofset Verilerinin Girilmesi ve Çıkarılması, 453
 Ondalık Basamak Programlama, 89
 Otomatik İşlem, 297, 356
 Otomatik Silme Ekranı Gösterimi, 567
 Ölçülen İş Parçası Merkez Ofsetinin Doğrudan Girişi, 548
 Ön Hazırlık Fonksiyonu (G Fonksiyonu), 32
 Örnek Program, 249
 Öz Teşhis (Diagnostic) Ekranıyla Kontrol Etme, 414
 Özel Makro, 215
 Özel Makro Ortak Değişkenlerin Görüntülenmesi ve Ayarlanması, 550
 Özel Makro Ortak Değişkenlerinin Çıkarılması, 455
 Özel makro ortak değişkenlerinin çıkarılması, 435
 Özel makro ortak değişkenlerinin girilmesi, 434
 Özel Makro Ortak Değişkenlerinin Girilmesi/ Çıkarılması, 434
 Özel Makro Programlarını Kaydetme, 253
 Özel Makroları Düzenleme, 486

[P]

Pah Kıırma ve Köşe Yaylarında Düzeltme, 200
 Parametre, 642
 Parametrelerin Çıkarılması, 431
 Parametrelerin Girilmesi, 430
 Parametrelerin Girilmesi ve Çıkarılması, 451
 Parametrelerin Görüntülenmesi ve Ayarlanması, 557
 Parametrelerin ve Aralık Hatası Kompanzasyon Verilerinin Girilmesi ve Çıkarılması, 430
 Parça Çizimi Ve Takım Hareketi, 15
 Parça Çizimiyle İlgili Koordinat Sistemi ve CNC Tarafından Belirtilen Koordinat Sistemi – Koordinat Sistemi, 16
 Parça Sayım Görüntüsü, Yürütme Süresi Görüntüsü, 307
 Parola Fonksiyonu, 488
 Pil Değişirme Yöntemi, 653
 Program İçeriği Görüntüleme, 520
 Program Birleştirme, 481
 Program Bölümleri Haricindeki Program Bileşenleri, 110
 Program Bölümü Yapılanışı, 113
 Program Çıkarılması, 426
 Program Girişi/Çıkışı, 423

Program Girilmesi, 423
 Program Görüntüsü, 305
 Program Kontrol Ekranı, 523
 Program Numarası ve Sıra Numarasının Görüntülenmesi, 561
 Program Numarasını Arama, 472
 Program Oluşturma İşlemleri, 586
 Program Yapılanışı, 23, 108
 Program Yeniden Başlatma, 363
 Programlama ile Takım Hareketi – Otomatik İşlem, 296
 Programlamayı Basitleştiren Fonksiyonlar, 122
 Programlanabilir Parametre Girişi (G10), 268
 Programları Düzenleme, 461
 Programları Silme, 475
 Programları Teach Modunda Yaratma (Playback), 494
 Programları Yaratma, 490
 Programların Çıkarılması, 441
 Programların Girilmesi ve Çıkarılması, 447
 Programların MDI Panosu Kullanılarak Yaratılması, 491

[R]

Referans Nokrasına Gitme, 70
 Referans Noktası, 69
 Referans Noktası (Makineye Özel Konum), 15

[S]

Sınırlamalar, 254
 Sıra Numaralarının Otomatik Olarak Eklenmesi, 492
 Sıra Numarasını Arama, 473
 Sıra numarasının karşılaştırması ve durdurma, 543
 Sıradaki blok gösterim ekranı, 522
 Sabit Hatveli Diş Çekme (G32), 52
 Sabit Yüzey Hızı Kontrolü (G96, G97), 93
 Silindirik Entropolasyon (G07.1), 48
 Sistem Değişkenleri, 220
 Sürekli Diş Çekme, 56

[T]

T Kodu Kullanılarak Alt Program Çağırma, 248
 Takım Ömrü Yönetim Verisinin Görüntülenmesi ve Ayarlanması, 553
 Takım Fonksiyonu (T Fonksiyonu), 97
 Takım Geometri Ofseti ve Takım Aşınma Ofseti, 153
 Takım Hareket Aralığı – Darbe, 27
 Takım Kompanzasyon Değerleri, Kompanzasyon Değerlerinin Sayısı ve Programdan Değerler Girme (G10), 213
 Takım Kompanzasyonu ve Takım Kompanzasyonu Sayısı, 213
 Takım Konum Ofseti Uygulandığında G53, G28, G30 ve G30.1 Komutları, 158
 Takım Ofset Değerinin Değiştirilmesi (Programlanabilir Veri Girişi) (G10), 214
 Takım Ofset değerinin doğrudan girişi, 536
 Takım Ofset Verisinin Ayarlanması ve Görüntülenmesi, 533
 Takım Ofseti, 153
 Takım Ofseti için T Kodu, 154
 Takım Ömrü Verisi Programı, 99
 Takım Ömrü Yönetimi, 99
 Takım Ömrünün Sayılması, 102
 Takım Seçimi, 98
 Takım seçimi, 154
 Takım Ucu Radyus Kompanzasyon Modunda G53, G28, G30 ve G31 Komutları, 204
 Takım Ucu Radyus Kompanzasyonu Ayrıntıları, 174
 Takım Ucu Radyus Kompanzasyonu Hakkında Notlar, 171
 Takım Ucu Radyus Kompanzasyonuna Genel Bakış, 161
 Takım Ucu Radyus Kompanzasyonu ile Fazla Kesme, 199
 Takımı Hareket Ettirmek için Komut Boyutlarının Gösterilmesi – Mutlak, Eklemeli Komutlar, 19
 Tek Bir Blok İçerisinde Birden Çok M Komutu, 106
 Tek Bir Program Silme, 475
 Tek blok, 393
 Tekrarlama (WHILE Yönergesi), 235
 Test İşlemi, 387
 Tork Sınırı Atlaması (G31 P99), 61
 Tornalamada Madde Çıkarma (G71), 133
 Tuş Girişi ve Giriş Arabelleği, 334
 Tüm Programı Kopyalama, 478

Tüm Programları Silme, 475

[U]

Uyarı Mesajları, 335

[V]

Veri Ayarlaması veya Giriş/Çıkış İşlemi İçin Durum ve Uyarıların Görüntülenmesi, 562

Veri Ayarlaması veya Giriş/Çıkış İşlemi İçin Program Numarası, Sıra Numarası ve Durum ve Uyarı Mesajlarının Görüntülenmesi, 561

Veri Çıkışı, 309

Veri Giriş/Çıkışı, 417

Verilerin Ayarlanması ve Görüntülenmesi, 501

Verinin Görüntülenmesi ve Ayarlanması, 302

[Y]

Yardım (Help) Fonksiyonu, 575

Yardımcı Fonksiyon, 104

Yardımcı Fonksiyon (M Fonksiyonu), 105

Yardımcı Hesaplama Ayrıntıları, 630

Yazılım Operatörü Panelinin Görüntülenmesi ve Ayarlanması, 551

Yazılım Tuşları, 318

Yazılım Tuşu Yapılanışı, 335

Yeni Bir Parça Programının Oluşturulması, 588

Yerel Koordinat Sistemi, 83

Yerleştirme (G00), 37

Yol Tekrarı (G73), 136

Yürütme Süresi ve Parça Sayımı Gösterimi, 516

Yürütme Süresi, Parça Sayımı ve Sürenin Görüntülenmesi ve Ayarlanması, 545

Yüz Açmada Madde Çıkarma (G72), 135

[Z]

Zamanlama Fonksiyonu, 371

Revizyon kaydı

FANUC Serisi 0i Mate--TB OPERATÖR KILAVUZU (B -- 63854TR)

Baskı	Tarihi	İçindekiler	Baskı	Tarihi	İçindekiler
03	Şubat, 2003	<ul style="list-style-type: none">• Aşağıdaki öğelerin eklenmesi : Kutupsal koordinat interpolasyonu (G12.1, G13.1), Silindirik interpolasyon (G07.1), Takım ömrü yönetimi, Dinamik grafik ve Manual Guide 0i• Hataların düzeltilmesi			
02	Ağustos, 2002	<ul style="list-style-type: none">• Series 0i Mate – TA'nın silinmesi• Series 0i Mate – TB'nin eklenmesi			
01	Ağustos, 2002	_____			
Baskı	Tarihi	İçindekiler	Baskı	Tarihi	İçindekiler

- Bu kılavuzun hiçbir bölümü herhangi bir biçimde yeniden üretilemez.
- Tüm özellikler ve tasarımlar önceden bildirilmeksizin değiştirilebilir.

Bu ürünün ihracatı, ürünü ihraç eden ülkenin yetkili kurumlarının iznine tabidir. Bu kılavuzda, her türlü konuyu mümkün olduğunca açıklamaya çalıştık. Ancak, pek çok olasılık olduğundan, yapılmaması gereken veya yapılamayacaklarla ilgili tüm konuları açıklayamadık. Bu nedenle, bu kılavuzda özellikle mümkün olarak açıklanmayan konuların "mümkün olmadığı" varsayılmalıdır.